









Electrodistributeur 5/2 et 5/3 Tiroir inox sans joint



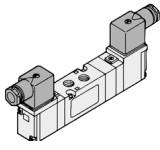





Série VFS

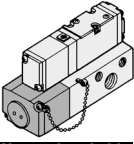
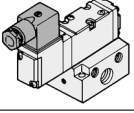

Modèles et versions

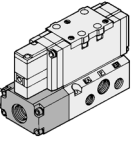
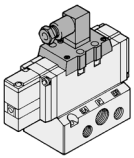
Série	Orifice		Configuration	Tension	Connexion électrique	Options (led de visualisation et protection de circuit)	Commande manuelle
	Section équivalente (mm ²)	(N ₂ /min)					
Montage en ligne VFS1000 VFS2000 VFS3000	1/8: 9.0 (491)		5/2 monostable  5/2 bistable 	Standard 100Vca 50/60Hz 200Vca 50/60Hz 24Vcc	Connecteur DIN (D)(Y) 	Avec visualisation et protection de circuit •Connecteur DIN (DZ)(YZ)	Poussoir à impulsion (affleurant)
	1/8: 16.2 (883) 1/4: 18 (981)		5/3 centre fermé  5/3 centre ouvert 	Options 110 à 120Vca 50/60Hz 220Vca 50/60Hz 240Vca 50/60Hz			Poussoir à impulsion (détendu)
	1/4: 32.4 (1777) 3/8: 36.0 (1963)		5/3 centre sous pression 	12Vcc 100Vcc			Verrouillable* (encasté)

*Le modèle verrouillable (manette) n'est pas disponible pour les séries à fixation intégrée VFS2000, 3000.

Montage sur embase VFS2000 Embrochable Non embrochable VFS3000 Embrochable Non embrochable VFS4000 Embrochable Non embrochable VFS5000 Embrochable Non embrochable VFS6000 Embrochable Non embrochable	1/8: 12.6 (687) 1/4: 15 (815)		5/2 monostable  5/2 bistable 	Standard 100Vca 50/60Hz 200Vca 50/60Hz 24Vcc	Embrochable Boîte de connexion (F)  Non embrochable Connecteur DIN (D)(Y) 	<input type="checkbox"/> Avec visualisation et protection de circuit •Non embrochable Connecteur DIN (DZ)(YZ)	Poussoir à impulsion (affleurant)			
	1/4: 32.4 (1777) 3/8: 36.0 (1963)		5/3 centre fermé  5/3 centre ouvert 				Options 110 à 120Vca 50/60Hz 220Vca 50/60Hz 240Vca 50/60Hz	Embrochable Boîte de connexion (F)  Non embrochable Connecteur DIN (D)(Y) 	<input type="checkbox"/> Avec visualisation et protection de circuit •Embrochable Boîte de connexion (FZ) •Non embrochable Connecteur DIN (DZ)(YZ)	Poussoir à impulsion (détendu)
	3/8: 59.4 (3239) 1/2: 64.8 (3533)		5/3 centre sous pression  Double clapet 5/3 						12Vcc 100Vcc	Verrouillable (encasté)
	3/8: 78.7 (4319) 1/2: 97.2 (5300) 3/4: 102.6 (5595)		5/2 monostable  5/2 bistable 					Verrouillable (manette)		
	3/4: 162 (8833) 1: 180 (9815)							Poussoir à impulsion (affleurant)		



Embases

		Type d'embase						
		Barrette	Embase associable	Bouchon avec câble	Avec bornier	Avec connecteur multiple	Avec connecteur sub D	Non embrochable
Montage en ligne	VFS1000	●						
	VFS2000	●						
	VFS3000		●					
Montage sur embase Embrochable	VFS2000			●	●	●	●	
	VFS3000				●	●	●	
	VFS4000				●	●	●	
	VFS5000				●	●	●	
Montage sur embase Non embrochable	VFS2000							●
	VFS3000							●
	VFS4000							●
	VFS5000							●

Barrette (Séries VFS1000, 2000)

Echappement indiv. du pilote

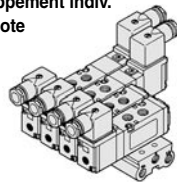

Echappement commun du

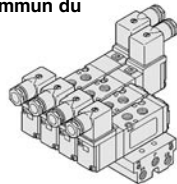

Embrochable

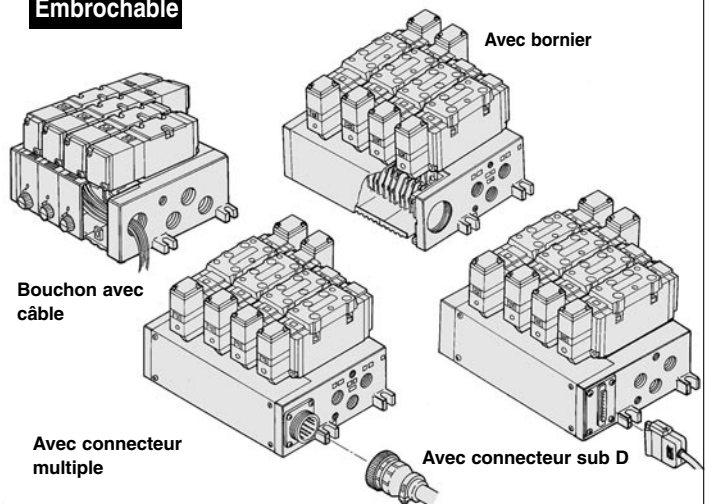

Non embrochable

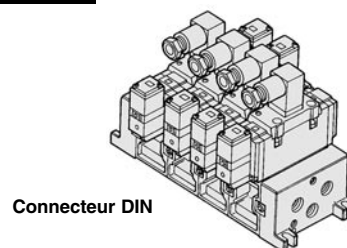

Avec épurateur silencieux	Avec filtre/régulateur	Interface bus de terrain	Entretoise d'alim. individuelle	Entretoise d'échap. individuel	Bouchon de séparat. d'alim.	Bouchon de séparat. d'échap.	Entretoise régleur de débit	Entretoise régulateur	Entretoise de distributeur de blocage	Entretoise de valve de décharge	Entretoise double clapet	Plaque d'obturation
---------------------------	------------------------	--------------------------	---------------------------------	--------------------------------	-----------------------------	------------------------------	-----------------------------	-----------------------	---------------------------------------	---------------------------------	--------------------------	---------------------

												●
												●
												●
	●	● ⁽¹⁾	●	●	●	●	●	●	●	●	●	●
●	●	● ⁽¹⁾	●	●	●	●	●	●		●	●	●
●	●	● ⁽¹⁾	●	●	●	●	●	●		●	●	●
●		● ⁽¹⁾	●	●	●	●	●	●			●	●
	●		●	●	●	●	●	●	●	●	●	●
●	●		●	●	●	●	●	●		●	●	●
●	●		●	●	●	●	●	●		●	●	●
●			●	●	●	●	●	●			●	●

- SV
- SY
- SYJ
- SX
- VK
- VZ
- VF
- VFR
- VP7
- VQC
- SQ
- VQ
- VQ4
- VQ5
- VQZ
- VQD
- VFS**
- VS
- VS7
- VQ7

Avec épurateur silencieux

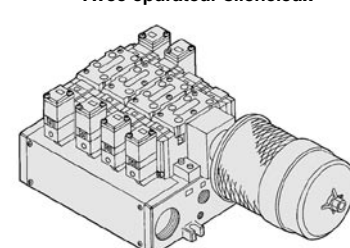

Avec unité filtre/régulateur

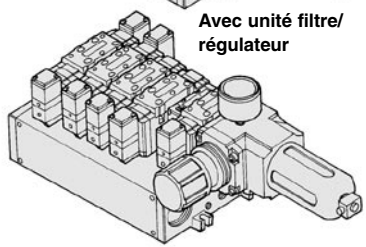

Interface bus de terrain

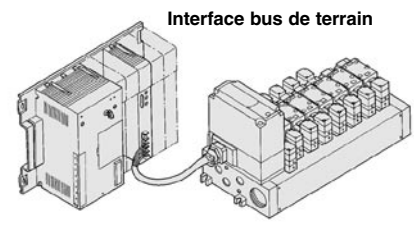

Entretoise d'alimentation indiv.

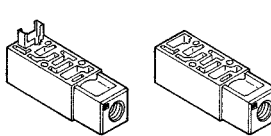

Entretoise d'échappement indiv.

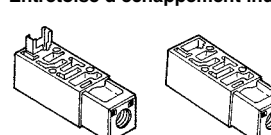

Bouchon de séparation



Entretoise avec régleur de débit

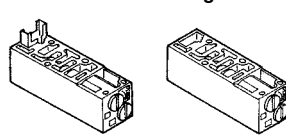

Entretoise régulateur

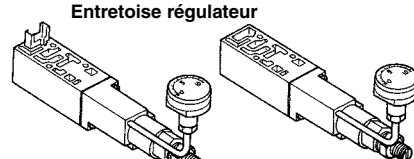

Entretoise de distributeur de blocage

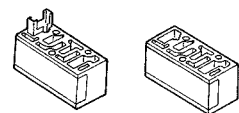

Entretoise de valve de décharge

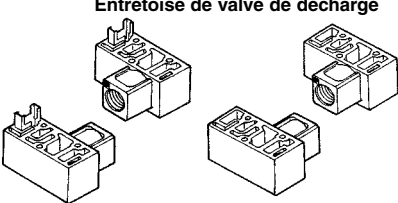

Entretoise double

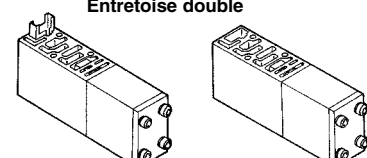

 Note 1) Disponible.

⚠ Précautions

Veuillez lire les consignes avant l'utilisation. Voir p.0-33 à 0-36 pour les consignes de sécurité et les précautions d'utilisation.

⚠ Précautions

Visu/protection de circuit/connexion électrique

Unité simple

Montage en ligne

Série VFS1000, 2000, 3000

Visu/protection de circuit

CA et 100V

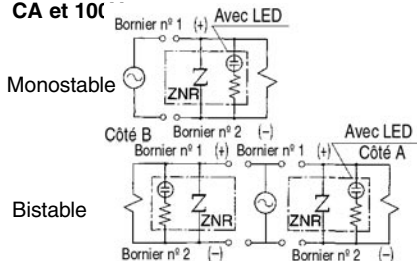

24Vcc

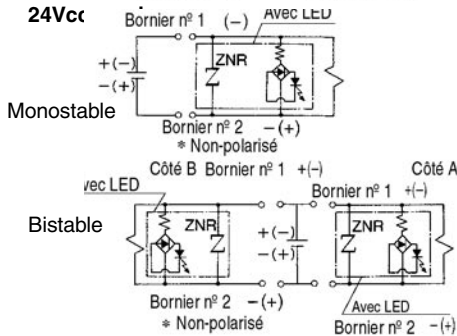

Câblage

En cas de connecteur DIN et bornier (avec visualisation/protection de circuit), reportez-vous ci-dessous pour le câblage interne.

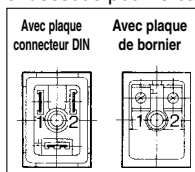

Bornier compatible: 1.25-3, 1.25-3S, 1.25Y-3N, 1.25Y-3S. En ce qui concerne la plaque du connecteur DIN, le bornier n'est pas nécessaire.

* Non-polarisé

Modification du sens du connecteur

Pour changer le sens de la vis de maintien du connecteur DIN, retirez le couvercle et tournez la plaque du connecteur de 180°. Remplacez le couvercle et serrez la vis.

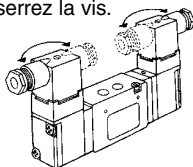

Modification du sens de la connexion élect.

Desserrez la vis de blocage (M3-2pcs.), retirez le pilote, tournez le distributeur de 180° pour changer le sens du câble et de la commande manuelle (série VFS1000 uniquement).



Montage sur embase

Série VFS2000

Visu/protection de circuit

Le dispositif d'absorption de pointes de tension ZNR est alimenté en courant alternatif.

CA et 100Vcc

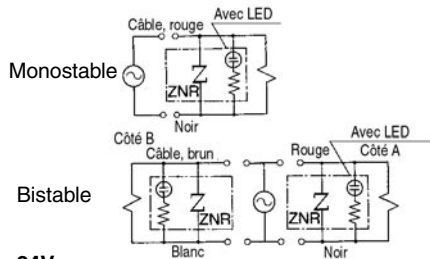

24Vcc maxi

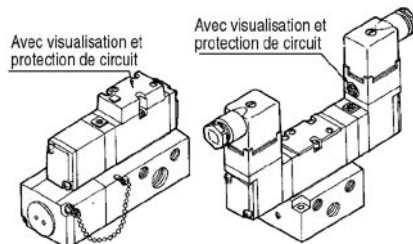
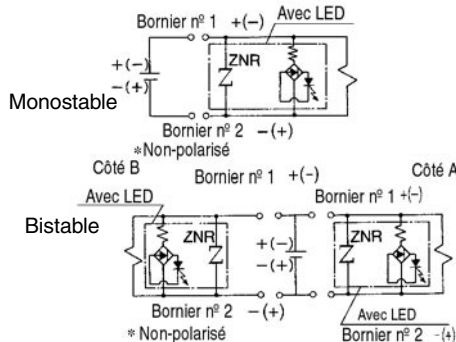

Embrochable

Non embrochable

Remplacement

Electrodistributeur

- Desserrez les 3 vis de blocage (vis CHC M3 X 31) et enlevez le distributeur verticalement afin d'éviter l'endommagement de l'électrodistributeur. Ne retirez jamais le distributeur de biais.
- Lors du montage de l'électrodistributeur sur embase, branchez le connecteur à broches (côté embase) à la fiche femelle (côté corps) verticalement.

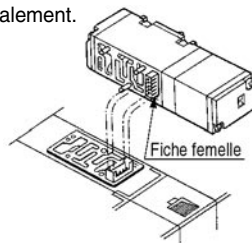

Pilote

- Lors de la modification de la tension nominale et de la connexion électrique, le pilote peut être changé car il s'agit d'un modèle embrochable.

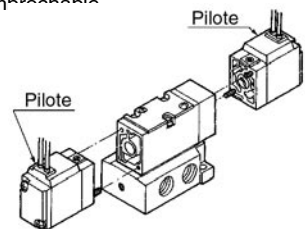

Câblage

Distributeur/Racc. sur embase embroch. : T

Boîte de connexion (avec bornier)

- Lorsque vous enlevez le capot ① de l'embase, vous pouvez voir le bornier embrochable ② (réf. NVF2000-27A-1) à l'intérieur de l'embase.
- Les indications suivantes sont présentes sur la plaque du bornier. Connectez au côté d'alimentation correspondant.

Désignation	Bobine côté A	Bobine côté B
Indication du bornier	A	B

- Non-polarisé
- Lorsque la mise à la masse et le câblage du COM sont requis, indiquez-le séparément.
- Bornier compatible 1.25-3, 1.25-3S, 1.25Y-3N, 1.25Y-3S

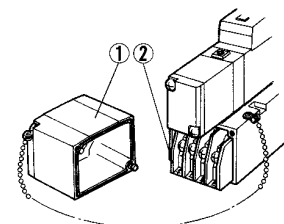

Distributeur/Racc. sur embase non embrochable: D

- Type G: Utilisez un câble de la bobine pour la connexion à la source d'alimentation.
- Type E, T, D: En cas de connecteur DIN et bornier (avec visualisation/protection de circuit), reportez-vous ci-dessous pour le câblage interne. Connectez à la source d'alimentation correspondante.

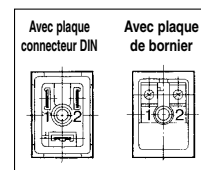

Bornier compatible: 1.25-3, 1.25-3S, 1.25Y-3N, 1.25Y-3S. En ce qui concerne la plaque du connecteur DIN, le bornier n'est pas nécessaire.

* Non-polarisé

Modification du sens du connecteur DIN/connexion du câble

- Desserrez la vis de maintien, retirez le couvercle extérieur et tournez la plaque du connecteur de 180°. Remplacez le couvercle et serrez la vis.

Câble utilisable: ø ext. ø6 à ø8.

⚠ Précaution

Visu/protection de circuit/connexion électrique

Unité simple

Montage sur embase **Séries VFS3000, 4000, 5000, 6000**

Visualisation/protection de cir-

Le dispositif d'absorption des pointes de tension est attaché au bornier sur le corps.

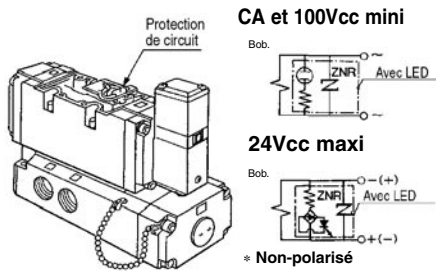

Remplacement

Electrodistributeur

- Desserrez les 3 vis de blocage et enlevez le distributeur verticalement afin d'éviter les endommagements. Ne retirez jamais le distributeur de biais.
- Lors du montage de l'électrodistributeur sur embase, branchez le connecteur à broches (côté embase) à la fiche femelle (côté corps) verticalement.

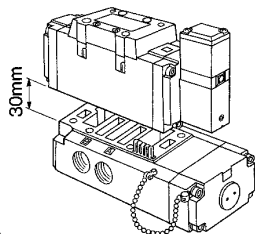

Pilote

- Lors de la modification de la tension nominale et de la connexion électrique, le pilote peut être remplacé car il s'agit d'un modèle embrochable. Alors, lorsque vous changez la tension nominale avec visualisation/protection de circuit, le remplacement du dispositif de visualisation/protection de circuit est requis. A commander avec l'ensemble pilote.

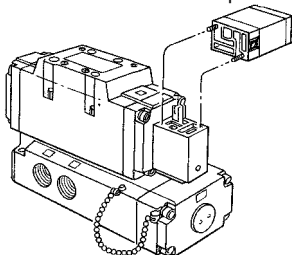

Référence de la visualisation/protection de circuit

VFS3000	VFS3000-10A-□
VFS4000	VF4000-9A-□
VFS5000	AXT627-7A-□
VFS6000	VF4000-9A-□

-□: Tension

Câblage

Connecteur DIN

- Le bornier du connecteur DIN de l'électrodistributeur et les câbles sont indiqués ci-dessous. Connectez les distributeurs aux borniers correspondants sur le connecteur.

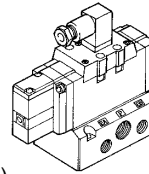

Connecteur DIN (câblage)

1	Côté A
2	Côté B
3	COM
⊥	Terre

Non-polarisé.

CA et 100Vcc mini

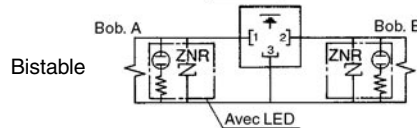
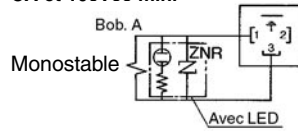

24Vcc maxi

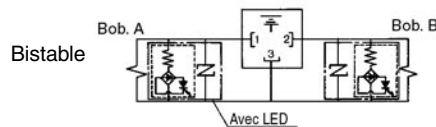
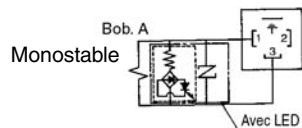

•Câble rond

ø ext. du câble utilisable: ø6.8 à ø11.5

•Bornier compatible

Bornier compatible du connecteur: 3 (types)
1.25Y-3L, 1.25-3.5S, 1.25-4M

•Connecteur/couple de serrage

Vis de blocage 6kgf-cm
Vis de bornier 9kgf-cm

- Un commun incorrect (connecteur DIN n° 3) peut endommager l'alimentation du circuit.

Embrochable (avec bornier)

- Lorsque vous enlevez le capot ① de l'embase, vous pouvez voir le bornier embrochable ② à l'intérieur de l'embase.

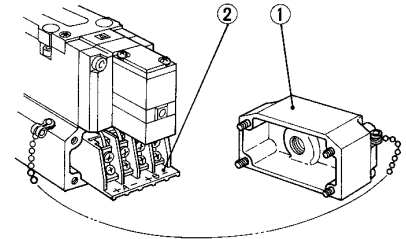

- Le bornier présente les indications ci-dessous. Connectez à la source d'alim. correspondante.

	Bobine côté A	Bobine côté B
Indication du bornier	A + -	B + -

•Bornier compatible

VFS3000: 1.25-3, 1.25-3S, 1.25Y-3N, 1.25Y-3S

VFS4000: 1.25-3.5M, 1.25Y-3L, 1.25Y-3M

VFS5000: 1.25-4, 1.25-4M

VFS6000: 1.25-3.5M, 1.25Y-3L, 1.25-3M

- Non-polarisé.

SV

SY

SYJ

SX

VK

VZ

VF

VFR

VP7

VQC

SQ

VQ

VQ4

VQ5

VQZ

VQD

VFS

VS

VS7

VQ7

Série VFS

⚠ Précaution

Entretien

① Si une grande quantité de poudre de charbon et d'huile usagées provenant des sources d'air (spécialement du compresseur) entrent dans le distributeur, la résistance de frottement peut augmenter au niveau du tiroir et provoquer des dysfonctionnements. Au pire, le tiroir peut adhérer au distributeur. Par conséquent, l'air d'alimentation doit être propre.

Si l'air d'alimentation appliqué pendant des périodes prolongées n'est pas propre, la poudre de charbon et l'huile usagées dans l'air comprimé s'accumulent entre le tiroir et le fourreau pouvant entraîner l'adhésion du tiroir au distributeur. Veuillez, donc, vérifier la lubrification du compresseur afin de trouver l'huile la moins oxydante.

Alors, un filtre micronique très performant (série AM), installé derrière le filtre de la série AF, peut empêcher l'introduction de particules étrangères à l'intérieur du distributeur.

② Si des particules étrangères provenant de l'air adhèrent entre le tiroir et le fourreau, démontez la plaque de fixation et la plaque de fermeture (tige rentrée).

Ensuite, enlevez le tiroir et le fourreau du distributeur et nettoyez à l'aide de solutions à base de trichlène ou fréon. Evitez que ces produits n'entrent en contact avec les joints toriques.

③ Lors du montage et remontage, assurez-vous que toutes les pièces sont positionnées correctement. Evitez le frottement des joints et serrez les vis uniformément. Appliquez les couples recommandés ci-dessous lors du montage des pilotes et des électrodistributeurs.

Ensemble pilote

Vis de blocage	Couple de serrage recommandé (Nm)
M3	4,5 à 6

Electrodistributeur

Vis de blocage	Couple de serrage recommandé (Nm)
M3	8 à 12
M4	14 à 25
M5	28 à 50

Calcul du débit

Voir p.0-36 pour calculer le débit.

Caractéristiques de l'entretoise régulateur

Modèle ⁽¹⁾	ARBF2000	ARBF3050			ARBF4050			ARBF5050			
Electrodistributeurs compatibles	VFS2000	VFS3000			VFS4000			VFS5000			
Régulation	P	A	B	P	A	B	P	A	B	P	
Pression d'épreuve	1.5MPa										
Pression d'utilisation maxi	1.0MPa										
Plage de pression	0.1 à 0.83MPa ⁽²⁾										
Température ambiante et du fluide	5 à 60°C										
Orif. de connexion du manomètre	M5	1/8									
Masse (kg)	0.16	0.46			0.72			0.83			
Section équivalente du côté d'alimentation (mm ²) ⁽³⁾	P → A	5.5	21	18.5	11	35	31	26	44	38	32
S sur P1=0.7MPa, P2=0.5MPa	P → B	5.1	18.5	22	12	31	31	24	38	40	31
Section équivalente du côté d'échappement (mm ²) ⁽³⁾	A → EA	12	40		55		90				
S sur P2=0.5MPa	B → EB	11	36		45		77				

Note 1) Réglez tout en respectant la plage de pression d'utilisation de l'électrodistributeur.

Note 2) Section équivalente pour un électrodistributeur 5/2 monostable.

Note 3) •Pour alimenter l'entretoise régulateur, l'orifice P est le seul disponible sauf lorsque vous utilisez un distributeur de contre-pression.

•Pour combiner un distributeur à centre sous pression et la réduction de la pression sur A et B de l'entretoise régulateur, utilisez les modèles ARBF3000, 4000, ou 5000.

•Pour combiner un distributeur de contre-pression et une entretoise régulateur, utilisez les modèles ARBF3000, 4000 ou 5000. La réduction de pression sur P ne peut être utilisée.

•Pour combiner un double clapet et une entretoise régulateur, utilisez la barrette ou l'embase comme référence, et associez-les dans l'ordre suivant: double clapet, entretoise régulateur et distributeur.

•Un distributeur à centre fermé ne peut pas être combiné avec une entretoise régulateur pour les arrêts

intermédiaires car l'orifice de drainage de l'entretoise régulateur présente des fuites.

Caractéristiques du débit (P → A)

(Pression d'alimentation 0.7MPa.)
(En cas de montage d'un électrodistributeur 5/2)

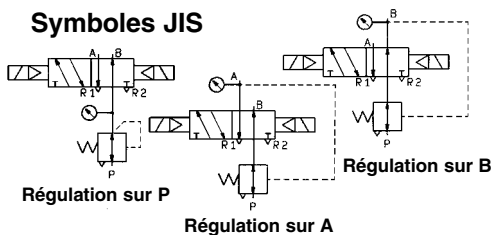

ARBF2000-00-P

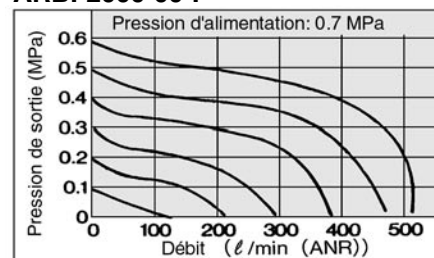

ARBF3050-00-P

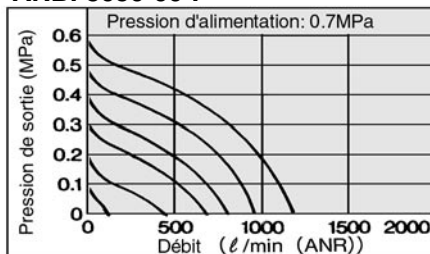

ARBF3050-00-A

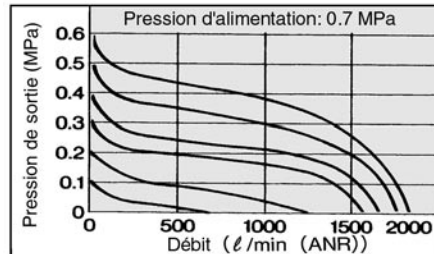

ARBF4050-00-P

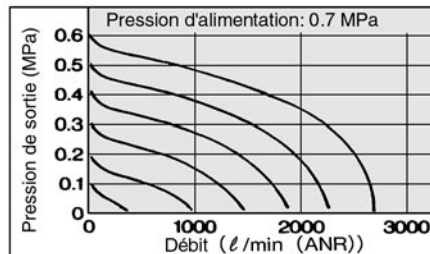

ARBF4050-00-A

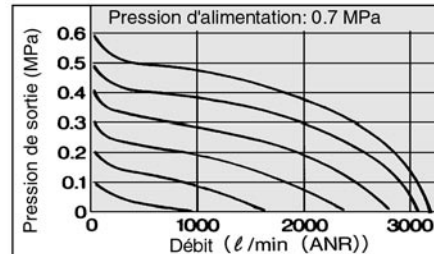

ARBF5050-00-P

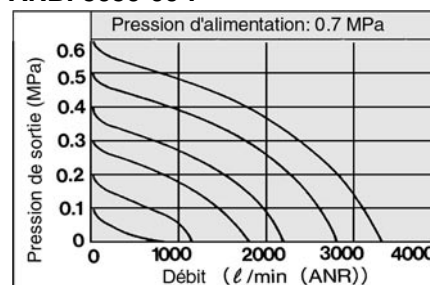

ARBF5050-00-A

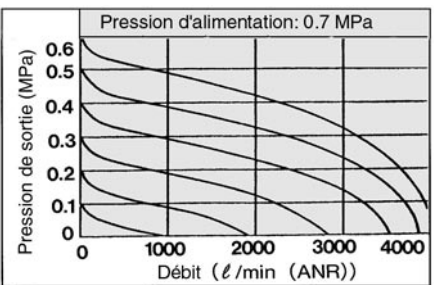

⚠ Précaution

Câblage Embase/Embrochable

Bouchon avec câble type 01

Série VFS2000 (uniq. VFS2000)

(Le bouchon avec câble n'est pas disponible pour VF3000, 4000, et 5000.)

Remplacement du capot (type 01)

- Tournez le bouton ② du capot ① (côté embase) manuellement ou à l'aide d'un tournevis dans le sens C↻O (antihoraire) sur 90°. Tandis que vous soutenez le bouton et la partie supérieure du capot, tirez afin d'enlever le capot complètement. Pour le remontage, procédez de manière inverse.

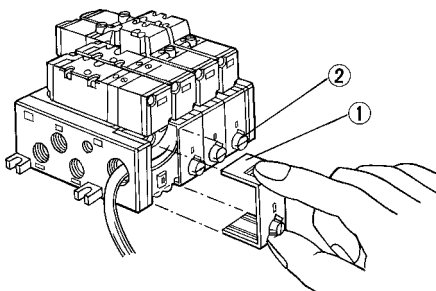

Câblage

Le bouchon ① est attaché à l'embase et le câble est branché au distributeur comme l'indique la liste ci-dessous.

(Bobine simple: AXT624-52A-S-1)
(Bobine double: AXT624-52A-D-1)

Connectez au côté d'alimentation correspondant.

Tension	Distributeur	Bobine A	Bobine B
CA	Monostable	Rouge, Noir	—
CC	Bistable	Rouge, Noir	Brun, Blanc

* Non-polarisé.

* Longueur du câble: 1m.

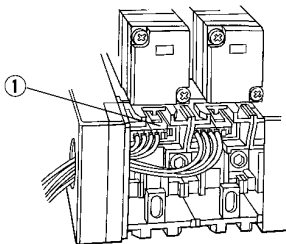

Utilisation du bouchon d'insertion

- Lorsque vous retirez le bouchon ① de l'embase, appuyez sur le levier ② du bouchon avec votre pouce et tirez (y compris le câble) ③ vers l'extérieur.

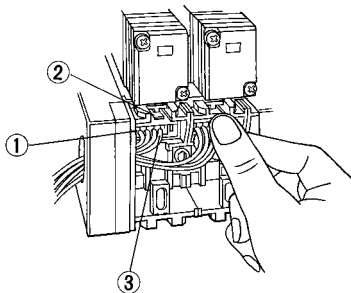

- Pour installer le bouchon ① à l'intérieur de l'embase, appuyez sur le levier du bouchon avec votre pouce et encliquetez-le sur le boîtier ④ horizontalement.

Une fois encliqueté, tirez le câble légèrement afin de vous assurer que le bouchon est installé correctement.

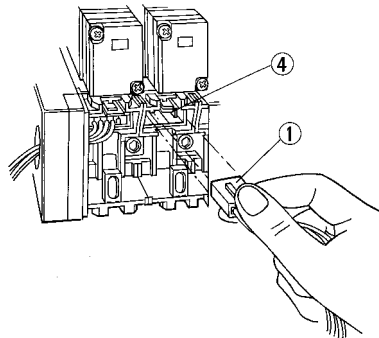

Type 01T avec bornier

Série VFS2000

- Enlevez le capot de l'embase afin de repérer le bornier attaché à l'embase. Les câbles provenant de l'électrodistributeur sont connectés aux bornes situées dans la partie supérieure du bornier. (Le câble est connecté aux côtés A et B de l'électrodistributeur selon les indications correspondantes A et B sur le bornier). Connectez les câbles du côté d'alimentation aux électrodistributeurs respectifs sur le bornier inférieur.

Modèle	Indication	A	COM	B
VFS2100		Côté A	COM	
VFS2200		Côté A	COM	Côté B
VFS2 $\frac{3}{4}$ 00		Côté A	COM	Côté B

- Bornier compatible: 1.25-3, 1.25-3S, 1.25Y-3N, 1.25Y-3S

- Le branchement du COM (réf. AXT625-73: 5 stations) entre chaque COM+ accorde aux stations la caractéristique de COM+ et vous permet de comprendre la méthode de câblage.

- Non-polarisé.

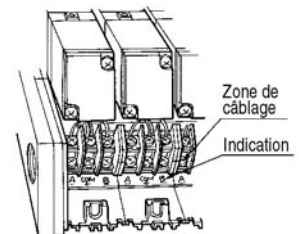

Série VFS3000

Modèle	Indication	A	COM	B
VFS3100		Côté A	COM	
VFS3200		Côté A	COM	Côté B
VFS3 $\frac{3}{4}$ 00		Côté A	COM	Côté B

- Bornier compatible: 1.25-3.5M, 1.25Y-3L, 1.25-3M

- Non-polarisé

- VFS 3000 présente l'indication COM+ sur la plaque bien que l'option COM- soit également disponible.

Séries VFS4000, 5000

Modèle	Indication	A+	A-	B+	B-
VFS $\frac{4}{5}$ 100		Côté A	Côté A		
VFS $\frac{4}{5}$ 200		Côté A	Côté A	Côté B	Côté B
VFS4 $\frac{3}{4}$ 00		Côté A	Côté A	Côté B	Côté B
VFS5 $\frac{3}{4}$ 00		Côté A	Côté A	Côté B	Côté B

- Bornier compatible: 1.25-3.5M, 1.25Y-3L, 1.25Y-3M

- Non-polarisé.

SV

SY

SYJ

SX

VK

VZ

VF

VFR

VP7

VQC

SQ

VQ

VQ4

VQ5

VQZ

VQD

VFS

VS

VS7

VQ7

Série VFS

⚠ Précaution

Câblage

Embase/Embrochable

Type 01C avec connecteur multiple

Séries VFS2000, 3000, 4000, 5000

•Câblage

Le câblage interne de l'embase, selon la caractéristique COM+, est connecté aux côtés A et B de l'électrodistributeur au moyen d'un bornier (voir ci-dessous).

Diagramme 1

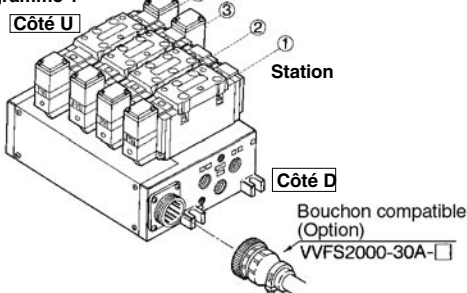

Câblage interne de l'embase

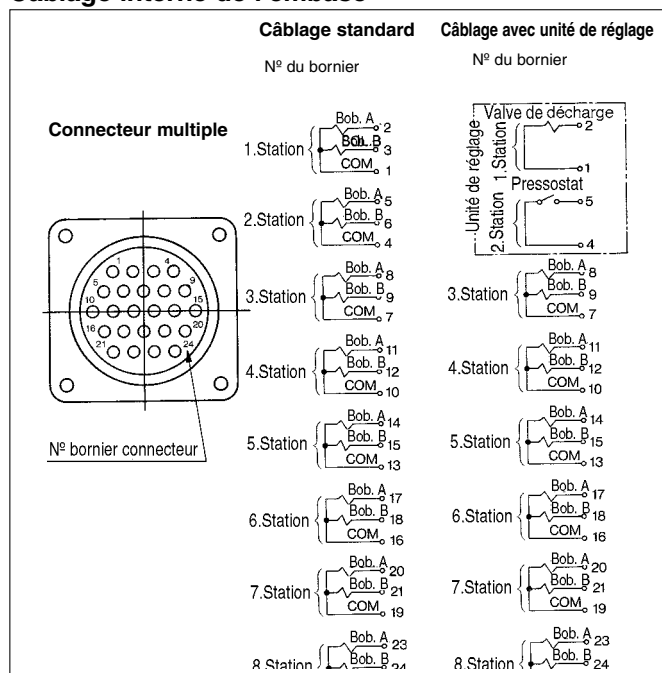

Note 1) Stations maxi: 8 Note 2) Non-polarisé.

Note 3) Les stations sont déterminées à partir de la 1ère station du côté D indépendamment du sens de montage du connecteur D ou U.

Bouchon compatible (Option)

Référence de l'ensemble	Longueur du câble	Nomenclature
VVFS2000-30A-1	1.5m	AMP Japan Bouchon: 206837-1 (1 pc.) Clip de fixation du câble: 206138-1 (1 pc.) Raccord: 66105-2 (24 pcs.) Câble: fil VCTF24, 0.75mm ²
VVFS2000-30A-2	3m	
VVFS2000-30A-3	5m	
VVFS2000-30A-4 *	7m	
VVFS2000-30A-5 *	10m	
VVFS2000-30A-6 *	15m	
VVFS2000-30A-7 *	20m	

*Options

Couleurs de câble

N. bornier	1	2	3	4	5	6	7	8	9	10	11	12	13	14	15	16	17	18	19	20	21	22	23	24
Couleur du câble	1	2	3	4	5	6	7	8	9	10	11	12	13	14	15	16	17	18	19	20	21	22	23	24
Indication	—	5	—	2	—	7	—	4	—	1	—	6	—	9	—	5	—	13	—	10	—	8	—	6

1)Orange, 2)Noir, 3)Vert, 4)Rouge, 5)Bleu, 6)Jaune, 7)Brun, 8)Blanc, 9)Rose, 10)Gris, 11)Bleu ciel, 12)Vert lumineux, 13)Violet.

1.17-8

Type 01F avec connecteur sub D

Série VFS2000, 3000, 4000, 5000

•Câblage

Le câblage interne de l'embase, selon la caractéristique COM+, est connecté aux côtés A et B de l'électrodistributeur au moyen d'un bornier (voir ci-dessous).

Diagramme 2

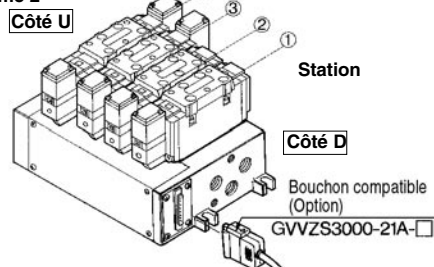

Câblage interne de l'embase

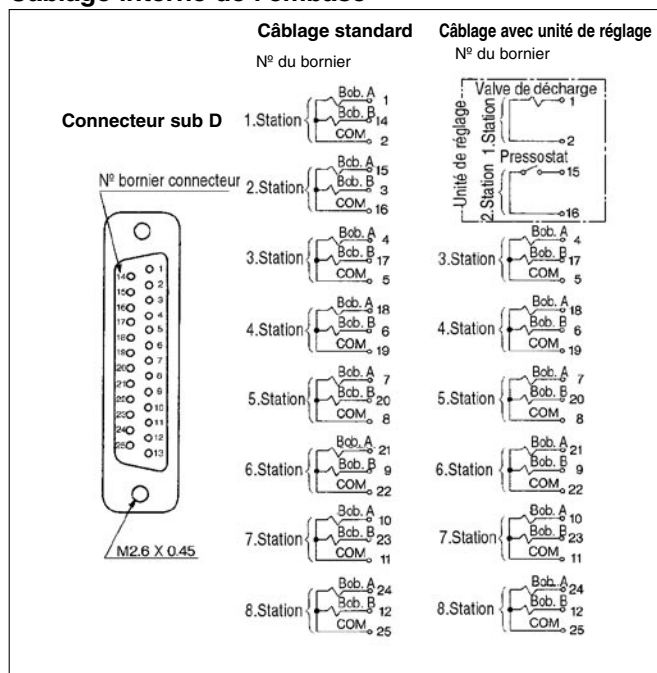

Note 1) Stations maxi: 8 Note 2) Non-polarisé.

Note 3) Les stations sont déterminées à partir de la 1ère station du côté D indépendamment du sens de montage du connecteur D ou U.

Bouchon compatible (Option)

Référence de l'ensemble	Longueur du câble	Nomenclature
GVVZS3000-21A-1	1m	Bouchon: connecteur sub D selon MIL 25 broches Câble: 25 fils, 0,3mm ²
GVVZS3000-21A-2	3m	
GVVZS3000-21A-3	5m	
GVVZS3000-21A-4	8m	
GVVZS3000-21A-5	20m	

Couleurs de câble

N. bornier	1	2	3	4	5	6	7	8	9	10	11	12	13	14	15	16	17	18	19	20	21	22	23	24	25
Couleur du câble	8	7	4	6	10	9	5	4	2	8	10	4	8	7	8	6	8	10	8	9	8	7	8	7	8
Indication	—	—	—	—	—	—	—	—	—	9	5	3	3	6	7	10	7	9	7	5	5	4	4	2	

1)Orange, 2)Noir, 3)Vert, 4)Rouge, 5)Bleu, 6)Jaune, 7)Brun, 8)Blanc, 9)Rose, 10)Gris, 11)Bleu ciel, 12)Vert lumineux, 13)Violet.

Électrodistributeur 5/2, 5/3

Tiroir inox sans joint, montage en ligne

Série VFS1000



● La série VFS1000 est compatible avec les anciens modèles. VF2□20 et VF2□30

Modèle

Configuration	Modèle		Raccordement	Caractéristiques du débit						Max. cycle d'utilisation (cpm) ⁽¹⁾	Temps de réponse (ms) ⁽²⁾	Masse (kg) ⁽³⁾
				1 → 4/2 (P → A/B)			4/2 → 5/3 (A/B → R1/R2)					
				C [dm ³ /(s·bar)]	b	Cv	C [dm ³ /(s·bar)]	b	Cv			
5/2	Monostable	VFS1120 VFS1130	1/8	1.7	0.22	0.38	1.8	0.19	0.40	1200	15 max.	0.18
	Bistable	VFS1220 VFS1230	1/8	1.7	0.22	0.39	1.8	0.19	0.40	1200	13 max.	0.26
5/3	Centre fermé	VFS1320 VFS1330	1/8	1.6	0.20	0.37	1.8	0.20	0.41	600	20 max.	0.27
	Centre ouvert	VFS1420 VFS1430	1/8	1.7	0.18	0.38	1.9	0.19	0.44	600	20 max.	0.27
	Centre sous pression	VFS1520 VFS1530	1/8	1.7	0.24	0.40	1.6	0.18	0.37	600	20 max.	0.27

Note 1) Basé sur la norme JIS B 8419 : 2010 (une fois tous les 30 jours) pour la fréquence d'utilisation minimale.

Note 2) Basé sur la norme JIS B 8419-2010. (La valeur à la pression d'alimentation de 0.5 MPa, température ambiante/du fluide (≈ 20°C))

Toutefois, cela exclut les cas où il s'agit d'un état de maintien. (Sachez qu'après de longues périodes d'attente, il peut y avoir des retards dans le temps de réponse initial.)

Note 3) Dans le cas du modèle à fil noyé

Note 4) « Note 1) » et « Note 2) » sont avec de l'air propre contrôlé.

Compact mais offre une grande capacité de débit
C : 1.8 dm³/(s·bar)

Faible consommation électrique : 1.8 W CC



Symbol

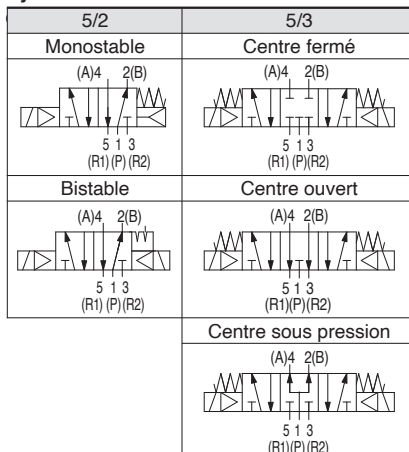

Caractéristiques standard

Caractéristiques du distributeur	Fluide	Air	
	Pression d'utilisation max.	1.0 MPa	
Pression d'utilisation min.	5/2	0.1 MPa	
	5/3	0.15 MPa	
Pression d'épreuve	1.5 MPa		
Température ambiante et d'utilisation	-10 à 60°C ⁽¹⁾		
Lubrification	Non lubrifié ⁽²⁾		
Commande manuelle de la vanne pilote	Modèle à poussoir non verrouillable (affleurant)		
Résistance aux impacts/vibrations	150/50 m/s ² ⁽³⁾		
Protection	Étanche à la poussière (équivalent à IP50) ⁽⁴⁾		
Caractéristiques électriques	Tension nominale de la bobine	100, 200 Vca, 50/60 Hz ; 24 Vcc	
	Variation de tension admissible	-15 à +10 % de la tension nominale	
	Classe d'isolation de la bobine	Classe B ou équivalent (130°C) ⁽⁵⁾	
	Alimentation apparente (Consommation électrique) CA	Courant d'appel	5.6 VA (50 Hz), 5.0 VA (60 Hz)
		Au maintien	3.4 VA (2.1 W)/50 Hz, 2.3 VA (1.5 W)/60 Hz
Consommation électrique (CC)	1.8 W (2.04 W : avec visualisation/protection de circuit)		
Connexion électrique	Fil noyé, borne de fil noyé. Borne de conduite, connecteur DIN		

Note 1) Utilisez de l'air sec à basse température.

Note 2) Utilisez de l'huile hydraulique de classe 1 (ISO VG32) en cas de lubrification.

Note 3) Résistance aux chocs : Aucun dysfonctionnement n'est constaté suite au test de chocs réalisé dans l'axe et perpendiculairement à l'axe du distributeur principal et de l'armature, à l'état activé et désactivé pour chaque statut. (Condition initiale)

Résistance aux vibrations : Aucun dysfonctionnement lorsque soumis au balayage de fréquence 45 et 2000 Hz. Le test réalisé à l'état activé et désactivé dans l'axe et perpendiculairement à l'axe du distributeur principal et de l'armature. (Condition initiale)

Note 4) Basé sur la norme JIS C 0920.

Note 5) Basé sur la norme JIS C 4003.

Caractéristiques optionnelles

Commande manuelle de la vanne pilote	Modèle à poussoir non verrouillable (étendu), modèle verrouillable (outil requis), modèle verrouillable (levier)
Tension nominale de la bobine	110 à 120, 220, 240 Vca (50/60 Hz)
	12, 100 Vcc
Option	Avec visualisation et protection de circuit ^{Note)}
Équerre (avec vis)	Réf. : AXT626-10A, VFS1120 (monostable) uniquement

Note) Le type de fil noyé est disponible uniquement avec une protection de circuit (qui est directement connectée au câble).

Embase

Modèle de corps	Embase multiple compatible (EXH pilote)
VFS1□20	Barrette d'embase (EXH individuel)
VFS1□30	Barrette d'embase (côté EXH commun de l'embase)

Note) VFS1□30 : Embase uniquement. Non utilisable comme unité simple.



Pour passer commande

VFS1 1 20 1 G 01 Q

Code du pays

Code	Pays
-	Japon, Asie Australie
E	Europe
N	Amérique du Nord

Configuration

1	5/2 monostable
2	5/2 bistable
3	5/3 centre fermé
4	5/3 centre ouvert
5	5/3 centre sous pression

Raccord

01	1/8
----	-----

Filetage

-	Rc (PT)
N	NPT
T	NPTF
F	G (PF)

Accessoire en opt

F: Equerres

*Uniq. pour VFS1120.

Commande manuelle

-: Poussoir à impulsion (affleurant)	A: Poussoir à impulsion (détendu) *	B: Verrouillable (encastré) *	C: Verrouillable (manette)
--------------------------------------	-------------------------------------	-------------------------------	----------------------------

*Options

Visualisation/protection de circuit

-	Sans
Z	Avec visualisation et protection de circuit

Connexion électrique

D: Connecteur DIN	Y: Connecteur DIN (DIN 43650)
Z: Sans connecteur	YO: Sans connecteur DIN

Corps (Echappement du pilote)

20: Echappement individuel

30: Echap. commun *

Tension

1	100Vca (50/60Hz)
2	200Vca (50/60Hz)
3	110V à 120Vca (50/60Hz)
4	220Vca (50/60Hz)
5	24Vcc
6	12Vcc
7	240Vca (50/60Hz)
9	Autres (250 maxi)

Order Made Contactez SMC pour d'autres tensions (9)

*Embase uniq.

! Degré de protection classe I (Marque:)

Pour commander l'ensemble pilote

SF4 1 DZ 21 Q

Tension

1	100Vca 50/60Hz
2	200Vca 50/60Hz
3	110 à 120Vca (50/60Hz)
4	220Vca 50/60Hz
5	24Vcc
6	12Vcc
7	240Vca 50/60Hz
9	Autres(250 maxi)

Connexion électrique/Visualisation et protection de circuit

D	Connecteur DIN
DZ	Connecteur DIN avec visualisation et protection de circuit
DO	Connecteur DIN*
DOZ	Connecteur DIN avec visualisation et protection de circuit*
Y	Connecteur DIN (DIN 43650B)
YO	Sans connecteur

Commande manuelle

-	Poussoir à impulsion (affleurant)
A*	Poussoir à impulsion (détendu)
B*	Verrouillable (encastré)
C*	Verrouillable (manette)

*Options

Modèle compatible

21	Pour VFS1□20	Echappement indiv. du pilote
22	Pour VFS1□30	Echap. commun du pilote

Order Made Contactez SMC pour d'autres tensions (9)

! Degré de protection classe I (Marque:)

*Sans connecteur DIN.

Vitesse maxi du vérin



Diagramme du système



Système	Electrodistributeur	Raccord	Tube en nylon Diam. ext./Diam. int.	Silencieux	Limiteur de débit	Raccord (Diam. ext. du tube X Raccord)		
						1	2	3
A	VFS□20-01	1/8	ø4/3	AN110-01	AS1000-01 ou AS2000-01	ø4 X 1/8	ø4 X 1/8	ø4 X 1/8 to 1/4
B	VFS□20-01	1/8	ø6/4.5		AS4000-02	ø6 X 1/8	ø6 X 1/8	ø6 X 1/8 to 1/2

Construction

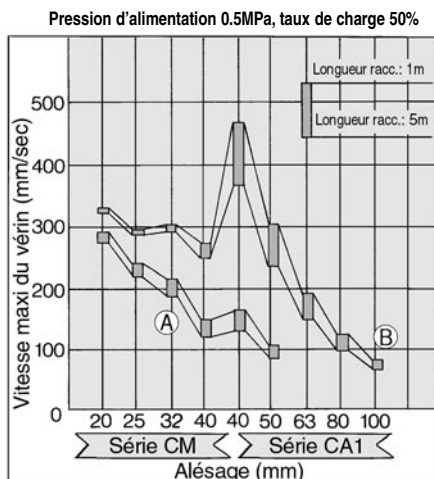
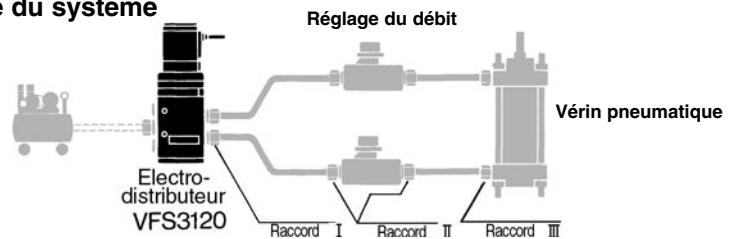
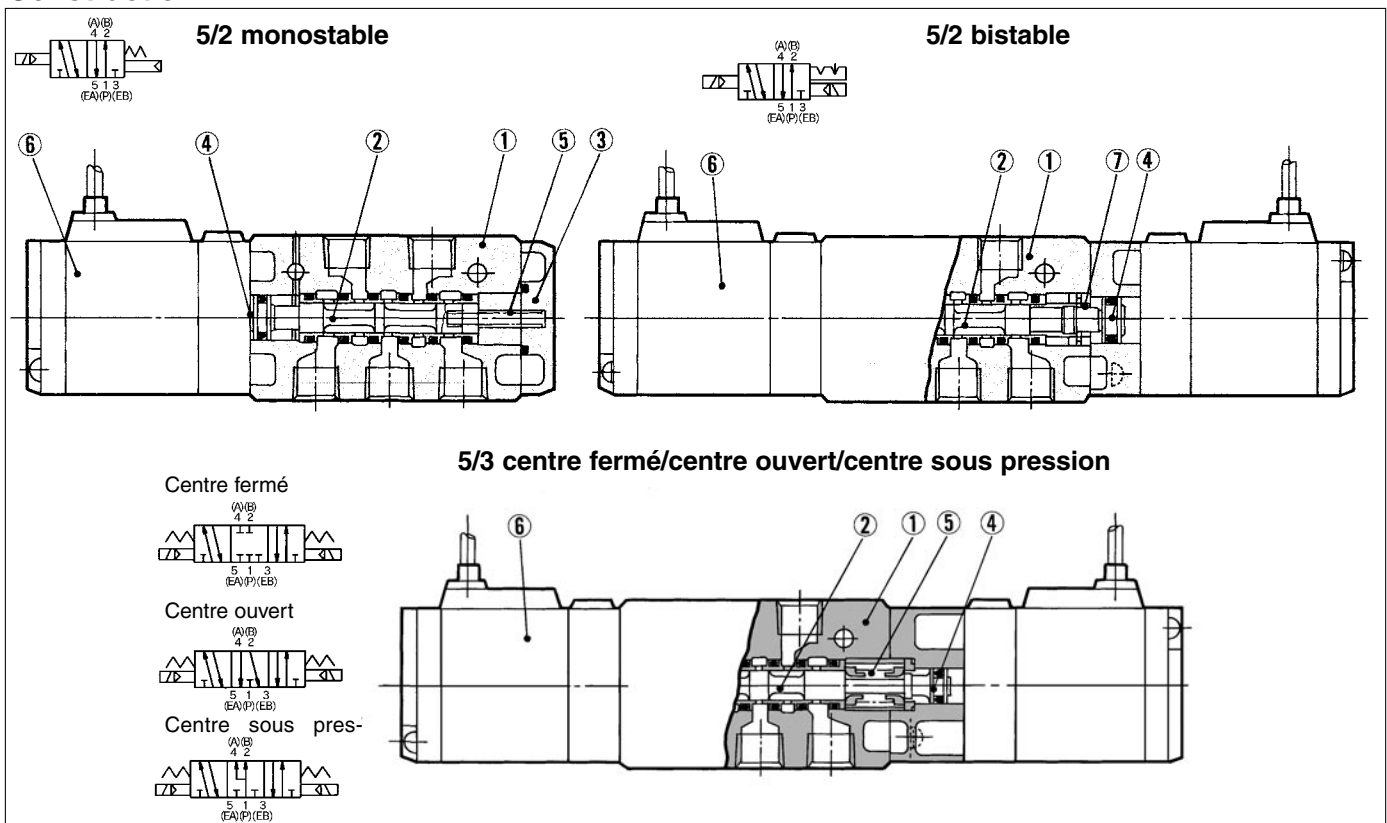

Nomenclature

Rep.	Désignation	Matière	Remarques
①	Corps	Alliage d'aluminium	Argent
②	Tiroir/Fourreau	Acier inox	—
③	Plaque d'extrémité	Résine	—
④	Piston	Résine	—

Pièces de rechange

Rep.	Désignation	Matière	Référence		
			VFS1120	VFS1220	VFS1320, 1420, 1520
⑤	Ressort de rappel	Acier inox	AXT626-6	—	AXT626-19
⑥	Ensemble pilote	—	Voir "Pour commander l'ensemble pilote" en p.1.17-10.		
⑦	Verrou des positions	—	—	AXT624-11A	—

SV
SY
SYJ
SX
VK
VZ
VF
VFR
VP7
VQC
SQ
VQ
VQ4
VQ5
VQZ
VQD
VFS
VS
VS7
VQ7

VFS1000

5/2 monostable Connecteur DIN

Fil noyé: VFS1120-□G

Note: Cette série de distributeurs est uniquement disponible avec le connecteur DIN.

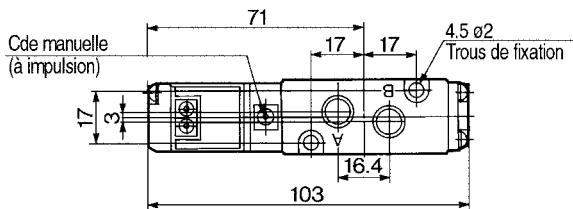
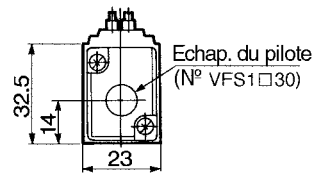
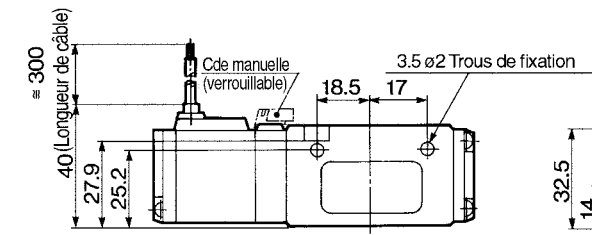
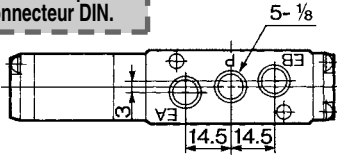

Avec fixation (F):
AXT626-10A

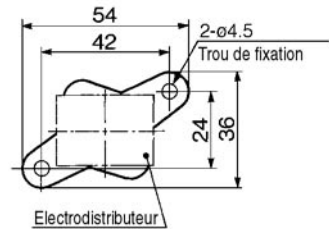
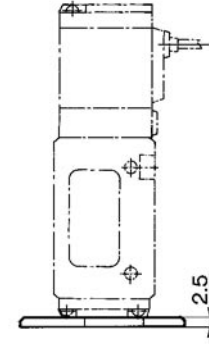
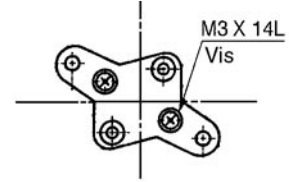

Bornier du fil noyé: VFS1120-□E, EZ

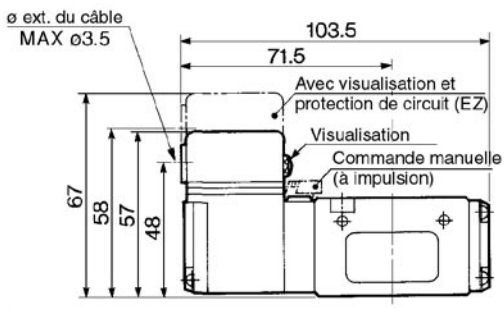

Connecteur DIN: VFS1120-□D, DZ

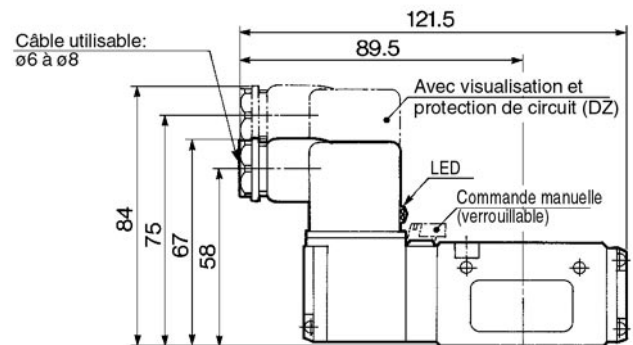

Boîte de connexion: VFS1120-□T, TZ

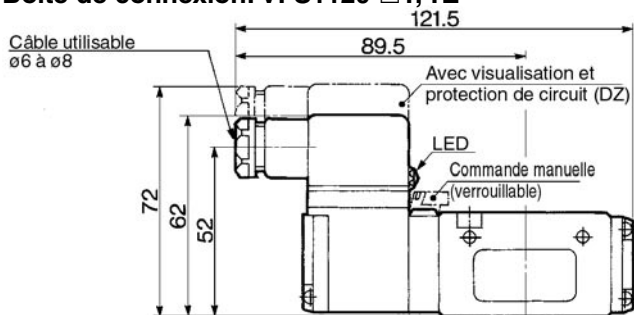

5/2 bistable, 5/3

Connecteur DIN

Fil noyé: VFS1220-□G, VFS1320-□G, VFS1420-□G, VFS1520-□G

Note: Cette série de distributeurs est uniquement disponible avec le connecteur DIN.

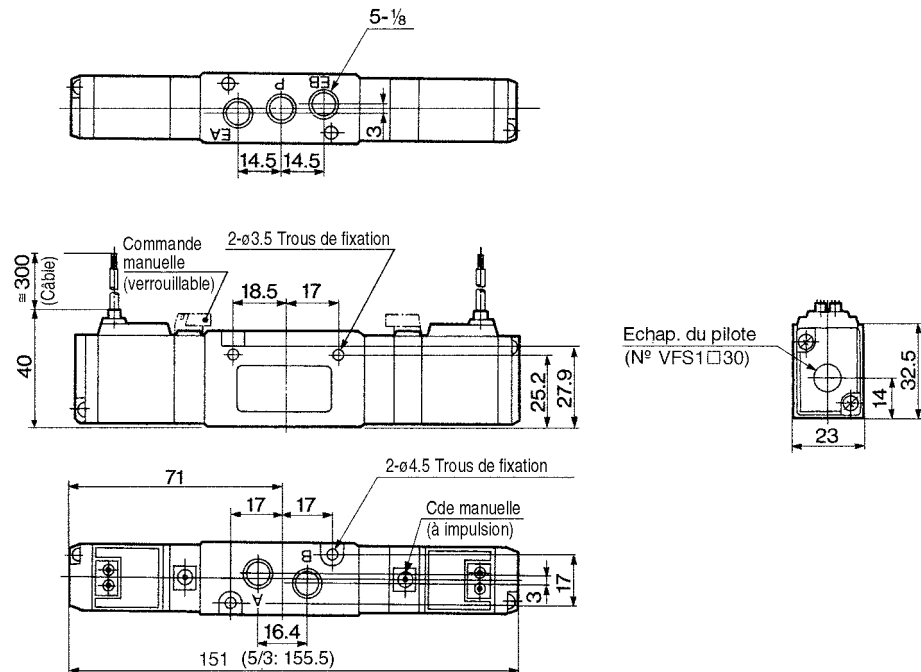

Bornier du fil noyé: VFS1220-□E, EZ VFS1320-□E, EZ
VFS1420-□E, EZ
VFS1520-□E, EZ

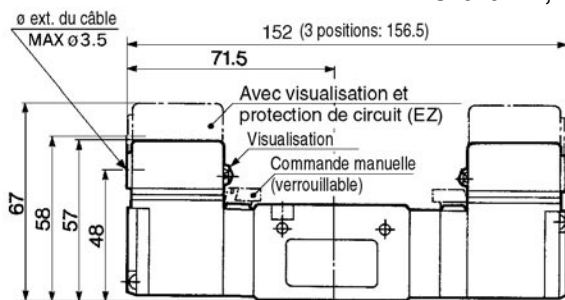

Connecteur DIN VFS1220-□D, DZ VFS1320-□D, DZ
VFS1420-□D, DZ
VFS1520-□D, DZ

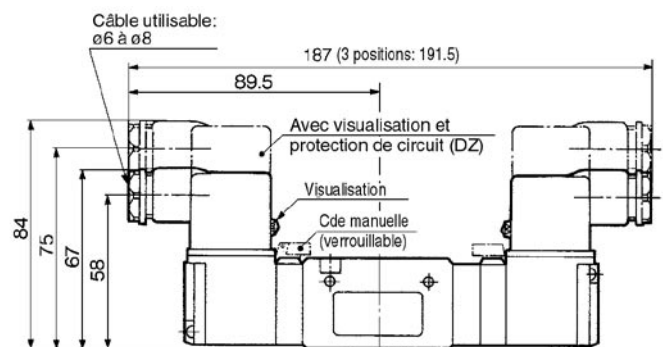

Boîte de connexion: VFS1220-□T, TZ VFS1320-□T, TZ
VFS1420-□T, TZ

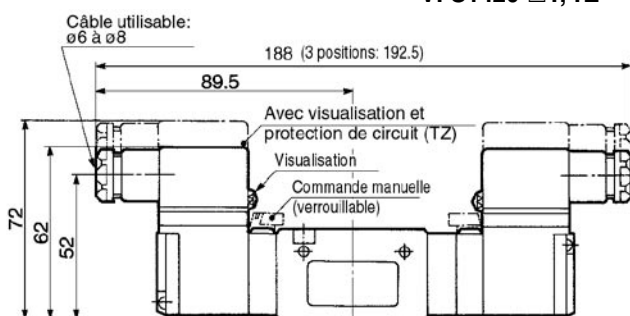

SV

SY

SYJ

SX

VK

VZ

VF

VFR

VP7

VQC

SQ

VQ

VQ4

VQ5

VQZ

VQD

VFS

VS

VS7

VQ7

Série VFS1000

Embase/Barrette

Compact et léger

Compact grâce à l'embase permettant le montage dans des endroits réduits.

Protection du milieu de travail

L'utilisation de l'embase VV5FS1-30 permet d'évacuer le gaz d'échappement du pilote vers l'embase afin de protéger le milieu des bruits et des condensats.

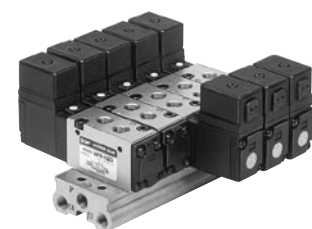

VV5FS1-20

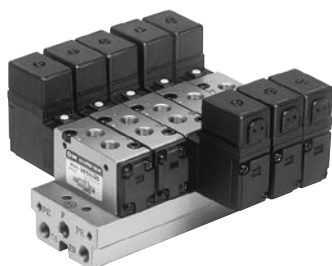

VV5FS1-30

Caractéristiques

Embase multiple	Barrette, montage en ligne
Stations	15 maxi

Caractéristiques des orifices

Symbole	Caractéristiques des orifices		Raccordement		
	P	EA, EB	Embase	Distributeur	Embase
1	Commun	Commun	P Latéral/1/8	A, B Haut/1/8	EA, EB Latéral/1/8

Option

Plaque d'obturation	VVFS1000-10A-1	Avec joint, vis
---------------------	----------------	-----------------

Pour commander l'embase

VV5FS1 - 20 - 05 1 - 01 - **Q**

Série VFS1000
Embase

• Code du pays

Code	Pays
-	Japon, Asie Australie
E	Europe
N	Amérique du Nord

• Orifices P, EA, EB
01— 1/8

• Filetage

	Rc (PT)
N	NPT
T	NPTF
F	G (PF)

• Symbole

Symbole	Caractéristiques des orifices		Raccordement
	P	EA, EB	
1	Commun 1/8	Commun 1/8	Sorties vers le haut 1/8

• Stations

	2 stations
02	2 stations
⋮	⋮
15	15 stations

Modèle standard

Type	Echappement du pilote	Distributeur compatible
20	Echappement individuel	VFS1□20-□□-01
30	Echappement commun	VFS1□30-□□-01 *VFS1□20-□□-01 possible.

Pour commander les embases multiples

Veillez indiquer le modèle d'embase, de distributeur et de plaque d'obturation.

<<Exemple>>

(Modèle d'embase multiple)	VV5FS1-20-061-01-Q	1
(5/2 monostable)	VFS1120-1D-01-Q	3
(5/2 bistable)	VFS1220-1D-01-Q	2
(Plaque d'obturation)	VVFS1000-10A-1	1

Embase type 20 Echappement individuel du pilote: VV5FS1-20- Station 1-01

Fil noyé: G

Note:

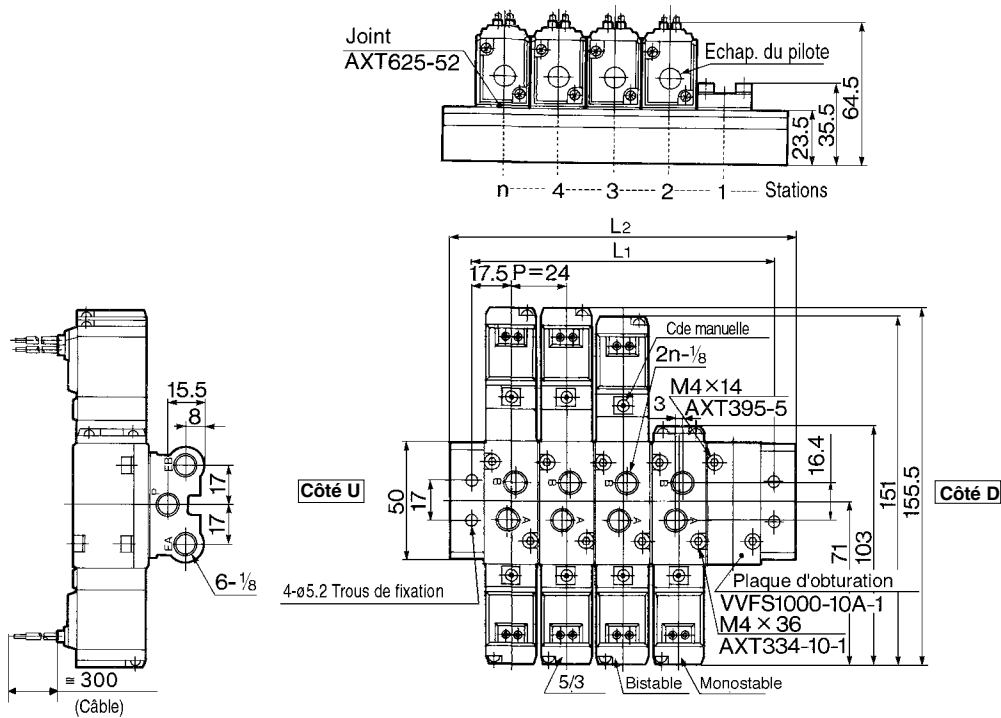

Formule générale de la masse/Embase $M=0.049n+0.059$ (kg) n: Station

Bornier du fil noyé: E, EZ

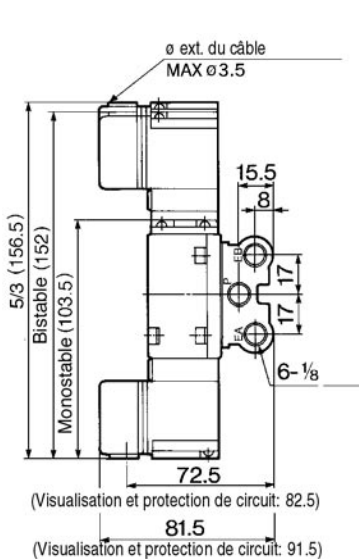

Boîte de connexion: T, TZ

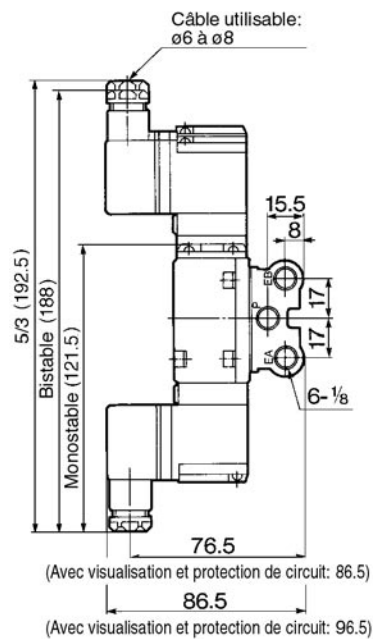

Connecteur DIN: D, DZ

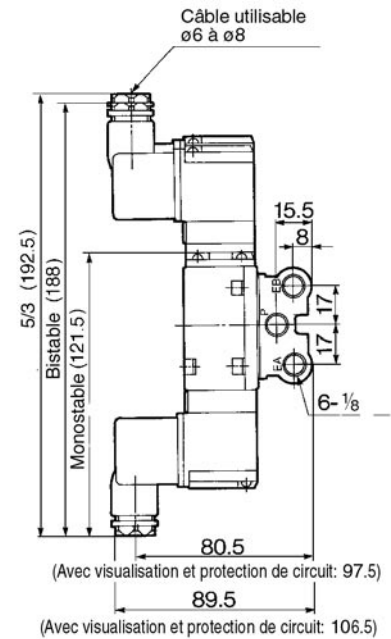

n: Station

L	n	2	3	4	5	6	7	8	9	10	Equation
L1		59	83	107	131	155	179	203	227	251	$L1=24 \times n+11$
L2		77	101	125	149	173	197	221	245	269	$L2=24 \times n+29$

SV
SY
SYJ
SX
VK
VZ
VF
VFR
VP7

VQC
SQ
VQ

VQ4
VQ5
VQZ
VQD
VFS
VS
VS7
VQ7

VFS1000

Embase type 30

Echappement individuel du pilote: VV5FS1-30-Station 1-01

Fil nové: G

Note: Cette série de distributeurs est uniquement disponible avec le connecteur DIN.

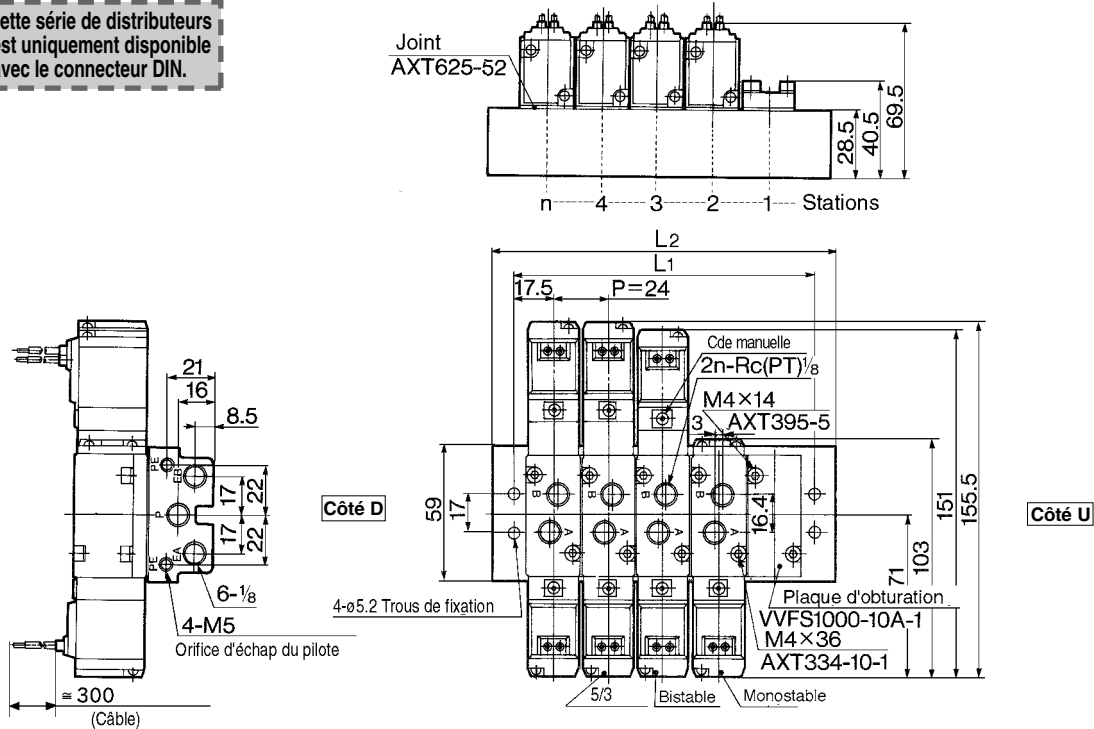

Formule générale de la masse/Embase $M=0.079n+0.093$ (kg) n: Station

Bornier du fil nové: E, EZ

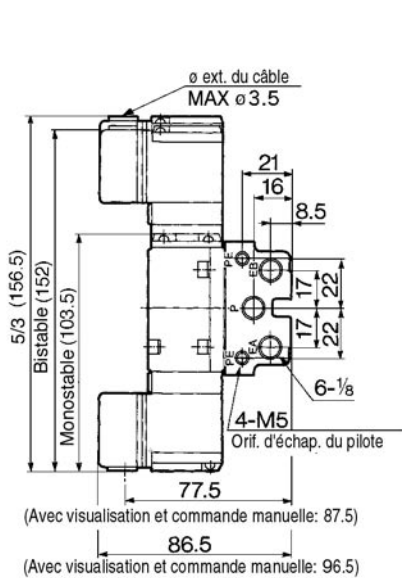

Boîte de connexion: T, TZ

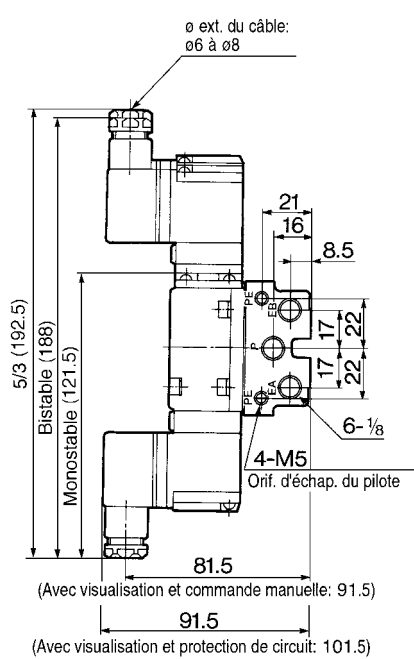

Connecteur DIN: D, DZ

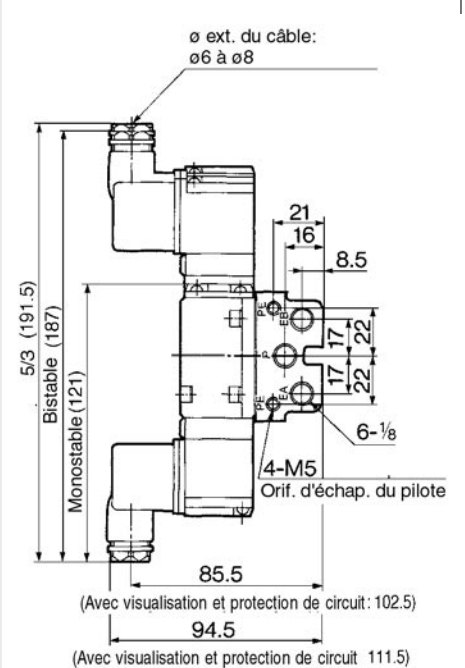

n: Station

L	n	2	3	4	5	6	7	8	9	10	Equation
L1		59	83	107	131	155	179	203	227	251	$L1=24 \times n+11$
L2		77	101	125	149	173	197	221	245	269	$L2=24 \times n+29$

Électrodistributeur 5/2, 5/3

Tiroir inox sans joint, montage en ligne

Série VFS2000

Modèle

Configuration	Modèle		Raccordement Rc	Caractéristiques du débit						(1) Max. cycle d'utilisation (cpm)	(2) Temps de réponse (ms)	(3) Masse (kg)	
				1 → 4/2 (P → A/B)			4/2 → 5/3 (A/B → R1/R2)						
				C [dm³/(s·bar)]	b	Cv	C [dm³/(s·bar)]	b	Cv				
5/2	Monostable	VFS2120	VFS2130	1/8	3.2	0.24	0.78	3.4	0.28	0.82	1200	22 max.	0.26
				1/4	4.0	0.20	0.90	3.5	0.32	0.85			
	Bistable	VFS2220	VFS2230	1/8	3.2	0.24	0.78	3.4	0.28	0.82	1200	13 max.	0.35
				1/4	4.0	0.20	0.90	3.5	0.32	0.85			
5/3	Centre fermé	VFS2320	VFS2330	1/8	3.2	0.24	0.78	3.2	0.27	0.80	600	40 max.	0.42
				1/4	4.0	0.20	0.90	3.4	0.29	0.83			
	Centre ouvert	VFS2420	VFS2430	1/8	3.2	0.25	0.79	3.4	0.26	0.82	600	40 max.	0.42
				1/4	4.0	0.20	0.90	3.4	0.32	0.84			
	Centre sous pression	VFS2520	VFS2530	1/8	3.1	0.23	0.75	3.3	0.27	0.80	600	40 max.	0.42
				1/4	4.0	0.24	0.92	3.3	0.30	0.82			

Note 1) Basé sur la norme JIS B 8419 : 2010 (une fois tous les 30 jours) pour la fréquence d'utilisation minimale.

Note 2) Basé sur la norme JIS B 8419-2010. (La valeur à la pression d'alimentation de 0.5 MPa, température ambiante/du fluide (= 20°C))

Toutefois, cela exclut les cas où il s'agit d'un état adhérent. (Sachez qu'après de longues périodes d'attente, il peut y avoir des retards dans le temps de réponse initial.)

Note 3) Dans le cas du type de fil noyé Note 4) Les facteurs « Note 1) » et « Note 2) » sont obtenus dans de l'air propre contrôlé.

Compact mais offre une capacité de débit élevée
1/4 : C : 3.4 dm³/(s·bar)

Faible consommation électrique :
1.8 W CC



Symbole

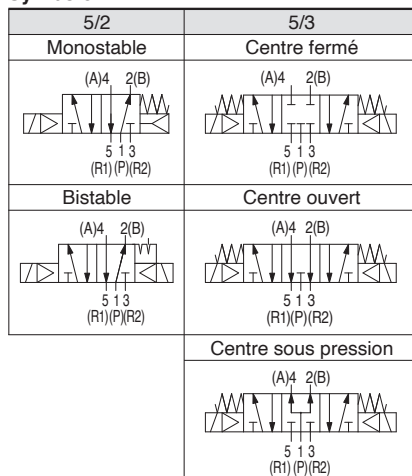

Caractéristiques standard

Caractéristiques du distributeur	Fluide		Air
	Pression d'utilisation max.	1.0 MPa	
	Pression d'utilisation min.	0.1 MPa	
	Pression d'épreuve	1.5 MPa	
	Température ambiante et d'utilisation	-10 à 60°C (1)	
	Lubrification	Non lubrifié (2)	
	Commande manuelle de la vanne pilote	Modèle à poussoir non verrouillable (affleurant)	
	Résistance aux impacts/vibrations	150/50 m/s² (3)	
	Protection	Étanche à la poussière (équivalent à IP50) (4)	
	Tension nominale de la bobine	100. 200 Vca, 50/60 Hz ; 24 Vcc	
Variation de tension admissible	-15 à +10 % de la tension nominale		
Classe d'isolation de la bobine	Classe B ou équivalent (130°C) (5)		
Alimentation apparente (Consommation électrique) CA	Courant d'appel	5.6 VA (50 Hz), 5.0 VA (60 Hz)	
	Au maintien	3.4 VA (2.1 W)/50 Hz, 2.3 VA (1.5 W)/60 Hz	
Consommation électrique	1.8 W (2.04 W : avec visualisation/protection de circuit)		
Connexion électrique	Fil noyé, borne de fil noyé, borne de conduit, connecteur DIN		

Note 1) Utilisez de l'air sec à basse température.

Note 2) Utiliser de l'huile hydraulique de classe 1 (ISO VG32) en cas de lubrification.

Note 3) Résistance aux chocs : aucun dysfonctionnement n'est constaté suite au test de chocs réalisé dans l'axe et perpendiculairement à l'axe du distributeur principal et de l'armature, à l'état activé et désactivé pour chaque statut. (Condition initiale)

Résistance aux vibrations : Aucun dysfonctionnement lors soumis au balayage de fréquence 45 et 2000 Hz. Le test réalisé à l'état activé et désactivé dans l'axe et perpendiculairement à l'axe du distributeur principal et de l'armature. (Condition initiale)

Note 4) Basé sur la norme JIS C 0920.

Note 5) Basé sur la norme JIS C 4003.

Caractéristiques optionnelles

Type de pilotage	Pilotage externe (1)
Commande manuelle de la vanne pilote	Modèle à poussoir non verrouillable (étendu), modèle verrouillable (outil requis)
Tension nominale de la bobine	110 à 120. 220. 240 Vca (50/60 Hz) 12, 100 Vcc
Option	Avec visualisation et protection de circuit (2)
Équerre (avec vis)	Réf. : VFN200-17A, VFS2120 (monostable) uniquement

Note 1) Pression d'utilisation : 0 à 1.0 MPa. Pression de pilotage : 0.1 à 1.0 MPa.

Note 2) Le type de fil noyé est disponible uniquement avec une protection de circuit (qui est directement connectée au câble), pas avec un indicateur lumineux.

Embase

Modèle de corps	Embase multiple compatible (EXH pilote)
VFS2□20	Barrette d'embase (EXH individuel)
VFS2□30	Barrette d'embase (côté EXH commun de l'embase)

Note) VFS2□30 : Embase uniquement. Non utilisable comme unité simple.



Pour passer commande

VFS2 **1** **20** **1** **G** **01** **Q**

Code du pays

Code	
-	Japon, Asie Australie
E	Europe
N	Amérique du Nord

Configuration

1: 5/2 monostable

2: 5/2 bistable

3: 5/3 centre fermé

4: 5/3 centre ouvert

5: 5/3 centre sous pression

*Contre-pression:
Utilisation possible avec
l'option de pilotage externe.

Corps (Echappement du pilote)

20: Echappement individuel

30: Echap. commun*

*Embase uniq.

Accessoire en option

F: Equerres

*Uniq. pour VFS2120.

Filetage

	Rc (PT)
N	NPT
T	NPTF
F	G (PF)

Raccord

01	1/8
02	1/4

Commande manuelle

—: Poussoir à impulsion (affleurant)	A: Poussoir à impulsion (détendu)*	B: Verrouillable (encastré)*
--------------------------------------	------------------------------------	------------------------------

*Options

Visualisation/protection de circuit

—	Sans
Z	Avec visualisation et protection de circuit

Connexion électrique

D: Connecteur DIN	Y: Connecteur DIN (DIN 43650)
Z: Sans connecteur	YO: Sans connecteur DIN

Tension

1	100Vca (50/60Hz)
2	200Vca (50/60Hz)
3	110V à 120Vca (50/60Hz)
4	220Vca (50/60Hz)
5	24Vcc
6	12Vcc
7	240Vca (50/60Hz)
9	Autres, (250V maxi)

Pilotage

—	Interne
R*	Externe

*Options
Pilotage externe individuel
(Orifice du pilote externe:
Latéralement sur le corps)

Ordre **Mise** Contactez SMC pour d'autres tensions (9)

Pour commander l'ensemble pilote

SF4 **1** **DZ** **12** **Q**

Tension

1	100Vca 50/60Hz
2	200Vca 50/60Hz
3*	110 à 120Vca (50/60Hz)
4*	220Vca 50/60Hz
5	24Vcc
6*	12Vcc
7*	240Vca 50/60Hz
9*	Autres

*Options

Connexion électrique/Visualisation et protection de circuit

D	Connecteur DIN
DZ	Connecteur DIN avec visualisation et protection de circuit
DO	Connecteur DIN*
DOZ	Connecteur DIN avec visualisation et protection de circuit*
Y	Connecteur DIN (DIN 43650B)
YO	Connecteur DIN (DIN 43650B)*

*Sans connecteur DIN

Commande manuelle

—	Poussoir à impulsion (affleurant)
A*	Poussoir à impulsion (détendu)
B*	Poussoir à impulsion (détendu)

*Options

Modèle compatible

12	Pour VFS2□20	Echappement indiv. du pilote
13	Pour VFS2□30	Echap. commun du pilote

Vitesse maxi du vérin

Pression d'alimentation 0.5MPa Taux de charge 50%, Course 100mm



Diagramme du système



Système	Electrodistributeur	Raccord	Diam. ext./int. du tube en nylon	Silencieux	Limiteur de débit
A	VFS2120-02	1/4	ø4/3	AN110-01	AS2000-01
B	VFS2120-02	1/4	ø6/4.5	AN110-01	AS4000-02
C	VFS2120-02	1/4	ø8/6	AN110-01	AS4000-02
D	VFS2120-02	1/4	ø10/7.5	AN110-01	AS4000-02
E	VFS2120-02	1/4	ø12/9	AN110-01	AS4000-02

Construction

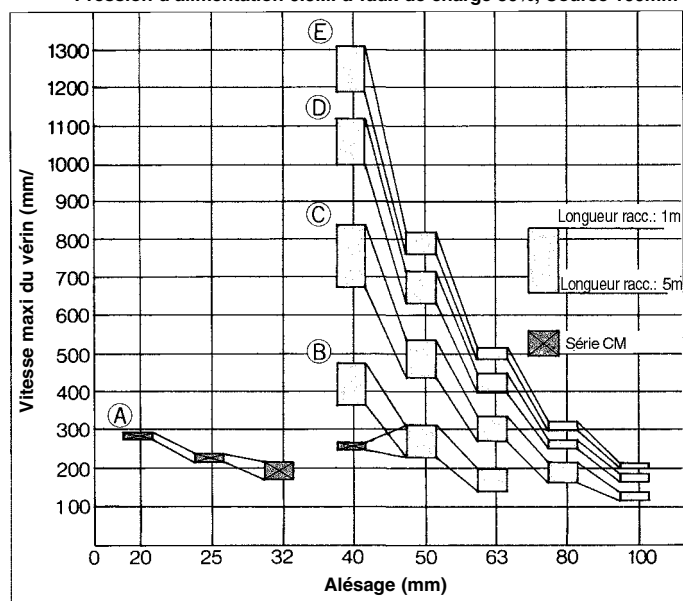
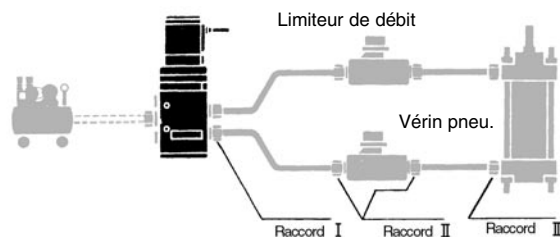
5/2 monostable

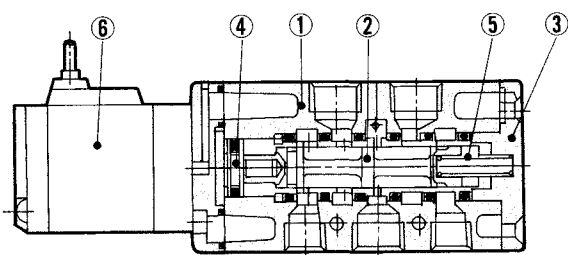
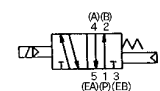

5/2 bistable

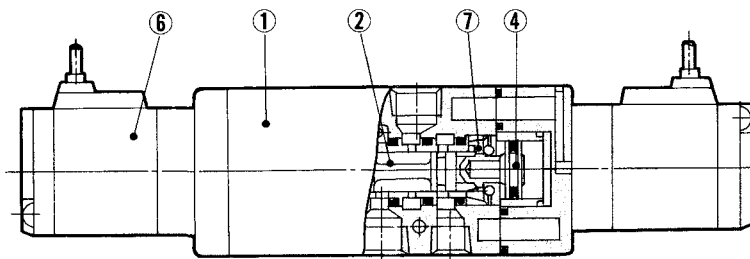
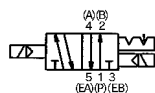

5/3 centre fermé/centre ouvert/centre sous pression

Centre fermé

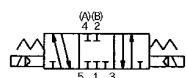

Centre ouvert

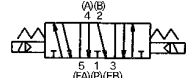

Centre sous pres-

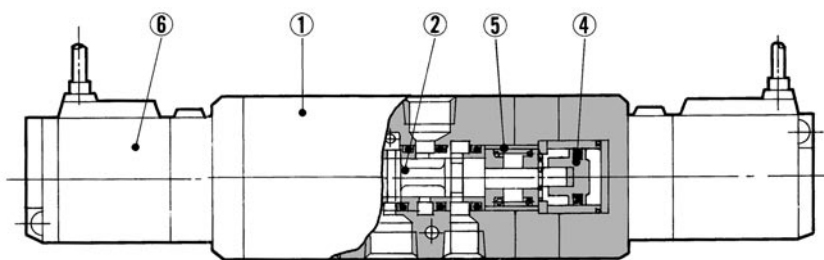

Nomenclature

Rep.	Désignation	Matière	Remarques
①	Corps	Alliage d'aluminium	Argent
②	Tiroir/Fourreau	Acier inox	—
③	Plaque d'extrémité	Résine	—
④	Piston	Résine	—

Pièces de rechange

Rep.	Désignation	Matière	Référence		
			VFS2120	VFS2220	VFS2320, 2420, 2520
⑤	Ressort de rappel	Acier inox	VFS2000-17-1	—	VFS2000-17-2
⑥	Ensemble pilote	—	Voir "Pour commander l'ensemble pilote" en p.1.17-18.		
⑦	Verrou des positions	—	—	VFN2000-8A	—

VFS2000

5/2 monostable Connecteur DIN

Fil noyé: VFS2120-□G

Note: Cette série de distributeurs est uniquement disponible avec le connecteur DIN.

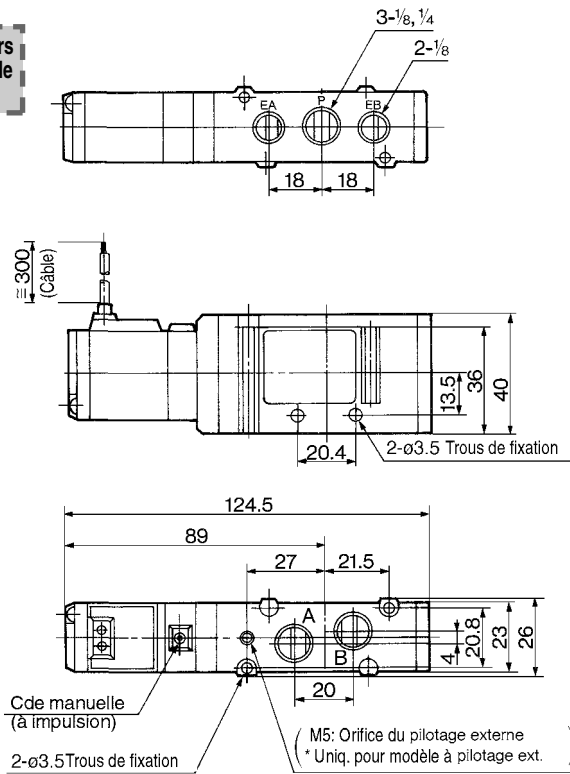

Equerre (F): VFN200-17A

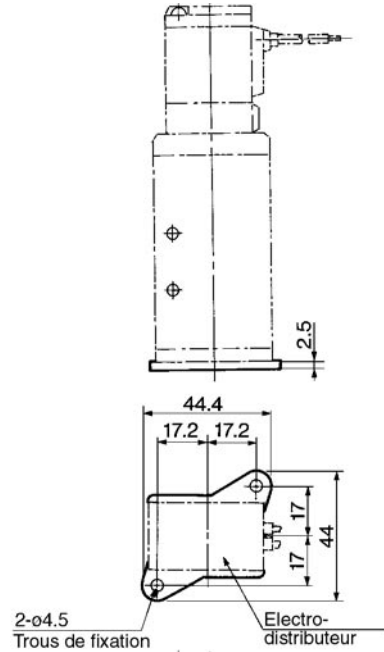

Bornier du fil noyé: VFS2120-□E, EZ

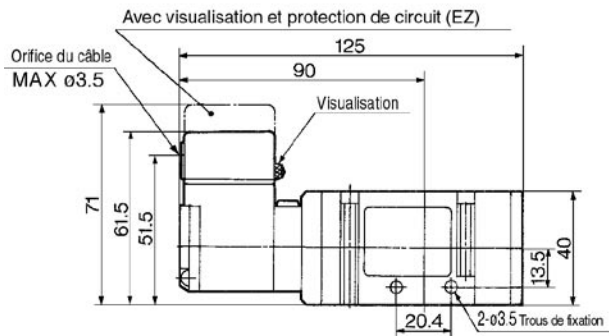

Connecteur DIN: VFS2120-□D, DZ

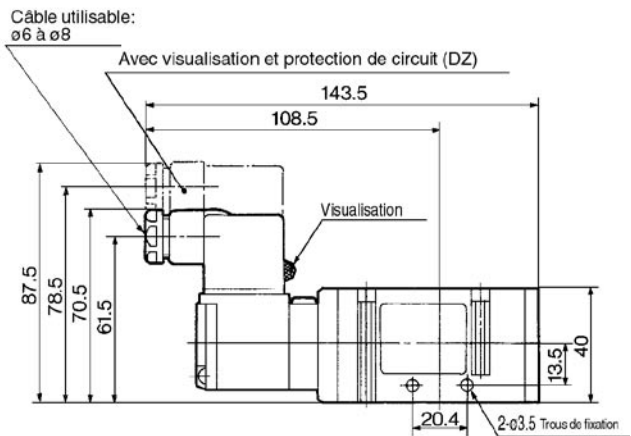

Boîte de connexion: VFS2120-□T, TZ

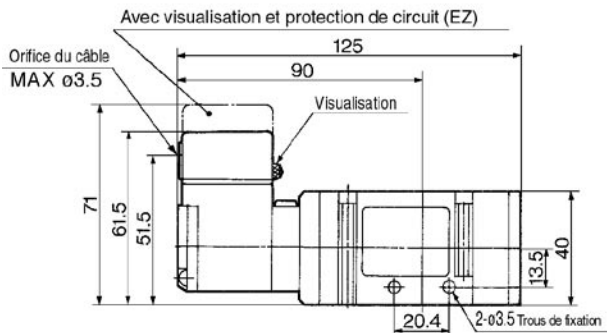

5/2 bistable, Connecteur DIN

Fil noyé: VFS2220-□G, VFS2320-□G, VFS2420-□G, VFS2520-□G

Note: Cette série de distributeurs est uniquement disponible avec le connecteur DIN.

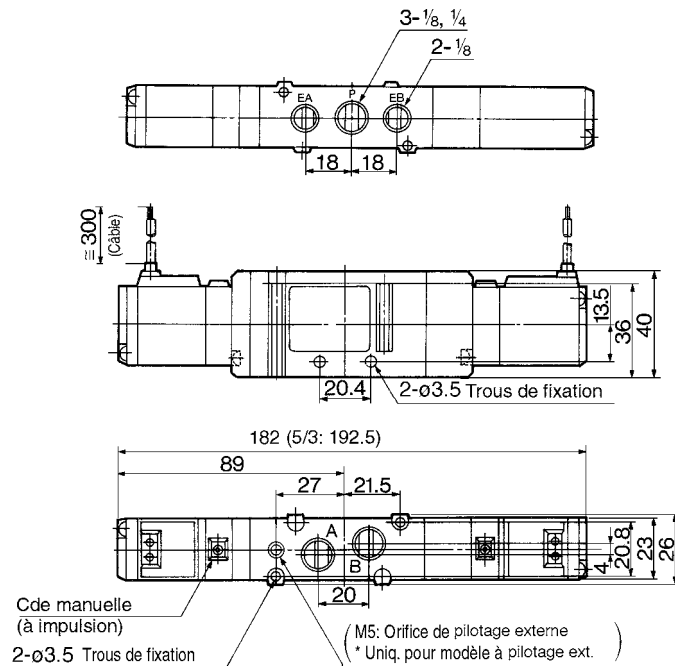

Bornier du fil noyé: VFS2220-□E, EZ VFS2320-□E, EZ VFS2420-□E, EZ VFS2520-□E, EZ

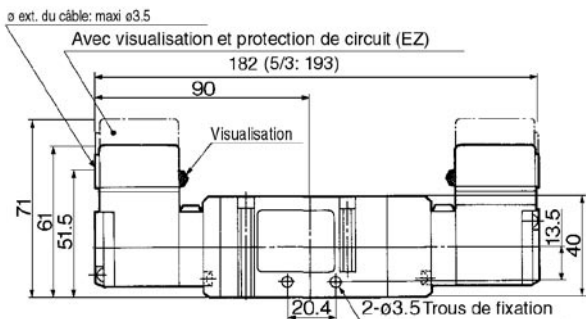

Connecteur DIN: VFS2220-□D, DZ VFS2320-□D, DZ VFS2420-□D, DZ VFS2520-□D, DZ

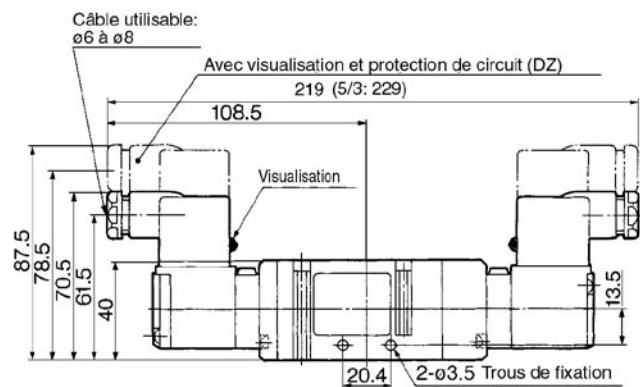

Boîte de connexion: VFS2220-□T, TZ VFS2320-□T, TZ VFS2420-□T, TZ VFS2520-□T, TZ

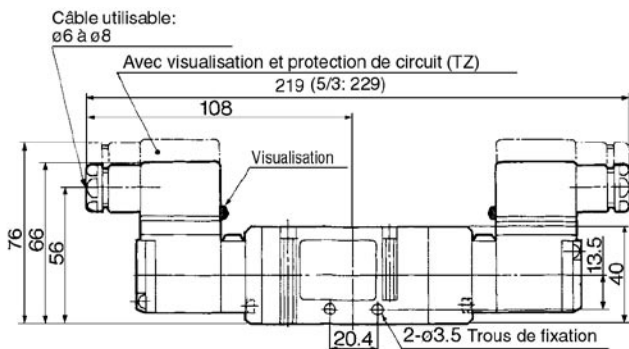

SV
SY
SYJ
SX
VK
VZ
VF
VFR
VP7

VQC
SQ
VQ
VQ4
VQ5
VQZ
VQD
VFS

VS
VS7
VQ7

Série VFS2000

Embase/Barrette

Protection du milieu de travail

L'utilisation de l'embase VV5FS2-30 permet d'évacuer le gaz d'échappement du pilote vers l'embase afin de protéger le milieu des bruits et des condensats.

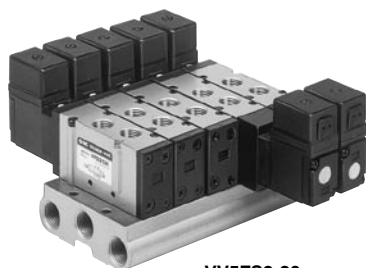

VV5FS2-20

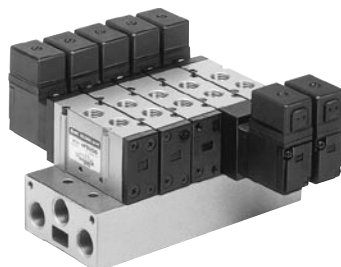

VV5FS2-30

Caractéristiques

Embase multiple	Barrette, montage en ligne
Stations	15 maxi

Caractéristiques des orifices

Symbole	Caractéristiques des orifices		Raccordement:		
	P	EA, EB	Embase	Distributeur	Embase
1	Commun	Commun	P Latéral: 3/8	A, B Haut: 1/8, 1/4	EA, EB Latéral: 3/8

Options

Plaque d'obturation	VVFS2000-10A-1	Avec joint, vis
---------------------	----------------	-----------------

Pour commander l'embase

VV5FS2 - 20 - 05 1 - 03 - Q

Série VFR2000
Embase

Code du pays

Code	Pays
-	Japon, Asie Australie
E	Europe
N	Amérique du Nord

Filetage

	Rc (PT)
N	NPT
T	NPTF
F	G (PF)

Raccord P, EA, EB
03 - 3/8

Stations

	Caractéristiques des orifices	Raccordement
02	2 stations	A, B
⋮	⋮	
15	15 stations	Sorties vers le haut 1/8 1/4

Modèle d'embase

Type	Echappement du pilote	Distributeur compatible
20	Echappement individuel 	VFS2□20-□□-01 02
30	Echap. commun 	VFS2□30-□□-01 02 *VFS2□20-□□-01 peut être inclus.

Pour commander les embases multiples

Veuillez indiquer le modèle d'embase, de distributeur et de plaque d'obturation.

<<Exemple>>

(Embase multiple)	VV5FS2-20-061-03-Q.....	1
(5/2 monostable)	VFS2120-1D-02-Q.....	3
(5/2 bistable)	VFS2220-1D-02-Q.....	2
(Plaque d'obturation)	VVFS2000-10A-1	1

Embase type 20 Echappement individuel du pilote: VV5FS2-20- Station 1-03

Fil noyé: G

Note: Cette série de distributeurs est uniquement disponible avec le connecteur DIN.

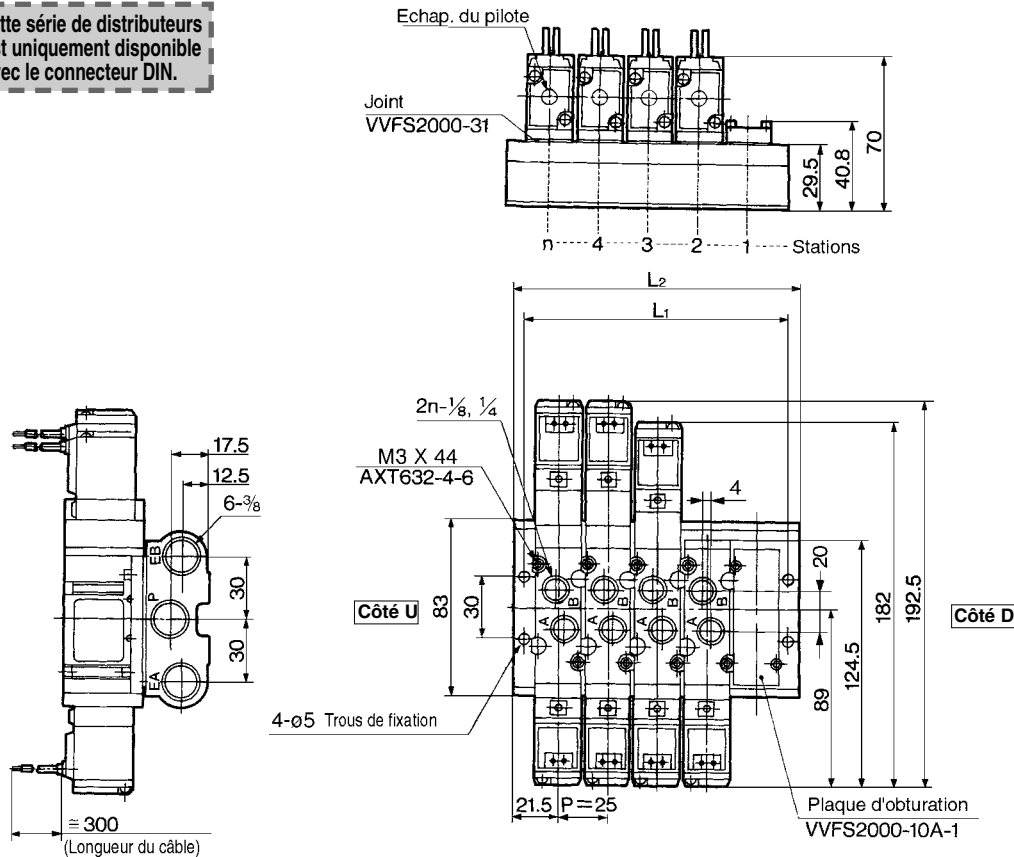

Formule générale de la masse/Embase $M=0.108n+0.068$ (kg) n: Station

Bornier du fil noyé: E, EZ

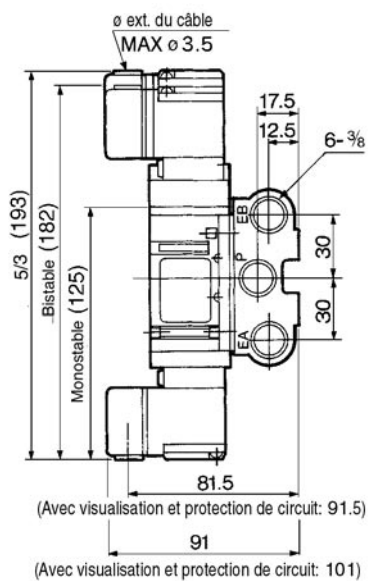

Boîte de connexion: T, TZ

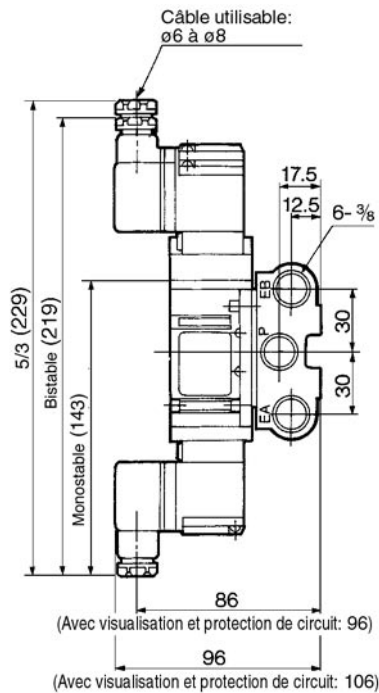

Connecteur DIN: D, DZ

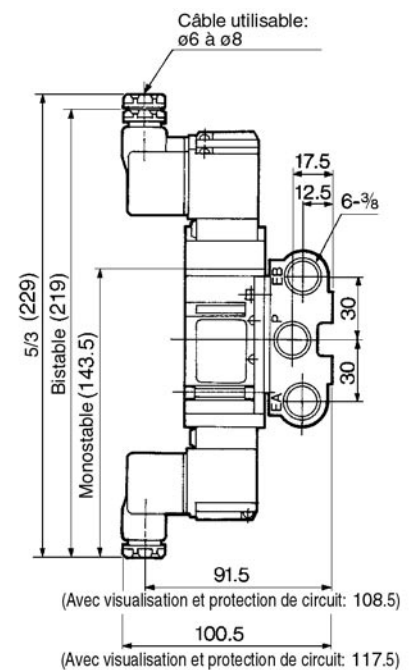

n: Station

L	n	2	3	4	5	6	7	8	9	10	Equation
L1		58	83	108	133	158	183	208	233	258	$L1=25 \times n+8$
L2		68	93	118	143	168	193	218	243	268	$L2=25 \times n+18$

SV

SY

SYJ

SX

VK

VZ

VF

VFR

VP7

VQC

SQ

VQ

VQ4

VQ5

VQZ

VQD

VFS

VS

VS7

VQ7

Embase type 30

Echappement commun du pilote: VV5FS2-30-Station 1-03

Fil noyé: G

Note: Cette série de distributeurs est uniquement disponible avec le connecteur DIN.

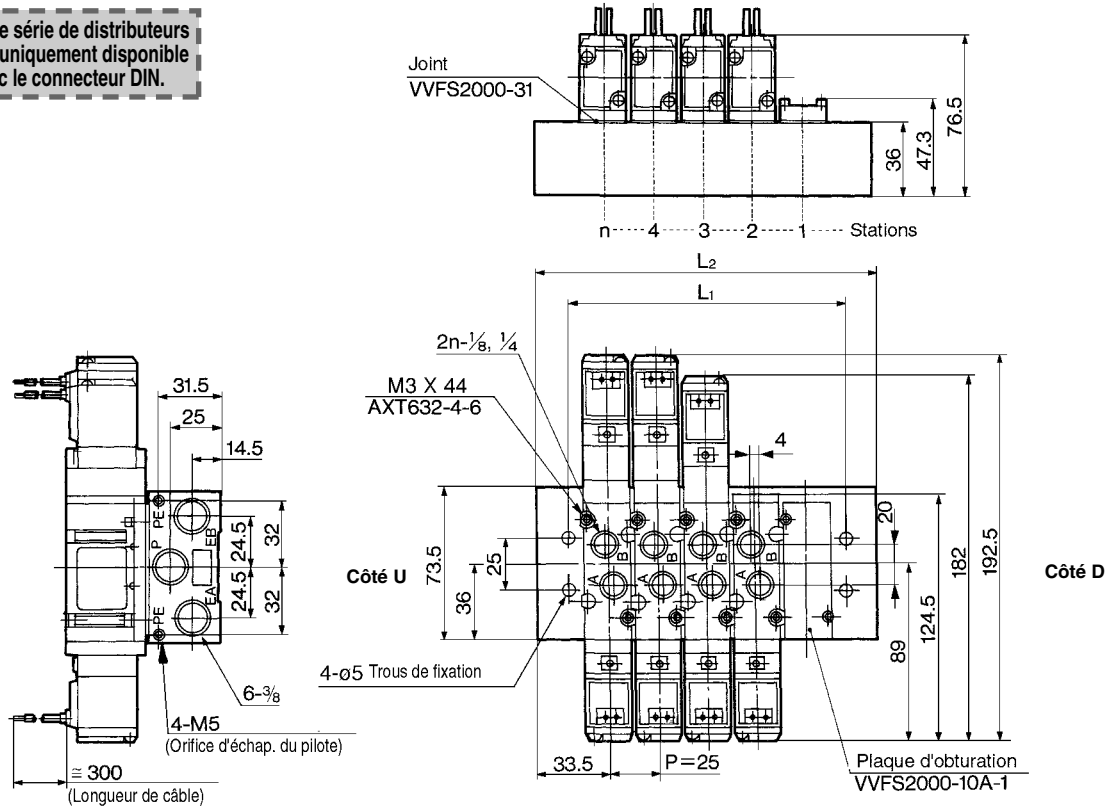

Formule générale de la masse/Embase $M=0.12n+0.21$ (kg) n: Station

Bornier du fil noyé: E, EZ

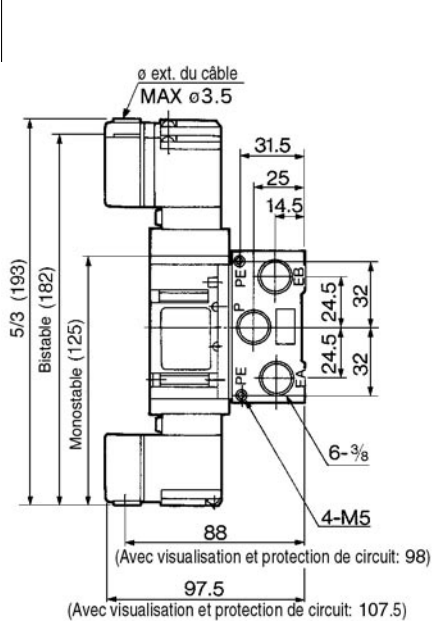

Boîte de connexion: T, TZ

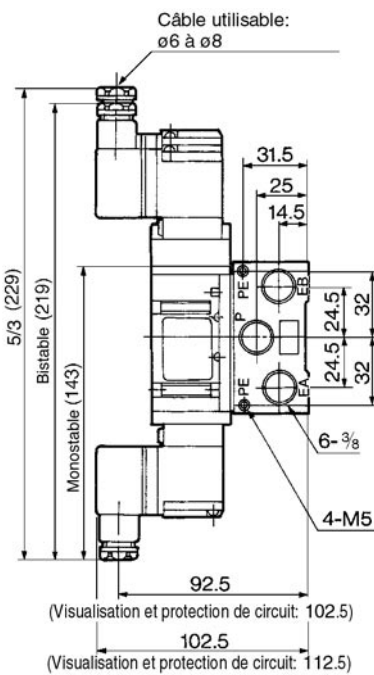

Connecteur DIN: D, DZ

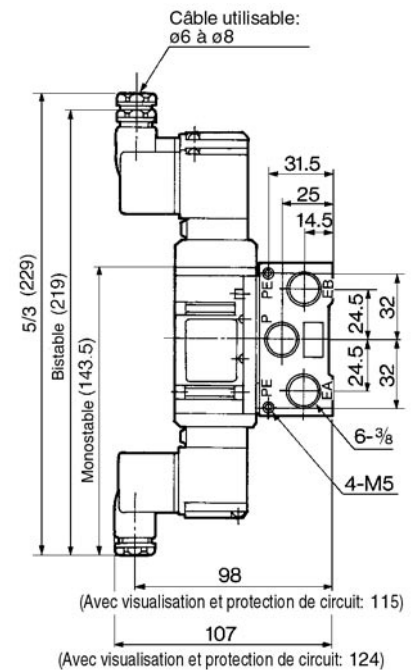

n: Station

L	n	2	3	4	5	6	7	8	9	10	Equation
L1		62	87	112	137	162	187	212	237	262	$L1=25 \times n+12$
L2		92	117	142	167	192	217	242	267	292	$L2=25 \times n+42$

Électro distributeur 5/2, 5/3 Tiroir inox sans joint, montage en ligne Série VFS3000

Modèle

Configuration	Modèle		Raccordement Rc	Caractéristiques du débit						Max. cycle d'utilisation (cpm) ⁽¹⁾	Temps de réponse (ms) ⁽²⁾	Masse (kg) ⁽³⁾	
				1 → 4/2(P → A/B)			4/2 → 5/3(A/B → R1/R2)						
				C [dm ³ /(s·bar)]	b	Cv	C [dm ³ /(s·bar)]	b	Cv				
5/3	Monostable	VFS3120	VFS3130	1/4	5,0	0.20	1.1	6,8	0.30	1.7	1200	20 max.	0.33
				3/8	6,1	0.14	1.4	7,3	0.23	1.8			
5/3	Bistable	VFS3220	VFS3230	1/4	5,0	0.20	1.1	6,8	0.3	1.7	1500	15 max.	0.43
				3/8	6,1	0.14	1.4	7,3	0.23	1.8			
5/2	Centre fermé	VFS3320	VFS3330	1/4	5,0	0.20	1.1	6,3	0.27	1.6	600	40 max.	0.45
				3/8	5,7	0.20	1.4	6,8	0.21	1.7			
	Centre ouvert	VFS3420	VFS3430	1/4	4,9	0.24	1.1	6,5	0.28	1.6	600	40 max.	0.45
				3/8	5,8	0.15	1.4	7,0	0.22	1.7			
	Centre sous pression	VFS3520	VFS3530	1/4	4,9	0.23	1.1	6,6	0.28	1.6	600	40 max.	0.45
				3/8	6,5	0.15	1.6	7,0	0.23	1.7			

Note 1) Basé sur la norme JIS B 8419 : 2010 (une fois tous les 30 jours) pour la fréquence d'utilisation minimale.

Note 2) Basé sur la norme JIS B 8419-2010. (La valeur à la pression d'alimentation de 0.5 MPa, température ambiante/du fluide (≈ 20°C))

Toutefois, cela exclut les cas où il s'agit d'un état adhérent. (Sachez qu'après de longues périodes d'attente, il peut y avoir des retards dans le temps de réponse initial.)

Note 3) Dans le cas du modèle à fil noyé.

Note 4) Facteurs de « Note 1) » et « Note 2) » sont obtenus avec de l'air propre contrôlé.

Compact mais offre une grande capacité de débit
3/8 : C : 6,8 dm³/(s·bar)

Faible consommation électrique :
1.8 W CC



Symbole

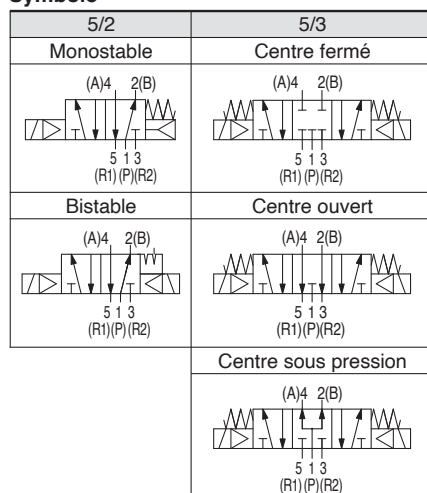

Caractéristiques standard

Caractéristiques du distributeur	Fluide	Air
	Pression d'utilisation max.	1.0 MPa
Pression d'utilisation minimale	0.1 MPa	
Pression d'épreuve	1.5 MPa	
Température ambiante et d'utilisation	-10 à 60°C ⁽¹⁾	
Lubrification	Non lubrifié ⁽²⁾	
Commande manuelle de la vanne pilote	Modèle à poussoir non verrouillable (affleurant)	
Résistance aux impacts/vibrations	150/50 m/s ² ⁽³⁾	
Protection	Étanche à la poussière (équivalent à IP50) ⁽⁴⁾	
Tension nominale de la bobine	100. 200 Vca, 50/60 Hz ; 24 Vcc	
Variation de tension admissible	-15 à +10 % de la tension nominale	
Classe d'isolation de la bobine	Classe B ou équivalent (130°C) ⁽⁵⁾	
Alimentation apparente (Consommation électrique)	CA	Courant d'appel : 5,6 VA/50 Hz, 5,0 VA/60 Hz Au maintien : 3,4 VA (2.1 W)/50 Hz, 2,3 VA (1.5 W)/60 Hz
Consommation électrique	1.8 W (2.04 W : avec visualisation/protection de circuit)	
Connexion électrique	Fil noyé, borne de fil noyé, Borne de conduite, connecteur DIN	

Note 1) Utilisez de l'air sec à basse température.

Note 2) Utiliser de l'huile hydraulique de classe 1 (ISO VG32) en cas de lubrification.

Note 3) Résistance aux chocs : aucun dysfonctionnement n'est constaté suite au test de chocs réalisé dans l'axe et perpendiculairement à l'axe du distributeur principal et de l'armature, à l'état activé et désactivé pour chaque statut. (Condition initiale)

Résistance aux vibrations : Aucun dysfonctionnement lorsque soumis au balayage de fréquence 45 et 2000 Hz. Le test réalisé à l'état activé et désactivé dans l'axe et perpendiculairement à l'axe du distributeur principal et de l'armature. (Condition initiale)

Note 4) Basé sur la norme JIS C 0920.

Note 5) Basé sur la norme JIS C 4003.

Caractéristiques optionnelles

Type de pilotage	Pilotage externe ⁽¹⁾
Commande manuelle de la vanne pilote	Modèle à poussoir non verrouillable (étendu), modèle verrouillable (outil requis)
Tension nominale de la bobine	110 à 120. 220. 240 Vca (50/60 Hz)
Option	12. 100 Vcc
Équerre (avec vis)	Avec visualisation et protection de circuit ⁽²⁾
	Réf. : VFS3000-52A, VFS3120 (monostable) uniquement

Note 1) Pression d'utilisation : 0 à 1.0 MPa
Pression de pilotage : 0.1 à 1.0 MPa

Note 2) Le type de fil noyé est disponible uniquement avec une protection de circuit (qui est directement connectée au câble), pas avec un indicateur lumineux.

Embase

Modèle de corps	Bas de l'embase compatible	Pilote EXH
VFS3□20	Embase associable	EXH individuel (distributeur latéral)
VFS3□30		EXH commun (côté bas de l'embase)

Pour passer commande

VFS3 1 20 1 G 02 Q

Code du pays

Code	Pays
-	Japon, Asie Australie
E	Europe
N	Amérique du Nord

Configuration

1: 5/2 monostable

2: 5/2 bistable

3: 5/3 centre fermé

4: 5/3 centre ouvert

5: 5/3 centre sous pression

*Contre-pression: Utilisation possible avec l'option de pilotage ext.

Corps (Echappement du pilote)

20: Echappement individuel

30: Echap. commun*

*Embase uniq.

Accessoire en option

F: Equerres

*Uniq. pour VFS3120.

Filetage

	Rc (PT)
N	NPT
T	NPTF
F	G (PF)

Raccord

02	1/4
03	3/8

Commande manuelle

-: Poussoir à impulsion (affleurant)	A: Poussoir à impulsion (détendu)*	B: Verrouillable (encastré)*
--------------------------------------	------------------------------------	------------------------------

*Options

Visualisation/protection de circuit

-	Sans
Z	Avec visualisation et protection de circuit

Connexion électrique

D: Connecteur DIN	Y: Connecteur DIN (DIN 43650)
Z: Sans connecteur	YO: Sans connecteur DIN

Tension

1	100Vca (50/60Hz)
2	200Vca (50/60Hz)
3	110V à 120Vca (50/60Hz)
4	220Vca (50/60Hz)
5	24Vcc
6	12Vcc
7	240Vca (50/60Hz)
9	Autres, (250V maxi)

Order Made Contactez SMC pour d'autres tensions (9)

Pilotage

-	Interne
R*	Externe

*Options

Orifice du pilotage externe: Latéralement sur le corps. Pour le type 30, pilotage externe commun (côté embase).

⚠ Degré de protection classe I (Marque: ⊕)

Pour commander l'ensemble pilote

SF4 1 DZ 14 Q

Tension

1	100Vca 50/60Hz
2	200Vca 50/60Hz
3	110 à 120Vca (50/60Hz)
4	220Vca 50/60Hz
5	24Vcc
6	12Vcc
7	240Vca 50/60Hz
9	Autre

Connexion électrique/visu et protection de circuit

D	Connecteur DIN
DZ	Connecteur DIN avec visu et protection de circuit
DO	Terminal DIN*
DOZ	Connecteur DIN avec visu et protection de circuit*
Y	Connecteur DIN (DIN 43650B)
YO	Connecteur DIN (DIN 43650B)*

*Sans connecteur DIN.

Cde manuelle

-	Poussoir à impulsion (affleurant)
A*	Poussoir à impulsion (détendu)
B*	Verrouillable (manette)

*Option

Modèle utilisable

14	Pilote côté A pour VFS3 20 1 2 3 4 5	Echap. individuel du pilote
15	Pilote côté B pour VFS3220	
16	Pilote côté B pour VFS3 3 3 30	
17	Pilote côté A pour VFS3 1 2 3 3 30	Echap. commun du pilote
18	Pilote côté B pour VFS3230	
19	Pilote côté B pour VFS3 3 3 30	

Vitesse maxi du vérin

Système de raccordement du tube élastique

Pression d'alimentation 0.5MPa, taux de charge 50%

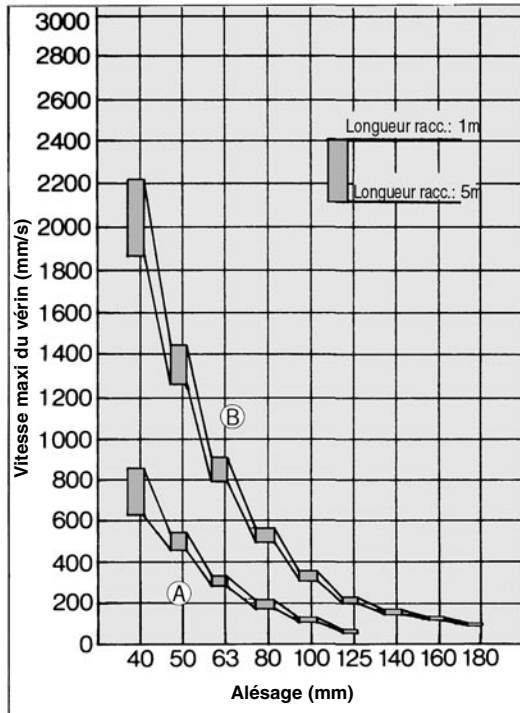

Système de raccordement du tube en acier

Pression d'alimentation 0.5MPa, taux de charge 50%

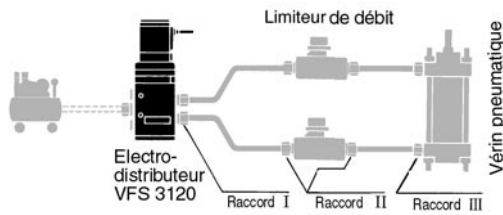
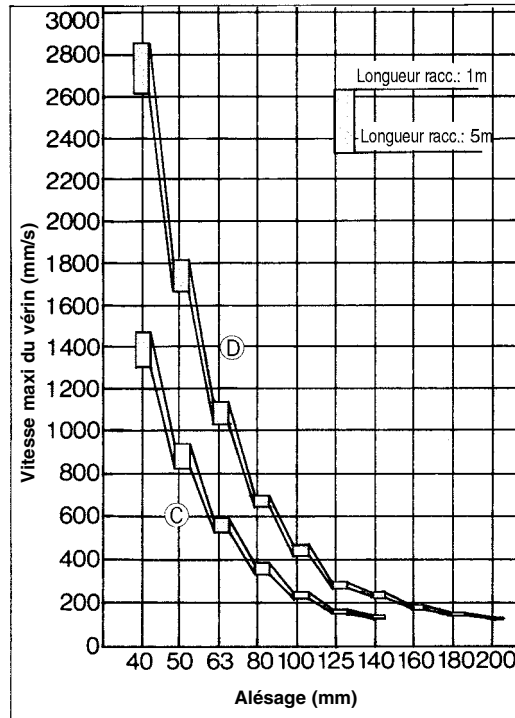

Système de raccordement du tube élas-

Système	Electro-distributeur	Limiteur de débit	Silencieux	Raccord
C	VFS3000-02 1/4	AS4000-02	AN200-02	Equerre 5pcs. 90°
D	VFS3000-03 3/8	AS420-03		Equerre 5pcs. 90°

Système de raccordement du tube en

Système	Electro-distributeur	Limiteur de débit	Silencieux	Raccord (ø int. du tube X ø int. du support X orifice)
A	VFS3000-02 1/4	AS4000-02	AN200-02	ø6.3 X ø4.8 X 1/4
B	VFS3000-03 3/8	AS420-03		ø9.5 X ø8 X 3/8

SV
SY
SYJ
SX
VK
VZ
VF
VFR
VP7

VQC
SQ
VQ
VQ4
VQ5
VQZ
VQD
VFS
VS
VS7
VQ7

VFS3000

Construction

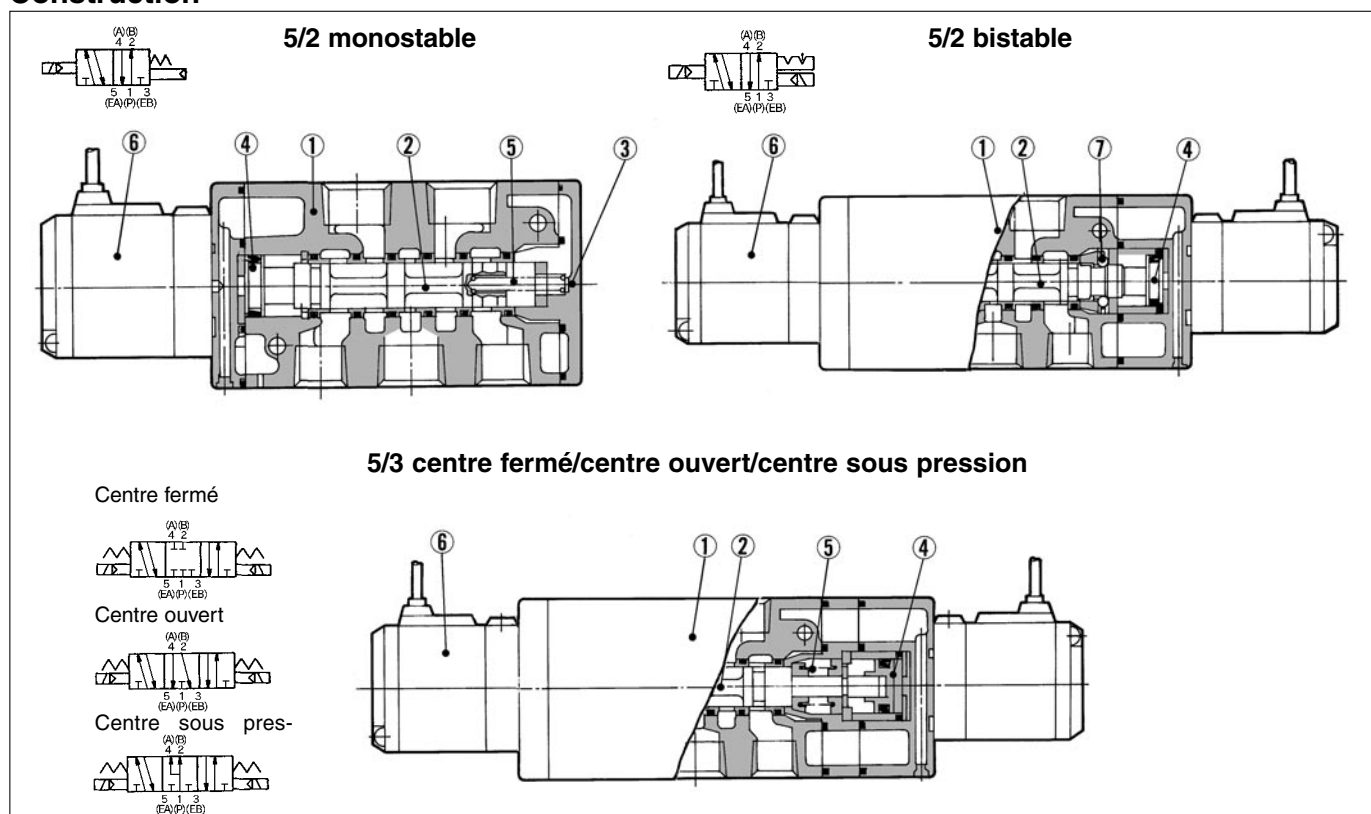

Nomenclature

Rep.	Désignation	Matière	Remarques
①	Corps	Alliage d'aluminium	Argent
②	Tiroir/Fourreau	Acier inox	—
③	Plaque d'extrémité	Résine	Noir
④	Piston	Résine	—

Pièces de rechange

Rep.	Désignation	Matière	Référence		
			VFS3120	VFS3220	VFS3320, 3420, 3520
⑤	Ressort de rappel	Acier inox	VFS3000-17-1	—	VFS3000-17-2
⑥	Ensemble pilote	—	Voir "Pour commander l'ensemble pilote" en p.1.17-26.		
⑦	Verrou des positions	—	—	VFS3000-9A	—

5/2 monostable

Connecteur DIN

Fil noyé: VFS3120-□G

Note: Cette série de distributeurs est uniquement disponible avec le connecteur DIN.

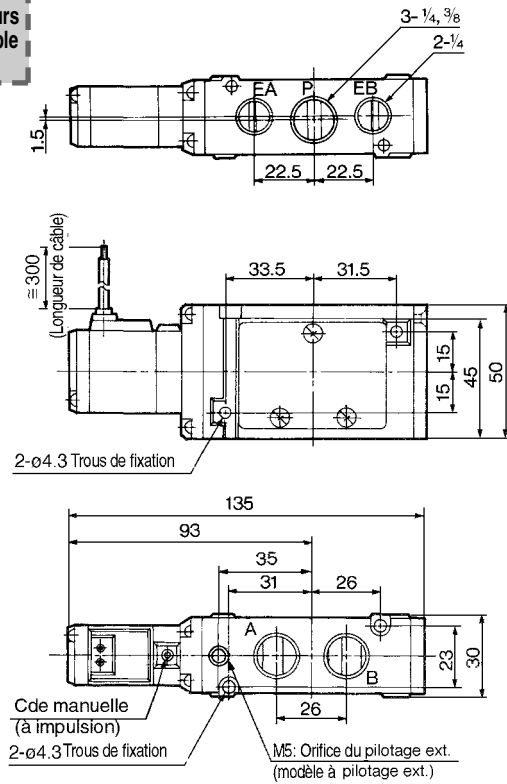

Equerre (F): VFS3000-52

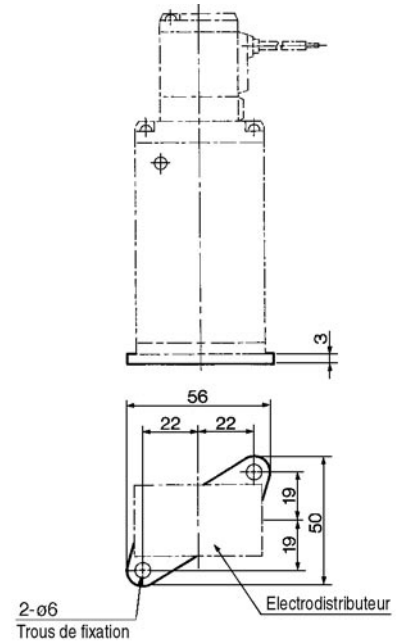

Bornier du fil noyé: VFS3120-□E, EZ

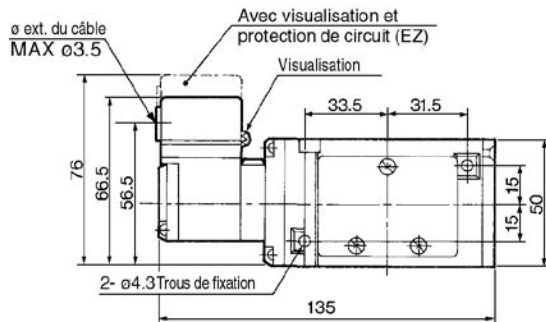

Connecteur DIN: VFS3120-□D, DZ

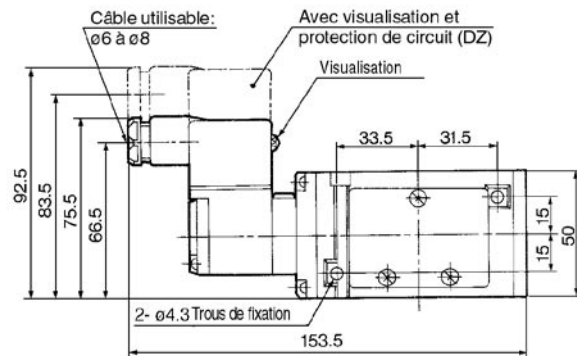

Boîte de connexion: VFS3120-□T, TZ

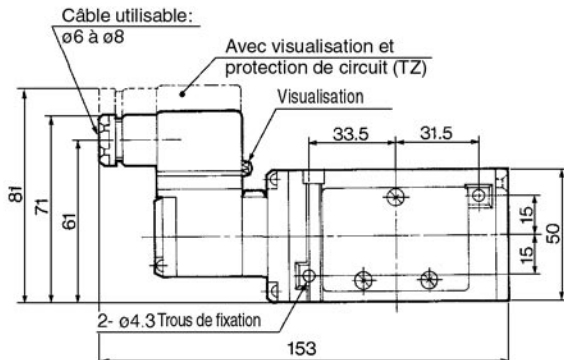

SV

SY

SYJ

SX

VK

VZ

VF

VFR

VP7

VQC

SQ

VQ

VQ4

VQ5

VQZ

VQD

VFS

VS

VS7

VQ7

VFS3000

5/2 bistable, Connecteur DIN

Fil noyé: VFS3220-□G, VFS3320-□G, VFS3420-□G, VFS3520-□G

Note: Cette série de distributeurs est uniquement disponible avec le connecteur DIN.

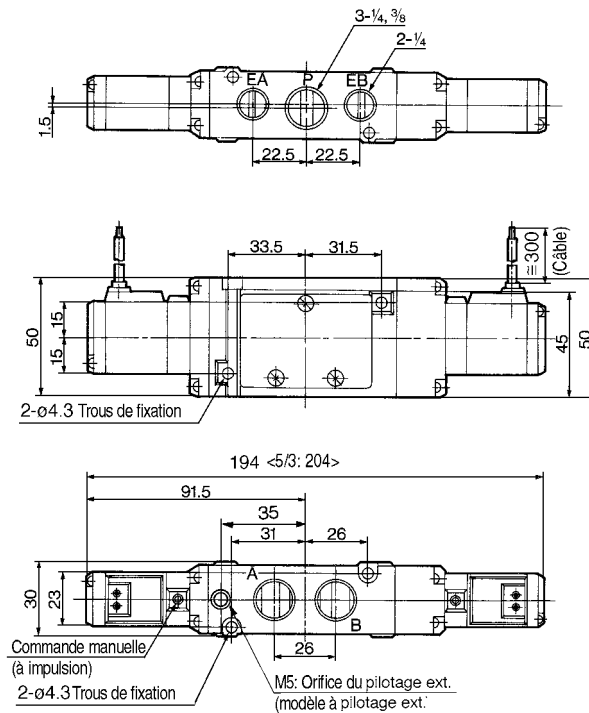

Bornier du fil noyé: VFS3220-□E, EZ VFS3320-□E, EZ VFS3420-□E, EZ VFS3520-□E, EZ

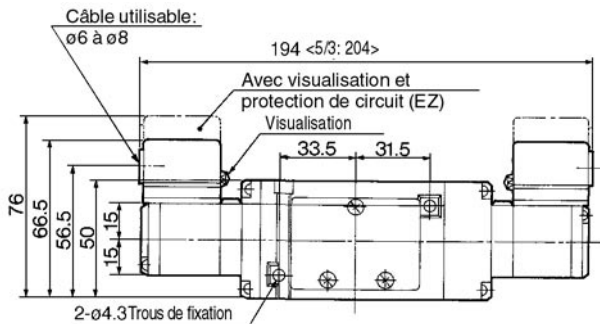

Connecteur DIN: VFS3220-□D, VFS3320-□D, DZ

DZ

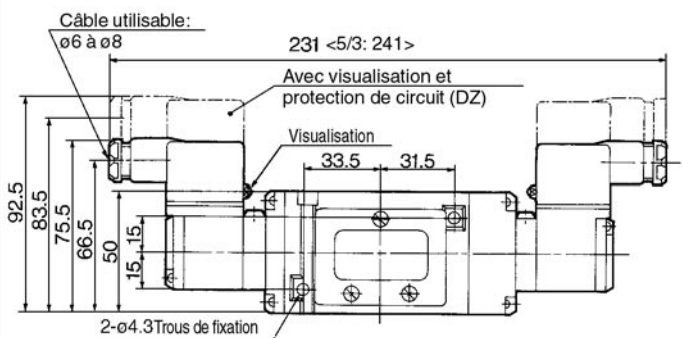

Boîte de connexion: VFS3220-□T, TZ VFS3320-□T, TZ VFS3420-□T, TZ VFS3520-□T, TZ

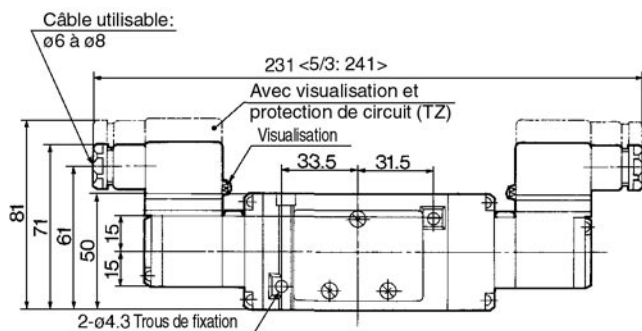

Série VFS3000

Embase/modèle associable



Protection du milieu de travail

L'utilisation de l'embase VV5FS3-30 permet d'évacuer le gaz d'échappement du pilote vers l'embase afin de protéger le milieu des bruits et des condensats.

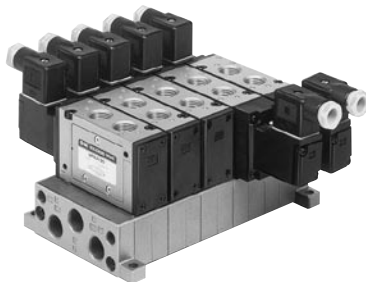

VV5FS3-31

Caractéristiques

Modèle d'embase multiple	Associable
Nombre de stations	15 maxi

Caractéristiques des orifices

Symbole	Caractéristiques des orifices		Raccordement		
	P	EA, EB	Embase	Distributeur	Embase
1	Commun	Commun	Latéral: 3/8	Haut: 1/4, 3/8	Latéral: 3/8

Options

Plaque d'obturation	VVFS3000-10A-1	Avec vis, joint
Bouchon de séparation d'alim.	AXT636-10A	-
Bouchon de séparation d'éch.	AXT636-11A	-

Note) L'alimentation/échappement individuel est possible avec le raccordement arrière de l'alimentation/échappement. Pour commander, veuillez utiliser la grille de configuration d'embase.

Pour commander l'embase

VV5FS3 - 31 - 05 1 - 03 - Q

- Série VFS3000**
Embase
- Code du pays**

Code	Pays
-	Japon, Asie Australie
E	Europe
N	Amérique du Nord
- Filetage**

-	Rc (PT)
N	NPT
T	NPTF
F	G (PF)
- Orifices P, EA, EB**
03- 3/8
- Symbole**

	Caractéristiques des orifices		Raccordement
	P	EA, EB	A, B
1	Commun 3/8	Commun 3/8	Sorties vers le haut 1/4, 3/8
- Stations**

02	2 stations
⋮	⋮
15	15 stations

Construction de l'embase

Ensemble embase VVFS3000-1A-30

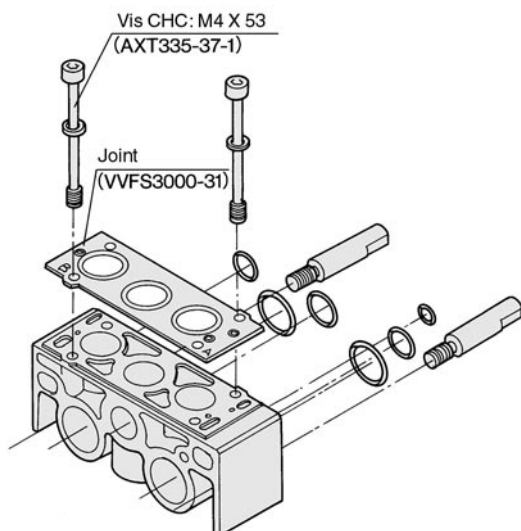

Pour ajouter les embases multiples, indiquez la référence de l'ensemble embase.

Modèle d'embase

Type	Echappement du pilote	Distributeur compatible
31	Echappement commun du pilote	VFS3□20-□□-02/03 VFS3□30-□□-02/03

Note) Le modèle VFS3□20 est également possible sur embase. Dans ce cas, l'échappement du pilote est individuel.

Pour commander les embases multiples

Veuillez indiquer le modèle d'embase, de distributeur et de plaque d'obturation.

<<Exemple>>
 (Embase multiple) VV5FS3-31-061-03-Q 1
 (5/2 monostable) VFS3130-1D-02-Q 3
 (5/2 bistable) VFS3230-1D-02-Q 2
 (Plaque d'obturation) VVFS3000-10A-1 1

- SV
- SY
- SYJ
- SX
- VK
- VZ
- VF
- VFR
- VP7
- VQC
- SQ
- VQ
- VQ4
- VQ5
- VQZ
- VQD
- VFS
- VS
- VS7
- VQ7

Embase type 31 Echappement commun du pilote: VV5FS3-31- Station 1-03

Fil noyé: G

Note: Cette série de distributeurs est uniquement disponible avec le connecteur DIN.

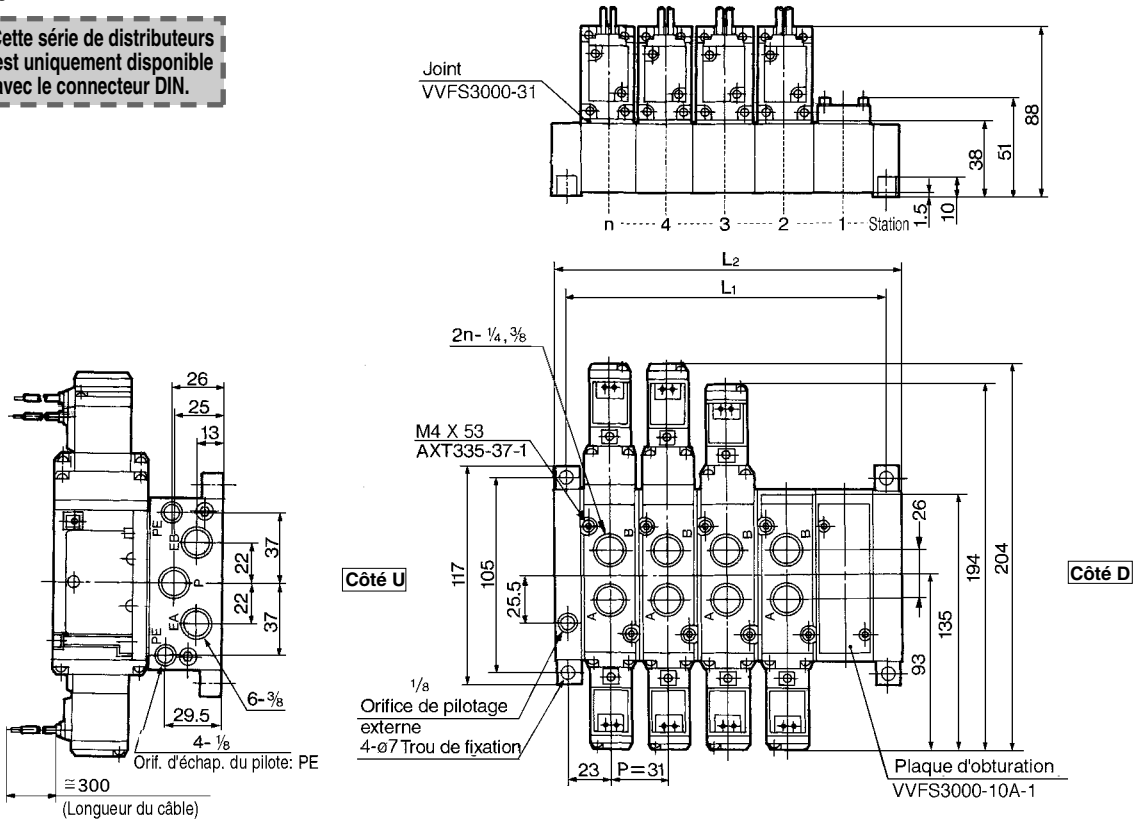

Formule générale de la masse/Embase $M=0.184n+0.16$ (kg) n: Station

Bornier du fil noyé: E, EZ

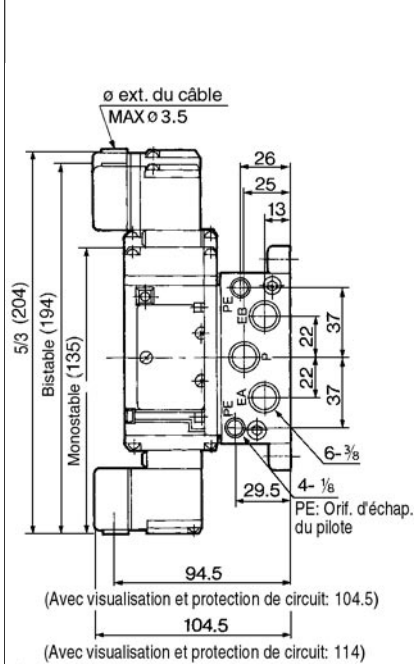

Boîte de connexion: T, TZ

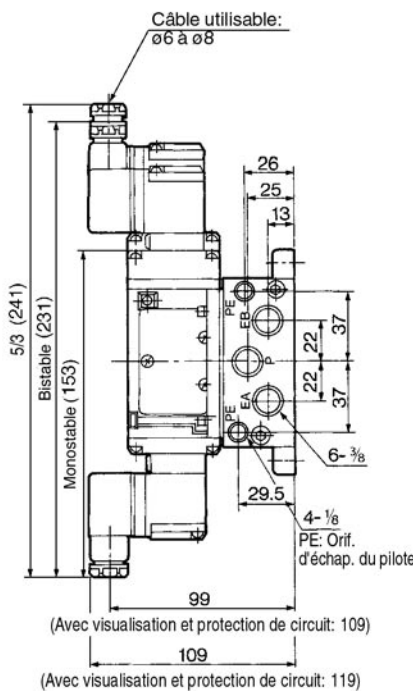

Connecteur DIN: D, DZ

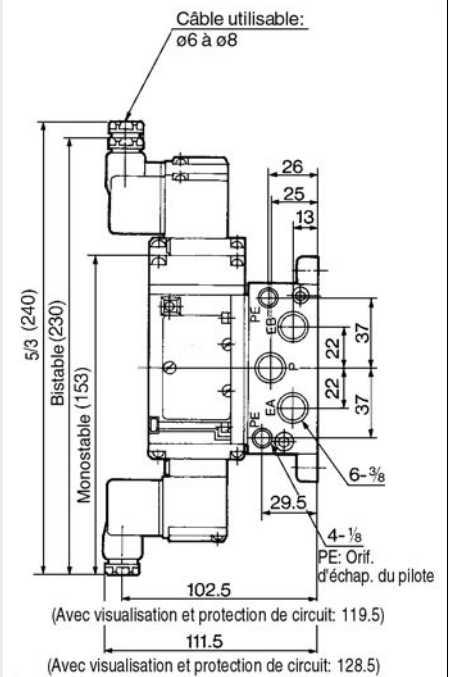

n: Station

L	n	2	3	4	5	6	7	8	9	10	Equation
L1		77	108	139	170	201	232	263	294	325	$L1=31 \times n+15$
L2		92	123	154	185	216	247	278	309	340	$L2=31 \times n+30$

Électrodistributeur 5/2, 5/3

Tiroir inox sans joint, embrochable/non embrochable

Série VFS2000



● La série VFS2000 est compatible avec les anciens modèles, VF2□00 et VF2□10.

Modèle

Configuration	Modèle		Raccordement Rc	Caractéristiques du débit						Max. cycle d'utilisation (cpm) ⁽¹⁾	Temps de réponse (ms) ⁽²⁾	Masse (kg) ⁽³⁾	
	Embrochable	Non Embrochable		1 → 4/2(P → A/B)			4/2 → 5/3(A/B → R1/R2)						
				C [dm ³ /(s·bar)]	b	Cv	C [dm ³ /(s·bar)]	b	Cv				
5/2	Monostable	VFS2100	VFS2110	1/8	2.4	0.16	0.55	2.8	0.20	0.65	1200	15 max.	0.34
				1/4	2.5	0.18	0.58	2.8	0.21	0.65			
	Bistable	VFS2200	VFS2210	1/8	2.4	0.16	0.55	2.8	0.20	0.65	1200	13 max.	0.42
				1/4	2.5	0.18	0.58	2.8	0.21	0.65			
5/3	Centre fermé	VFS2300	VFS2310	1/8	2.3	0.14	0.53	2.6	0.20	0.61	600	20 max.	0.43
				1/4	2.5	0.18	0.58	2.6	0.23	0.62			
	Centre ouvert	VFS2400	VFS2410	1/8	2.4	0.15	0.54	2.7	0.25	0.63	600	20 max.	0.43
				1/4	2.5	0.20	0.60	2.7	0.24	0.63			
	Centre sous pression	VFS2500	VFS2510	1/8	2.5	0.11	0.55	2.7	0.20	0.62	600	20 max.	0.43
				1/4	2.8	0.17	0.63	2.7	0.22	0.63			
Double clapet	VFS2600	VFS2610	1/8	1.2	—	—	1.3	—	—	600	25 max.	0.6	
			1/4	1.2	—	—	1.3	—	—				

Note 1) Basé sur la norme JIS B 8419 : 2010 (une fois tous les 30 jours) pour la fréquence d'utilisation minimale.
 Note 2) Basé sur la norme JIS B 8419-2010. (La valeur à la pression d'alimentation de 0.5 MPa, température ambiante/du fluide (= 20°C))
 Toutefois, cela exclut les cas où il s'agit d'un état adhérent. (Sachez qu'après de longues périodes d'attente, il peut y avoir des retards dans le temps de réponse initial.)

Note 3) Valeurs pour VFS2□00-□FZ-01.
 Note 4) Facteurs de « Note 1 » et « Note 2 » sont obtenus avec de l'air propre contrôlé.

Compact tout en offrant une grande capacité de débit
1/4 : C : 2.8 dm³/(s·bar)
Faible consommation électrique : 1.8 W CC
Entretien facile
 2 types d'embases :
 Embrochables et non embrochables

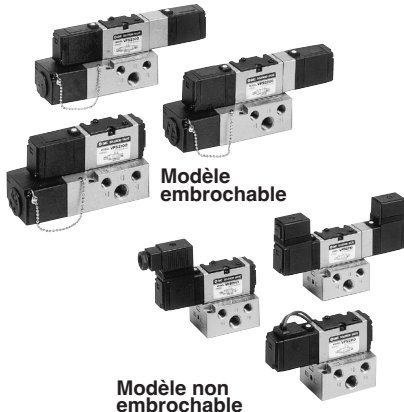

Symbol

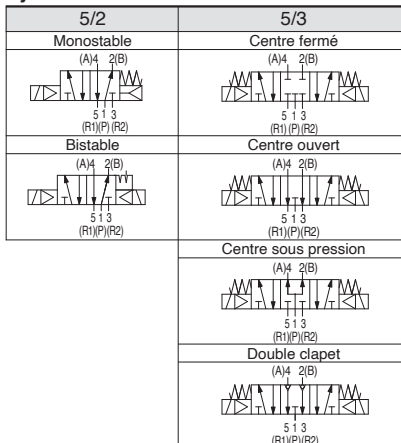

Caractéristiques standard

Caractéristiques du distributeur	Fluide	Air	
	Pression d'utilisation max.	1.0 MPa	
	Pression d'utilisation min.	5/2	0.1 MPa
		5/3	0.15 MPa
	Pression d'épreuve	1.5 MPa	
	Température ambiante et d'utilisation	-10 à 60°C ⁽¹⁾	
	Lubrification	Non lubrifié ⁽²⁾	
	Commande manuelle de la vanne pilote	Modèle à poussoir non verrouillable (affleurant)	
	Résistance aux impacts/vibrations	150/50 m/s ² ⁽³⁾	
	Protection	Modèle G, E : étanche à la poussière (équivalent à IP50), Modèle F, T, D : résistant aux éclaboussures (équivalent à IP54) ^{(4) (5)}	
Caractéristiques électriques	Tension nominale de la bobine	100. 200 Vca, 50/60 Hz ; 24 Vcc	
	Variation de tension admissible	-15 à +10 % de la tension nominale	
	Classe d'isolation de la bobine	Classe B ou équivalent (130°C) ⁽⁵⁾	
	Alimentation apparente (Consommation électrique) CA	Courant d'appel	5,6 VA/50 Hz, 5,0 VA /60 Hz
		Au maintien	3,4 VA (2.1 W)/50 Hz, 2,3 VA (1.5 W)/60 Hz
	Consommation électrique DC	1.8 W (2.04 W : avec visualisation/protection de circuit)	
	Connexion électrique	Modèle	Boîtier de connexion
Modèle non embrochable		Borne de fil noyé, connecteur DIN	

Note 1) Utilisez de l'air sec à basse température. Note 2) Utiliser de l'huile hydraulique de classe 1 (ISO VG32) en cas de lubrification.

Note 3) Résistance aux chocs : aucun dysfonctionnement n'est constaté suite au test de chocs réalisé dans l'axe et perpendiculairement à l'axe du distributeur principal et de l'armature, à l'état activé et désactivé pour chaque statut. (Condition initiale)

Résistance aux vibrations : Aucun dysfonctionnement lorsque soumis au balayage de fréquence 45 et 2000 Hz. Le test réalisé à l'état activé et désactivé dans l'axe et perpendiculairement à l'axe du distributeur principal et de l'armature. (Condition initiale)

Note 4) Basé sur la norme JIS C 0920. Note 5) Basé sur la norme JIS C 4003.

Note 6) Le boîtier de type F décrit ci-dessus montre cela sans la visualisation/protection de circuit. Le boîtier de type F avec la visualisation/protection de circuit équivaut à IP50.

Caractéristiques optionnelles

Type de pilotage	Pilotage externe ^{Note 6)}
Commande manuelle	Modèle à poussoir non verrouillable (étendu), modèle verrouillable (outil requis), modèle verrouillable (levier)
Tension nominale de la bobine	110 à 120. 220. 240 Vca, 50/60 Hz
	12, 100 Vcc
Caractéristiques d'orifices	Raccordement vers le bas
Option	Avec visualisation et protection de circuit

Note) Pression d'utilisation : 0 à 1.0 MPa
 Pression de pilotage 5/2 : 0.1 à 1.0 MPa 5/3 : 0.15 à 1.0 MPa

Modèle d'embase compacte et légère

Par rapport au modèle standard, il s'agit de l'embase ayant des dimensions extérieures réduites et un poids plus léger. Mais soyez prudent car le facteur Cv ou la position du raccord est différent des normes.

Par plus de détails, reportez-vous à la page 938.

Embase	L (mm)	Masse (kg)	Conductance sonique * C [dm ³ /(s·bar)]
Modèle standard	31.0	0.2	2.2
Type compact	25,5	0.13	2.8

* 5/2 monostable Rc 1/4



Pour passer commande



Avec bouchon avec câble

Code du pays

Code	Pays
-	Japon, Asie Australie
E	Europe
N	Amérique du Nord

Raccordement

-	Latéral
B*	Arrière

*Options

Raccord

		Sans embase	
01	1/8	Boîte de connexion embr. (avec bornier), Standard	N°/min 687 (1)
02	1/4		N°/min 815 (1)
P01 ⁽²⁾	1/8	Fil noyé mbrochable (Bouchon avec câble), Compact	N°/min 589 ⁽¹⁾
P02 ⁽²⁾	1/4		

Note 1) 5/2 monostable.
Note 2) Le facteur Cv et la position du raccordement de l'embase compact sont différents par rapport au modèle standard.

Options

	Sans
Z	Avec visualisation et protection de circuit

Corps

O: Embase embrochable

F: Embrochable

Filetage

	Rc (PT)
N	NPT
T	NPTF
F	G (PF)

embrochable VFS2 2 00 5 F 01 Q

embrochable VFS2 2 10 1 D 02 Q

Configuration

1	5/2 monostable
2	5/2 bistable
3	5/3 centre fermé
4	5/3 centre ouvert
5	5/3 centre sous pression
6	Double clapet 5/3

Corps

1: Embase non-embrochable

Pilotage

	Interne
R*	Externe

* Option. Le pilotage externe est uniquement possible avec le modèle sur embase.

Tension

1	100Vca (50/60Hz)
2	200Vca (50/60Hz)
3	110V à 120Vca (50/60Hz)
4	220Vca (50/60Hz)
5	24Vcc
6	12Vcc
7	240Vca (50/60Hz)
9	Autres, (250V maxi)

Contactez SMC pour d'autres tensions (9)

Commande manuelle du pilote

	Sans embase		
01	1/8	Non embrochable Standard	N°/min 687 (1)
02	1/4		N°/min 815 (1)
P01 ⁽²⁾	1/8	Non embrochable Compact	N°/min 589 ⁽¹⁾
P02 ⁽²⁾	1/4		

Note 1) 5/2 monostable
Note 2) Le facteur Cv et la position du raccordement de l'embase compact sont différents par rapport au modèle standard.

Visualisation/protection de circuit

	Sans
Z	Avec visualisation et protection de circuit

Connexion électrique

D:	Connecteur DIN
Z:	Sans connecteur
Y:	Connecteur DIN (DIN 43650)
YO:	Sans connecteur DIN

Pour commander l'ensemble pilote

SF4 - 1 DZ 20 - Q

Tension	Connexion électrique/Visualisation et protection de circuit	Commande manuelle
1	D	Poussoir à impulsion (affleurant)
2	DZ	Poussoir à impulsion (détendu)
3	DO	Verrouillable (encastré)
4	DOZ	Verrouillable (manette)
5	Y	
6	YO	
7		
9		

* Sans connecteur DIN.

Contactez SMC pour d'autres tensions (9)

Vitesse maxi du vérin



Diagramme du système



Nomenclature

Système	Electro-distributeur	Limiteur de débit	Silencieux	Raccord (diam. ext. du tube X filetage)		
				1	2	3
A	VFS2000-01 1/8 (S=12.6mm ²)	AS2000-01 (S=5mm ²)	AN110-01 (S=35mm ²)	ø4 X 1/8	ø4 X 1/8	ø4 X 1/8 à 1/4
		AS3000-02 (S=12mm ²)	AN110-01 (S=35mm ²)	ø6 X 1/8	ø6 X 1/8	ø6 X 1/8 à 1/2
B	VFS2000-01 1/8 (S=12.6mm ²)	AS3000-02 (S=12mm ²)	AN110-01 (S=35mm ²)	ø8 X 1/8	ø8 X 1/8	ø8 X 1/8 à 1/2
		AS4000-02 (S=24mm ²)	AN110-01 (S=35mm ²)	ø10 X 1/4	ø10 X 1/4	ø10 X 1/4 à 1/2
C	VFS2000-01 1/8 (S=12.6mm ²)	AS3000-02 (S=12mm ²)	AN110-01 (S=35mm ²)	ø8 X 1/8	ø8 X 1/8	ø8 X 1/8 à 1/2
		AS4000-02 (S=24mm ²)	AN110-01 (S=35mm ²)	ø12 X 1/4	ø12 X 1/4	ø12 X 1/4 à 1/2
D	VFS2000-02 1/4 (S=15mm ²)	AS4000-02 (S=24mm ²)	AN110-01 (S=35mm ²)	ø10 X 1/4	ø10 X 1/4	ø10 X 1/4 à 1/2
		AS4000-02 (S=24mm ²)	AN110-01 (S=35mm ²)	ø12 X 1/4	ø12 X 1/4	ø12 X 1/4 à 1/2

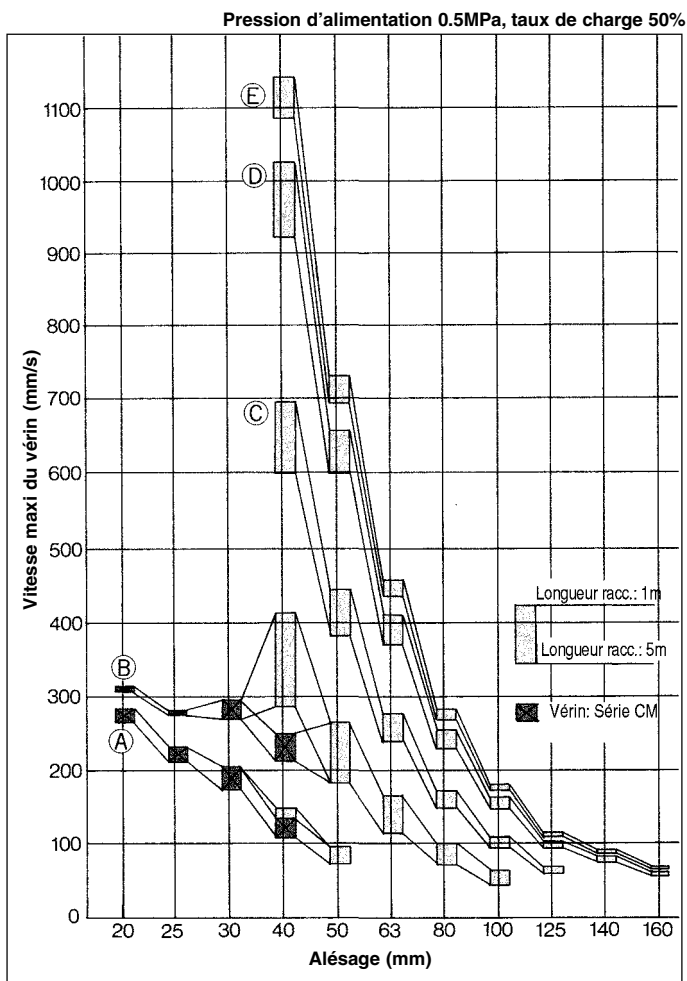
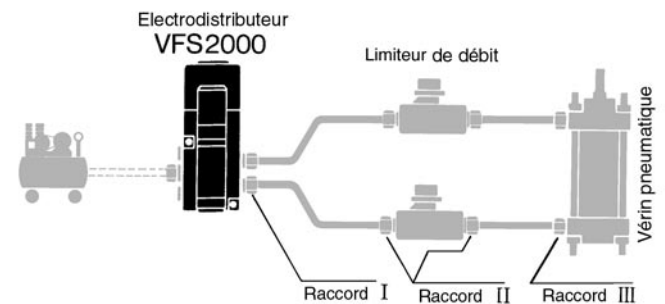
Note) Le raccordement avec une embase compacte de l'alésage de connexion 1/8 et 1/4 est équivalent au système A, B, C.

Entretoise double clapet

Arrêts intermédiaires prolongés.

L'utilisation simultanée de l'entretoise double clapet et du distributeur à double clapet intégré permet les arrêts intermédiaires du vérin indépendamment des fuites au niveau des joints du tiroir.

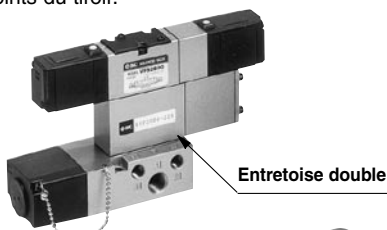

Caractéristiques

Entretoise double clapet	Embrochable	Non embrochable		
	VVFS2000-22A-1	VVFS2000-22A-2		
Electrodistributeur compatible	VFS2400-□F	VFS2410-□ ^G _E ^T _D		
Fuite* (cm ³ /min) (ANR)	Bobine sous tension sur un côté	P	EA	210 maxi
			EB	210 maxi
	Bobine hors tension des deux côtés	P	EA	210 maxi
			EB	210 maxi
	A	EA	0	
		B	EB	0

*Pression d'alimentation 0.5MPa

⚠ Précaution

- Pour un distributeur à double clapet 5/3 (VFS26□0), vérifiez les fuites provenant des raccords et tubes entre le distributeur et le vérin à l'aide de détergents synthétiques. Vérifiez, également, les fuites des joints du vérin et du piston.
- Si il y a des fuites, lorsque le distributeur est hors tension, le vérin peut parfois se déplacer sans s'arrêter en position intermédiaire.
- Si le côté d'échappement est restreint, la précision d'arrêt intermédiaire diminue et, par conséquent, les arrêts intermédiaires ne s'effectueront pas correctement.

Fonctionnement du clapet

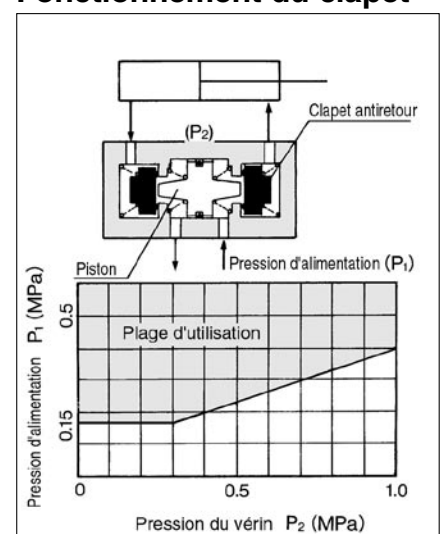

- La combinaison de VFS21⁰,0, VFS22⁰,10 et d'une entretoise double clapet peut prévenir les chutes en fin de course mais ne peut pas maintenir le vérin en position intermédiaire.

VFS2000

Construction

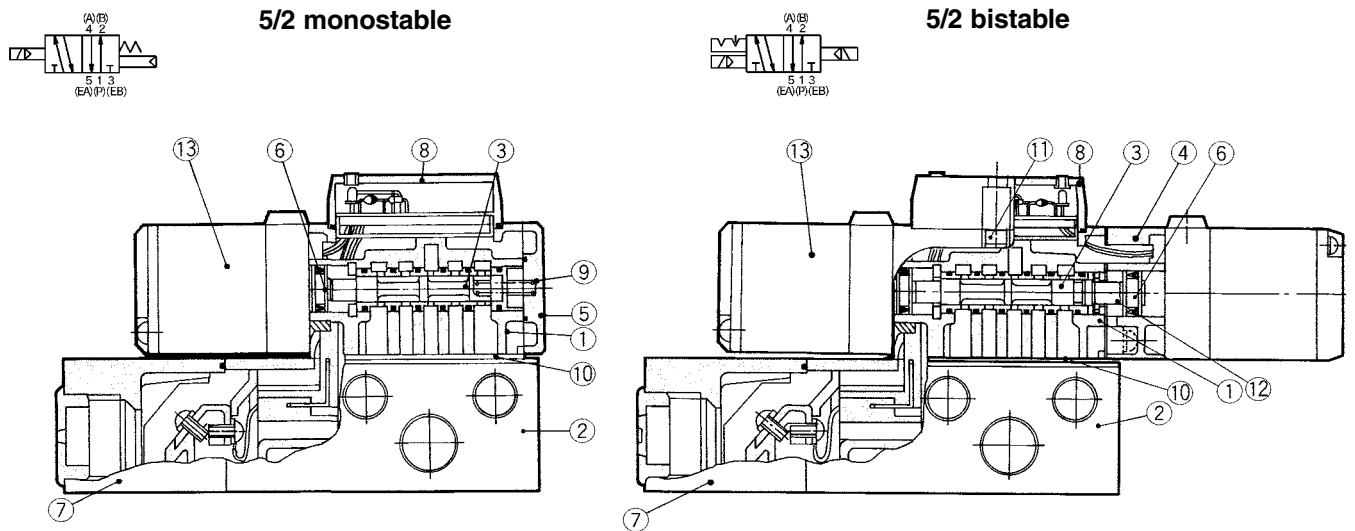

5/3 centre pression/centre ouvert/centre sous pression

Centre fermé

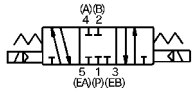

Centre ouvert

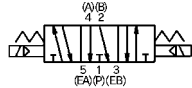

Centre souspression

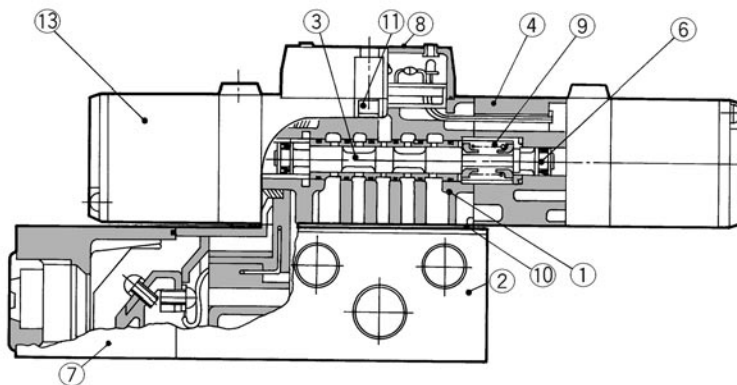

Nomenclature

Rep.	Désignation	Matière	Remarques
①	Corps	Alliage d'aluminium	Argent
②	Embase	Alliage d'aluminium	Argent
③	Tiroir/Fourreau	Acier inox	—
④	Plaque de fixation	Alliage d'aluminium	Argent
⑤	Plaque d'extrémité	Résine	Noir
⑥	Piston	Résine	—
⑦	Capot	Résine	—
⑧	Couvercle	Résine	—

Ensemble embase (standard)

Embrochable	VFS2000-LP- ⁰¹ / ₀₂
Non embrochable	VFS2000-LS- ⁰¹ / ₀₂



* Avec vis de fixation et joint.



* Reportez-vous en p.1.17-52 pour le modèle compact.

Pièces de rechange

Rep.	Désignation	Matière	Référence		
			VFS21□□	VFS22□□	VFS23□□, 24□□, 25
⑨	Ressort de rappel	Acier inox	NVF2000-48	—	AXT624-19-1
⑩	Joint	NBR	AXT624-20-2	AXT624-20-2	AXT624-20-2
⑪	Vis six pans creux	Acier	AXT624-26	AXT624-26	AXT624-26
⑫	Verrou des positions	—	—	AXT624-11A	—
⑬	Ensemble pilote	—	Voir "Pour commander l'ensemble pilote" en p.1.17-34.		

Embrochable 5/2 monostable/bistable, 5/3 centre fermé/centre ouvert/centre sous pression/double clapet

5/2 monostable: VFS2100-□F-⁰¹/₀₂

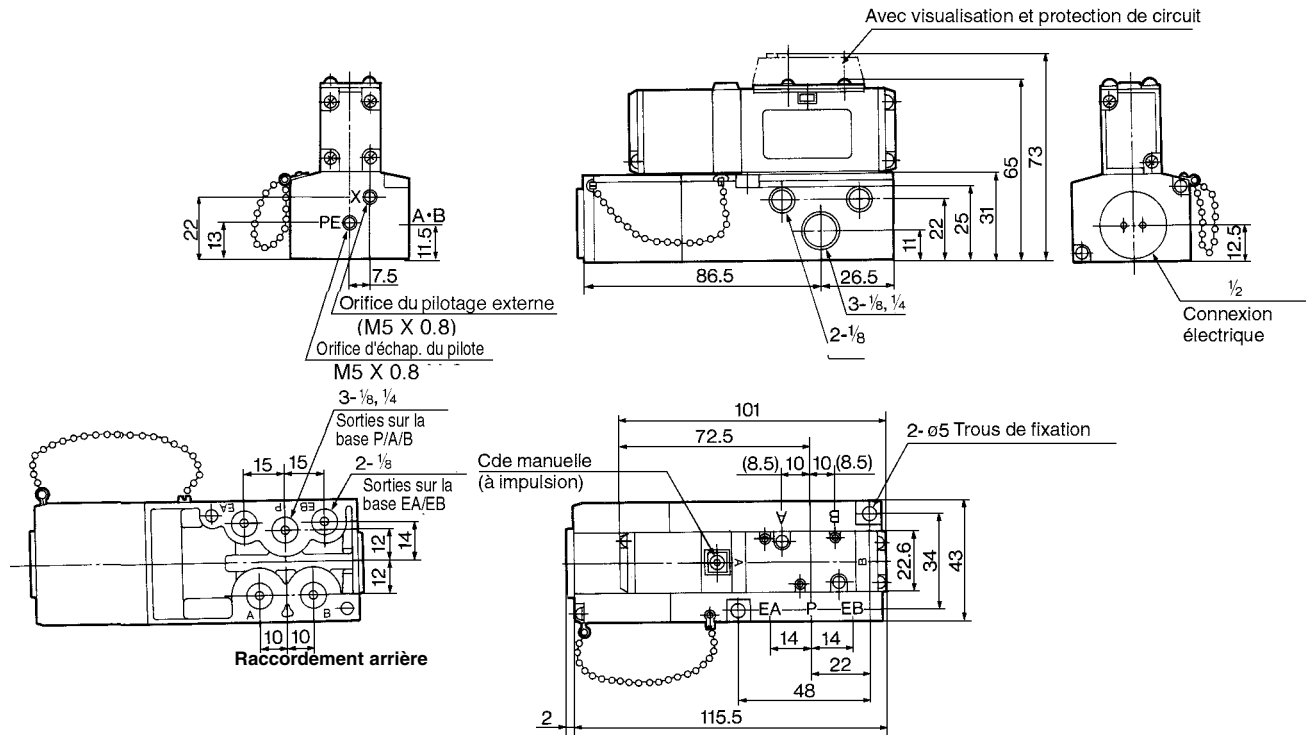

5/2 bistable: VFS2200-□F-⁰¹/₀₂
 5/3 centre fermé: VFS2300-□F-⁰¹/₀₂
 5/3 centre ouvert: VFS2400-□F-⁰¹/₀₂
 5/3 centre sous pression: VFS2500-□F-⁰¹/₀₂

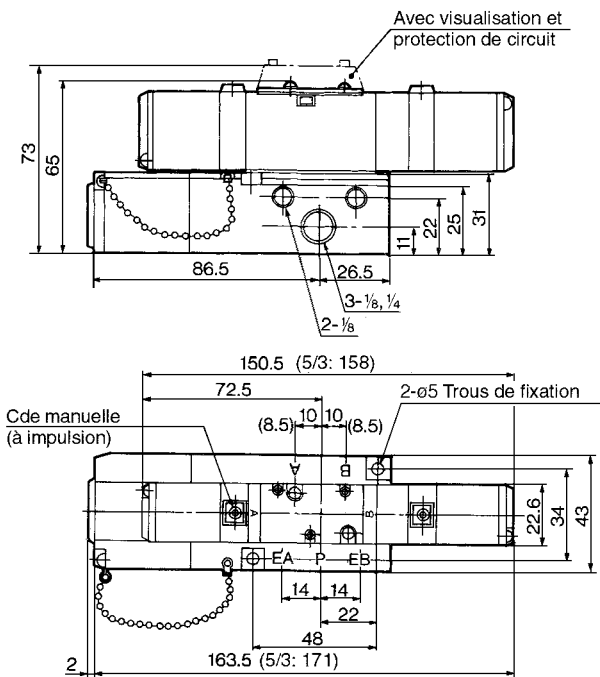

5/3 double clapet: VFS2600-□F-⁰¹/₀₂

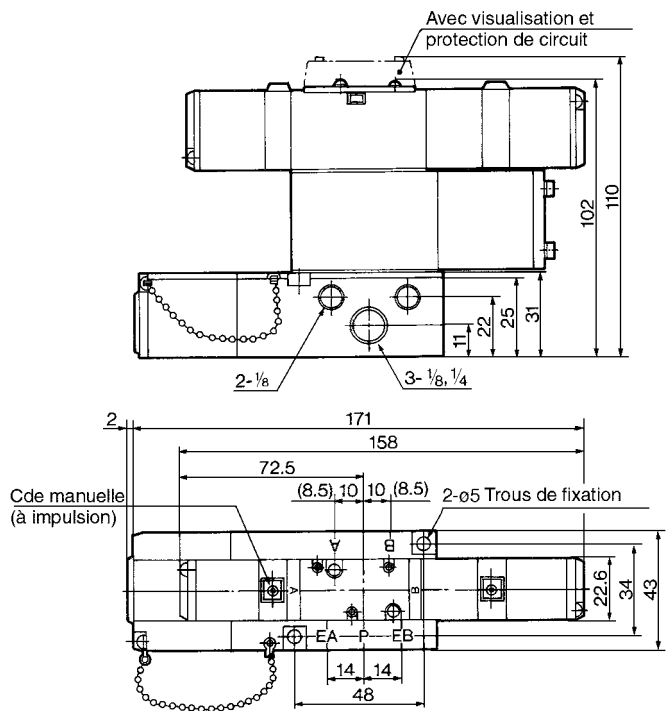

- SV
- SY
- SYJ
- SX
- VK
- VZ
- VF
- VFR
- VP7
- VQC
- SQ
- VQ
- VQ4
- VQ5
- VQZ
- VQD
- VFS
- VS
- VS7
- VQ7

VFS2000

Non embrochable 5/2 monostable

Fil noyé: VFS2110-□G-⁰¹/₀₂

Note: Cette série de distributeurs est uniquement disponible avec le connecteur DIN.

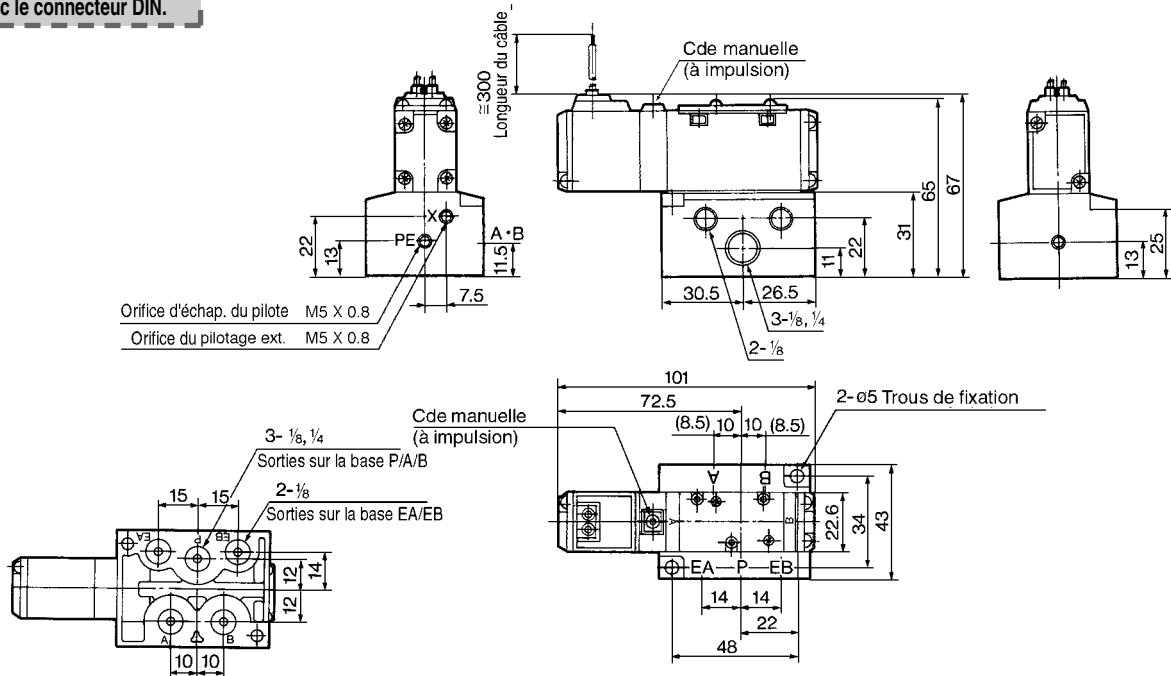

Raccordement arrière



Bornier du fil noyé: VFS2110-□E-⁰¹/₀₂

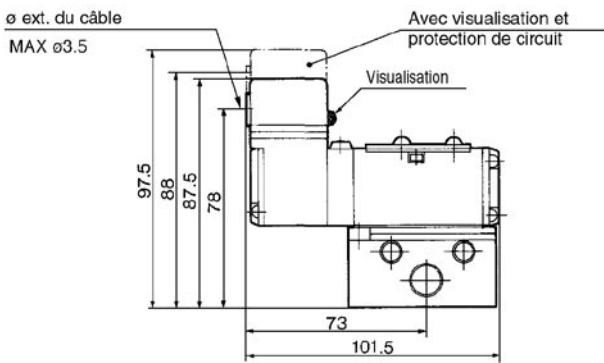

Connecteur DIN: VFS2110-□D-⁰¹/₀₂

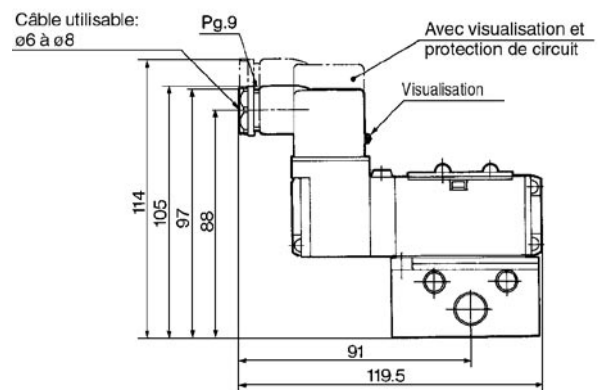

Boîte de connexion: VFS2110-□T-⁰¹/₀₂

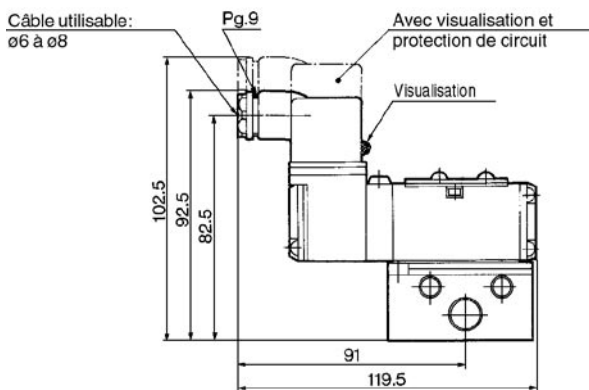

Non embroché - 5/2 bistable, 5/3 centre fermé/centre ouvert sous pression

Fil noyé: 5/2 bistable VFS2210-□G-⁰¹/₀₂ 5/3 centre fermé VFS2310-□G-⁰¹/₀₂
 5/3 centre ouvert VFS2410-□G-⁰¹/₀₂ 5/3 centre sous pression VFS2510-□G-⁰¹/₀₂

Note: Cette série de distributeurs est uniquement disponible avec le connecteur DIN.

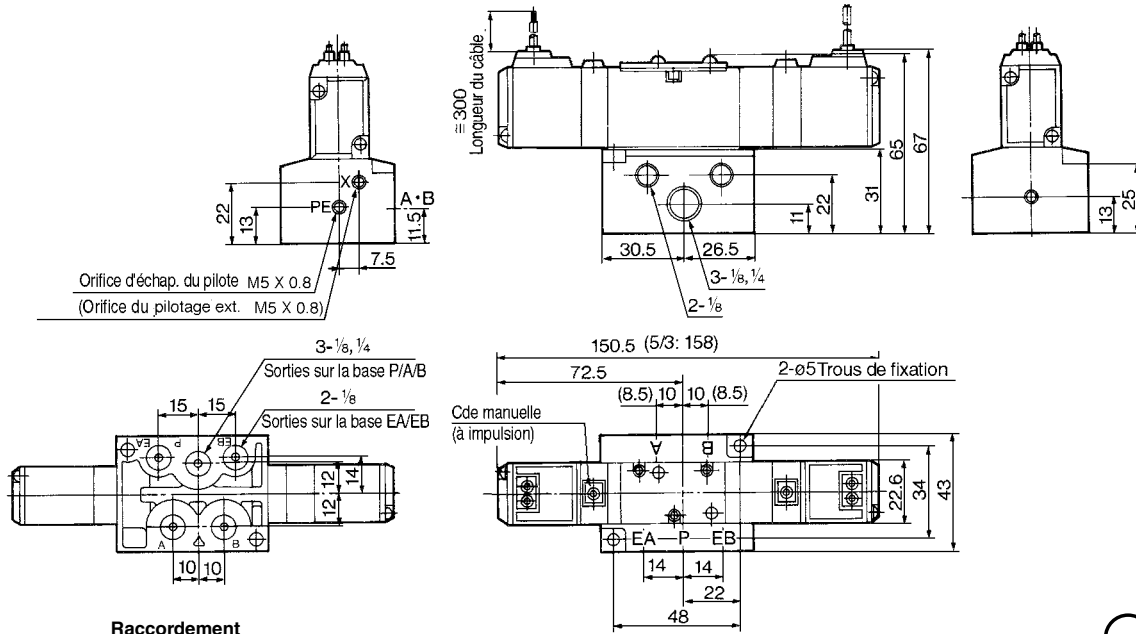

Raccordement

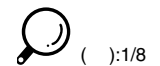

Bornier du fil noyé: Bistable VFS2210-□E-⁰¹/₀₂
 Centre fermé VFS2310-□E-⁰¹/₀₂
 Centre ouvert VFS2410-□E-⁰¹/₀₂
 Centre sous pression VFS2510-□E-⁰¹/₀₂

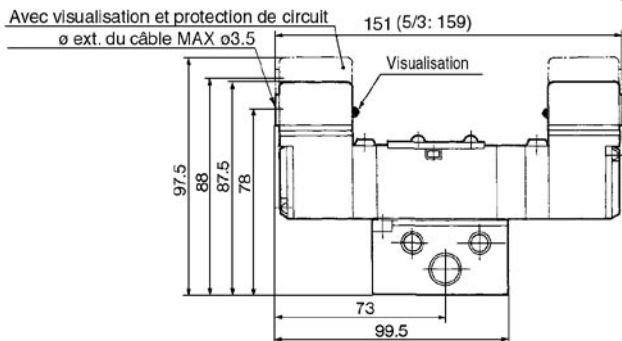

Connecteur DIN: Bistable VFS2210-□D-⁰¹/₀₂
 Centre fermé VFS2310-□D-⁰¹/₀₂
 Centre ouvert VFS2410-□D-⁰¹/₀₂
 Centre sous pression VFS2510-□D-⁰¹/₀₂

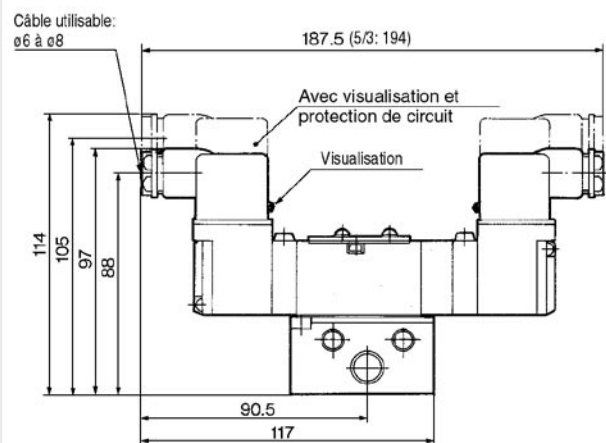

Boîte de connexion: Bistable VFS2210-□T-⁰¹/₀₂
 Centré fermé VFS2310-□T-⁰¹/₀₂
 Centre ouvert VFS2410-□T-⁰¹/₀₂
 Centre sous pression VFS2510-□T-⁰¹/₀₂

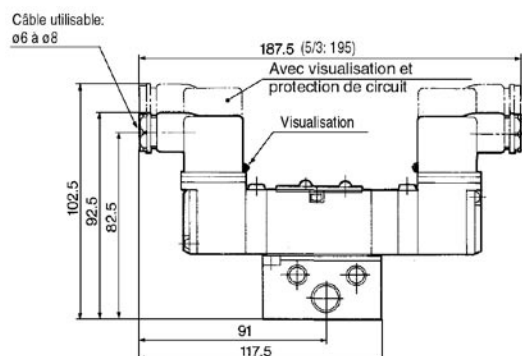

- SV
- SY
- SYJ
- SX
- VK
- VZ
- VF
- VFR
- VP7
- VQC
- SQ
- VQ
- VQ4
- VQ5
- VQZ
- VQD
- VFS
- VS
- VS7
- VQ7

VFS2000

Non embrochable 5/3 double clapet

Fil noyé: VFS2610-□G-01
02

Note: Cette série de distributeurs est uniquement disponible avec le connecteur DIN.

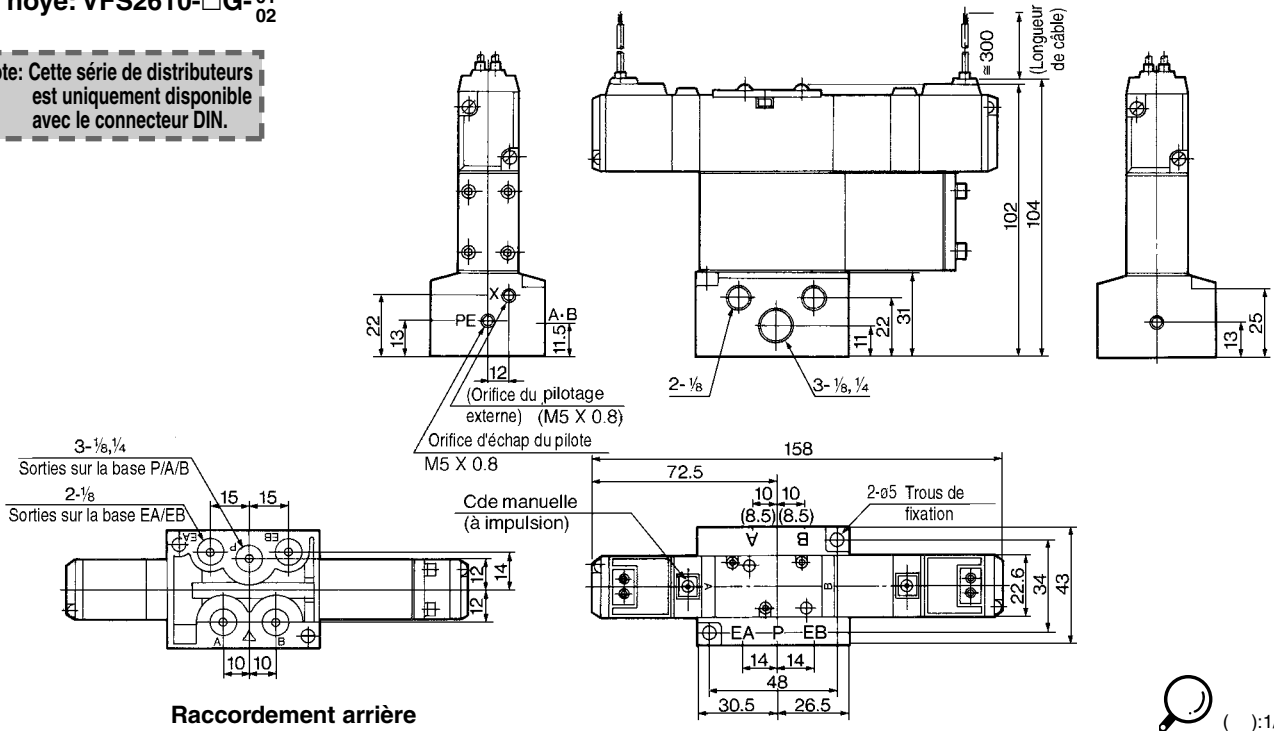

Raccordement arrière

Bornier du fil noyé: VFS2610-□E-01 02

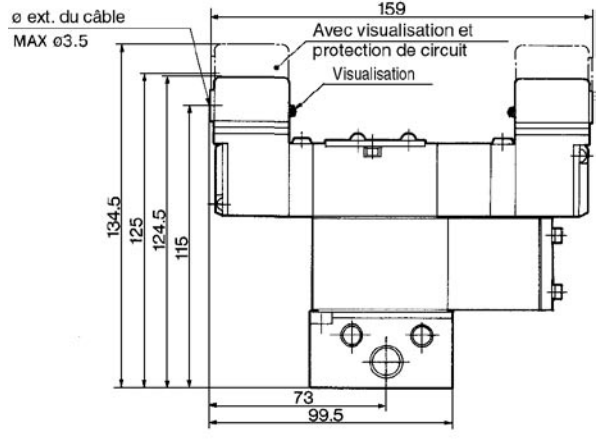

Connecteur DIN: VFS2610-□D-01 02

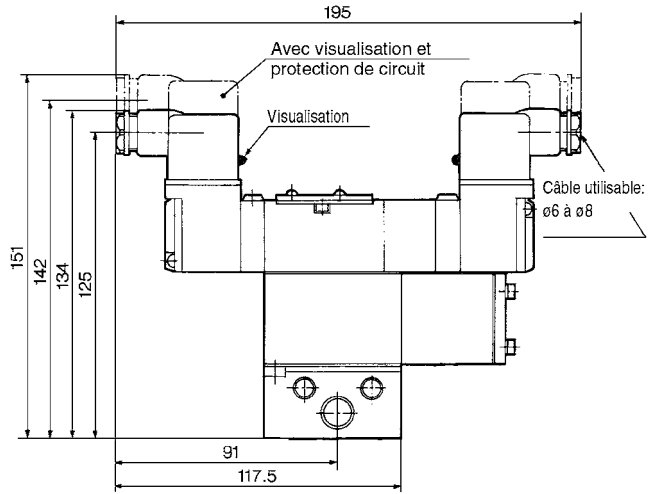

Boîte de connexion: VFS2610-□T-01 02

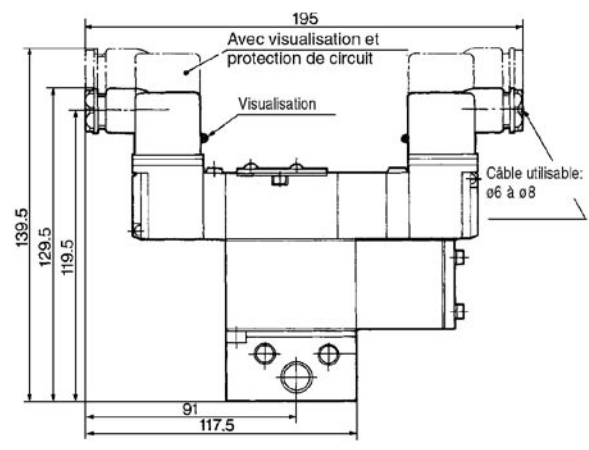

Embrochable: Bouchon avec câble

Le bouchon est attaché à l'embase et le câble est branché au distributeur. Veuillez connecter au côté d'alimentation correspondant.

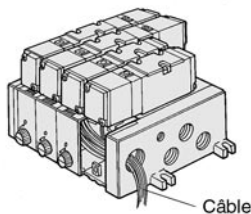

Câble

VV5FS2 - 01 - 06 1 - 01 - Q

Série VFR2000 Embase Embrochable Bouchon avec câble

Code du pays	Pays
-	Japon, Asie Australie
E	Europe
N	Amérique du Nord

Stations	
02	2 stations
15	15 stations

Symbol	Caract. des orifices	Racc. A, B
1	Com. Com.	Latéral
2*	Com. Com.	Arrière
3*	Com. Indi.	Latéral
4*	Com. Indi.	Arrière
5*	Indi. Com.	Latéral
6*	Indi. Com.	Arrière
7*	Indi. Indi.	Latéral
8*	Indi. Indi.	Arrière

Filetage	Rc (PT)
N	NPT
T	NPTF
F	G (PF)

Raccord	Symbol	P, EA, EB	A, B
01	1/4		1/8
02			1/4
M			Combiné

*Raccordement arrière: 1/8 uniq.

*Option

Embrochable: avec bornier

Etant donné que les câbles de l'électrodistributeur sont connectés aux bornes de la partie supérieure du bornier, les câbles correspondants de la source d'alimentation peuvent être connectés à la partie inférieure du bornier.

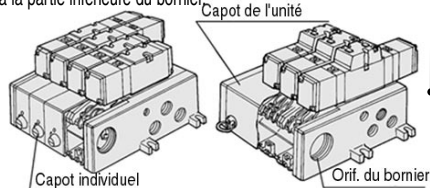

Capot individuel

Capot de l'unité

Orif. du bornier

VV5FS2 - 01T 1 - 08 1 - 02 - Q

Série VFR2000 Embrochable avec Embase bornier

Code du pays	Pays
-	Japon, Asie Australie
E	Europe
N	Amérique du Nord

Capot	
-	Capot séparé
1	Capot d'une pièce

Stations	
02	2 stations
15	15 stations

Symbol	Caract. des orifices	Racc. A, B
1	Com. Com.	Latéral
2*	Com. Com.	Arrière
3*	Com. Indi.	Latéral
4*	Com. Indi.	Arrière
5*	Indi. Com.	Latéral
6*	Indi. Com.	Arrière
7*	Indi. Indi.	Latéral
8*	Indi. Indi.	Arrière

Filetage	Rc (PT)
N	NPT
T	NPTF
F	G (PF)

Raccord	Symbol	P, EA, EB	A, B
01	1/4		1/8
02			1/4
M			Combiné

*Raccordement arrière: 1/8 uniq.

*Options

Embrochable: avec connecteur multiple

(Câblage: reportez-vous en p.1.17-8)

- Connexion principale de l'alimentation et des électrodistributeurs.
- Le câblage instantané permet une installation aisée.

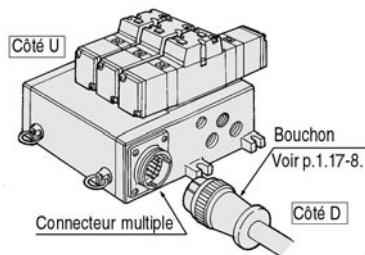

Côté U

Bouchon Voir p. 1.17-8.

Connecteur multiple

Côté D

VV5FS2 - 01C D 1 - 05 2 - 01 - Q

Série VFS2000 Embrochable Avec connecteur multiple

Code du pays	Pays
-	Japon, Asie Australie
E	Europe
N	Amérique du Nord

Capot	
1	Capot de l'unité

Stations	
02	2 stations
08	8 stations

*Maxi: 8 stations

Symbol	Caract. des orifices	Racc. A, B
1	Com. Com.	Latéral
2*	Com. Com.	Arrière
3*	Com. Indi.	Latéral
4*	Com. Indi.	Arrière
5*	Indi. Com.	Latéral
6*	Indi. Com.	Arrière
7*	Indi. Indi.	Latéral
8*	Indi. Indi.	Arrière

Filetage	Rc (PT)
N	NPT
T	NPTF
F	G (PF)

Raccord	Symbol	P, EA, EB	A, B
01	1/4		1/8
02			1/4
M			Combiné

*Raccordement arrière: 1/8 uniq.

*Options

Embrochable: avec connecteur sub D

(Câblage: reportez-vous en p.1.17-8)

- Excellente interchangeabilité (Connecteur DIN à 25 broches selon MIL inclus)
- Le câblage instantané permet une installation aisée.

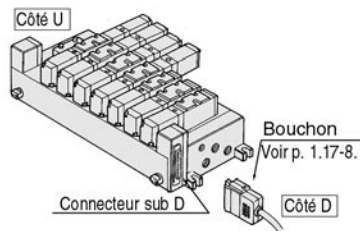

Côté U

Bouchon Voir p. 1.17-8.

Connecteur sub D

Côté D

VV5FS2 - 01F U 1 - 06 1 - 01 - Q

Série VFS2000 Embrochable avec connecteur sub D

Code du pays	Pays
-	Japon, Asie Australie
E	Europe
N	Amérique du Nord

Capot	
1	Capot d'une pièce

Stations	
02	2 stations
08	8 stations

*Maxi: 8 stations

Symbol	Caract. des orifices	Racc. A, B
1	Com. Com.	Latéral
2*	Com. Com.	Arrière
3*	Com. Indi.	Latéral
4*	Com. Indi.	Arrière
5*	Indi. Com.	Latéral
6*	Indi. Com.	Arrière
7*	Indi. Indi.	Latéral
8*	Indi. Indi.	Arrière

Filetage	Rc (PT)
N	NPT
T	NPTF
F	G (PF)

Raccord	Symbol	P, EA, EB	A, B
01	1/4		1/8
02			1/4
M			Combiné

*Raccordement arrière: 1/8 uniq.

*Options

Non embrochable: connecteur DIN

- Câblage pour chaque distributeur.

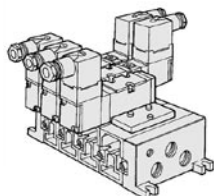

VV5FS2 - 10 - 05 2 - 01 - Q

Série VFR2000 Embase Non embrochable

Code du pays	Pays
-	Japon, Asie Australie
E	Europe
N	Amérique du Nord

Stations	
02	2 stations
15	8 stations

*Option

Symbol	Caract. des orifices	Racc. A, B
1	Com. Com.	Latéral
2*	Com. Com.	Arrière
3*	Com. Indi.	Latéral
4*	Com. Indi.	Arrière
5*	Indi. Com.	Latéral
6*	Indi. Com.	Arrière
7*	Indi. Indi.	Latéral
8*	Indi. Indi.	Arrière

Filetage	Rc (PT)
N	NPT
T	NPTF
F	G (PF)

Raccord	Symbol	P, EA, EB	A, B
01	1/4		1/8
02			1/4
M			Combiné

*Raccordement arrière: 1/8 uniq.

*Option



Note) L'option "Individuel" des symboles 3 à 8 de l'orifice P ou EA, EB désigne un orifice individuel grâce à l'utilisation d'un bouchon de séparation. Par conséquent, si un orifice individuel est créé à partir d'une entretoise d'alimentation (options) ou à partir d'une entretoise d'échappement, le symbole sera "1".

VFS2000

Caractéristiques de l'embase

Modèle sur embase	Câblage	Raccordement	Raccord		Nbre de Stations	Electrodistributeur compatible
		Raccords A, B	P, EA, EB	A, B		
Embrochable VV5FS2-01□	•Bouchon avec câble •Avec bornier •Avec connecteur multiple •Avec connecteur sub D	Latéral Arrière	1/4	1/8, 1/4	2 à 15	VFS2□00-□F
Non embrochable VV5FS2-10	•Fil noyé •Bornier du fil noyé •Boîte de connexion •Connecteur DIN					VFS2□10-□G VFS2□10-□E VFS2□10-□T VFS2□10-□D

*Avec connecteur multiple ou connecteur sub D: 8 stations maxi

Stations d'embase et section équivalente (mm²) (facteur Cv)

Raccordement/Nbre de stations	Première station	5ème station	10ème station	15ème station
P → A ou B	12.4 (677)	12.4 (677)	12.3 (667)	12.2 (667)
A → EA, B → EB	14.6 (795)	14.6 (795)	14.6 (795)	14.5 (795)

*5/2 monostable. Orifice: 1/4.

Pour commander l'embase

Veillez indiquer le modèle d'embase, de distributeur et des options.

<<Exemple>>

- Embrochable avec bornier - 6 stations (Embase)
VV5FS2-01T1-061-02 1
(5/2 monostable) VFS2100-5FZ 3
(5/2 bistable) VFS2200-5FZ 2
(Plaque d'obturation) VVFS2000-10A 1
- Non embrochable - 6 stations (Modèle sur embase multiple)
VV5FS2-10-061-01 1
(5/2 bistable) VFS2100-5 5
(5/3 centre ouvert) VFS2410-5D 1
(Entretoise d'échapp.) VVFS2000-R-01-2 1

Embase/accessoires en option

Entretoise d'alimentation

Permet d'alimenter séparément un des distributeurs de l'embase.

Corps	Embrochable	Non embrochable
Référence 1/8	VVFS2000-P-01-1	VVFS2000-P-01-2
1/4	VVFS2000-P-02-1	VVFS2000-P-02-2

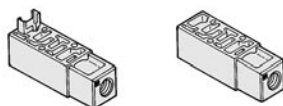

Entretoise régulateur

Installé sur l'embase, il permet de régler la pression de chaque distributeur. Voir p.1.17-6 pour le débit.

Corps	Embrochable	Non embrochable
Réglage sur P	ARBF2000-00-P-1	ARBF2000-00-P-2

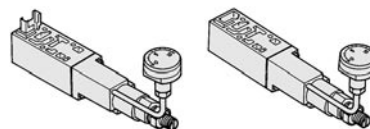

Plaque d'obturation

A installer sur l'embase lors du démontage pour l'entretien ou pour ajouter des stations d'embase.

Corps	Embrochable	Non embrochable
Référence	VVFS2000-10A	

Accessoires

Une paire de joints et de taraudages de fixation inclus.

Options des embases

Avec unité filtre/régulateur

Embrochable/Non embrochable

- Le filtre, le régulateur, le pressostat et la valve de repoussée composent l'unité.
- Travaux de raccordement réduits.

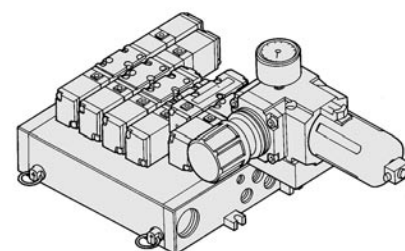

Pour plus de détails, reportez-vous en p.1.17-

Avec interface bus de terrain

Embrochable

- Le processus de câblage de l'électro-distributeur est réduit considérablement.
- Installation éparse possible.
Electrodistributeur sur embase: 8 stations maxi 32 positions (512 bobines).
- Entretien facile.

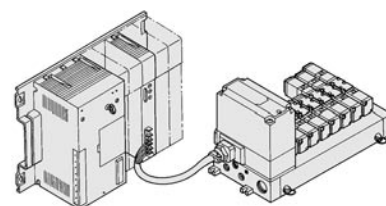

Entretoise d'échappement

Permet de séparer l'échappement d'un des distributeurs de l'embase.

Corps	Embrochable	Non embrochable
Référence 1/8	VVFS2000-R-01-1	VVFS2000-R-01-2
1/4	VVFS2000-R-02-1	VVFS2000-R-02-2

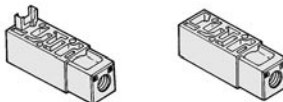

Entretoise de distributeur d'arrêt

Lors de l'arrêt de l'alimentation et de la pression résiduelle d'échappement une fois terminé le travail, les actionneurs peuvent modifier sa position d'origine. Cette entretoise permet de maintenir les actionneurs dans sa position d'origine pendant longtemps.

Corps	Embrochable	Non embrochable
Référence	VVFS2000-21A-1	VVFS2000-21A-2

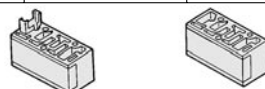

*Incompatible avec l'embase standard.

Entretoise de valve de décharge

L'utilisation simultanée de cette entretoise et de VFS21□0 permet l'échappement d'air.

Corps	Embrochable	Non embrochable
Référence	VVFS2000-24A-1 _R	VVFS2000-24A-2 _R

Note) L: Montage côté U, R: Montage côté C

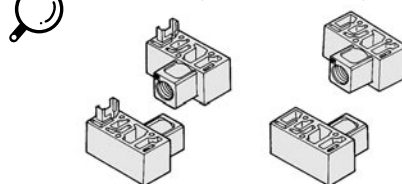

Entretoise double clapet

L'utilisation simultanée de l'entretoise double clapet et du distributeur à double clapet intégré permet les arrêts intermédiaires du vérin pendant longtemps indépendamment des fuites au niveau des tiroirs.

Corps	Embrochable	Non embrochable
Référence	VVFS2000-22A-1	VVFS2000-22A-2

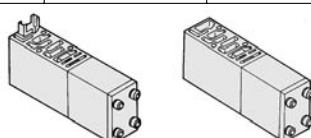

Bouchon de séparation sur P

Permet d'alimenter un ou plusieurs distributeurs de l'embase avec une pression différente en intercalant le bouchon de séparation entre les embases.

Corps	Embrochable	Non embrochable
Référence	AXT625-12A	

Bouchon de séparation sur R

Lorsque l'échappement affecte d'autres stations du circuit ou lorsque la contre-pression est utilisée pour l'embase standard, le bouchon de séparation permet de séparer l'échappement d'un des distributeurs.

Corps	Embrochable	Non embrochable
Référence	AXT625-12A	



Entretoise avec régleur de débit

La vis de réglage d'amortissement installée sur l'embase peut régler le débit à l'échappement.

Corps	Embrochable	Non embrochable
Référence	VVFS2000-20A-1	VVFS2000-20A-2

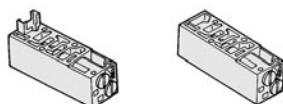

Embase Embrochable/Non embrochable

Embrochable (bouchon avec câble): VV5FS2-01- Station 1- Raccord

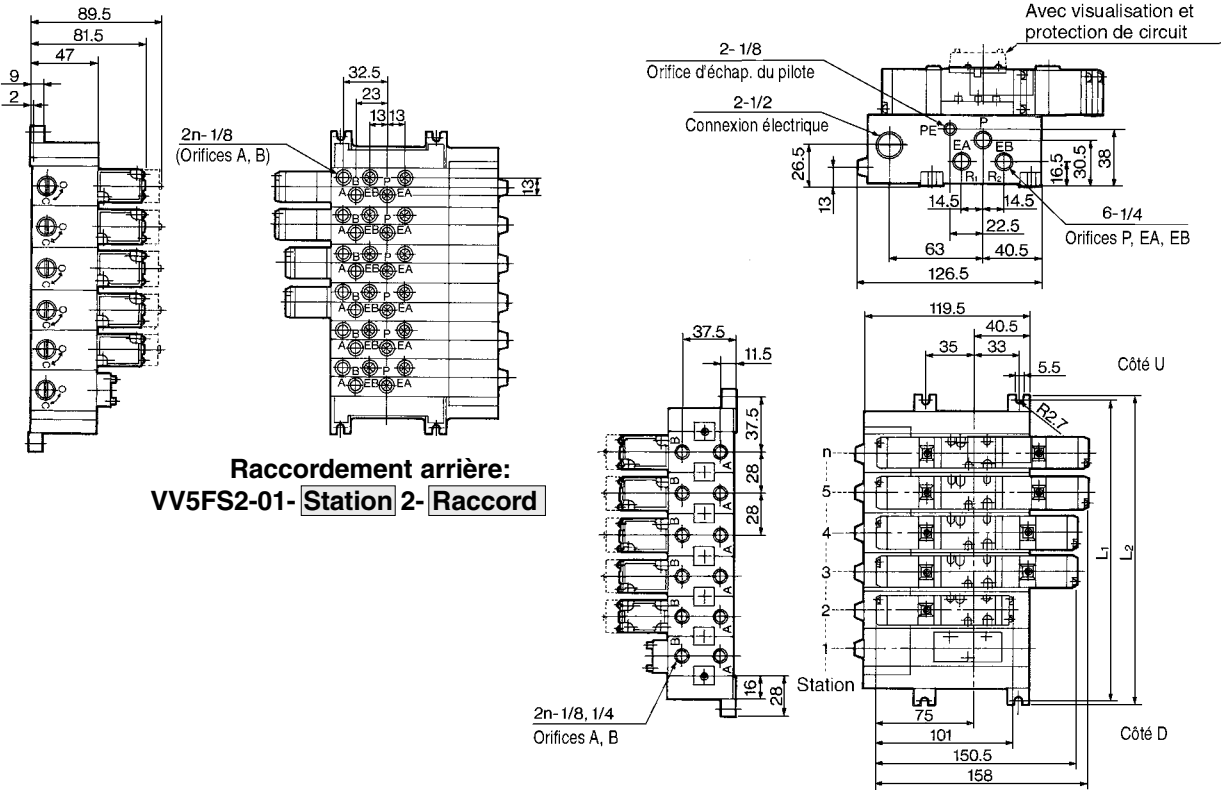

Raccordement arrière:
VV5FS2-01- Station 2- Raccord

Formule générale de la masse/Embase $M=0.201n+0.299$ (kg) n:

Non embrochable: VV5FS2-10- Station 1- Raccord

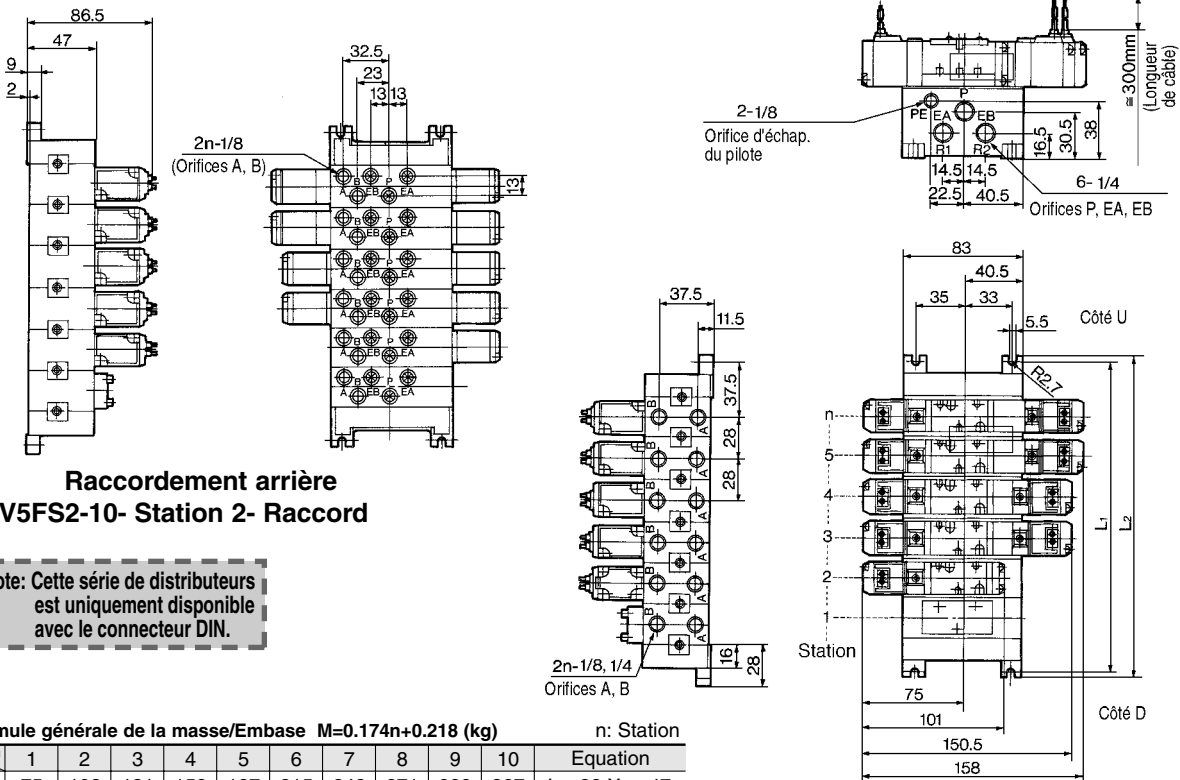

Raccordement arrière
VV5FS2-10- Station 2- Raccord

Note: Cette série de distributeurs est uniquement disponible avec le connecteur DIN.

Formule générale de la masse/Embase $M=0.174n+0.218$ (kg) n: Station

L	n	1	2	3	4	5	6	7	8	9	10	Equation
L1		75	103	131	159	187	215	243	271	299	327	$L1=28 \times n+47$
L2		84	112	140	168	196	224	252	280	308	336	$L2=28 \times n+56$

- SV
- SY
- SYJ
- SX
- VK
- VZ
- VF
- VFR
- VP7

- VQC
- SQ

- VQ
- VQ4
- VQ5
- VQZ
- VQD

- VFS
- VS
- VS7
- VQ7

VFS2000

Embase Embrochable: Capot individuel/d'une pièce

Embrochable avec bornier (capots individuels): VV5FS2-01T- Station 1- Raccord

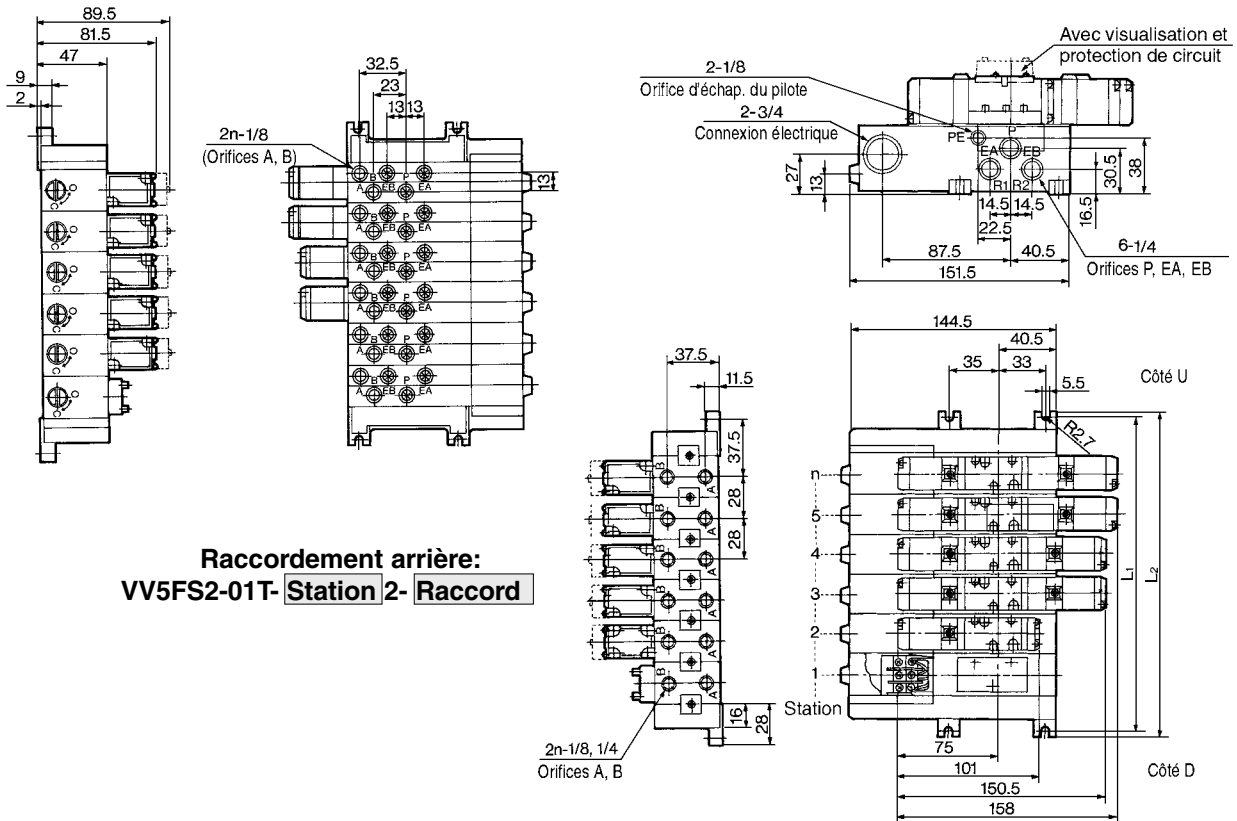

Raccordement arrière:
VV5FS2-01T- Station 2- Raccord

Formule générale de la masse/Embase $M=0.215n+0.35$ (kg) n:

Embrochable avec bornier (capots d'une pièce): VV5FS2-01T1- Station 1- Raccord

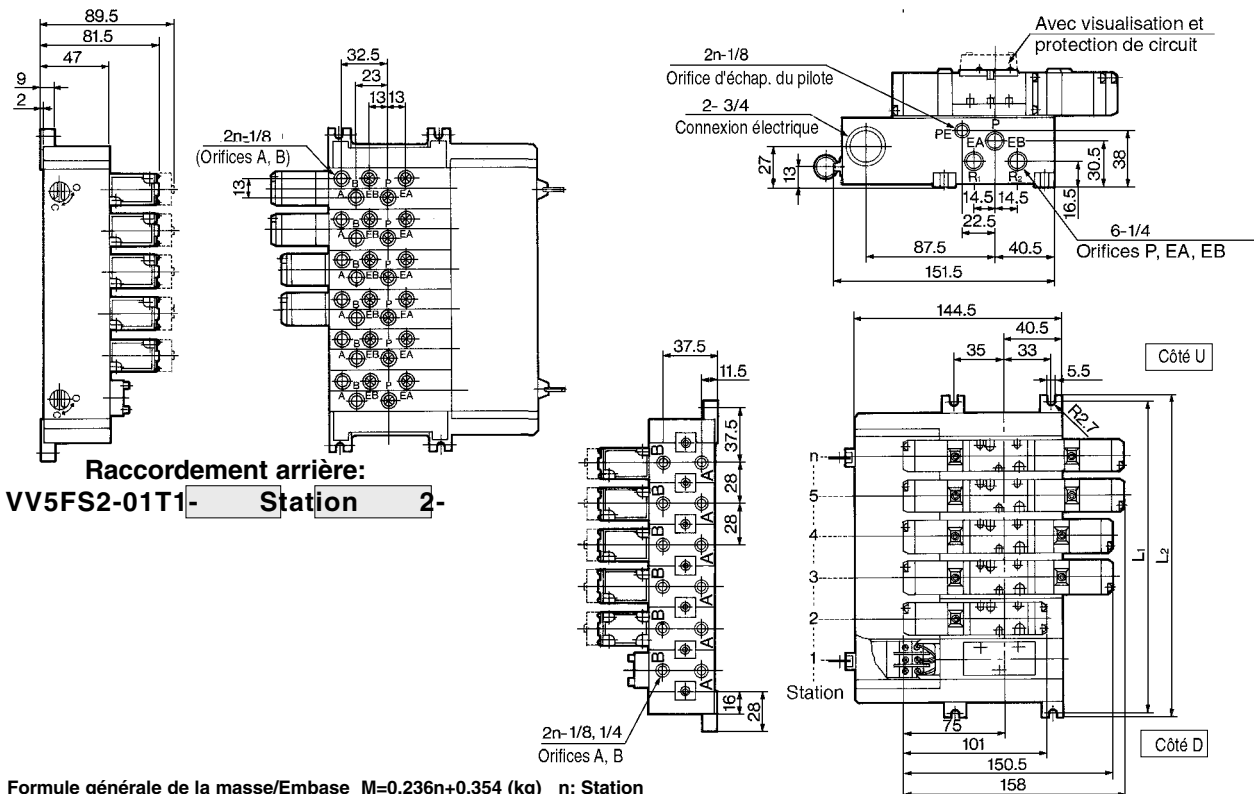

Raccordement arrière:
VV5FS2-01T1- Station 2-

Formule générale de la masse/Embase $M=0.236n+0.354$ (kg) n: Station

L \ n	1	2	3	4	5	6	7	8	9	10	Equation
L1	75	103	131	159	187	215	243	271	299	327	$L1=28 \times n+47$
L2	84	112	140	168	196	224	252	280	308	336	$L2=28 \times n+56$

Embase Embrochable avec connecteur multiple/avec connecteur sub D

Embrochable avec connecteur multiple: VV5FS2-01CD1- Station 1- Raccord , VV5FS2-01CU1- Station 1-

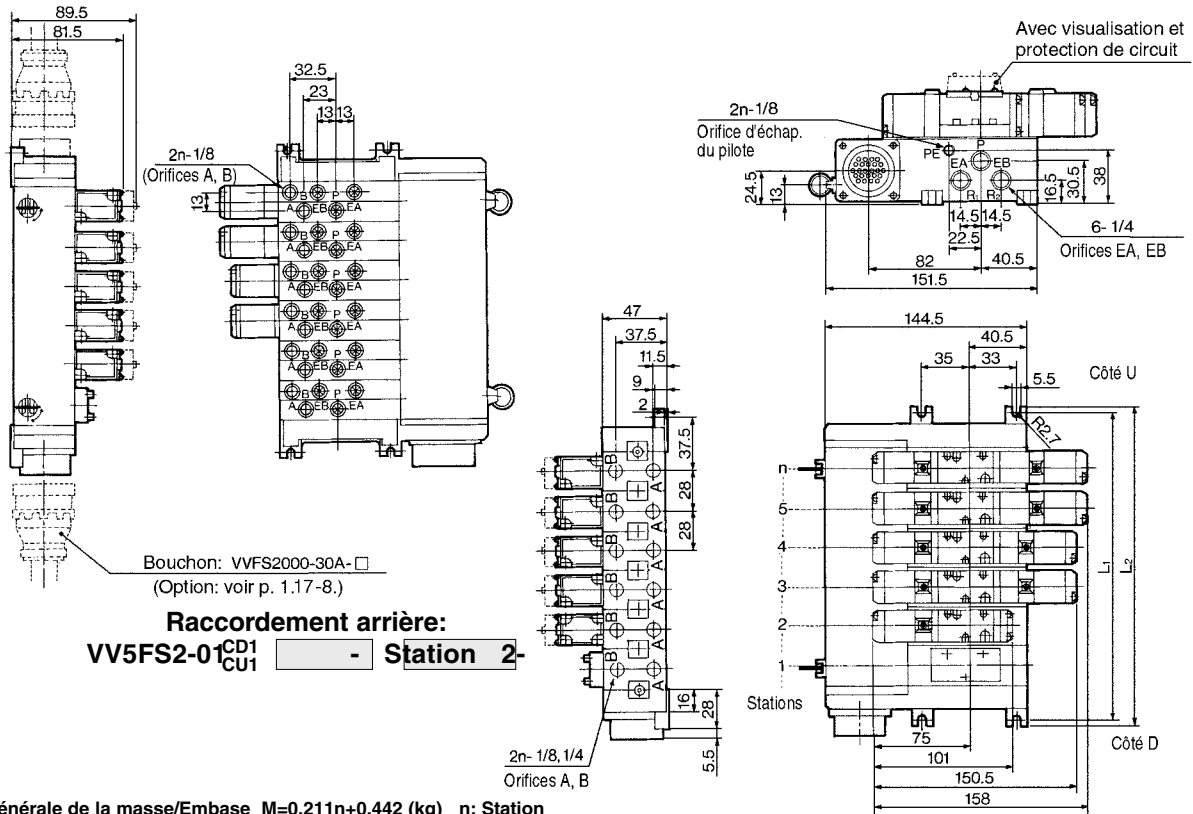

Formule générale de la masse/Embase $M=0.211n+0.442$ (kg) n: Station

* Caractéristiques de câblage: reportez-vous en p.17-8.

Embrochable avec connecteur sub D: VV5FS2-01FD1- Station 1- Raccord , VV5FS2-01FU1- Station 1- Raccord

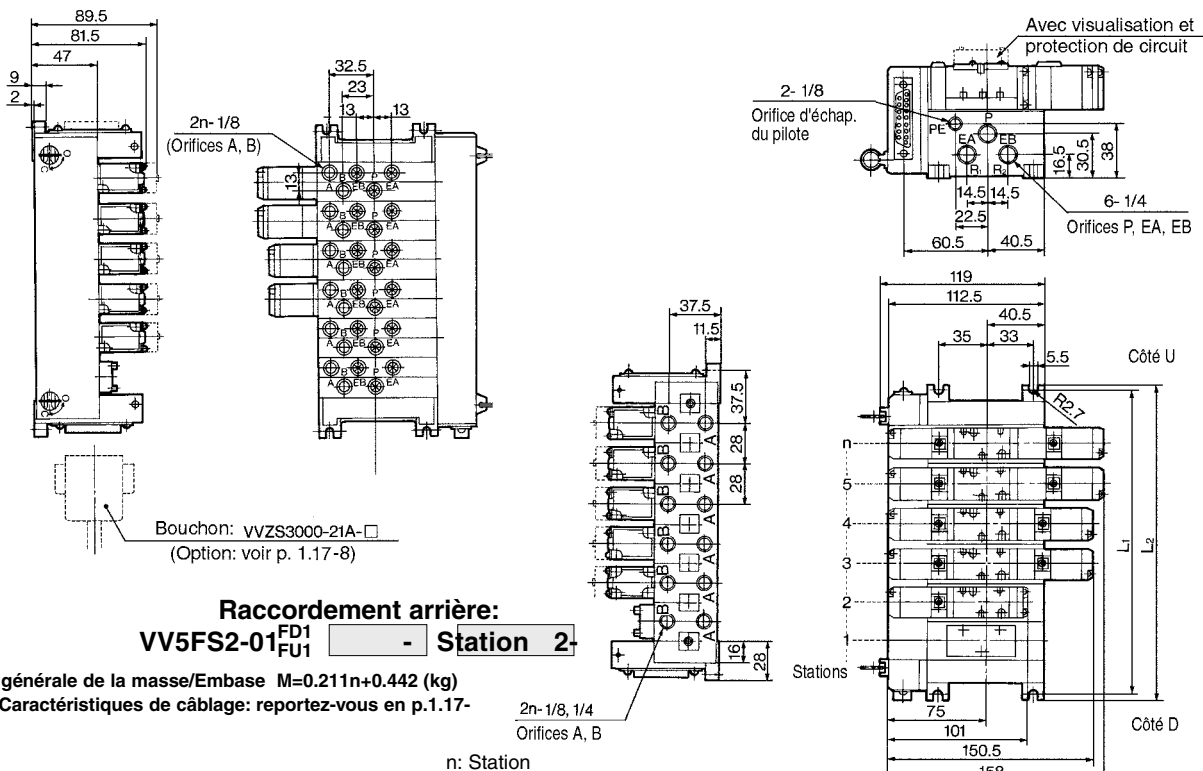

Formule générale de la masse/Embase $M=0.211n+0.442$ (kg)

* Caractéristiques de câblage: reportez-vous en p.17-8.



n: Station

L	n	1	2	3	4	5	6	7	8	Equation
L1		75	103	131	159	187	215	243	271	$L1=28 \times n+47$
L2		84	112	140	168	196	224	252	280	$L2=28 \times n+56$

- SV
- SY
- SYJ
- SX
- VK
- VZ
- VF
- VFR
- VP7

- VQC
- SQ
- VQ
- VQ4
- VQ5
- VQZ
- VQD
- VFS
- VS
- VS7
- VQ7

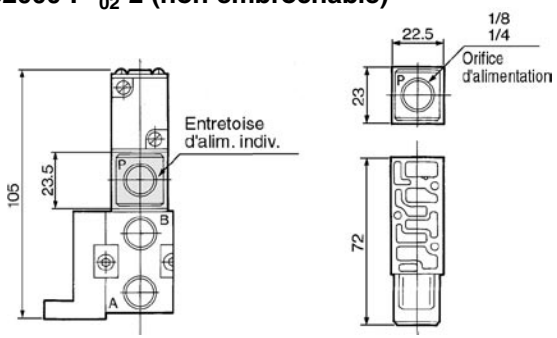
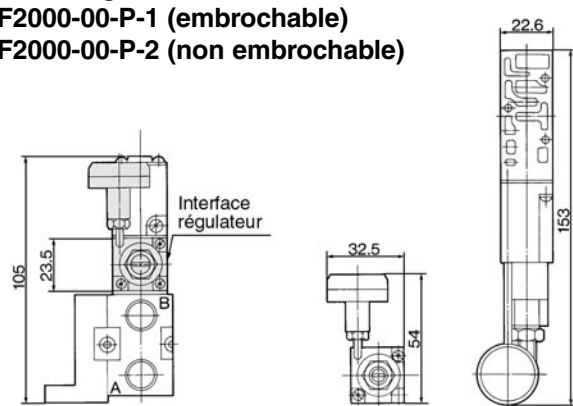
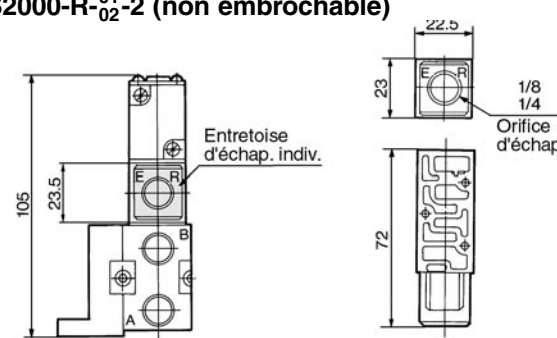
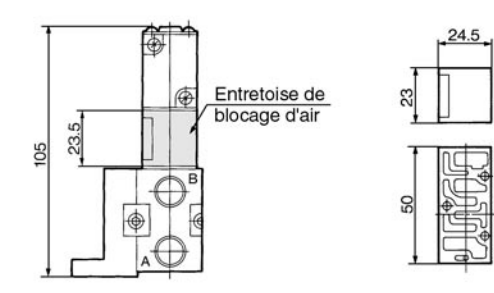
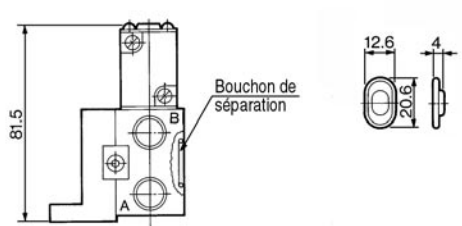
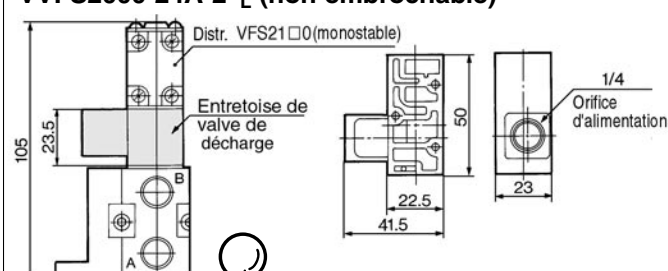
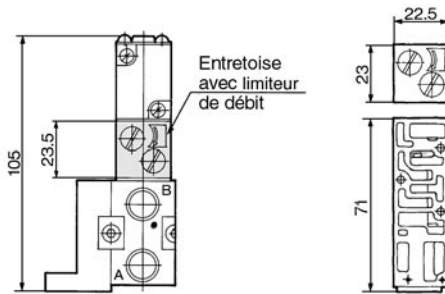
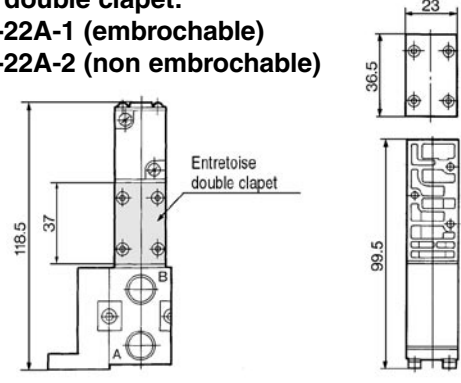
Embase/options	Embrochable/Non embrochable
<p>Entretoise d'alimentation: VVFS2000-P-01-02-1 (embrochable) VVFS2000-P-01-02-2 (non embrochable)</p> 	<p>Entretoise régulateur: ARBF2000-00-P-1 (embrochable) ARBF2000-00-P-2 (non embrochable)</p> 
<p>Entretoise d'échappement: VVFS2000-R-01-02-1 (embrochable) VVFS2000-R-01-02-2 (non embrochable)</p> 	<p>Entretoise de distributeur de blocage: VVFS2000-21A-1 (embrochable) VVFS2000-21A-2 (non embrochable)</p> 
<p>Bouchon de séparation: AXT625-12A</p> 	<p>Entretoise de valve de décharge: VVFS2000-24A-1^R (embrochable) VVFS2000-24A-2^R (non embrochable)</p>  <p>Note) VVFS2000-24A-1/2R. montage côté D.</p>
<p>Entretoise avec régleur de débit: VVFS2000-20A-1 (embrochable) VVFS2000-20A-2 (non embrochable)</p> 	<p>Entretoise double clapet: VVFS2000-22A-1 (embrochable) VVFS2000-22A-2 (non embrochable)</p> 

Embase avec unité filtre/régulateur

L'équipement (filtre, régulateur, pressostat, valve de décharge) forme une unité et peut être monté sur l'embase sans accessoires. Travaux de raccordement éliminés.



Embrochable

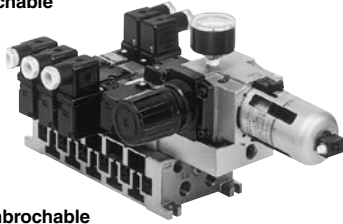

Non embrochable

⚠ Précautions

Lors de l'utilisation d'un filtre avec purge automatique ou manuelle, montez le filtre verticalement.

Caractéristiques de l'embase

Modèle sur embase	Embrochable: VV5FS2-01□	Non embrochable: VV5FS2-10
Câblage	Bouchon avec câble Avec bornier Avec connecteur multiple Avec connecteur sub D	Fil noyé Bornier du fil noyé Boîte de connexion Connecteur DIN
Distributeur compatible	VFS2□00-□F	VFS2□10-□G, VFS2□10-□E VFS2□10-□T, VFS2□10-□D
Caractéristiques de raccordement	Alim. commune, éhap. commun	
	Raccords A, B	Latéral: 1/8, 1/4 Arrière: 1/8 (Options)
Nbre de stations	Raccords P, EA, EB	Latéral: 1/4 Arrière: 1/8 (Options)
	2 à 15*	

*Avec connecteur multiple ou connecteur sub D: 8 stations maxi

Caractéristiques de l'unité filtre/régula-

Filtre (avec purge auto/manuelle)	
Degré de filtration	5µm
Régulateur	
Pression (sortie)	0.05 à 0.85MPa
Pressostat (1)	
Plage de pression: OFF	0,1 à 0.6MPa
Chute de pression	0.08MPa ou moins
Contact	1a
Visualisation	LED (Rouge)
Capacité de dét. maxi	2Vca/2W CC
Courant maxi	24Vca, cc ou moins: 50mA
Valve de décharge (monostable uniq.)	
Plage de pression	0,1 à 1.0MPa

Options de l'unité filtre/régula-

Plaque de fixation de valve de décharge (2)	<Embrochable>	
	VVFS2000-24A-1R (Montage côté D) VVFS2000-24A-1L (Montage côté U)	
Pressostat (3)	<Non embrochable>	
	VVFS2000-24A-2R (Montage côté D) VVFS2000-24A-2L (Montage côté U)	
Plaque d'obturation	Avec unité de réglage/filtre/régulateur	MP2-2
	Pressostat	MP3-2
Cartouche	Valve de décharge	AXT625-18A
	111511-5B	

- 🔍 Note 1) Tension: 24Vcc à 100Vca
Chute de tension interne: 4V
- 📖 Note 2) Reportez-vous aux options de l'embase en p.1.17-42.
- Note 3) Le modèle non embrochable ne peut pas être monté ultérieurement.

🔍 Pour passer commande

Note) L'embase avec câble embrochable est uniquement possible pour le modèle individuel. Le modèle non embrochable n'a pas de capot.

VV5FS2-10-08-1-01-AP-Q

Série VFR2000
Embase

Code du pays

Code	Pays
-	Japon, Asie Australie
E	Europe
N	Amérique du Nord

Embase/câblage

01	Bouchon avec câble
01T	Embrochable avec bornier
01C	Embrochable avec connecteur multiple
01F	Embrochable avec connecteur sub D
10	Non embrochable

Sens de montage du connecteur

Symbole	Sens de montage	Embase compatible
-	Sans	01, 01T, 10
D	Côté D	01C, 01F
U	Côté U	

Capot

-	Modèle individuel
1	Modèle unitaire

Stations

02	2 stations
:	:
15*	15 stations

*Embase 01, 01T, 10:
: 2 à 15 stations
: 01C, 01F: 2 à 8 stations

Symbole

Symbole	Caractéristiques des orifices	Racc.	
	P	EA, EB	(A, B)
1	Commun	Commun	Latéral
2*	Commun	Individuel	Arrière
3*			Latéral
4*	Commun	Individuel	Arrière
5*			Latéral
6*	Individuel	Commun	Arrière
7*			Latéral
8*	Individuel	Individuel	Arrière
			Latéral

Tension de la valve de décharge

	Sans (types F, G uniq.)
1	100Vca (50/60Hz)
2	200Vca (50/60Hz)
3	110V à 120Vca (50/60Hz)
4	220Vca (50/60Hz)
5	24Vcc
6	12Vcc
7	240Vca (50/60Hz)
9	Autres, (250V maxi)

📄 Contactez SMC pour d'autres tensions (9)

Unité filtre/régulateur

Equipement de réglage	Symbole	-	A	AP	M	MP	F	G	C	E
Filtre avec purge auto			●	●			●			
Filtre avec purge manuelle					●	●		●		
Régulateur			●	●	●	●	●	●		
Valve de décharge			●	●	●	●			●	●
Pressostat				●		●				
Plaque d'obturation (Valve de décharge)							●	●		
Plaque d'obturation (Filtre-régulateur)										●
Embase de fixation			2 stations	2 stations	2 stations	2 stations	2 stations	2 stations	2 stations	1 station

Filetage

-	Rc (PT)
N	NPT
T	NPTF
F	G (PF)

Raccord

Symbole	P, EA, EB	A, B
01	1/4	1/8
02		1/4
M		Combiné

Veillez indiquer le modèle d'embase, du distributeur et des options.

<<Exemple>>

- Embrochable avec bornier (Embase multiple) VV5FS2-01T1-091-02-MP-Q 1 (5/2 monostable) VFS2100-5FZ-Q 5 (5/2 bistable) VFS2200-5FZ-Q 2
- *2 stations sont requises pour le montage de l'unité de réglage.
- Non embrochable (Embase multiple) VV5FS2-10-071-01-M-Q 1 (5/2 monostable) VFS2110-5D-Q 5
- *2 stations sont requises pour le montage de l'unité de réglage.

⚠ Degré de protection classe I (Marque: ⚡)

VFS2000

Embase avec unité de réglage Embrochable/non embrochable

Embrochable: VV5FS2-01T- Station 1- Raccord - Unité de réglage

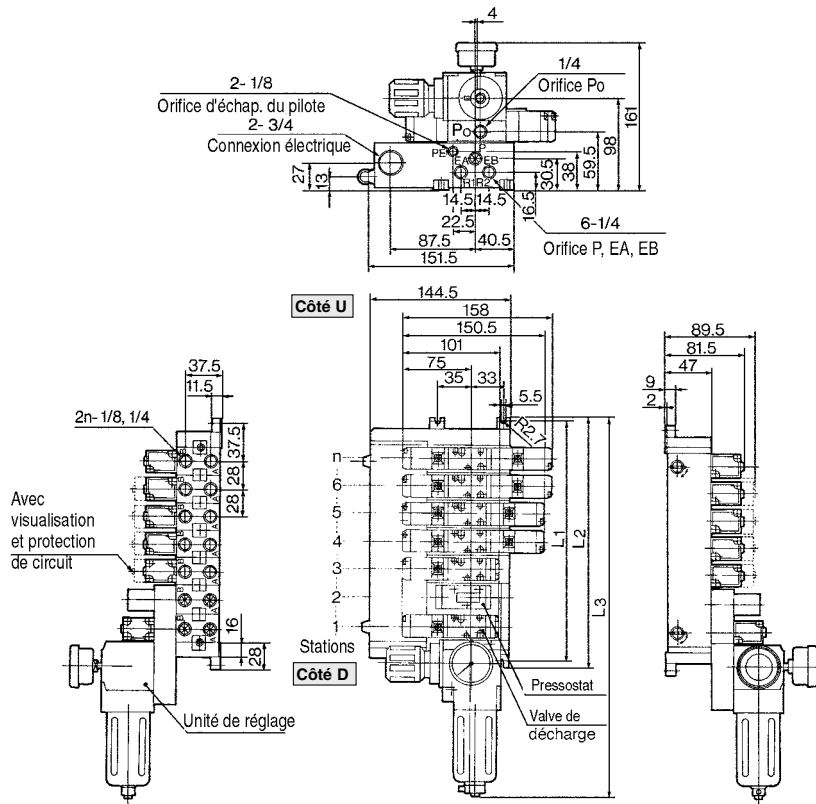

Exemple pour embase

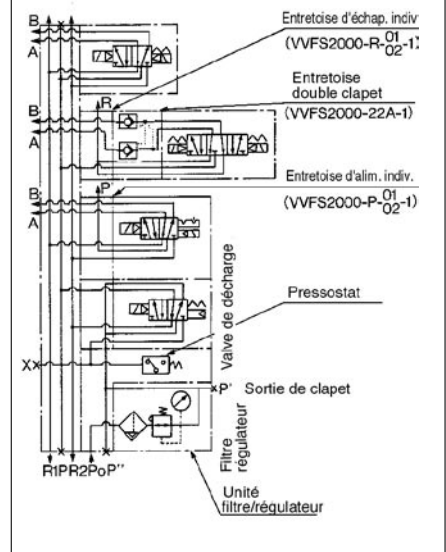

Non embrochable: VV5FS2-10- Station 1- Raccord - Unité de réglage

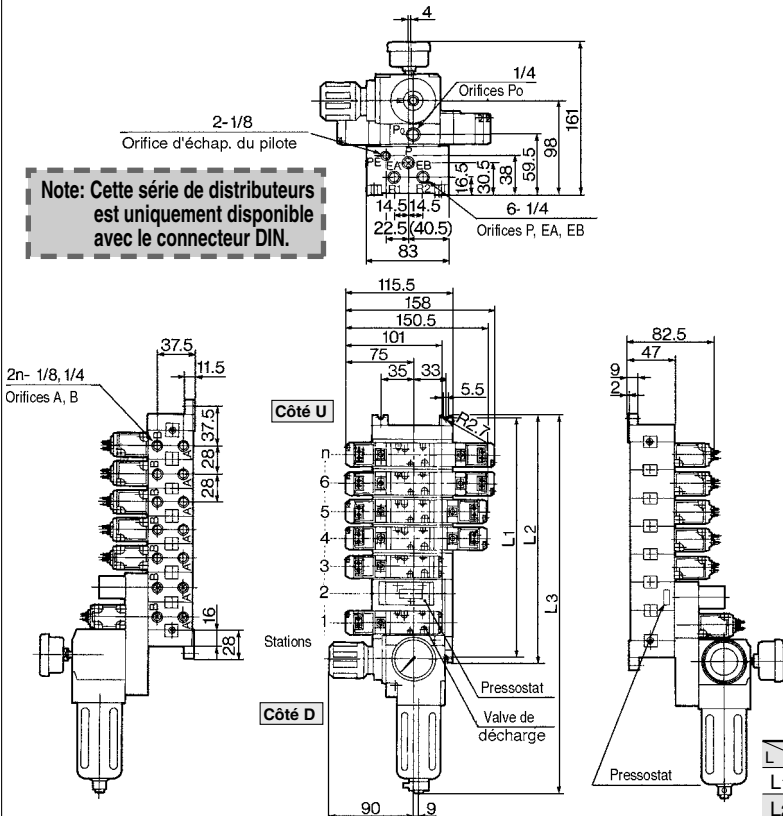

Note: Cette série de distributeurs est uniquement disponible avec le connecteur DIN.

Exemple pour embase

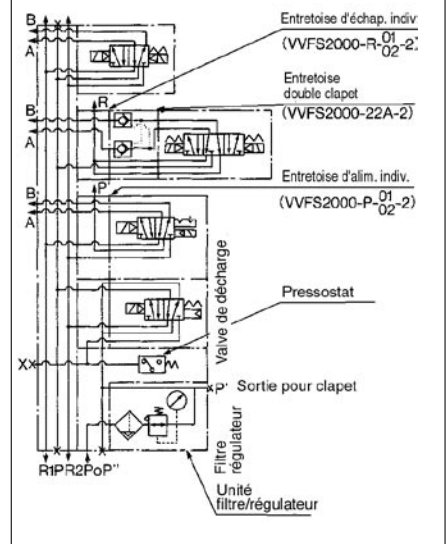

		n: Station									
L	n	3	4	5	6	7	8	9	10	Equation	
L1		131	159	187	215	243	271	299	327	L1=28 X n+47	
L2		140	168	196	224	252	280	308	336	L2=28 X n+56	
L3(MP)		278	306	334	362	390	418	446	474	L3=28 X n+194	
L3(AP)		319.5	347.5	375.5	403.5	431.5	459.5	487.5	515.5	L3=28 X n+235.5	

Embase étanche (selon IP65)

Caractéristiques de l'embase

Modèle	VV5FS2-01WTB ^U	VV5FS2-01W
Câblage	Bornier du commun	Bouchon avec câble
Electrodistributeur compatible	VFS2□00-□F-X54	
Raccordement	Alim. commune, éhap. commun	
	Raccords A, B	Latéral: 1/8 1/4 Arrière: 1/8 (Options)
	Raccords P, EA, EB	Latéral: 1/4
Nombre de stations	2 à 10	2 à 15

Pour passer commande

Embase

VV5FS2 - 01WTBU - 08 - 1 - 02 - Q

Embase non embrochable étanche aux projections (Selon IP65)

01WTBU	Bornier du commun (Montage côté U)
01WTBD	Bornier du commun (Montage côté D)
01W	Bouchon avec câble

Code du pays

Code	Pays
-	Japon, Asie Australie
E	Europe
N	Amérique du Nord

Stations

02	2 stations
⋮	⋮
15	15 stations

Filetage

-	Rc (PT)
F	G (PF)
N	NPT
T	NPTF

Orifice de connexion

Symbole	P, EA, EB	A, B
01		1/8
02	1/4	1/4
M		Combiné

*Raccordement direct: 1/8 uniq.

Symbole

Symbole	Caractéristiques des orifices	Racc.
1	P, EA, EB	A, B
2*	Commun	Latéral Arrière

*Options

Degré de protection
classe I (Marque:)

Distributeur

VFS2 1 00 - 5 F - X54 - Q

Configuration

1	5/2 monostable
2	5/2 bistable
3	5/3 centre fermé
4	5/3 centre ouvert
5	5/3 centre sous pression
6	5/3 double clapet

Pilotage

-	Pilotage interne
R*	Pilotage externe

*Options

Commande manuelle du pilote

-	Poussoir à impulsion (affleurant)
A*	Poussoir à impulsion (détendu)
B*	Verrouillable (encastré)
C*	Verrouillable (manette)

*Options

En option

-	Sans
Z	Avec visualisation et protection de circuit

Tension

1	100Vca 50/60Hz
2	200Vca 50/60Hz
3	110 à 120Vca, 50/60Hz
4	220Vca 50/60Hz
5	24Vcc
6	12Vcc
7	240Vca 50/60Hz
9	Autres, (250V maxi)

Code du pays

Code	Pays
-	Japon, Asie Australie
E	Europe
N	Amérique du Nord

Degré de protection
classe I (Marque:)

Contactez SMC pour d'autres tensions (9)

SV
SY
SYJ
SX
VK
VZ
VF
VFR
VP7

VQC
SQ

VQ

VQ4

VQ5

VQZ

VQD

VFS

VS

VS7

VQ7

VFS2000

Embase étanche

Avec bornier commun: VV5FS2-01WTB^U - Station 1 - Raccord

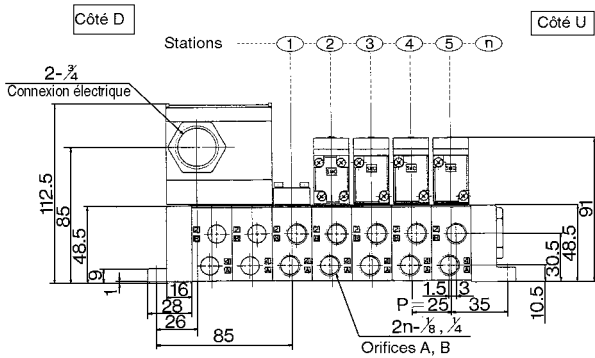

Raccordement arrière: VV5FS2-01WTBD - Station 2-01

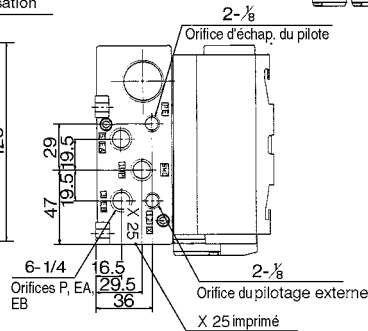
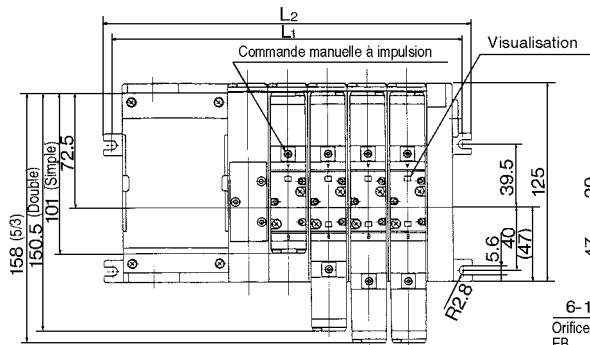
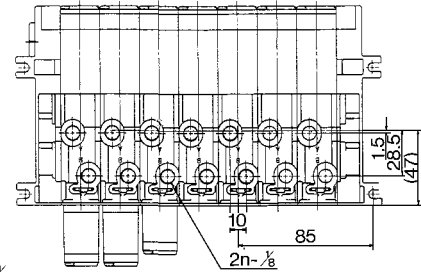

n: Station

L	n	1	2	3	4	5	6	7	8	9	10	Equation
L1		120	145	170	195	220	245	270	295	320	345	L1=25 X n+95
L2		131	156	181	206	231	256	281	306	331	356	L2=25 X n+106



*Les stations de fixation du bornier ne sont pas incluses.
Indique les stations de fixation d'électrodistributeur.

Bouchon avec câble: VV5FS2-01W - Station 1 - Raccord

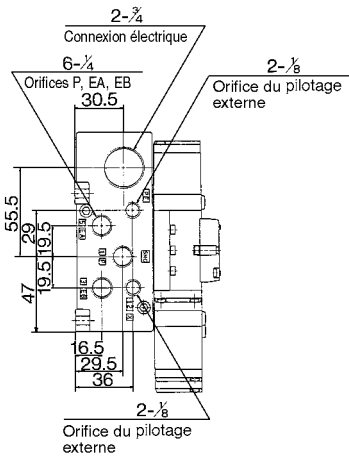
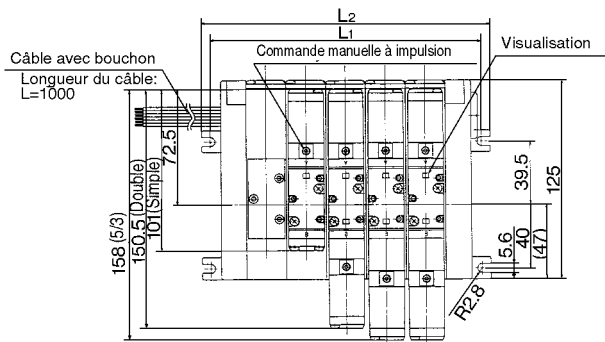

Rac

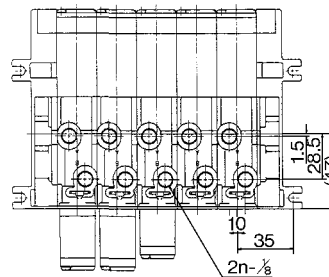
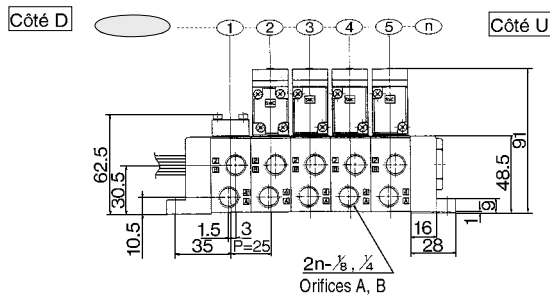

n: Station

L	n	1	2	3	4	5	6	7	8	9	10	11	12	13	14	15	Equation
L1		70	95	120	145	170	195	220	245	270	295	320	345	370	395	420	L1=25n+45
L2		81	106	131	156	181	206	231	256	281	306	331	356	381	406	431	L2=25n+56

Construction de l'embase Embrochable/non embrochable

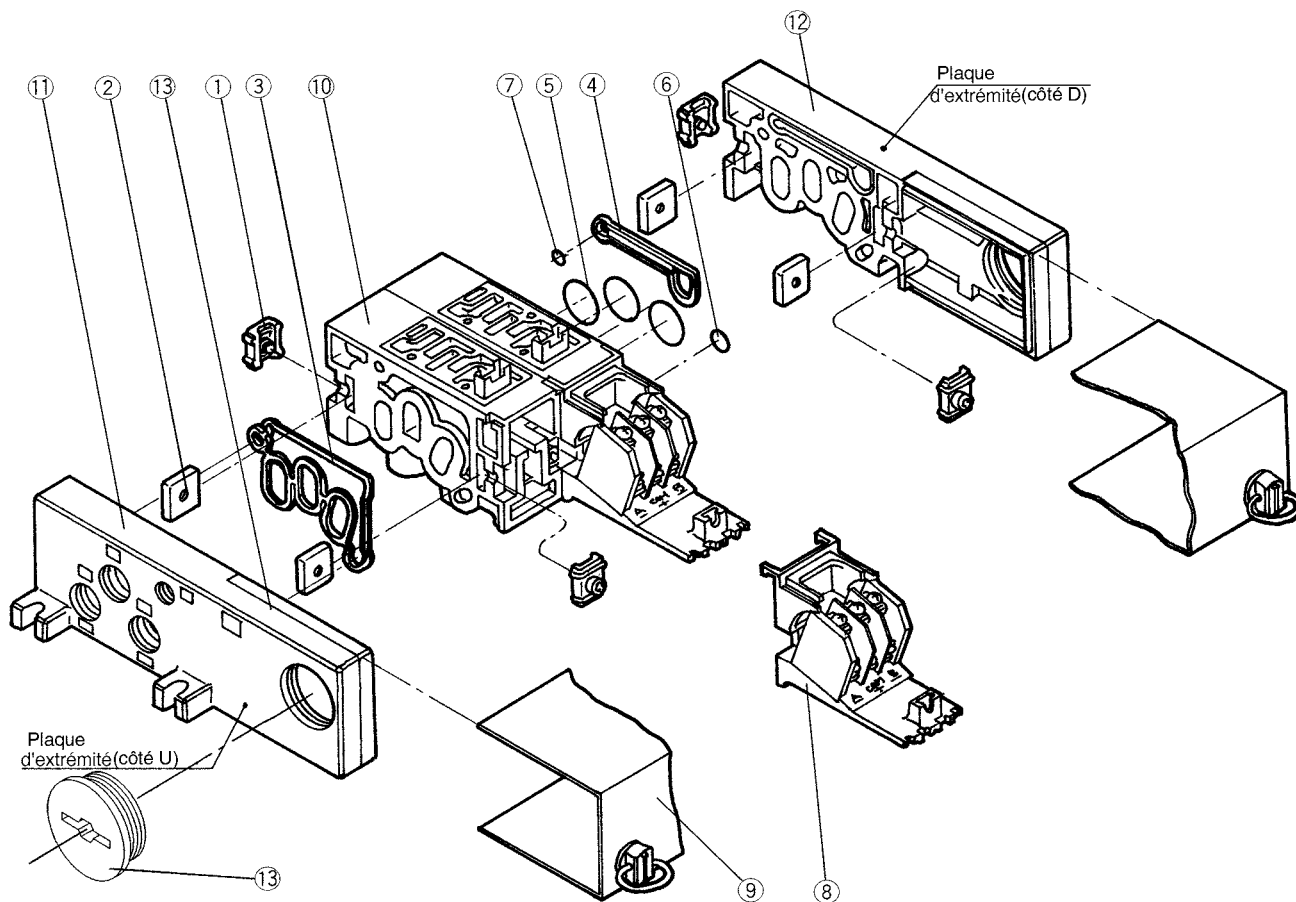

Pièces de rechange

Rep.	Désignation	Matière	Référence
①	Tiroir inox sans joint A	Plaque d'acier	AXT625-4-1
②	Tiroir inox sans joint B	Plaque d'acier	AXT625-5
③	Joint A	NBR	AXT625-17
④	Joint B	NBR	AXT625-16
⑤	Joint torique	NBR	18 X 15 X 1.5
⑥	Joint torique	NBR	10.5 X 7.5 X 1.5
⑦	Joint torique	NBR	8 X 5 X 1.5
⑧	Plaque de fixation	Résine 01	AXT625-6
		01T	AXT625-28-1A
		01T1	(Bornier avec plaque de fixation)
⑩	Plaque de fixation	Résine 01C	AXT625-28-1
		01F	VVF2000-26-6
		01SU	AXT625-6

Rep.	Désignation	Matière	Référence	
⑨	Capot	—	01	AXT625-7A
			01T	AXT625-28-3A
			01T1	AXT625-28-7A- [stations]
			01C	
			01F	
⑪	Bouchon élastique	NBR	01	AXT333-12
			01SU	AXT625-22
			01W	EXP22S

Pour ajouter des embases, veuillez indiquer la référence de l'embase de l'ensemble principal ⑩.

Pour le modèle embrochable: L'embase multiple avec bornier (intégré avec le capot) est requise avec l'ensemble capot ⑨.

Note) Embase multiple/construction: Embrochable avec bornier.

Pièces de rechange

Rep.	Désignation	Référence de l'ensemble	Nomenclature	Embase multiple compatible
⑩	Ensemble embase	AXT625-01A- ¹ (¹) 2	Embase ⑩, tiroir inox ①, ②. Joint torique ⑤, ⑥, ⑦ capot, plaque de fixation, logement de l'axe, guide, bouchon avec câble	Bouchon embrochable avec câble
		AXT625-20A- ¹ (¹) 2	Embase ⑩, tiroir inox ①, ②. Joint torique ⑤, ⑥, ⑦ bornier ⑧. capot ⑨, plaque de fixation, logement de l'axe, guide	Embrochable avec bornier
		AXT625-10A- ¹ (¹) 2	Embase ⑩, tiroir inox ①, ②, joint torique ⑤, ⑥, ⑦	Non embrochable
⑪	Plaque d'extrémité (Côté U)	AXT625-2A	Plaque d'extrémité (U) ⑪, tiroir inox ①, ②, joint A ③, protection ⑬	Bouchon embrochable avec câble
		AXT625-2A-20	Plaque d'extrémité (U) ⑪, tiroir inox ①, ②, joint A ③, protection ⑬	Embrochable avec bornier
		AXT625-2A-10	Plaque d'extrémité (U) ⑪, tiroir inox ①, ②, joint A ③, protection ⑬	Non embrochable
⑫	Plaque d'extrémité (Côté D)	AXT625-3A	Plaque d'extrémité (U) ⑫, joint métallique ①, ②, joint B ④, protection ⑬ billes	Bouchon embrochable avec câble
		AXT625-3A-20	Plaque d'extrémité (U) ⑫, joint métallique ①, ②, joint B ④, protection ⑬ billes	Embrochable avec bornier
		AXT625-3A-10	Plaque d'extrémité (U) ⑫, tiroir inox ①, ②, joint B ④, protection ⑬ billes	Non embrochable

Note 1) Orifices A, B: 1/8, 1/4.

SV
SY
SYJ
SX
VK
VZ
VF
VFR
VP7

VQC
SQ
VQ
VQ4
VQ5
VQZ
VQD
VFS
VS
VS7
VQ7

Embase compacte/N/min: 590

Facteur N/min: 590

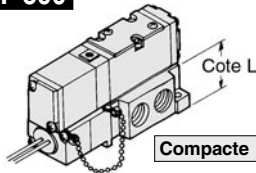

Facteur N/min: 815

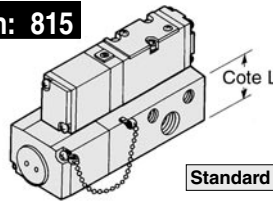

Embase

Type	L (mm)	Masse (kg)	N/min Section équivalente ⁽¹⁾
Compacte	25.5	0.13	10.8 (589)
Standard	31	0.2	15 (815)

Note 1) 5/2 monostable. 1/4

Embase Compacte: Embrochable/Fil noyé (bouchon avec câble)

VFS2□00-□F-P01, P02 Référence de l'embase: VFS2000-CP-⁰¹/₀₂ (01: 1/8, 02: 1/4)

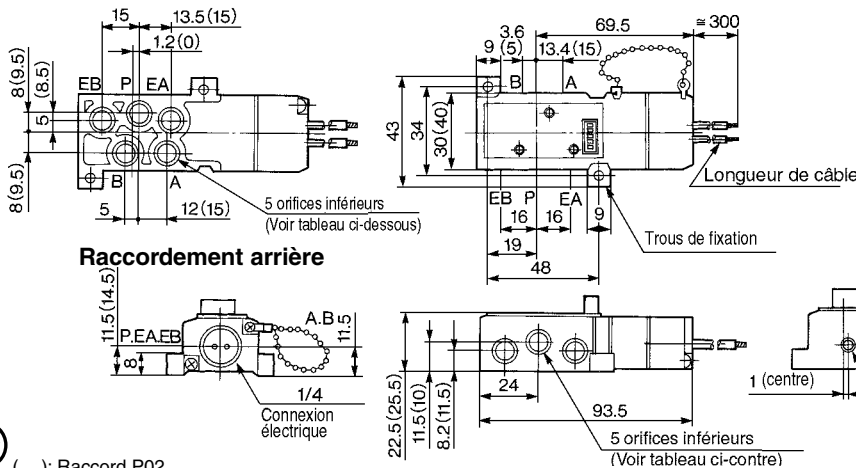

Raccords

Taille	Raccord	P, A, B	EA, EB
P01		1/8	1/8
P02		1/4	1/8

Raccords directs

Taille	Raccord	P, A, B	EA, EB
P01		1/8	M5
P02		1/8, 1/4	1/8

() : Raccord P02

Embase Compacte: non embrochable

VFS2□10-□□-S01, S02 Référence de l'embase: VFS2000-CS-⁰¹/₀₂ (01: 1/8, 02: 1/4)

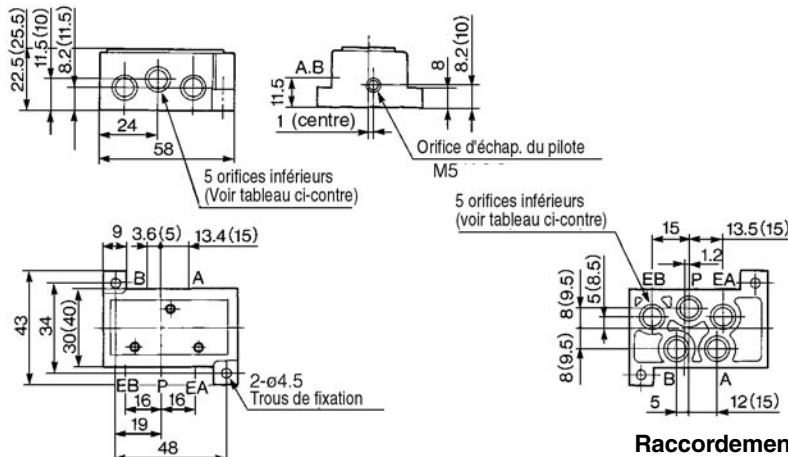

Raccords

Taille	Raccord	P, A, B	EA, EB
S01		1/8	1/8
S02		1/4	1/8

Raccords directs

Taille	Raccord	P, A, B	EA, EB
S01		1/8	M5
S02		1/8, 1/4	1/8

() : Raccord S02

Précaution Attention à la position de raccordement de l'embase.

VFS2□□0-□□-P⁰¹/₀₂ : Compacte

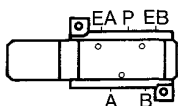

VFS2□□0-□□-⁰¹/₀₂ : Standard

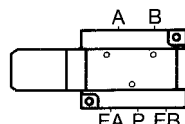

Câblage

Compacte: Embrochable/Fil noyé (Bouchon avec câble)

•Le bouchon est attaché à l'embase et le câble est branché au distributeur (voir ci-dessous). Connectez au côté d'alimentation correspondant.

Bob.	Côté A	Côté B
Couleur du câble	Rouge	Noir
	Brun	Blanc

•Non-polarisé

Électro distributeur 5/2, 5/3

Tiroir inox sans joint, embrochable/non embrochable

Série VFS3000

Modèle

Configuration	Modèle		Raccordement Rc	Caractéristiques du débit						Max. cycle d'utilisation (cpm) ⁽¹⁾	Temps de réponse (ms) ⁽²⁾	Masse (kg) ⁽³⁾	
	Embrochable	Non embrochable		1 → 4/2 (P → A/B)			4/2 → 5/3 (A/B → R1/R2)						
				C [dm³/(s·bar)]	b	Cv	C [dm³/(s·bar)]	b	Cv				
5/2	Monostable	VFS3100	VFS3110	1/4	6,0	0,15	1,4	5,8	0,12	1,3	1200	20 max.	0,31
				3/8	7,3	0,23	1,8	6,8	0,12	1,6			
	Bistable	VFS3200	VFS3210	1/4	6,0	0,15	1,4	5,8	0,12	1,3	1500	15 max.	0,41
				3/8	7,3	0,23	1,8	6,8	0,12	1,6			
5/3	Centre fermé	VFS3300	VFS3310	1/4	5,8	0,21	1,4	5,4	0,14	1,2	600	40 max.	0,43
				3/8	6,8	0,22	1,7	6,3	0,12	1,5			
	Centre ouvert	VFS3400	VFS3410	1/4	6,1	0,23	1,4	5,0	0,14	1,2	600	40 max.	0,43
				3/8	7,4	0,20	1,8	5,6	0,18	1,3			
	Centre sous pression	VFS3500	VFS3510	1/4	6,0	0,22	1,5	5,8	0,16	1,3	600	40 max.	0,43
				3/8	7,2	0,19	1,8	7,1	0,18	1,8			
Double clapet	VFS3600	VFS3610	1/4	4,0	—	—	3,5	—	—	600	50 max.	0,91	
			3/8	4,0	—	—	3,7	—	—				

Note 1) Basé sur la norme JIS B 8419 : 2010 (une fois tous les 30 jours) pour la fréquence d'utilisation minimale.

Note 2) Basé sur la norme JIS B 8419-2010. (La valeur à la pression d'alimentation de 0.5 MPa, température ambiante/du fluide (≈ 20°C))

Toutefois, cela exclut les cas où il s'agit d'un état adhérent. (Sachez qu'après de longues périodes d'attente, il peut y avoir des retards dans le temps de réponse initial.)

Note 3) Les figures de la liste ci-dessus sont sans embase. Dans le cas d'une embase embrochable et d'une embase non embrochable, ajouter respectivement 0.30 kg et 0.27 kg.

Note 4) « Note 1) » et « Note 2) » sont avec de l'air propre contrôlé.

Compact tout en offrant une grande capacité de débit

3/8 : C : 5,8 dm³/(s·bar)

Faible consommation électrique : 1.8 W CC

Entretien facile

2 types d'embases :

Embrochables et non embrochables

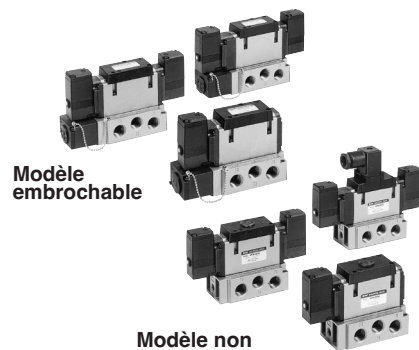

Modèle embrochable

Modèle non embrochable

Symbol

5/2	5/3
Monostable (A)4 2(B) 5 1 3 (R1) (P) (R2)	Centre fermé (A)4 2(B) 5 1 3 (R1) (P) (R2)
Bistable (A)4 2(B) 5 1 3 (R1) (P) (R2)	Centre ouvert (A)4 2(B) 5 1 3 (R1) (P) (R2)
	Centre sous pression (A)4 2(B) 5 1 3 (R1) (P) (R2)
	Double clapet (A)4 2(B) 5 1 3 (R1) (P) (R2)

Caractéristiques standard

Caractéristiques du distributeur	Fluide	Air
	Pression d'utilisation max.	1.0 MPa
	Pression d'utilisation min.	0.1 MPa
	Pression d'épreuve	1.5 MPa
	Température ambiante et d'utilisation	-10 à 60°C ⁽¹⁾
	Lubrification	Non lubrifié ⁽²⁾
	Commande manuelle de la vanne pilote	Modèle à poussoir non verrouillable (affleurant)
	Résistance aux impacts/vibrations	150/50 m/s ² (³)
	Protection	Type E : Étanche à la poussière (équivalent à IP50), Type F : Étanche aux gouttes (Équivalent à IP52), Type D : Résistant aux éclaboussures (équivalent à IP54) ^{(4) (6)}
	Caractéristiques électriques	Tension nominale de la bobine
Variation de tension admissible		-15 à +10 % de la tension nominale
Classe d'isolation de la bobine		Classe B ou équivalent (130°C)
Alimentation apparente		Courant d'appel : 5,6 VA/50 Hz, 5,0 VA/60 Hz
Consommation électrique CA		Au maintien : 3,4 VA (2,1 W)/50 Hz, 2,3 VA (1,5 W)/60 Hz
Consommation électrique CC		1,8 W (2,04 W : avec visualisation/protection de circuit)
Connexion électrique		Modèle embrochable : Boîtier de connexion Modèle non embrochable : Connecteur DIN, borne de fil noyé

Note 1) Utilisez de l'air sec à basse température.

Note 2) Utiliser de l'huile hydraulique de classe 1 (ISO VG32) en cas de lubrification.

Note 3) Résistance aux chocs : aucun dysfonctionnement n'est constaté suite au test de chocs réalisé dans l'axe et perpendiculairement à l'axe du distributeur principal et de l'armature, à l'état activé et désactivé pour chaque statut. (Condition initiale)

Résistance aux vibrations: Aucun dysfonctionnement lorsque soumis au balayage de 45 et 2000 Hz. Le test réalisé à l'état activé et désactivé dans l'axe et perpendiculairement à l'axe du distributeur principal et de l'armature. (Condition initiale)

Note 4) Basé sur la norme JIS C 0920.

Note 5) Basé sur la norme JIS C 4003.

Note 6) Les boîtiers de type F décrits ci-dessus montrent cela sans la visualisation/protection de circuit. Les boîtiers de type F avec la visualisation/protection de circuit sont équivalents à IP50.

Option

Type de pilotage		Pilotage externe ^{Note)}
Commande manuelle	Clapet principale	Type commande manuelle directe
	Vanne pilote	
		Modèle à poussoir non verrouillable (étendu), modèle verrouillable (outil requis), modèle verrouillable (levier)
Tension nominale de la bobine		110 à 120. 220. 240 Vca (50/60 Hz)
Caractéristiques d'orifices		12, 100 Vcc
Option		Raccordement vers le bas
		Avec visualisation et protection de circuit

Note) Pression d'utilisation : 0 à 1.0 MPa

Pression de pilotage : 0.1 à 1.0 MPa

Pour passer commande

Code du pays

Code	Pays
-	Japon, Asie Australie
E	Europe
N	Amérique du Nord

Corps

O: Embase embrochable

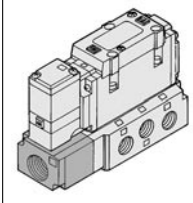

Connexion électrique

F: Boîte de connexion embrochable

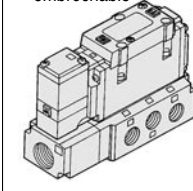

Raccord

—	Sans embase
02	1/4
03	3/8

*Raccordement arrière:
1/4 uniq.

Filetage

—	Rc (PT)
N	NPT
T	NPTF
F	G (PF)

Raccordement

—	Latéral
B*	Arrière

*Options



Embrochable

VFS3 1 0 0 1 F 02 Q

Non embrochable

VFS3 2 1 1 2 D 02 Q

Configuration

1	5/2 monostable	5	5/3 centre sous pression
2	5/2 bistable	6	Double clapet 5/3
3	5/3 centre fermé		
4	5/3 centre ouvert		

*Le modèle à pilotage externe est possible lors de la présence de contre-pression.

Corps

1: Embase non-embrochable

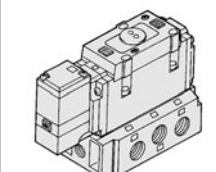

Options

—	Sans
Z	Avec visualisation et protection de circuit

Connexion électrique

D: Connecteur DIN
Z: Sans connecteur

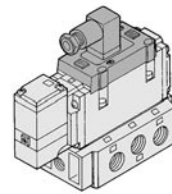

Y: Connecteur DIN (DIN 43650)
YO: Sans connecteur DIN

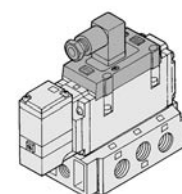

Commande manuelle du pilote

—: Poussoir à impulsion (affleurant)

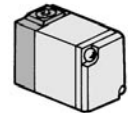

A*: Poussoir à impulsion (détendu)

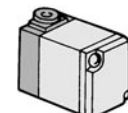

B*: Verrouillable (encastré)

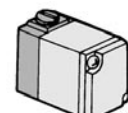

C*: Verrouillable (manette)

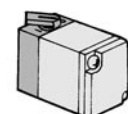

*Options

Tension

1	100Vca (50/60Hz)
2	200Vca (50/60Hz)
3	110V à 120Vca (50/60Hz)
4	220Vca (50/60Hz)
5	24Vcc
6	12Vcc
7	240Vca (50/60Hz)
9	Autres, (250V maxi)

Contactez SMC pour d'autres tensions (9)

Pilotage

—	Interne
R*	Externe

*Options

Pour commander l'ensemble

SF4 - 1 F - 30-Q

Tension

1	100Vca (50/60Hz)
2	200Vca (50/60Hz)
3	110V à 120Vca (50/60Hz)
4	220Vca (50/60Hz)
5	24Vcc
6	12Vcc
7	240Vca (50/60Hz)
9	Autres, (250V maxi)

Commande manuelle

Symbole	Identification
—	Poussoir à impulsion (affleurant)
A*	Poussoir à impulsion (détendu)
B*	Verrouillable (encastré)
C*	Verrouillable (manette)

*Options

Contactez SMC pour d'autres tensions (9)



*Reportez-vous en p.1.17-5 pour la conversion de tension.

Vitesse maxi du vérin

Diagramme du système

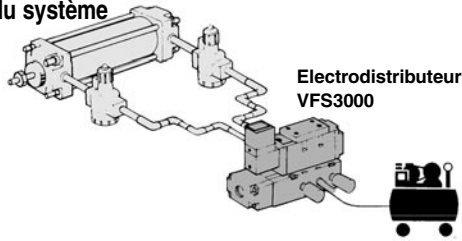

Système de racc. du tube élastique

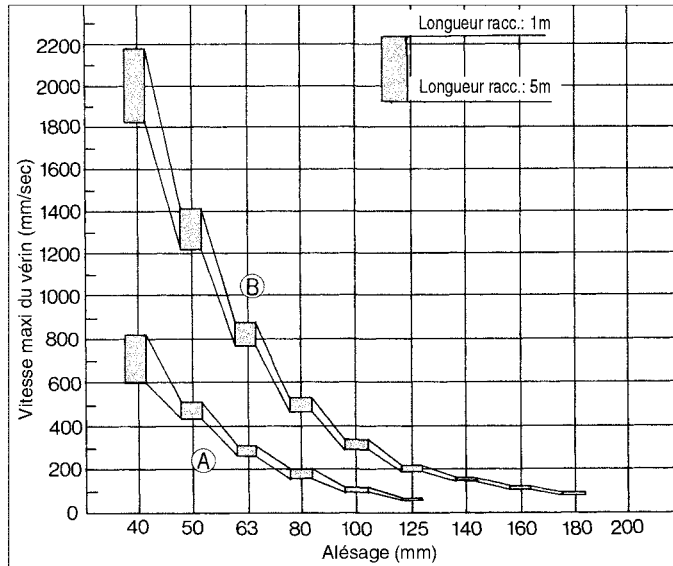

Système	Electrodistributeur	Limiteur de débit	Silencieux	Raccord (ø int. du tube X ø int. du raccord X Orifice)
A	VFS3000-02 1/4 (S=32.4mm ²)	AS4000-02 (S=24mm ²)	AN200-02 (S=35mm ²)	ø6.3 X ø4.8 X 1/4
B	VFS3000-03 3/8 (S=36mm ²)	AS420-03 (S=73mm ²)	AN300-03 (S=60mm ²)	ø9.5 X ø8 X 3/8

Système de raccordement S. G.

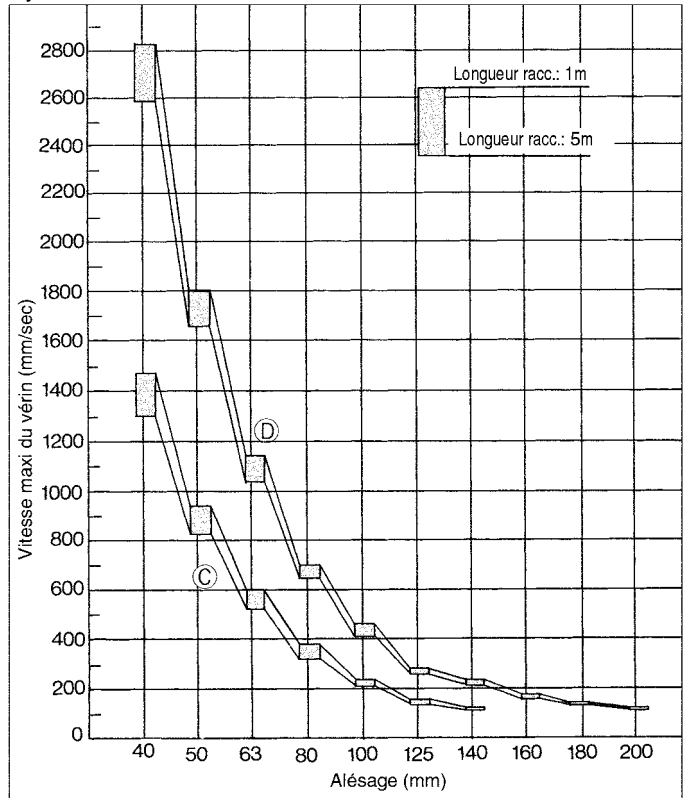

Système	Electrodistributeur	Limiteur de débit	Silencieux	Raccord
C	VFS3000-02 1/4 (S=32.4mm ²)	AS4000-02 (S=24mm ²)	AN200-02 (S=35mm ²)	Coude 90° 5 pcs.
D	VFS3000-03 3/8 (S=36mm ²)	AS420-03 (S=73mm ²)	AN300-03 (S=60mm ²)	Coude 90° 5 pcs.

- SV
- SY
- SYJ
- SX
- VK
- VZ
- VF
- VFR
- VP7
- VQC
- SQ
- VQ
- VQ4
- VQ5
- VQZ
- VQD
- VFS
- VS
- VS7
- VQ7

Entretoise double clapet

Arrêts en position intermédiaire

L'utilisation simultanée de l'entretoise double clapet et du distributeur à double clapet intégré permet l'arrêt intermédiaire du vérin indépendamment des fuites au niveau des joints du tiroir.

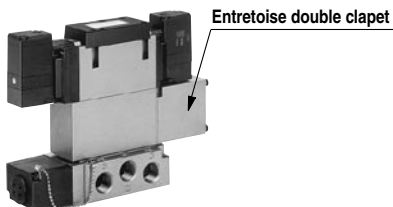

Embrosable



Non embrosable

Caractéristiques

Entretoise double clapet	Embrosable		Non embrosable	
	VVFS3000-22A-1		VVFS3000-22A-2	
Electrodistributeur compatible	VFS3400-□F		VFS3410-□D VFS3410-□E	
Fuite* (cm ³ /min)	Bobine sous tension d'un côté	P	EA	230 maxi
			EB	
	Bobine hors tension des deux côtés	P	EA	230 maxi
			EB	
	A	EA	0	
	B	EB		

*Pression d'alimentation: 0.5MPa

⚠ Précaution

- Pour un distributeur à double clapet 5/3 (VFS36□0), vérifiez les fuites provenant des raccords et tubes entre le distributeur et le vérin à l'aide de détergents synthétiques. Vérifiez, également, les fuites des joints du vérin et du piston.
- Si il y a des fuites, lorsque le distributeur est hors tension, le vérin peut parfois se déplacer sans s'arrêter en position intermédiaire.
- Si le côté d'échappement est restreint, la précision d'arrêt intermédiaire diminue et, par conséquent, les arrêts intermédiaires ne s'effectueront pas correctement.

Fonctionnement du clapet

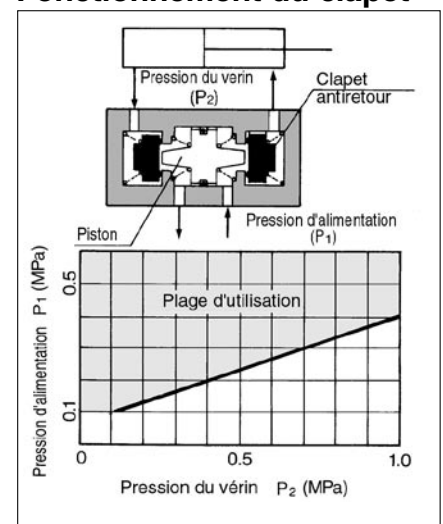

- La combinaison de VFS31□0, VFS32□0 et d'une entretoise double clapet peut prévenir les chutes en fin de course mais ne peut pas maintenir le vérin en position intermédiaire.

VFS3000

Construction

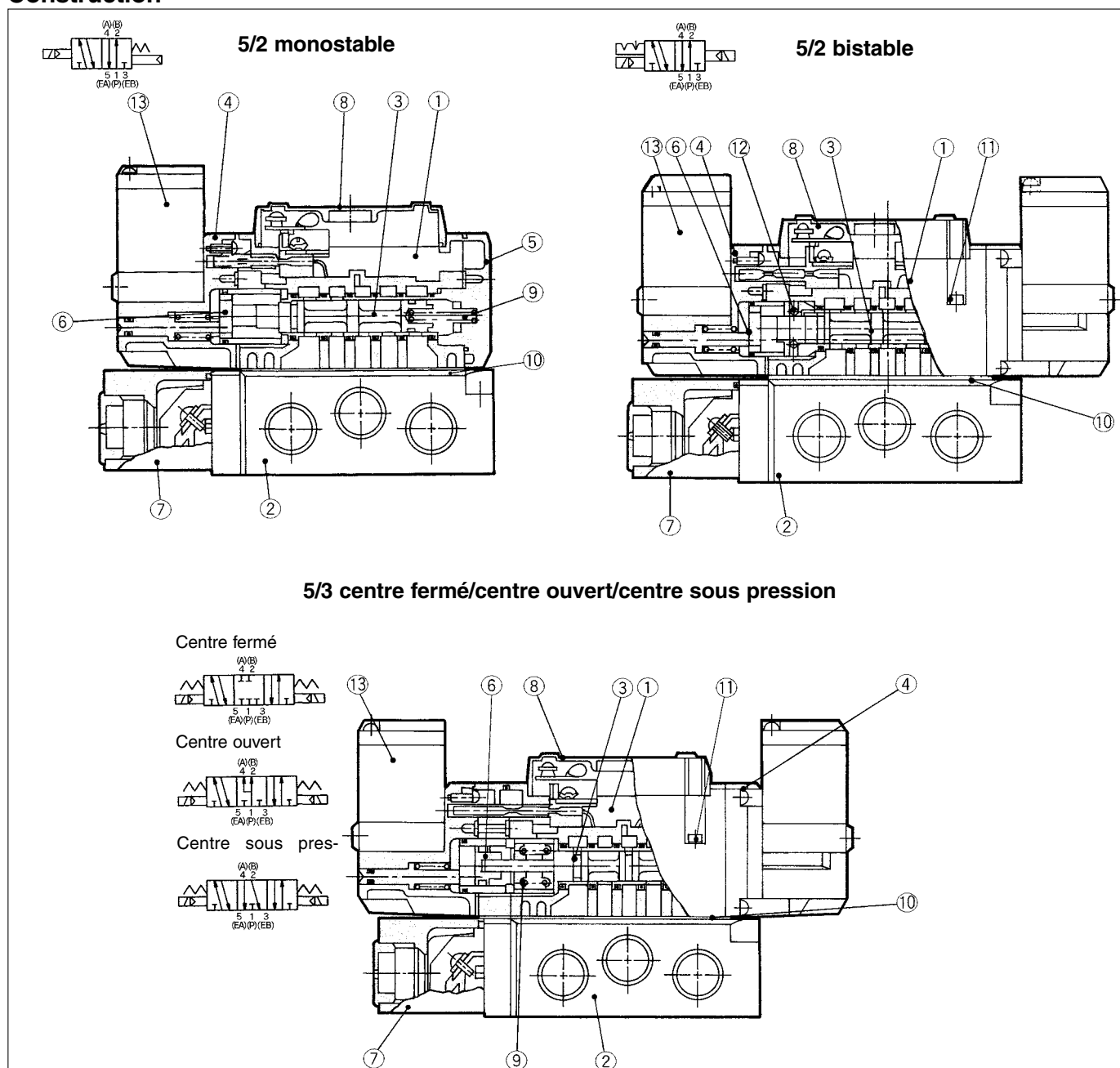

Nomenclature

Rep.	Désignation	Matière	Remarques
①	Corps	Alliage d'aluminium	Argent
②	Embase	Alliage d'aluminium	Argent
③	Tiroir/Fourreau	Acier inox	—
④	Plaque de fixation	Résine	Noir
⑤	Plaque d'extrémité	Résine	Noir
⑥	Piston	Résine	—
⑦	Capot	Résine	—
⑧	Couvercle	Résine	—

Ensemble embase

Embrochable	VFS3000-P- ⁰² / ₀₃
Non embrochable	VFS3000-S- ⁰² / ₀₃



*Sans vis de fixation et joint.

Pièces de rechange

Rep.	Désignation	Matière	Référence		
			VFS31□□	VFS32□□	VFS33□□, 34□□, 35□□
⑨	Ressort de rappel	Acier inox	VFS3000-17-1	—	VFS3000-17-2
⑩	Joint	NBR	VFS3000-20	VFS3000-20	VFS3000-20
⑪	Vis six pans creux	Acier	M3 X 32	M3 X 32	M3 X 32
⑫	Verrou des positions	—	—	VFS3000-9A	—
⑬	Ensemble pilote	—	—	—	—

Voir "Pour commander l'ensemble pilote" en p.1.17-54.

Embrochable 5/2 monostable, 5/3 centre fermé/centre ouvert/centre sous pression/double clapet

5/2 monostable: VFS3100-□F

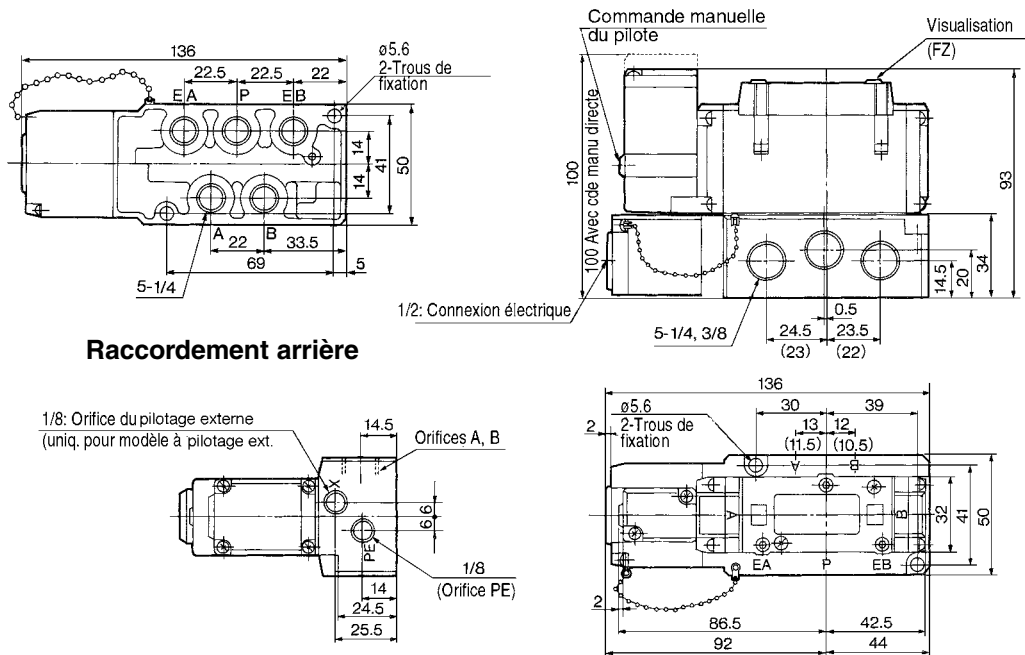

Raccordement arrière



5/2 bistable: VFS3200-□F 5/3 centre fermé: VFS3300-□F 5/3 centre ouvert: VFS3400-□F 5/3 centre sous pression: VFS3500-□F

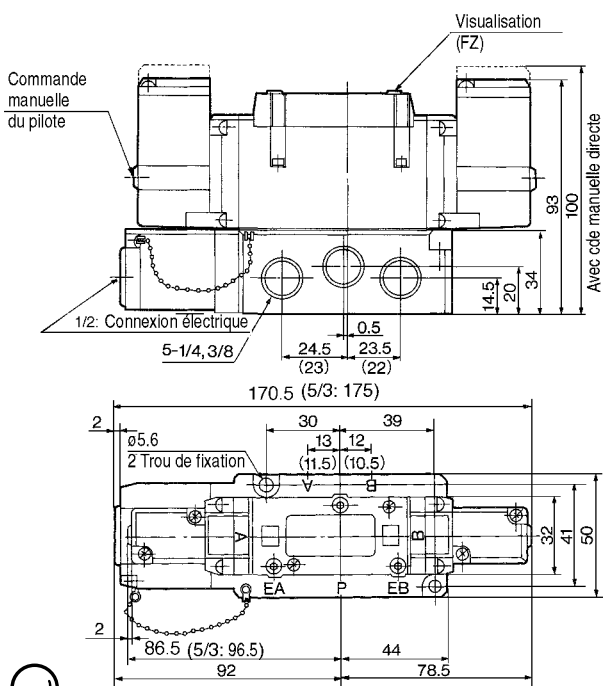

5/3 double clapet: VFS3600-□F

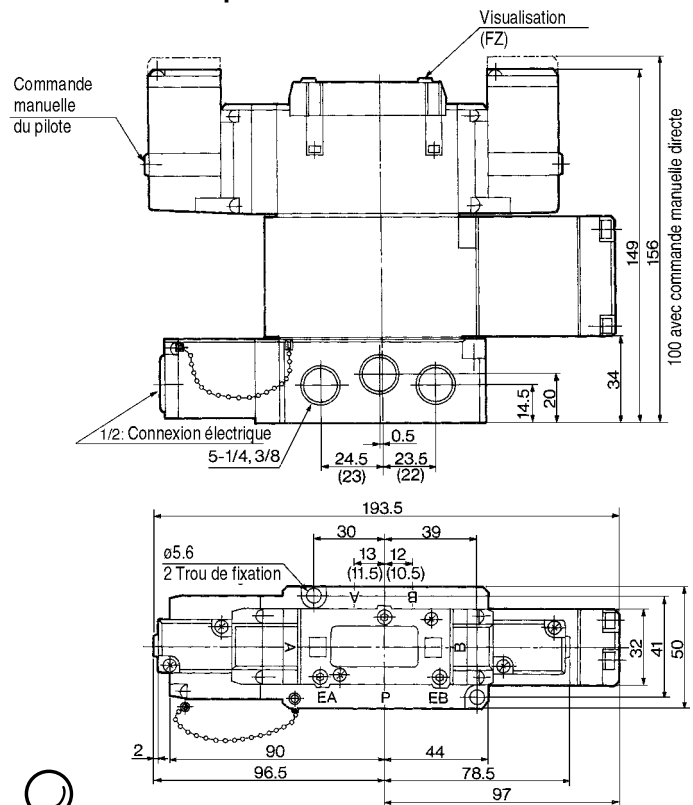

- SV
- SY
- SYJ
- SX
- VK
- VZ
- VF
- VFR
- VP7
- VQC
- SQ
- VQ
- VQ4
- VQ5
- VQZ
- VQD
- VFS**
- VS
- VS7
- VQ7

VFS3000

Non embrochable 5/2 monostable/bistable, 5/3 centre fermé/centre ouvert/centre sous pression/double clapet

5/2 monostable: VFS3110-□E, VFS3110-□D

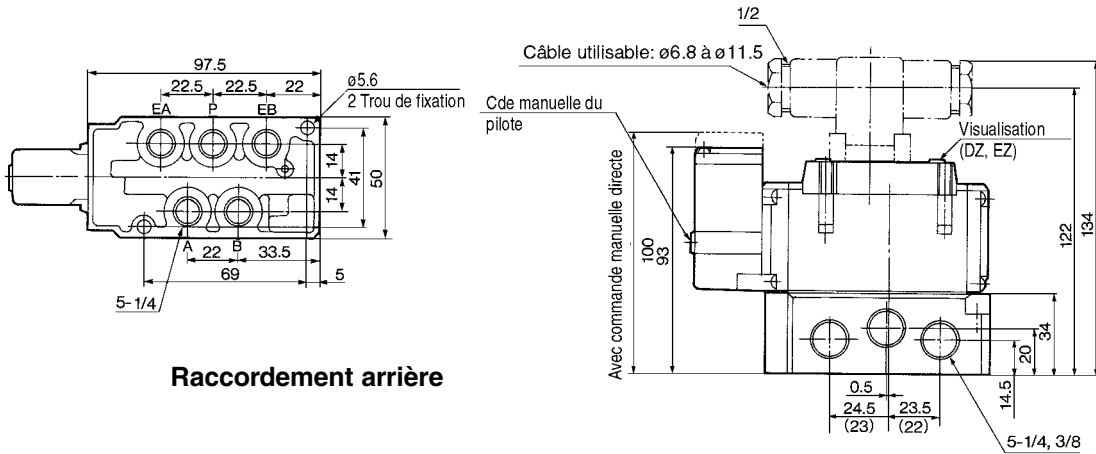

Raccordement arrière

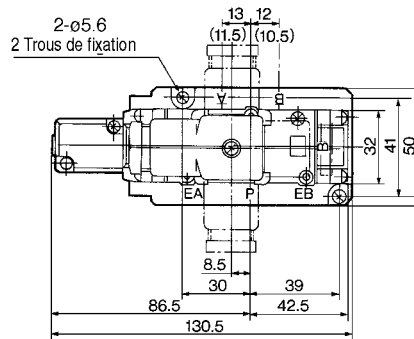
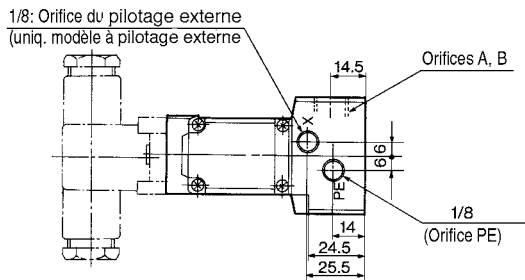

5/2 bistable: VFS3210-□E, VFS3210-□D
5/3 centre fermé: VFS3310-□E, VFS3310-□D
5/3 centre ouvert: VFS3410-□E, VFS3410-□D
5/3 centre sous pression: VFS3510-□E, VFS3510-□D

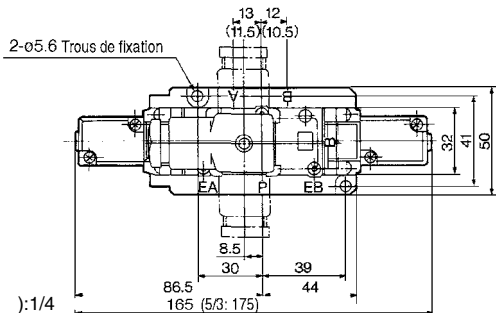
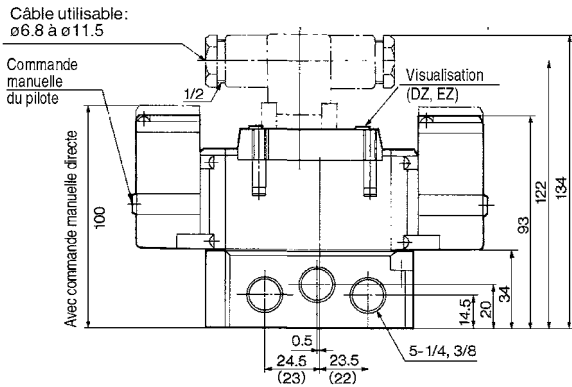

5/3 double clapet: VFS3610-□E, VFS3610-□D

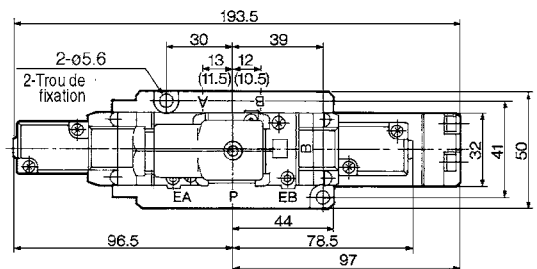
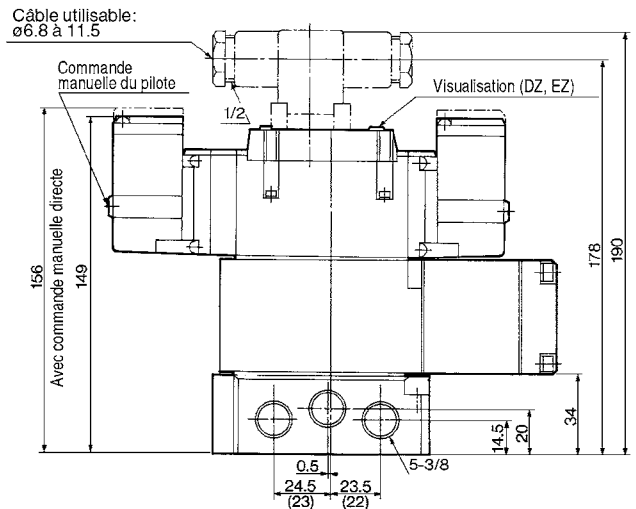

Série VFS3000 Embase



•Le câblage instantané permet une installation aisée.

Embrochable: avec bornier

•Etant donné que les câbles de l'électrodistributeur sont connectés aux bornes de la partie supérieure du bornier, les câbles de la source d'alimentation peuvent être connectés à la partie inférieure du bornier.

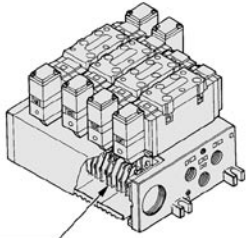

Bornier

VV5FS3 - 01T - 06 1 - 02 - Q

Série VFS3000 Embase
Embrochable avec bornier

Code du pays

Code	Pays
-	Japon, Asie Australie
E	Europe
N	Amérique du Nord

Stations

02	2 stations
:	:
10	10 stations

Raccord

Symbole	P, EA, EB	A, B
02	1/2	1/4
03	1/2	3/8
M		Mix

Filetage

	Rc (PT)
N	NPT
T	NPTF
F	G (PF)

Symbole

Symbole	Caract. des orifices	Racc. (A, B)
1	Commun	Latéral
2	Commun	Arrière*

*Options

- SV
- SY
- SYJ
- SX
- VK
- VZ
- VF
- VFR
- VP7
- VQC
- SQ
- VQ
- VQ4
- VQ5
- VQZ
- VQD
- VFS
- VS
- VS7
- VQ7

Embrochable: avec connecteur multiple

(Câblage: reportez-vous en p.1.17-8.)

•Connexion principale de l'alimentation et des électrodistributeurs.
•In Côté U on aisée.

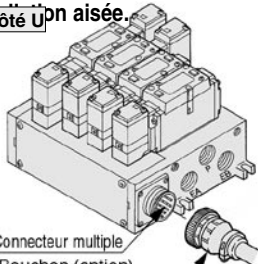

Connecteur multiple
Bouchon (option)
Voir p. 1.17-8.

VV5FS3 - 01C D - 05 2 - 02 - Q

Série VFS3000 Embase
Embrochable avec connecteur multiple

Code du pays

Code	Pays
-	Japon, Asie Australie
E	Europe
N	Amérique du Nord

Stations

02	2 stations
:	:
08*	8 stations

*Maxi: 8 stations

Sens de fixation du connecteur

D	Montage côté D
U	Montage côté U

Raccord

Symbole	P, EA, EB	A, B
02	1/2	1/4
03	1/2	3/8
M		Combiné

Filetage

	Rc (PT)
N	NPT
T	NPTF
F	G (PF)

Symbole

Symbole	Caract. des orifices	Racc. (A, B)
1	Commun	Latéral
2	Commun	Arrière*

*Options

Embrochable: avec connecteur sub D

•Excellente interchangeabilité (Connecteur DIN à 25 broches selon MIL inclus)
•Le câblage instantané permet une installation aisée.

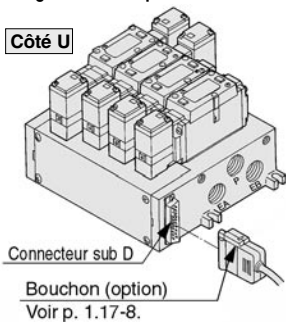

Connecteur sub D
Bouchon (option)
Voir p. 1.17-8.

VV5FS3 - 01F D - 06 1 - 02 - Q

Série VFS3000 Embase
Embrochable avec connecteur sub D

Code du pays

Code	Pays
-	Japon, Asie Australie
E	Europe
N	Amérique du Nord

Stations

02	2 stations
:	:
08*	8 stations

*Maxi: 8 stations

Sens de fixation du connecteur

D	Montage côté D
U	Montage côté U

Raccord

Symbole	P, EA, EB	A, B
02	1/2	1/4
03	1/2	3/8
M		Combiné

Filetage

	Rc (PT)
N	NPT
T	NPTF
F	G (PF)

Symbole

Symbole	Caract. des orifices	Racc. (A, B)
1	Commun	Latéral
2	Commun	Arrière*

*Options

Non embrochable: connecteur DIN

•Câblage pour chaque distributeur

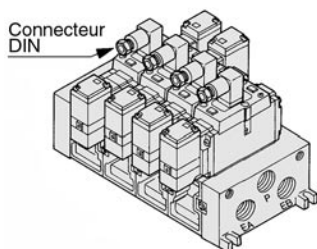

Connecteur DIN

VV5FS3 - 10 - 05 2 - 02 - Q

Série VFS3000 Embase
Non embrochable

Code du pays

Code	Pays
-	Japon, Asie Australie
E	Europe
N	Amérique du Nord

Stations

02	2 stations
:	:
10	10 stations

Raccord

Symbole	P, EA, EB	A, B
02	1/2	1/4
03	1/2	3/8
M		Combiné

Filetage

	Rc (PT)
N	NPT
T	NPTF
F	G (PF)

Symbole

Symbole	Caract. des orifices	Racc. (A, B)
1	Commun	Latéral
2	Commun	Arrière*

*Options

VFS3000

Caractéristiques de l'embase

Modèle sur embase	Câblage	Raccordement	Raccord		Nbre de stations	Electrodistributeur compatible
		Raccords A, B	P, EA, EB	A, B		
Embrochable VV5FS3-01□	•Avec bornier •Avec connecteur multiple •Avec connecteur sub D	Latéral, Arrière	1/2 ⁽¹⁾	1/4, 3/8	2 à 10 ⁽²⁾	VFS3□00-□F
Non embrochable VV5FS3-10	•Connecteur DIN •Bornier du fil noyé					VFS3□10-□D

Note 1) Silencieux approprié pour les orifices EA, EB: "AN403-04" (ø ext. ø27).
 Note 2) Avec connecteur multiple ou connecteur sub D: 8 stations maxi

Stations d'embase et section équivalente (mm²) (N/min)

Raccordement/Nbre de stations	Première station	5ème station	10ème station
P → A ou B	34.2 (1865)	32.4 (1767)	32.4 (1767)
A → EA, B → EB	39.6 (2159)	37.8 (2061)	37.8 (2061)

* Raccord: 3/8

Embase/options

Entretoise d'alimentation

Permet d'alimenter séparément un des distributeurs de l'embase.

Corps	Embrochable	Non embrochable
Référence	VVFS3000-P-03-1	VVFS3000-P-03-2

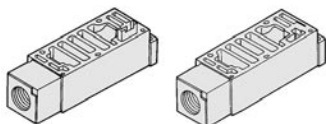

Entretoise avec régulateur de débit

La vis de réglage d'amortissement installée sur l'embase peut régler le débit à l'échappement.

Corps	Embrochable	Non embrochable
Référence	VVFS3000-20A-1	VVFS3000-20A-2

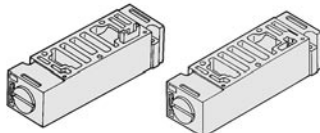

Entretoise d'échappement

Permet de séparer l'échappement d'un des distributeurs de l'embase.

Corps	Embrochable	Non embrochable
Référence	VVFS3000-R-03-1	VVFS3000-R-03-2

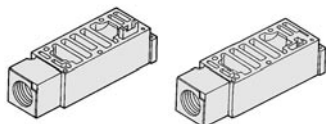

Entretoise double clapet

L'utilisation simultanée de l'entretoise double clapet et du distributeur à double clapet intégré permet les arrêts intermédiaires du vérin pendant longtemps indépendamment des fuites au niveau des tiroirs.

Corps	Embrochable	Non embrochable
Référence	VVFS3000-22A-1	VVFS3000-22A-2

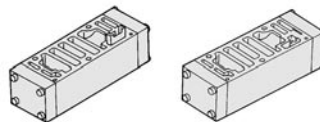

Bouchon de séparation sur P *

Permet d'alimenter un ou plusieurs distributeurs de l'embase avec une pression différente en intercalant le bouchon de séparation entre les embases.

Corps	Embrochable	Non embrochable
Référence	AXT636-1A	

Bouchon de séparation sur R *

Lorsque l'échappement affecte d'autres stations du circuit ou lorsque la contre-pression est utilisée pour l'embase standard, le bouchon de séparation permet de séparer l'échappement d'un des distributeurs.

Corps	Embrochable	Non embrochable
Référence	AXT636-1A	



Entretoise régulateur

Installé sur l'embase, il permet de régler la pression de chaque distributeur. Voir p.1.17-6 pour le débit.

Corps	Embrochable	Non embrochable
Réglage P	ARBF3050-00-P-1	ARBF3050-00-P-2
Réglage A	ARBF3050-00-A-1	ARBF3050-00-A-2
Réglage B	ARBF3050-00-B-1	ARBF3050-00-B-2

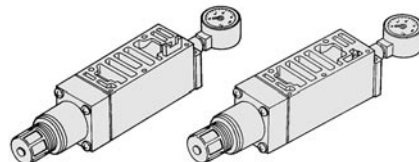

Plaque d'obturation

A installer sur l'embase lors du démontage pour l'entretien ou pour ajouter des stations d'embase.

Corps	Embrochable	Non embrochable
Référence	VVFS3000-10A	

Pour commander l'embase

Veuillez indiquer le modèle d'embase, de distributeur et des options.

<<Exemple>>

•Embrochable avec bornier — 6 stations
 (Embase multiple) VV5FS3-01T-061-02 1
 (5/2 monostable) VFS3100-5FZ..... 3
 (5/2 bistable) VFS3200-5FZ..... 2
 (Plaque d'obturation) VVFS3000-R-03-2 1

<<Exemple>>

•Non embrochable avec bornier — 6 stations
 (Embase multiple) VV5FS3-10-061-03 1
 (5/2 monostable) VFS3110-5D 5
 (5/3 centre ouvert) VFS3410-5D 1
 (Entretoise d'échappement) VVFS300-R-03-2 ... 1

Options des embases

Avec épurateur silencieux Embrochable/Non embrochable

- Réduction de bruit: 35dB mini.
- Élimination des condensats: de 99.9% ou plus.
- Travaux de raccordement réduits.

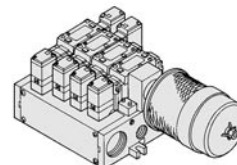

Pour plus d'informations, voir p.1.17-63.

Avec unité filtre/régulateur Embrochable/Non embrochable

- Le filtre, le régulateur, le pressostat et la valve de repoussée forment une unité.
- Travaux de raccordement éliminés.

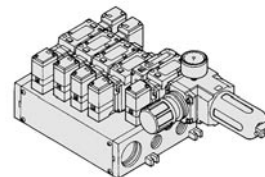

Pour plus d'informations, voir p.1.17-65.

Avec interface bus de terrain Embrochable

- Réduction considérable du processus de câblage de l'électrodistributeur.
- Installation éparse possible.
- Electrodistributeur sur embase: 8 stations maxi, 32 positions (512 bob.).

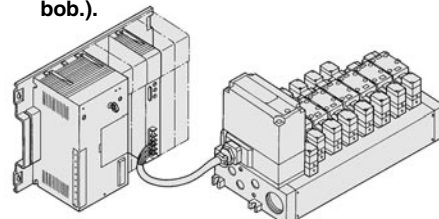

Embase Embrochable/Non embrochable

Embrochable (avec bornier): VV5FS3-01T- Station 1- Raccord

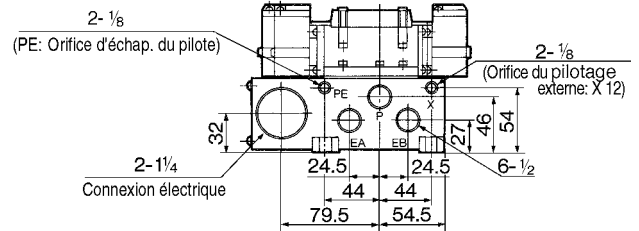

Raccordement arrière: VV5FS3-01T- Station 2- Raccord

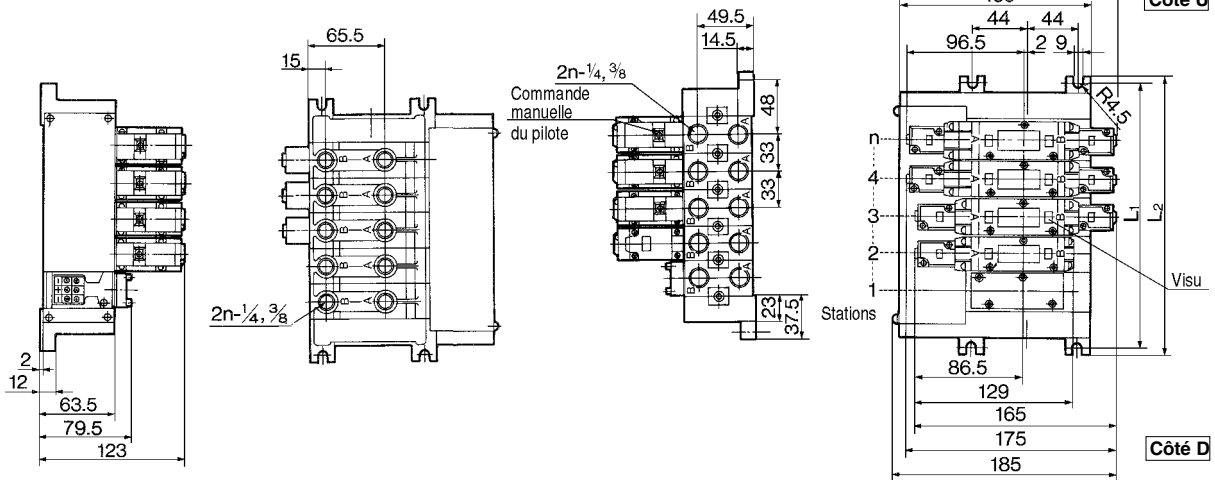

Formule générale de la masse $M=0.405n+0.665$ (kg) n: Station

Non embrochable: VV5FS3-10- Station 1- Raccord

Note: Cette série de distributeurs est uniquement disponible avec le connecteur DIN.

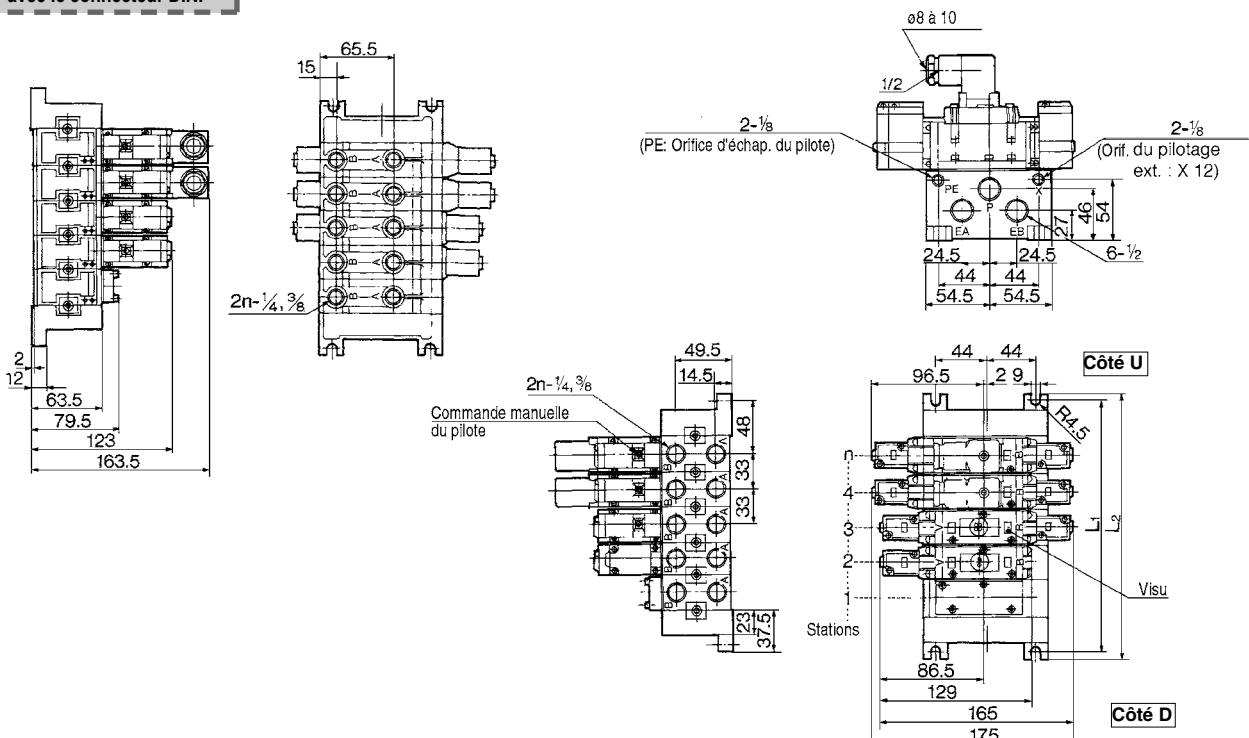

Form

L	n
L1	
L2	

SV

SY

SYJ

SX

VK

VZ

VF

VFR

VP7

VQC

SQ

VQ

VQ4

VQ5

VQZ

VQD

VFS

VS

VS7

VQ7

VFS3000

Embase Embrochable avec connecteur multiple/avec connecteur sub D

Embrochable avec connecteur multiple: VV5FS3-01^{CD}- Station 1- Raccord , VV5FS3-01^{CU}- Station 1-

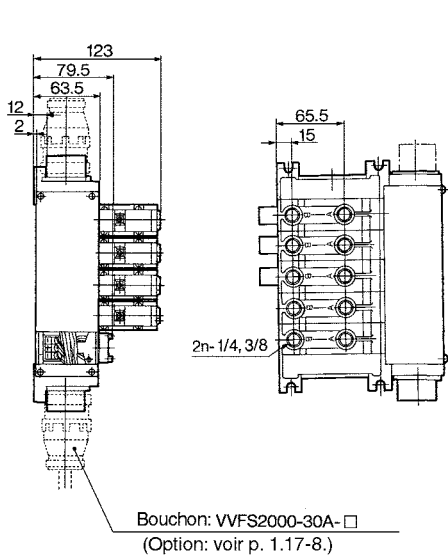

Raccordement arrière:
VV5FS3-01^{CD}/_{CU} - Station 2- Raccord

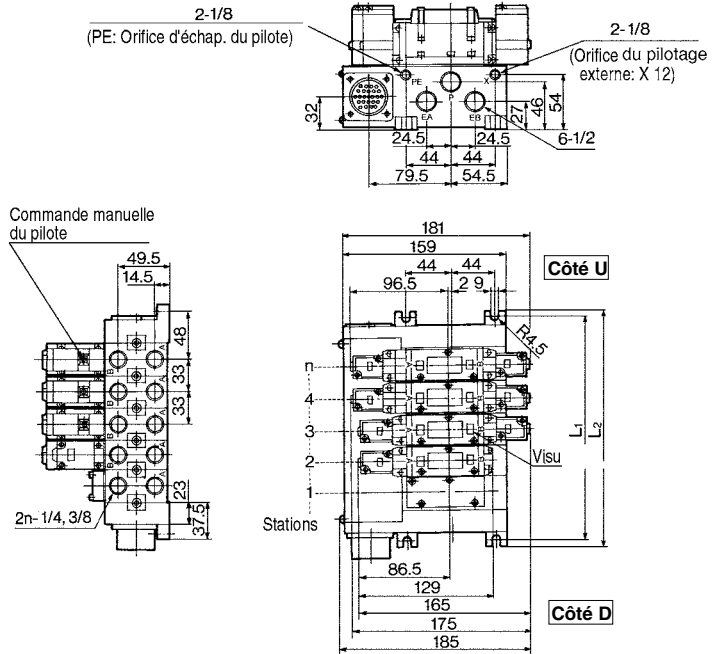

Formule générale de la masse/Embase $M=0.41n+0.753$ (kg) n: Station

* Pour les caractéristiques de câblage, voir p.1.17-8.



Embrochable avec connecteur sub D: VV5FS3-01^{FD}- Station 1- Raccord , VV5FS3-01^{FU}- Station 1-

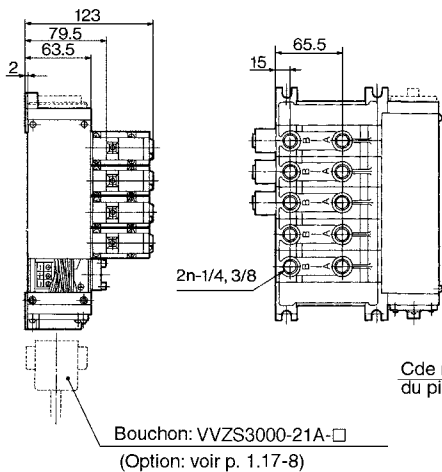

Raccordement arrière:
VV5FS3-01^{FD}/_{FU} - Station 2- Raccord

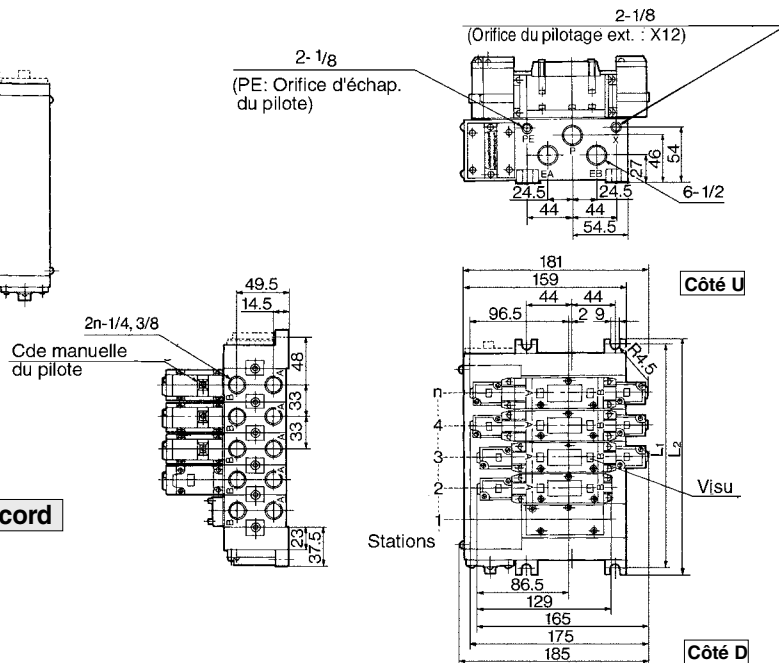

Embase avec épurateur silencieux

- Protection du milieu de travail
- Réduction du bruit: 35dB mini.
- Élimination des condensats: 99.9% ou plus.
- Travaux de raccordement réduits.

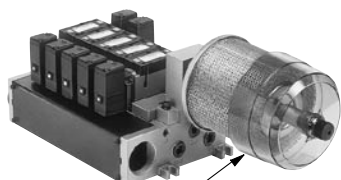

Embrochable

Epurateur silencieux AMC610-10 (option)

Côté U

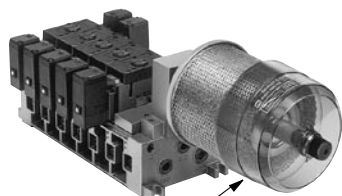

Non embrochable

Epurateur silencieux AMC610-10

Côté D

Caractéristiques de l'embase

Modèle sur embase	Embrochable: VV5FS3-01□	Non embrochable: VV5FS3-10
Câblage	Avec plaque de bornier Avec connecteur multiple Avec connecteur sub D	Connecteur DIN
Distributeur compatible	VFS3□00-□F	VFS3□10-□D
Connexion	Alim. commune, éhap. commun	
	Orifices A, B	1/4, 3/8
	Orifices P, EA, EB	P: 1/2, ECH: 1
Nbre de stations	2 à 10 ⁽¹⁾	
Epurateur silencieux compatible	AMC610-10 (Orifice de connexion 1) ⁽²⁾	



Note 1) Avec connecteur multiple ou connecteur sub D: 8 stations maxi.
Note 2) Epurateur silencieux "AMC610-10" non inclus.

Pour passer commande

VV5FS3-10-06-1-03-CD-Q

Série VFS3000
Embase

Code du pays

Code	Pays
-	Japon, Asie Australie
E	Europe
N	Amérique du Nord

Embase/câblage

01T	Embrochable Avec bornier
01C	Embrochable Avec connecteur multiple
01F	Embrochable Avec connecteur sub D
10	Non embrochable

Sens de montage du connecteur

Symbole	Avec connecteur	Embase compatible
-	Sans	01T, 10
D	Montage côté D	01C, 01F
U	Montage côté U	

Sens de montage de l'épurateur silencieux

Symbole	Sens de montage de l'épurateur silencieux
CD	Côté D / Montage côté D
CU	Côté U / Montage côté U

Filetage

-	Rc (PT)
N	NPT
T	NPTF
F	G (PF)

Raccord

Symbole	P	A, B
02	1/2	1/4
03		3/8
M		Combiné

Symbole

Symbole	Caract. des orifices	Raccordement
1	Commun	Latéral Arrière*
2	Commun	

*Options

Stations

02	2 stations
:	:
10	10 stations

Embase 01T, 10: 2 à 10 stations
Embase 01C, 01F: 2 à 8 stations

Veillez indiquer le modèle d'embase, du distributeur et des options.

<<Exemple>>

*Embrochable avec bornier (6 stations)
(Embase multiple) **VV5FS3-01T-061-03-CD-Q** 1
(5/2 monostable) **VFS3100-5FZ-Q** 3
(5/2 bistable) **VFS3200-5FZ-Q** 2
(Plaque d'obturation) **VVFS3000-10A** 1
(Epurateur silencieux) **AMC610-10** 1

*Non embrochable (6 stations)
(Embase multiple) **VV5FS3-10-061-03-CU-Q** 1
(5/2 monostable) **VFS3110-5D-Q** 3
(5/2 bistable) **VFS3210-5D-Q** 2
(Plaque d'obturation) **VVFS3000-10A** 1
(Epurateur silencieux) **AMC610-10** 1

⚠ Précautions

Veillez à monter l'épurateur silencieux sous l'embase.



*Voir p.5-3-1 pour plus de détails.

SV

SY

SYJ

SX

VK

VZ

VF

VFR

VP7

VQC

SQ

VQ

VQ4

VQ5

VQZ

VQD

VFS

VS

VS7

VQ7

VFS3000

Embase pour épurateur Embrochable/Non embrochable

Embrochable: VV5FS3-01T- Station 1- Raccord - $\frac{CD}{CU}$

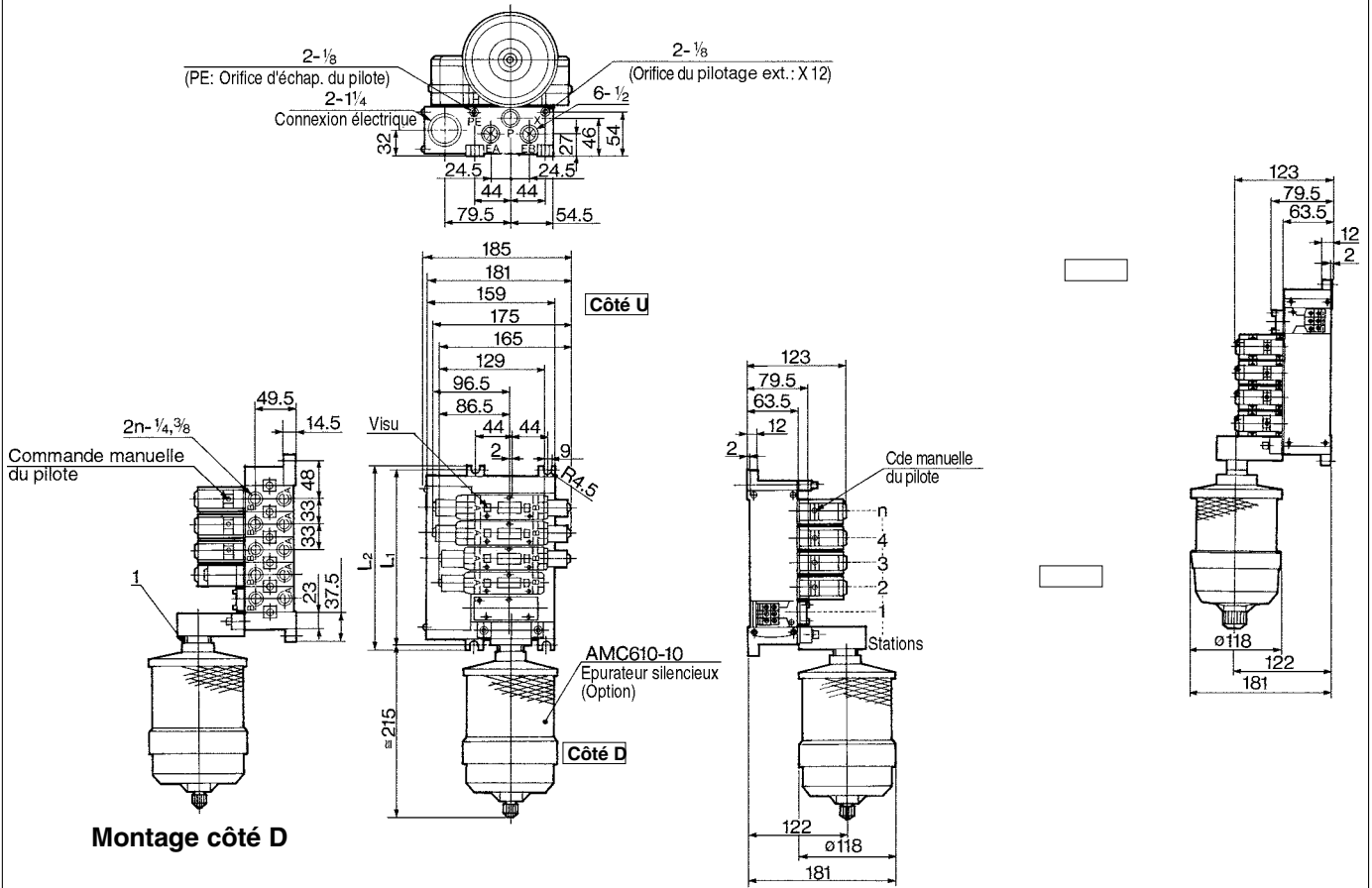

Non embrochable: VV5FS3-10- Station 1- Raccord - $\frac{CD}{CU}$

Note: Cette série de distributeurs est uniquement disponible avec le connecteur DIN.

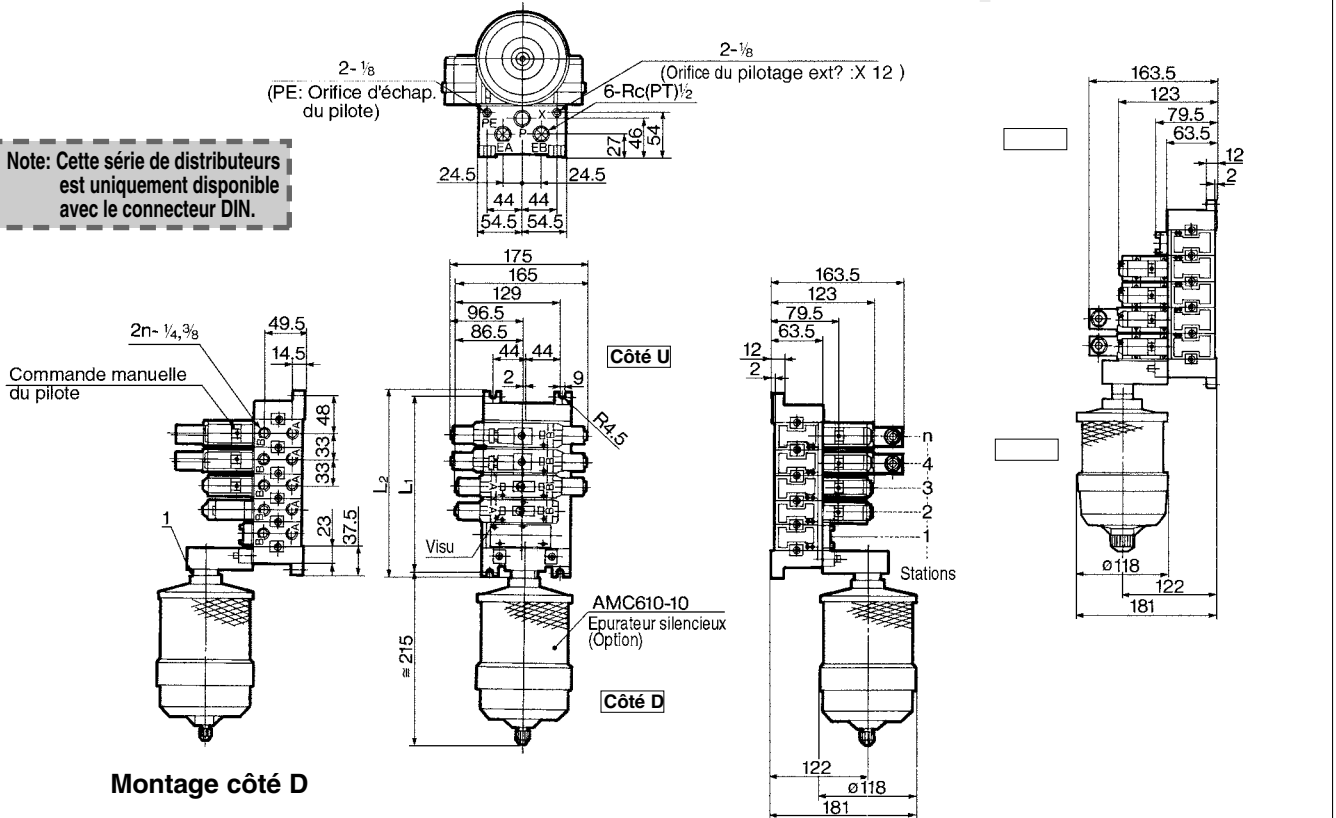

L	2	3	4	5	6	7	8	9	10	Calculation formula
L1	129	162	195	228	261	294	327	360	393	L1=33 X n+63
L2	141	174	207	240	273	306	339	372	405	L2=33 X n+75

Embase avec unité filtre/régulateur

- L'équipement (filtre, régulateur, pressostat, valve de décharge) forme une unité et peut être monté sur l'embase multiple sans accessoires.
- Travaux de raccordement éliminés.

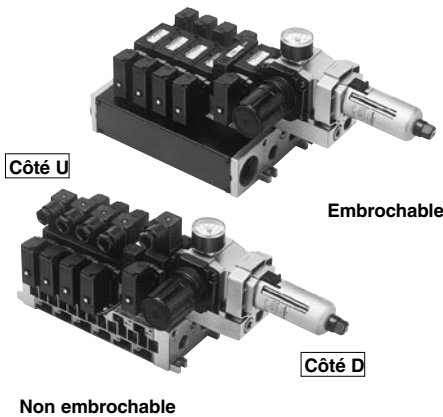

Embrochable

Côté D

Non embrochable

⚠ Précautions

Veillez à monter le filtre avec purge manuelle ou automatique verticalement.

Caractéristiques de l'embase

Modèle sur embase	Embrochable: VV5FS3-01□	Non embrochable: VV5FS3-10
Câblage	Avec bornier Avec connecteur multiple Avec connecteur sub D	Connecteur DIN
Distributeur compatible	VFS3□00-F□	VFS3□10-□D
Caractéristiques de raccordement	Alim. commune, éhap. commun	
	Orifices A, B	1/4, 3/8
	Orifices P, EA, EB	1/2
Nbre de stations	2 à 10*	



*Avec connecteur multiple ou connecteur sub D: 8 stations maxi.

Unité filtre/régulateur/Caract.

Filtre (Avec purge automatique/manuelle)	
Degré de filtration	5 μm
Régulateur	
Pression de réglage (sortie)	0.05 à 0.85MPa
Pressostat (1)	
Plage de pression: OFF	0,1 à 0.6MPa
Chute de pression	0.08MPa ou moins
Contact	1a
Visualisation	LED (Rouge)
Capacité de dét. maxi	2Vca/2W CC
Courant maxi	24Vca, cc ou moins: 50mA
Valve de décharge (monostable uniq.)	
Plage de pression	0,1 à 1.0MPa

Unité filtre/régulateur/Options

Plaque de fixation de la valve de décharge(2)	<Embrochable> VVFS3000-24A-1R (Montage côté D)	
	<Non embrochable> VVFS3000-24A-2R (Montage côté D)	
Pressostat(3)	IS1000P-2-1	
Plaque d'obturation	Filtre/régulateur	MP2-3
	Pressostat	MP3-2
	Valve de décharge	VVFS3000-24A-10
Filtre	INA-13-854-12-40B	



Note 1) Tension nominale: 24Vcc à 100Vca
Chute de tension interne: 4V

Note 2) La combinaison du distributeur VFS31□□ (monostable) et l'entretois de valve de repoussée peut faire office de valve de décharge.

Note 3) Le modèle non embrochable ne peut pas être monté ultérieurement.

Pour passer commande

Série VFS3000 Embase

Code du pays

Code	Pays
-	Japon, Asie Australie
E	Europe
N	Amérique du Nord

Embase/câblage

01T	Embrochable avec bornier
01C	Embrochable avec connecteur multiple
01F	Embrochable avec connecteur sub D
10	Non embrochable

Sens de montage du connecteur

Symbole	Sens de montage	Embase compatible
-	Sans	01T, 10
D	Côté D	01C, 01F
U	Côté U	01C, 01F

Stations

02	2 stations
⋮	⋮
10	10 stations

Embase 01T, 10: 2 à 10 stations
Embase 01C, 01F: 2 à 8 stations

Connexion

Symbole	Caract. des orifices	Raccordement (A, B)
1	Commun	Latéral
2	Commun	Arrière*

*Options

Raccord

Symbole	P, EA, EB	A, B
02	1/2	1/4
03		3/8
M		Combiné

Filetage

-	Rc (PT)
N	NPT
T	NPTF
F	G (PF)

Tension pour valve de décharge

-	Sans valve de décharge (types F, G uniq.)
5	24Vcc
9	Autres (50 maxi)

order Made Contactez SMC pour d'autres tensions (9)

Unité filtre/régulateur

Equipement de réglage	Symbole	-	A	AP	M	MP	F	G	C	E
Filtre avec purge auto			●	●			●			
Filtre avec purge manuelle					●	●		●		
Régulateur			●	●	●	●	●			
Valve de décharge			●	●	●	●			●	●
Pressostat*				●		●				
Plaque d'obturation (Valve de décharge)							●	●		
Plaque d'obturation (filtre, régulateur)										●
Embase requise		2 stations	2 stations	2 stations	2 stations	2 stations	2 stations	2 stations	2 stations	1 station

Veillez indiquer le modèle d'embase, de distributeur et des options.

<<Exemple de commande>>Embrochable avec bornier—2 stations requises (Embase multiple) **VV5FS3-01T-081-03-AP-Q** 1 (5/2 monostable) **VFS3100-5FZ-Q** 4 (5/2 bistable) **VFS3200-5FZ-Q** 2

<<Exemple de commande>>*Non embrochable—2 stations requises (Embase multiple) **VV5FS3-10-061-03-A-Q** 1 (5/2 monostable) **VFS3110-5D-Q** 4

SV

SY

SYJ

SX

VK

VZ

VF

VFR

VP7

VQC

SQ

VQ

VQ4

VQ5

VQZ

VQD

VFS

VS

VS7

VQ7

VFS3000

Embase avec unité de réglage Embrochable/Non embrochable

Embrochable: VV5FS3-01T- Station 1- Raccord -AP

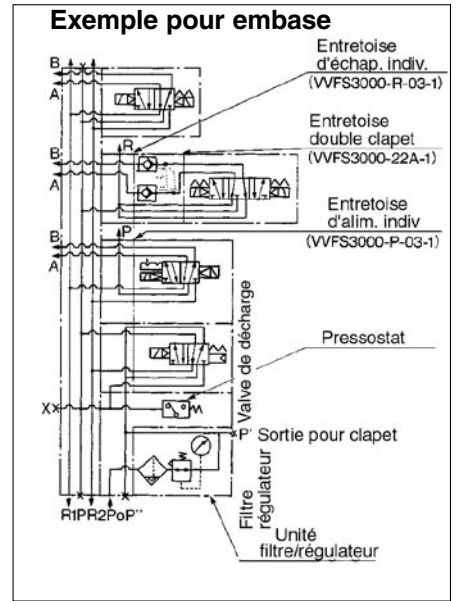
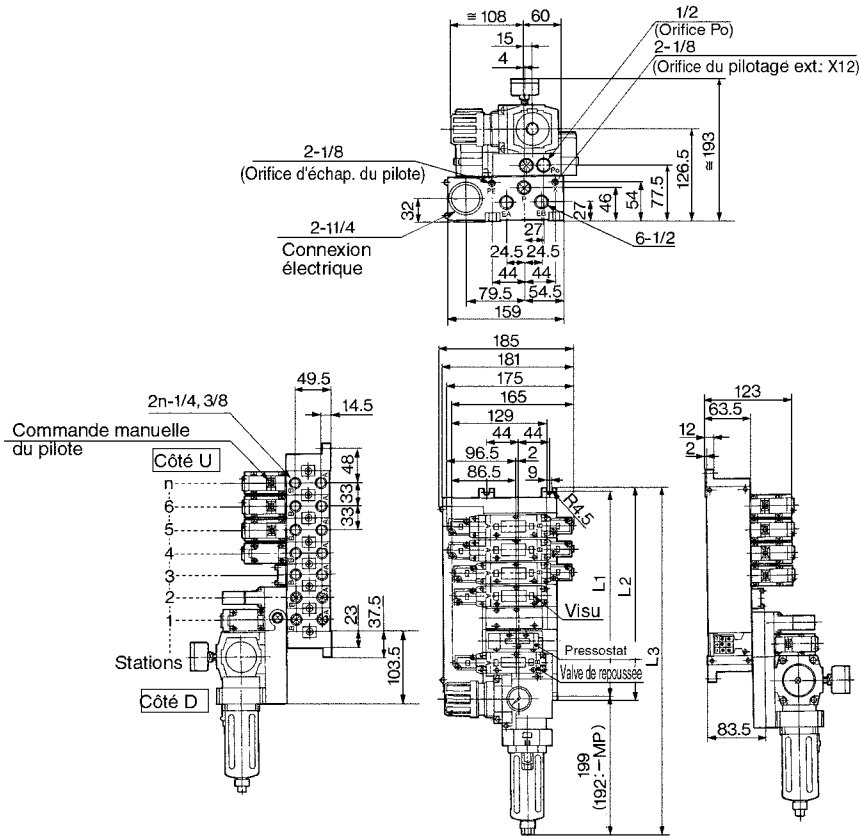

Non embrochable: VV5FS3-10- Station 1- Raccord -AP

Note: Cette série de distributeurs est uniquement disponible avec le connecteur DIN.

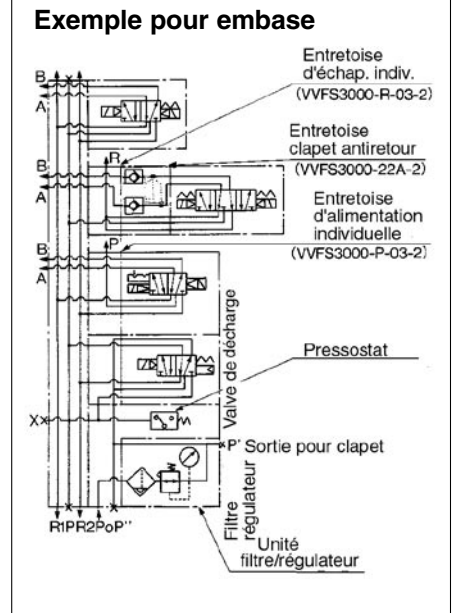
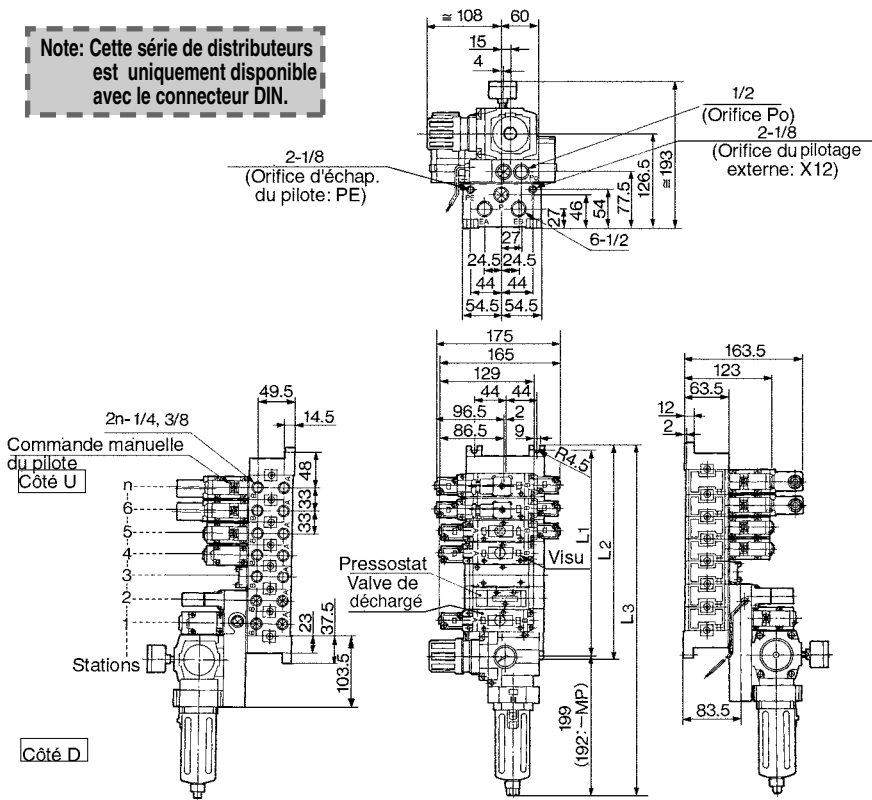

L \ n	3	4	5	6	7	8	9	10	Calcul
L1	162	195	228	261	294	327	360	393	L1=33 X n+63
L2	174	207	240	273	306	339	372	405	L2=33 X n+75
L3(MP)	358	391	424	457	490	523	556	589	L3=33 X n+259
L3(AP)	379.5	412.5	445.5	478.5	511.5	544.5	577.5	610.5	L3=33 X n+280.5

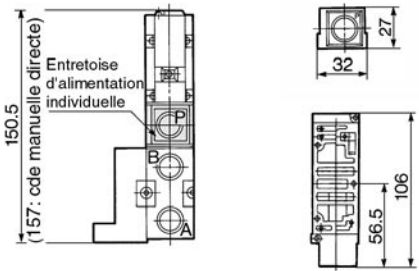
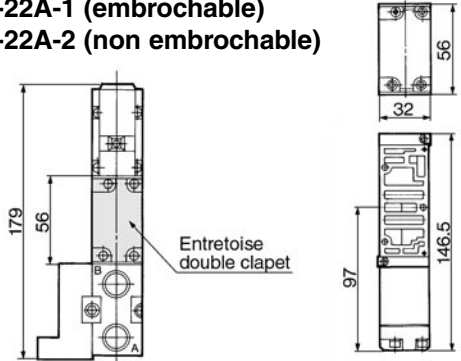
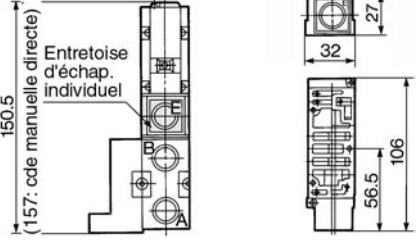
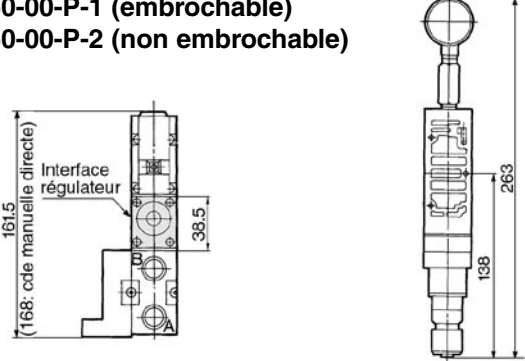
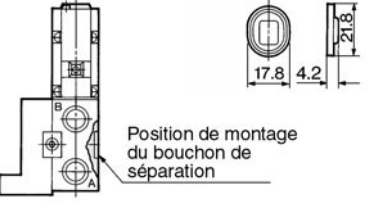
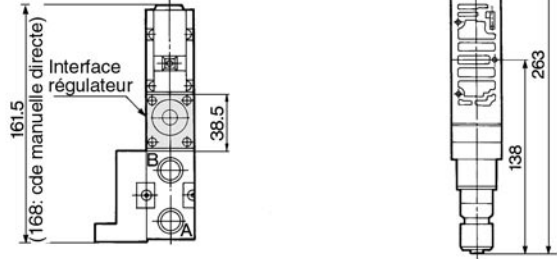
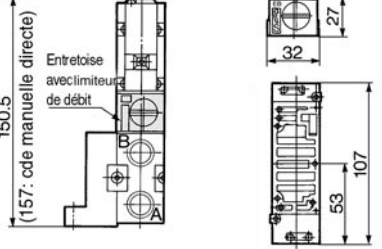
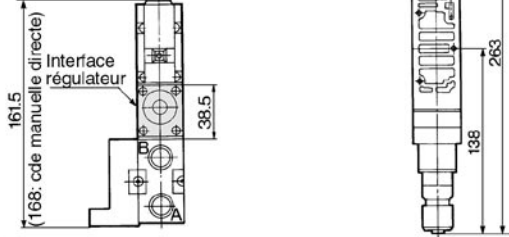
Options de l'embase	Embrochable/Non embrochable
<p>Entretoise d'alimentation individuelle: VVFS3000-P-03-1 (embrochable) VVFS3000-P-03-2 (non embrochable)</p> 	<p>Entretoise double clapet: VVFS3000-22A-1 (embrochable) VVFS3000-22A-2 (non embrochable)</p> 
<p>Entretoise d'échappement individuel: VVFS3000-R-03-1 (embrochable) VVFS3000-R-03-2 (non embrochable)</p> 	<p>Entretoise régulateur/régulation sur P: ARBF3050-00-P-1 (embrochable) ARBF3050-00-P-2 (non embrochable)</p> 
<p>Bouchon de séparation sur P/R: AXT636-1A</p> 	<p>Entretoise régulateur/régulation sur A: ARBF3050-00-A-1 (embrochable) ARBF3050-00-A-2 (non embrochable)</p> 
<p>Entretoise avec réglage de débit: VVFS3000-20A-1 (embrochable) VVFS3000-20A-2 (non embrochable)</p> 	<p>Entretoise régulateur/régulation sur B: ARBF3050-00-B-1 (embrochable) ARBF3050-00-B-2 (non embrochable)</p> 

- SV
- SY
- SYJ
- SX
- VK
- VZ
- VF
- VFR
- VP7
- VQC
- SQ
- VQ
- VQ4
- VQ5
- VQZ
- VQD
- VFS**
- VS
- VS7
- VQ7

VFS3000

Construction de l'embase

Embrochable/non embrochable

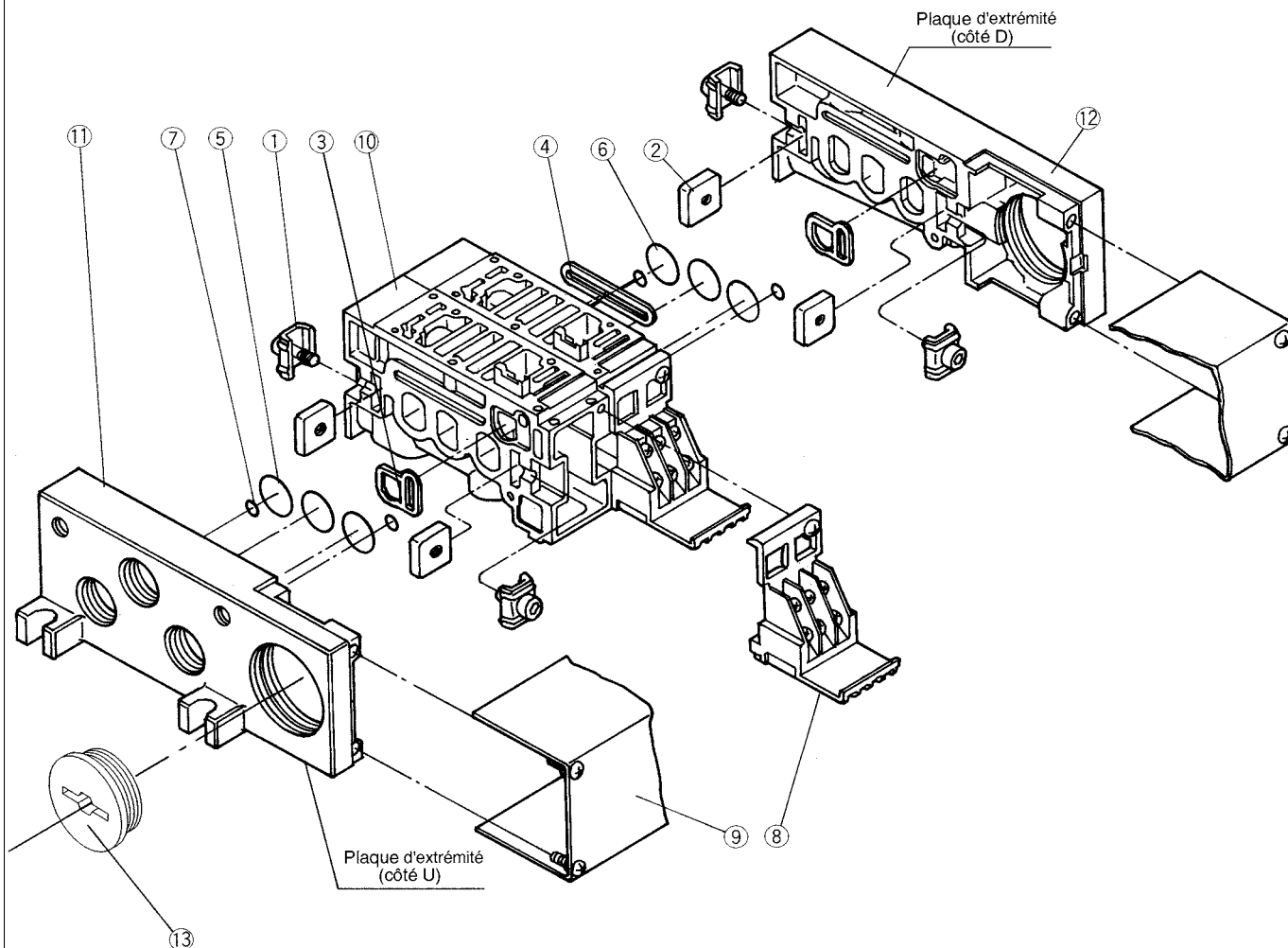

Pièces de rechange

Rep.	Désignation	Matière	Référence
①	Tiroir inox sans joint A	Plaque d'acier	VVFS3000-5-1A
②	Tiroir inox sans joint B	Plaque d'acier	VVFS3000-5-2
③	Joint	NBR	VVFS3000-7
④	Joint	NBR	VVFS3000-8
⑤	Joint torique	NBR	19.8 X 16.6 X 1.6 (Plaque de fermeture)
⑥	Joint torique	NBR	20 X 16 X 2 (Embase)
⑦	Joint torique	NBR	6.2 X 3 X 1.6
⑧	Ensemble terminal		VVFS3000-6A
⑨	Ensemble capot	Pour 01T	VVFS3000-4A-[stations]
		Pour 01SU	AZ738-22A-[stations]
⑬	Bouchon élastique	NBR	AXT336-9

• Pour ajouter des embases, veuillez commander en utilisant la référence de l'embase de l'ensemble principal 9. Pour le modèle embrochable: L'embase multiple avec bornier (intégré avec le capot) est requise avec l'ensemble capot 8.

Pièces de rechange des ensembles



Note) Embase/Construction: Embrochable avec bornier.

Rep.	Désignation	Référence de l'ensemble	Nomenclature	Embase multiple compatible
⑩	Ensemble embase	VVFS3000-1A-1-02/03	Embase ⑩, bornier ⑧, tiroir inox sans joint ①, ②, joint ③, ④, joint torique ⑥, ⑦, fiche femelle	Embrochable
		VVFS3000-1A-2-02/03	Embase ⑩, tiroir inox sans joint ①, ②, joint ③, ④, joint torique ⑥, ⑦	Non embrochable
⑪	Plaque dextrémité (Côté U)	VVFS3000-2A-1	Plaque dextrémité (U) ⑪, tiroir inox ①, ②, joint torique ⑤, ⑥	Embrochable
		VVFS3000-2A-2	Plaque d'extrémité (U) ⑪, tiroir inox ①, ②, joint torique ⑤, ⑥	Non embrochable
⑫	Plaque d'extrémité (Côté D)	VVFS3000-3A-1	Plaque d'extrémité (D) ⑫, tiroir inox ①, ②, joint ③	Embrochable
		VVFS3000-3A-2	Plaque d'extrémité (D) ⑫, tiroir inox ①, ②, joint ③	Non embrochable

Électrodistributeur 5/2, 5/3 Tiroir inox sans joint, embrochable/non embrochable

Série VFS4000



Modèle

Configuration	Modèle		Raccordement	Caractéristiques du débit ⁽¹⁾						Max. cycle d'utilisation (cpm)	Temps de réponse (ms)	Masse (kg)	
	Embrochable	Non embrochable		1 → 4/2 (P → A/B)			4/2 → 5/3 (A/B → R1/R2)						
				C [dm ³ /(s·bar)]	b	Cv	C [dm ³ /(s·bar)]	b	Cv				
5/2	Monostable	VFS4100	VFS4110	3/8	11	0.18	2.6	12	0.20	2.8	1000	40 max.	0.63
				1/2	12	0.15	2.8	12	0.22	3.1			
	Bistable	VFS4200	VFS4210	3/8	11	0.18	2.6	12	0.20	2.8	1200	15 max.	0.75
				1/2	12	0.15	2.8	12	0.22	3.1			
5/3	Centre fermé	VFS4300	VFS4310	3/8	10	0.18	2.5	10	0.14	2.3	600	50 max.	0.82
				1/2	11	0.18	2.7	11	0.22	2.6			
	Centre ouvert	VFS4400	VFS4410	3/8	11	0.16	2.6	10	0.15	2.3	600	50 max.	0.82
				1/2	12	0.15	2.9	10	0.15	2.4			
	Centre sous pression	VFS4500	VFS4510	3/8	11	0.22	2.7	11	0.22	2.7	600	50 max.	0.82
				1/2	12	0.22	2.9	11	0.22	2.8			
	Double clapet	VFS4600	VFS4610	3/8	6,3	—	—	6,5	—	—	200	55 max.	1.71
				1/2	6,8	—	—	6,8	—	—			

Note 1) Basé sur la norme JIS B 8419 : 2010 (une fois tous les 30 jours) pour la fréquence d'utilisation minimale.

Note 2) Basé sur la norme JIS B 8419-2010. (La valeur à la pression d'alimentation de 0.5 MPa, température ambiante/du fluide (≈ 20°C))

Toutefois, cela exclut les cas où il s'agit d'un état adhérent. (Sachez qu'après de longues périodes d'attente, il peut y avoir des retards dans le temps de réponse initial.)

Note 3) Les figures de la liste ci-dessus sont sans embase. Dans le cas d'une embase embrochable et d'une embase non embrochable, ajouter respectivement 0.50 kg et 0.43 kg. Note 4) « Note 1) » et « Note 2) » sont avec de l'air propre contrôlé.

Compact tout en offrant une grande capacité de débit
1/2 : C : 12 dm³/(s·bar)

Faible consommation électrique : 1.8 W CC

Entretien facile

2 types d'embases :

Embrochables et non embrochables

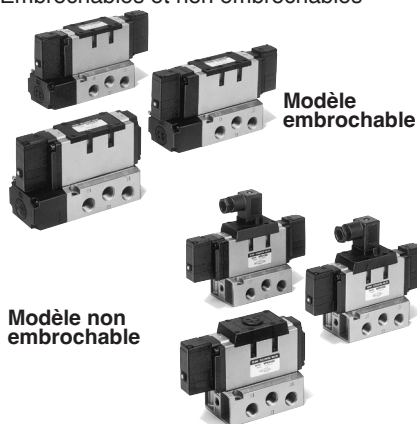

Symbole

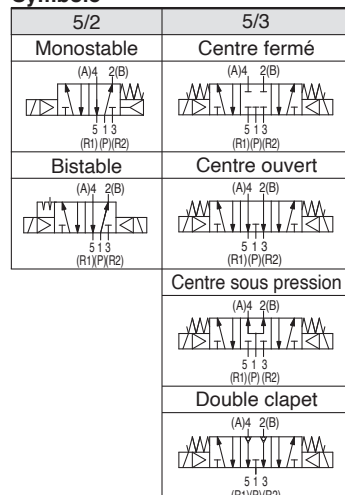

Caractéristiques standard

Caractéristiques du distributeur	Fluide		Air	
	Pression d'utilisation max.	5/2		1.0 MPa
Pression d'utilisation min.	5/3		0.15 MPa	
Pression d'épreuve	1.5 MPa			
Température ambiante et d'utilisation	-10 à 60°C ⁽¹⁾			
Lubrification	Non lubrifié ⁽²⁾			
Commande manuelle de la vanne pilote	Modèle à poussoir non verrouillable (affleurant)			
Résistance aux impacts/vibrations	150/50 m/s ²⁽³⁾			
Protection	Type E : Étanche à la poussière (équivalent à IP50), Type F : Étanche aux gouttes (Équivalent à IP52), Type D : Résistant aux éclaboussures (équivalent à IP54) ⁽⁴⁾⁽⁶⁾			
Tension nominale de la bobine	100. 200 Vca, 50/60 Hz ; 24 Vcc			
Variation de tension admissible	-15 à +10 % de la tension nominale			
Classe d'isolation de la bobine	Classe B ou équivalent (130°C) ⁽⁵⁾			
Alimentation apparente (Consommation électrique) CA	Courant d'appel	5,6 VA/50 Hz, 5,0 VA/60 Hz		
	Au maintien	3.4 VA (2.1 W)/50 Hz, 2.3 VA (1.5 W)/60 Hz		
Consommation électrique CC	1.8 W (2.04 W : avec visualisation/protection de circuit)			
Connexion électrique	Modèle embrochable	Boîtier de connexion		
	Modèle non embrochable	Borne de fil noyé, connecteur DIN		

Note 1) Utilisez de l'air sec à basse température.

Note 2) Utilisez de l'huile hydraulique de classe 1 (ISO VG32) en cas de lubrification.

Note 3) Résistance aux chocs : aucun dysfonctionnement n'est constaté suite au test de chocs réalisé dans l'axe et perpendiculairement à l'axe du distributeur principal et de l'armature, à l'état activé et désactivé pour chaque statut. (Condition initiale)

Résistance aux vibrations: Aucun dysfonctionnement lorsque soumis au balayage de 45 et 2000 Hz. Le test est réalisé à l'état activé et désactivé dans l'axe et perpendiculairement à l'axe du distributeur principal et de l'armature. (Condition initiale)

Note 4) Basé sur la norme JIS C 0920.

Note 5) Basé sur la norme JIS C 4003.

Note 6) Les boîtiers de type F décrits ci-dessus montrent cela sans la visualisation/protection de circuit. Les boîtiers de type F avec la visualisation/protection de circuit sont équivalents à IP50.

Caractéristiques optionnelles

Type de pilotage	Pilotage externe ^{Note)}	
Commande manuelle	Clapet principale	Commande manuelle directe
	Vanne pilote	Modèle à poussoir non verrouillable (étendu), modèle verrouillable (outil requis), modèle verrouillable (levier)
Tension nominale de la bobine	110 à 120. 220. 240 Vca, 50/60 Hz	
Caractéristiques d'orifices	12, 100 Vcc	
Option	Raccordement vers le bas	
	Avec visualisation et protection de circuit	

Note) Pression d'utilisation : 0 à 1.0 MPa

Pression de pilotage 2 positions : 0.1 à 1.0 MPa, 3 positions : 0.15 à 1.0 MPa

Pour passer commande

Code du pays	
Code	Pays
-	Japon, Asie Australie
E	Europe
N	Amérique du Nord

Corps

O: Embase embrochable

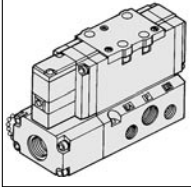

Connexion électrique

F: Bornier embrochable

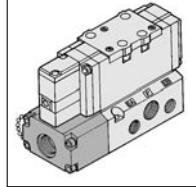

Raccordement

-	Latéral
B*	Arrière

*Options

* Options
Le raccordement direct est impossible avec l'option de pilotage externe.

Raccord

-	Sans embase
03	3/8
04	1/2

*EA, EB: 3/8

Filetage

-	Rc (PT)
N	NPT
T	NPTF
F	G (PF)



Embrochable

VFS4 2 0 0 5 F 03 Q

Non embrochable

VFS4 2 1 0 1 D 03 Q

Configuration

1	5/2 monostable 	5	5/3 centre sous pression
2	5/2 bistable 	6	5/3 double clapet
3	5/3 centre fermé 		
4	5/3 centre ouvert 		

*L'option de pilotage externe est possible pour la contre-pression.

Corps

1: Embase non-embrochable

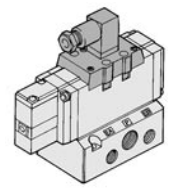

Options

0	Standard
1*	Commande manuelle directe

*Options

⚠ Degré de protection classe I (Marque: ⊕)

Visualisation/protection de circuit

-	Sans
Z	Avec visualisation et protection de circuit

Connexion électrique

D: Connecteur DIN
Z: Sans connecteur

Y: Connecteur DIN (DIN 43650)
YO: Sans connecteur DIN

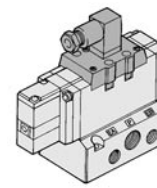
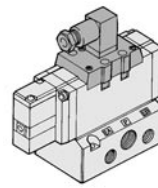

Tension

1	100Vca (50/60Hz)
2	200Vca (50/60Hz)
3	110V à 120Vca (50/60Hz)
4	220Vca (50/60Hz)
5	24Vcc
6	12Vcc
7	240Vca (50/60Hz)
9	Autres (250 maxi)

Contactez SMC pour d'autres tensions (9)

Pilotage

-	Interne
R*	Externe

*Options

Commande manuelle du pilote

- : Poussoir à impulsion (affleurant)

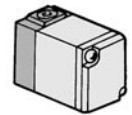

A*: Poussoir à impulsion (détendu)

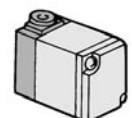

B*: Verrouillable (encastré)

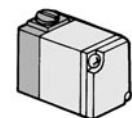

C*: Verrouillable (manette)

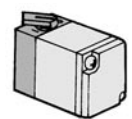

*Options

Pour commander l'ensemble

SF4 - 1 F - 30 - Q

Tension

1	100Vca (50/60Hz)
2	200Vca (50/60Hz)
3	110V à 120Vca (50/60Hz)
4	220Vca (50/60Hz)
5	24Vcc
6	12Vcc
7	240Vca (50/60Hz)
9	Autres (250 maxi)

Commande manuelle

-	Poussoir à impulsion (affleurant)
A*	Poussoir à impulsion (détendu)
B*	Verrouillable (encastré)
C*	Verrouillable (manette)

*Options

Contactez SMC pour d'autres tensions (9)

*Reportez-vous en p.1.17-5 pour la conversion de tension.

Diagramme de vitesse du vérin

À utiliser à titre de référence pour la sélection.
Vérifiez les conditions réelles avec le programme de sélection SMC.

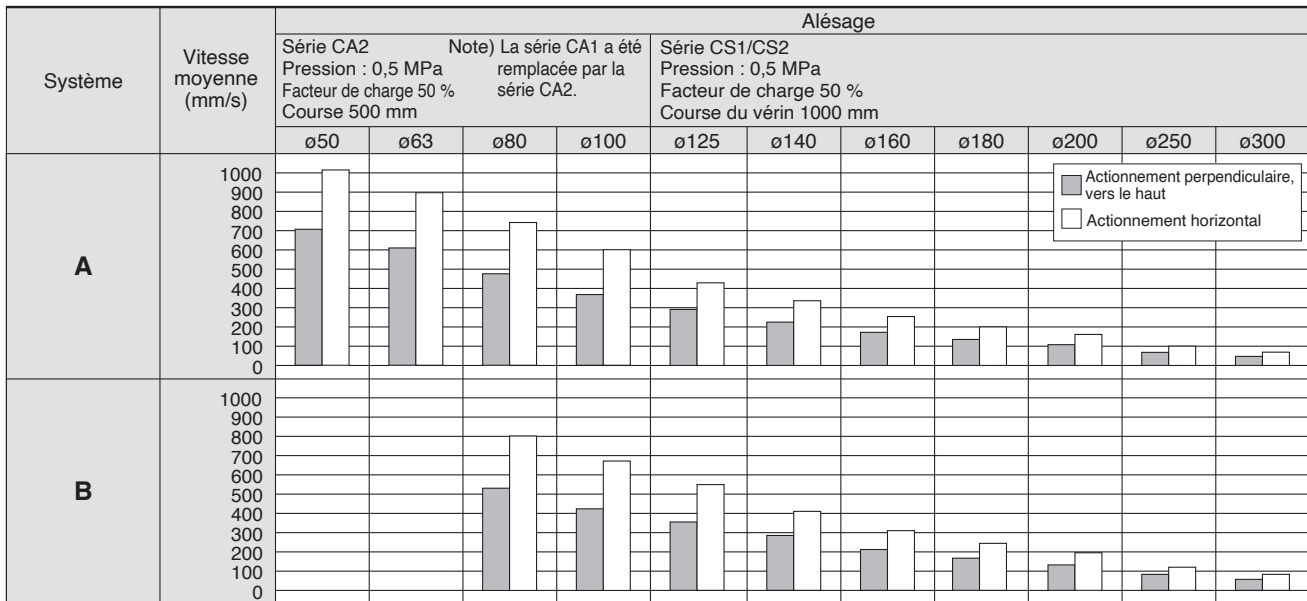

Composants du système

Système	Électrodistributeur	Régleur de débit	Silencieux	SGP (tube en acier) Raccordement x Longueur
A	Série VFS4000 Rc 3/8	AS420-03 (S = 73 mm ²)	AN30-03 (S = 60 mm ²)	10A x 1
B	Série VFS4000 Rc 1/2	AS420-04 (S = 97 mm ²)	AN30-03 (S = 60 mm ²)	15A x 1

*Lorsque le vérin est en tige sortie, et contrôlé à l'échappement par un régulateur de débit directement connecté au vérin et dont la vis est totalement ouverte.

*La vitesse moyenne du vérin est le résultat de la course divisée par le temps de course total.

*Facteur de charge : ((Masse de la charge x 9,8)/Force théorique) x 100 %

Entretoise double clapet

Arrêts en position intermédiaire prolongés

L'utilisation simultanée de l'entretoise double clapet et du distributeur à double clapet intégré permet l'arrêt intermédiaire du vérin indépendamment des fuites au niveau des joints du tiroir.

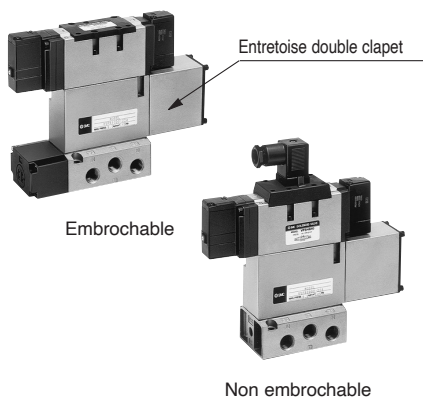

Caractéristiques

Entretoise double clapet	Embrochable		Non embrochable	
	VVFS4000-22A-1		VVFS4000-22A-2	
Electrodistributeur compatible	VFS4400-□F		VFS4410-□D VFS4410-□E	
Fuite* (cm ³ / min)	Bobine sous tension d'un côté	P	EA	230 maxi
			EB	
	Bobine hors tension des deux côtés	P	EA	230 maxi
			EB	
	A	EA	0	
	B	EB		

Pression d'alimentation: 0.5MPa

⚠ Précautions

- Pour un distributeur à double clapet 5/3 (VFS46□0), vérifiez les fuites provenant des raccords et tubes entre le distributeur et le vérin à l'aide de détergents synthétiques. Vérifiez, également, les fuites des joints du vérin et du piston.
- S'il y a des fuites, lorsque le distributeur est hors tension, le vérin peut parfois se déplacer sans s'arrêter en position intermédiaire.
- Si le côté d'échappement est restreint, la précision d'arrêt intermédiaire diminue et, par conséquent, les arrêts intermédiaires ne s'effectueront pas correctement.

Fonctionnement du clapet

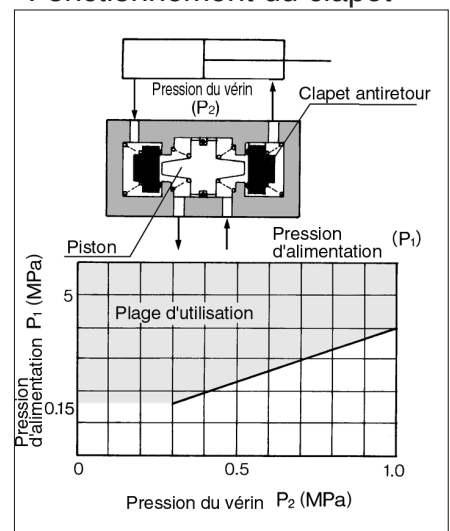

• La combinaison de VFS41 0/0, VFS42 0/0 et d'une entretoise double clapet peut prévenir les chutes en fin de course mais ne peut pas maintenir le vérin en position intermédiaire.

VFS4000

Construction

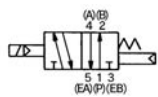

5/2 monostable

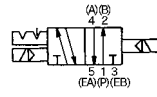

5/2 bistable

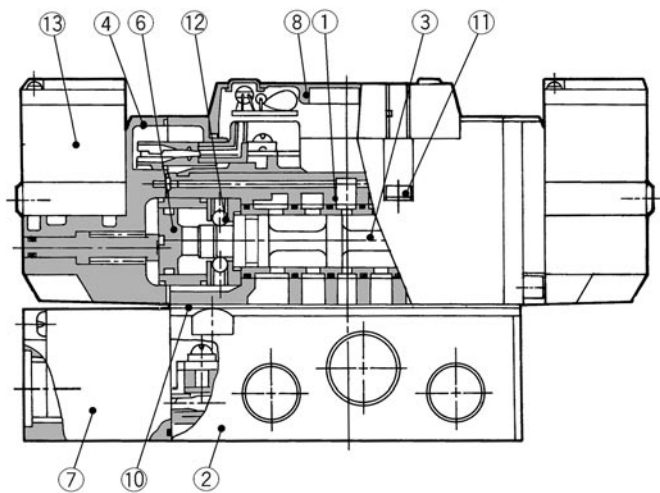
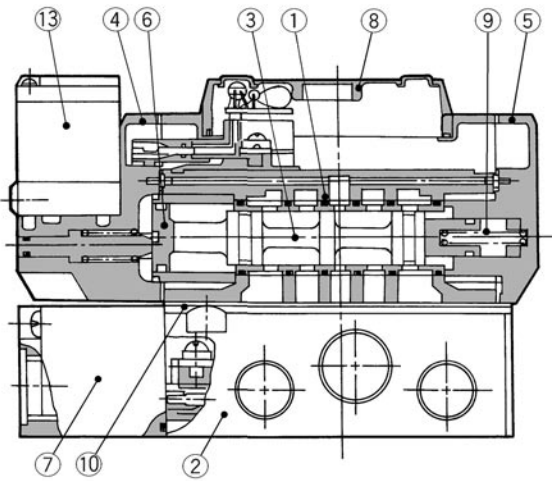

5/3 centre fermé/centre ouvert/centre sous pression

Centre fermé

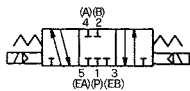

Centre ouvert

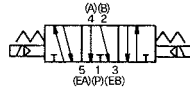

Centre sous pres-

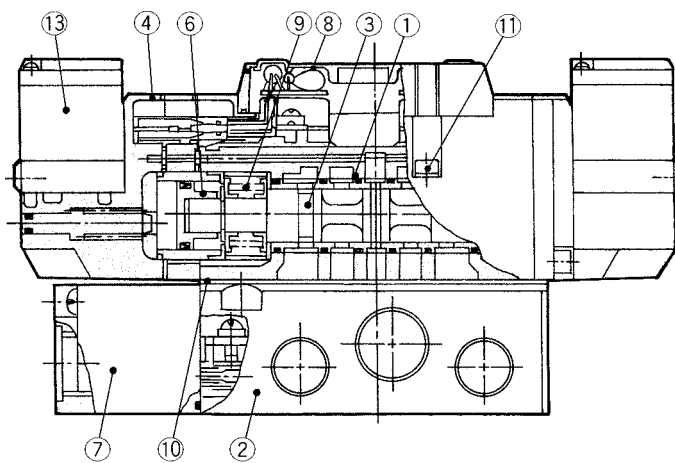
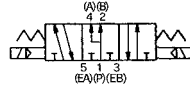

Nomenclature

Rep.	Désignation	Matière	Remarques
①	Corps	Alliage d'aluminium	Argent
②	Embase	Alliage d'aluminium	Argent
③	Tiroir/Fourreau	Acier inox	—
④	Plaque de fixation	Alliage d'aluminium	Noir
⑤	Plaque d'extrémité	Alliage d'aluminium	Noir
⑥	Piston	Résine	—
⑦	Capot	Résine	—
⑧	Couvercle	Résine	—

Ensemble embase

Embrochable	VFS4000-P- ⁰³ / ₀₄
Non embrochable	VFS4000-S- ⁰³ / ₀₄



*Avec vis de fixation et joint.

Pièces de rechange

Rep.	Désignation	Matière	Référence		
			VFS41□□	VFS42□□	VFS43□□, 44□□, 45□□
⑨	Ressort de rappel	Acier inox	VF4000-18-1	—	VF4000-18-2A
⑩	Joint	NBR	VF4000-20-1	VF4000-20-1	VF4000-20-1
⑪	Vis six pans creux	Acier	M4 X 40	M4 X 40	M4 X 40
⑫	Verrou des positions	—	—	VF4000-12A	—
⑬	Ensemble pilote	—	Voir "Pour commander l'ensemble pilote" en p.1.17-70.		

VFS4000

Non embrochable 5/3 monostable/bistable, 5/3 centre fermé/centre ouvert/centre sous pression/double clapet

5/2 monostable: VFS4110-□D

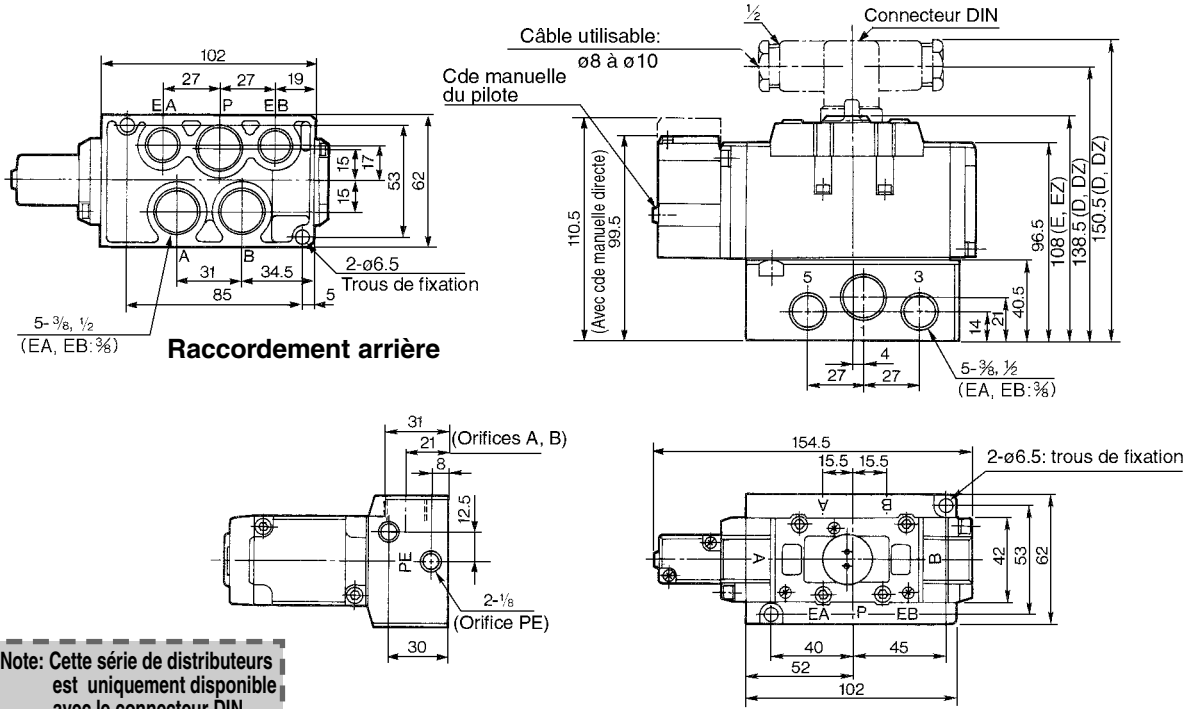

5/2 bistable: VFS4200-□D

5/3 centre fermé: VFS4310-□D

5/3 centre ouvert: VFS4410-□D

5/3 centre sous pression: VFS4510-□D

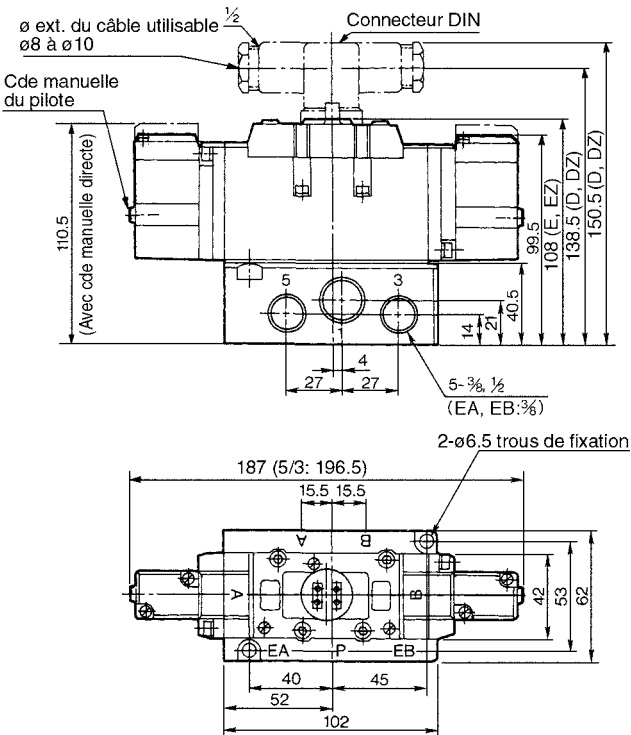

5/3 double clapet: VFS4610-□D

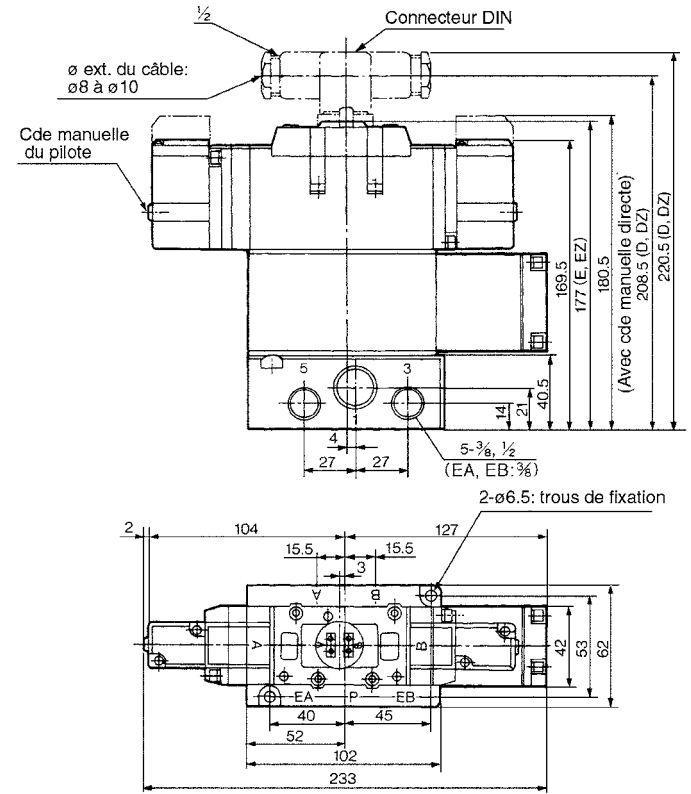

Série VFS4000 Embase



Embrochable: avec bornier

- Etant donné que les câbles de l'électrodistributeur sont connectés aux bornes de la partie supérieure du bornier, les câbles de la source d'alimentation peuvent être connectés à la partie inférieure du bornier.

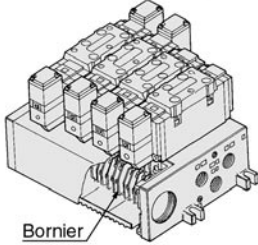

VV5FS4 - 01T - 06 1 03 - Q

Série VFS4000 Embase Embrochable avec bornier

Stations

02	2 stations
⋮	⋮
10	10 stations

Raccord

Symbole	P, EA, EB	A, B
03		3/8
04	1/2	1/2
M		Combiné

*Raccordement arrière: 3/8 uniq.

Code du pays

Code	Pays
-	Japon, Asie Australie
E	Europe
N	Amérique du Nord

Symbole

Symbole	Caract. des orifices	Raccordement (A, B)
1	Commun	Latéral
2	Commun	Arrière*

*Options

Embrochable: avec connecteur multiple (Câblage: reportez-vous en p.1.17-8.)

- Connexion principale de l'alimentation et des électrodistributeurs.
- Installation aisée.

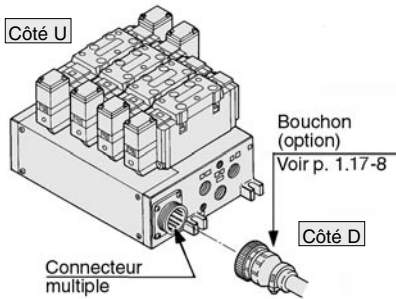

VV5FS4 - 01C D - 05 2 03 - Q

Série VFS4000 Embase Embrochable avec connecteur multiple

Stations

02	2 stations
⋮	⋮
08*	8 stations

*Maxi: 8 stations

Raccord

Symbole	P, EA, EB	A, B
03		3/8
04	1/2	1/2
M		Combiné

*Raccordement arrière: 3/8 uniq.

Code du pays

Code	Pays
-	Japon, Asie Australie
E	Europe
N	Amérique du Nord

Symbole

Symbole	Caract. des orifices	Racc. (A, B)
1	Commun	Latéral
2	Commun	Arrière*

*Options

Filetage

	Rc (PT)
-	NPT
N	NPTF
T	NPTF
F	G (PF)

Embrochable: avec connecteur sub D (Câblage: reportez-vous en p.1.17-8.)

- Excellente interchangeabilité (Connecteur DIN à 25 broches selon MIL inclus)
- Le câblage instantané permet une installation aisée.

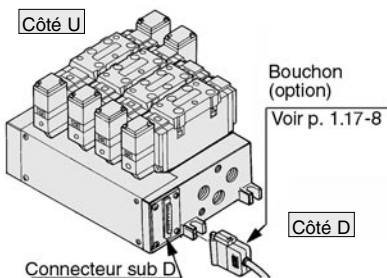

VV5FS4 - 01F D - 06 1 03 - Q

Série VFS4000 Embase Embrochable avec connecteur sub D

Stations

02	2 stations
⋮	⋮
08*	8 stations

*Maxi: 8 stations

Raccord

Symbole	P, EA, EB	A, B
03		3/8
04	1/2	1/2
M		Combiné

*Raccordement arrière: 3/8 uniq.

Code du pays

Code	Pays
-	Japon, Asie Australie
E	Europe
N	Amérique du Nord

Symbole

Symbole	Caract. des orifices	Racc. (A, B)
1	Commun	Latéral
2	Commun	Arrière*

*Options

Filetage

	Rc (PT)
-	NPT
N	NPTF
T	NPTF
F	G (PF)

Non embrochable: connecteur DIN

- Câblage pour chaque distributeur

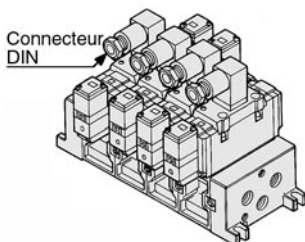

VV5FS4 - 10 - 05 2 03 - Q

Série VFS4000 Embase Non embrochable

Stations

02	2 stations
⋮	⋮
10	10 stations

Raccord

Symbole	P, EA, EB	A, B
03		3/8
04	1/2	1/2
M		Combiné

*Raccordement arrière: 3/8 uniq.

Code du pays

Code	Pays
-	Japon, Asie Australie
E	Europe
N	Amérique du Nord

Symbole

Symbole	Caract. des orifices	Racc. (A, B)
1	Commun	Latéral
2	Commun	Arrière*

*Options

Filetage

	Rc (PT)
-	NPT
N	NPTF
T	NPTF
F	G (PF)

VFS4000

Caractéristiques de l'embase

Modèle sur embase	Câblage	Raccordement	Raccord		Nbre de stations	Electrodistributeur compatible
		Orifices A, B	P, EA, EB	A, B		
Embrochable VV5FS4-01 □	•Avec bornier •Avec connecteur multiple •Avec connecteur sub D	Latéral, Arrière	1/2	3/8, 1/2	2-10 *	VFS4□00-□F
Non embrochable VV5FS4-10	•Connecteur DIN					VFS4□10-□D

 * Avec connecteur multiple ou connecteur sub D: 8 stations maxi

Stations d'embase et section équivalente (mm²) (N/min)

Raccordement/Nbre de stations	Première station	5ème station	10ème station
P → A ou B	50.4 (2748)	48.6 (2650)	47.7 (2257)
A → EA, B → EB	57.6 (3140)	55.8 (3043)	55.8 (3043)

 * Raccord: 1/2

Embase/options

Entretoise d'alimentation

Permet d'alimenter séparément un des distributeurs de l'embase.

Corps	Embrochable	Non embrochable
Référence	VVFS4000-P-03-1	VVFS4000-P-03-2

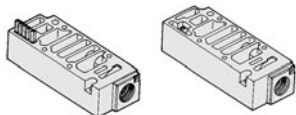

Entretoise avec réglage de débit

La vis de réglage d'amortissement installée sur l'embase peut régler le débit à l'échappement.

Corps	Embrochable	Non embrochable
Référence	VVFS4000-20A-1	VVFS4000-20A-2

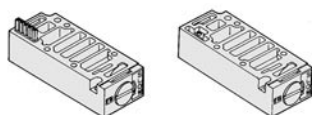

Entretoise d'échappement

Permet de séparer l'échappement d'un des distributeurs de l'embase.

Corps	Embrochable	Non embrochable
Référence	VVFS4000-R-04-1	VVFS4000-R-04-2

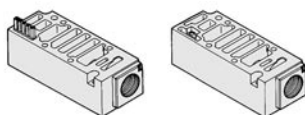

Entretoise double clapet

L'utilisation simultanée de l'entretoise double clapet et du distributeur à double clapet intégré permet les arrêts intermédiaires du vérin pendant longtemps indépendamment des fuites au niveau des tiroirs.

Corps	Embrochable	Non embrochable
Référence	VVFS4000-22A-1	VVFS4000-22A-2

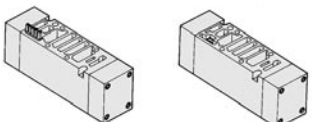

Bouchon de séparation sur P *

Permet d'alimenter un ou plusieurs distributeurs de l'embase avec une pression différente en intercalant le bouchon de séparation entre les embases.

Corps	Embrochable	Non embrochable
Référence	AXT634-10A	

Bouchon de séparation sur R *

Lorsque l'échappement affecte d'autres stations du circuit ou lorsque la contre-pression est utilisée pour l'embase standard, le bouchon de séparation permet de séparer l'échappement d'un des distributeurs.

Corps	Embrochable	Non embrochable
Référence	AXT634-11A	



Séparation sur R

Séparation sur P

Entretoise régulateur

 Installé sur l'embase, il permet de régler la pression de chaque distributeur. Voir p.1.17-6 pour le débit.

Corps	Embrochable	Non embrochable
Réglage P	ARBF4050-00-P-1	ARBF4050-00-P-2
Réglage A	ARBF4050-00-A-1	ARBF4050-00-A-2
Réglage B	ARBF4050-00-B-1	ARBF4050-00-B-2

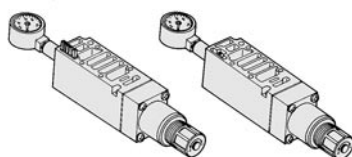

Plaque d'obturation

A installer sur l'embase lors du démontage pour l'entretien ou pour ajouter des stations d'embase.

Corps	Embrochable	Non embrochable
Référence	VVFS4000-10A	

Pour commander l'embase

Veillez indiquer le modèle d'embase, de distributeur et des options.

- Embrochable avec embase - 6 stations (Embase multiple) VV5FS4-01T-061-03-Q .. 1 (5/2 monostable) VFS4100-5FZ -Q 3 (5/2 bistable) VFS4200-5FZ -Q 2 (Plaque d'obturation) VFS4000-10A 1

- Non embrochable - 6 stations (Embase multiple) VV5FS4-10-061-04-Q 1 (5/2 monostable) VFS4110-5D-Q 5 (5/3 centre ouvert) VFS4110-5D-Q 1 (Entretoise d'échappement) VVFS4000-R-04-2 .. 1

Options de l'embase

Avec épurateur silencieux

Embrochable/non embrochable

- Réduction du bruit: 35dB mini.
- Elimination des condensats: de 99.9% ou plus.
- Travaux de raccordement réduits.

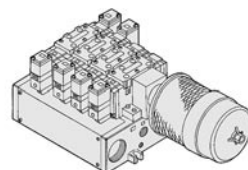

 Pour plus d'informations, voir p.1.17-79.

Avec unité de réglage

Embrochable/Non embrochable

- Le filtre, le régulateur, le pressostat et la valve de repoussée forment une unité.
- Travaux de raccordement éliminés.

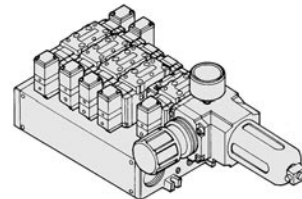

 Pour plus d'informations, voir p.1.17-81.

Avec interface bus de terrain

Embrochable

- Réduction considérable du processus de câblage de l'électrodistributeur.
- Installation éparse possible.

Electrodistributeur sur embase:
8 stations maxi, 32 positions (512

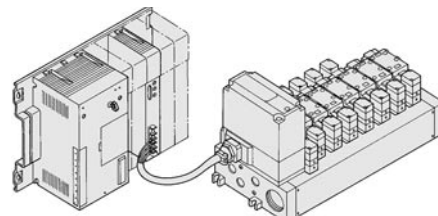

Embase Embrochable/Non embrochable

Embrochable (avec bornier): VV5FS4-01T- Station 1- Raccord

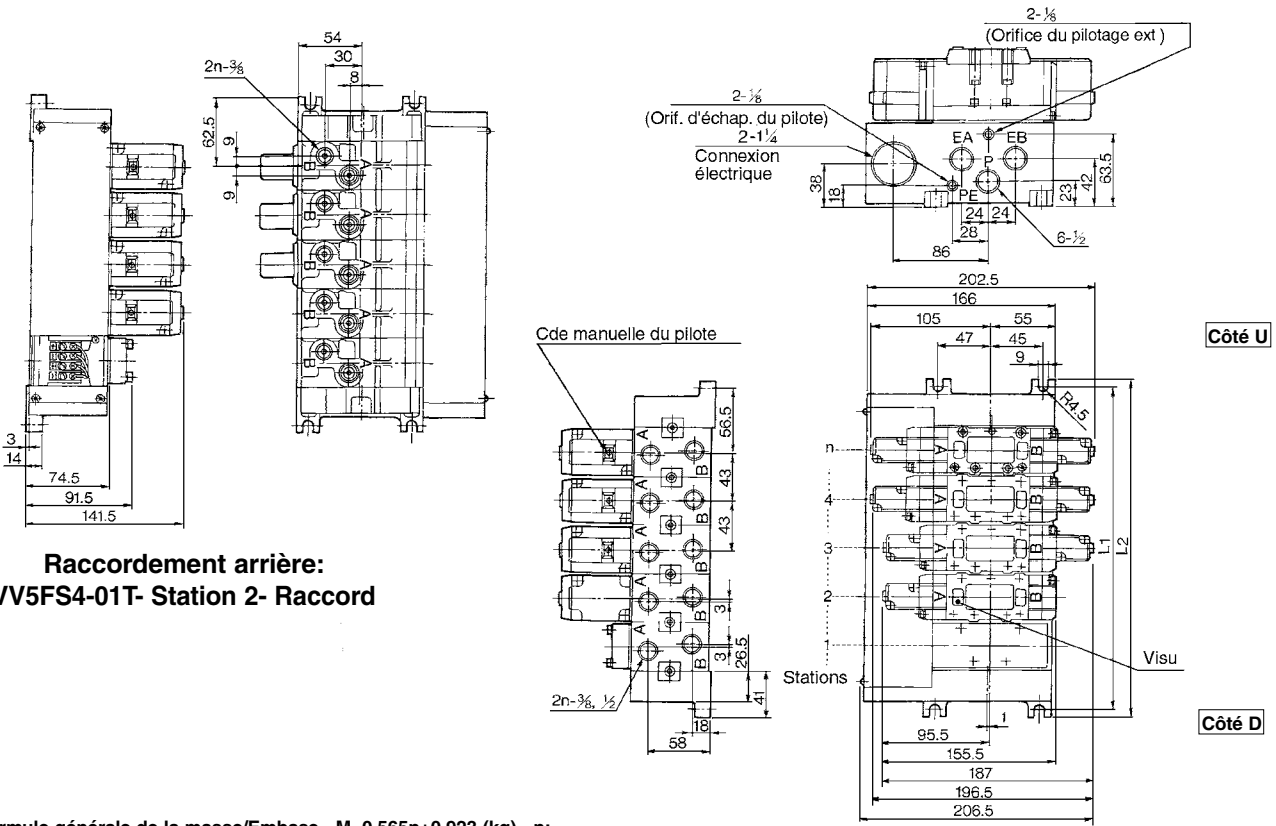

Raccordement arrière:
VV5FS4-01T- Station 2- Raccord

Formule générale de la masse/Embase $M=0.565n+0.923$ (kg) n:

Non embrochable: VV5FS4-10- Station 1- Raccord

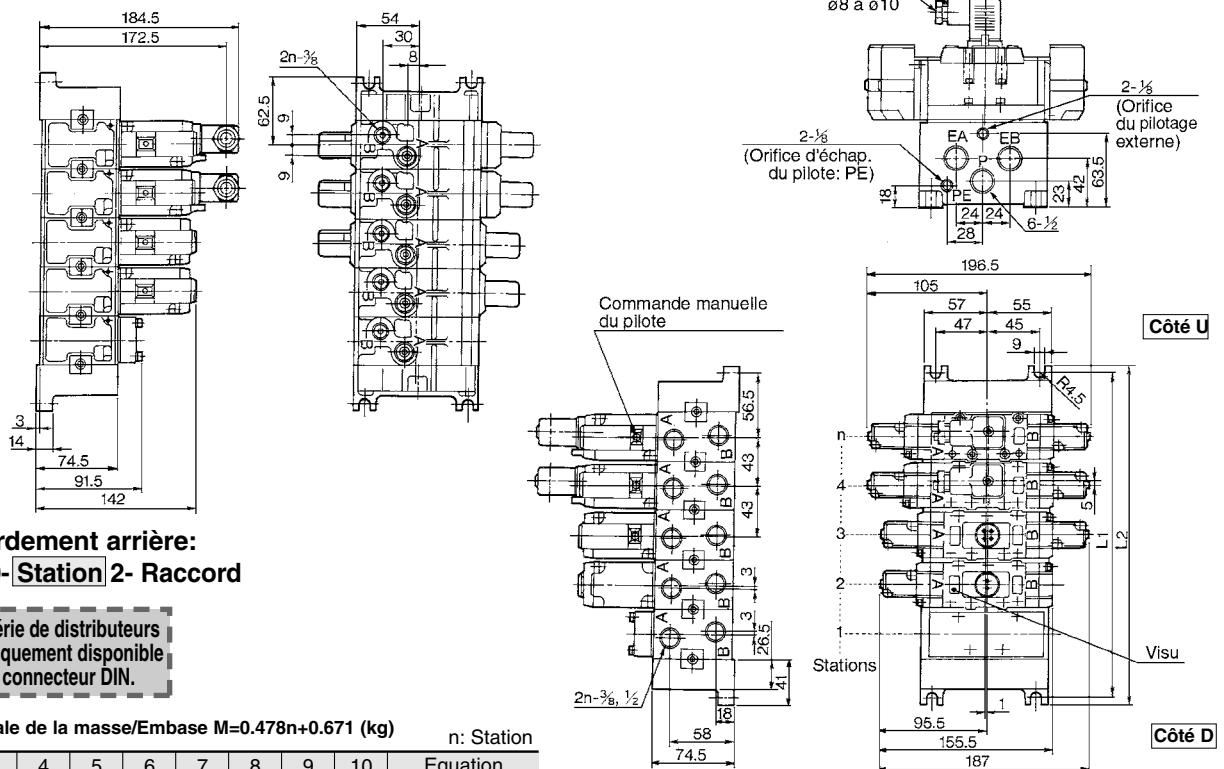

Raccordement arrière:
VV5FS4-10- Station 2- Raccord

Note: Cette série de distributeurs est uniquement disponible avec le connecteur DIN.

Formule générale de la masse/Embase $M=0.478n+0.671$ (kg) n: Station

L	n	2	3	4	5	6	7	8	9	10	Equation
L1		156	199	242	285	328	371	414	457	500	$L1=43 \times n+70$
L2		168	211	254	297	340	383	426	469	512	$L2=43 \times n+82$

SV

SY

SYJ

SX

VK

VZ

VF

VFR

VP7

VQC

SQ

VQ

VQ4

VQ5

VQZ

VQD

VFS

VS

VS7

VQ7

VFS4000

Embase Embrochable avec connecteur multiple/avec connecteur sub D

Embrochable avec connecteur multiple: VV5FS4-01CD- Station 1- Raccord , VV5FS4-01CU- Station 1-

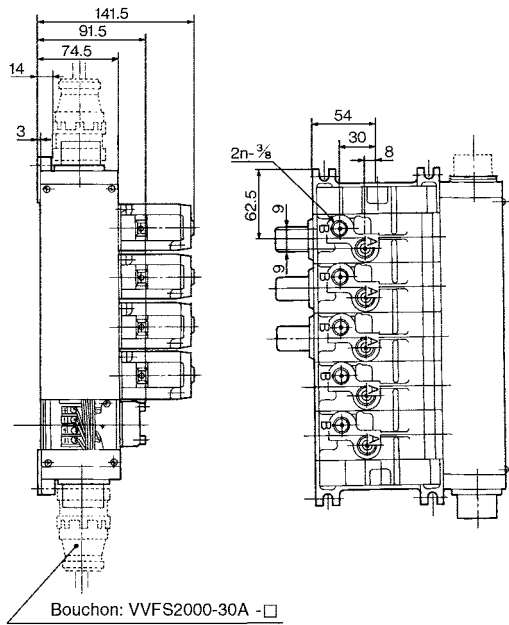

Raccordement arrière:

VV5FS4-01^{CD}_{CU} - Station 2- Raccord

Formule générale de la masse/Embase $M=0.565n+0.923$ (kg) n: Station

*Caractéristiques de câblage: Voir p.1.17-8.

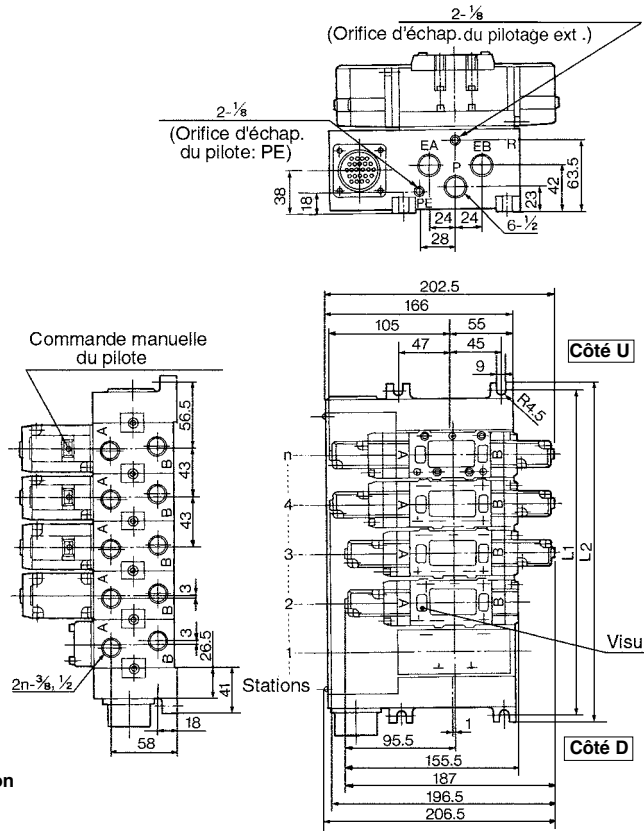

Embrochable avec connecteur sub D: VV5FS4-01FD- Station 1- Raccord , VV5FS4-01FU- Station 1-

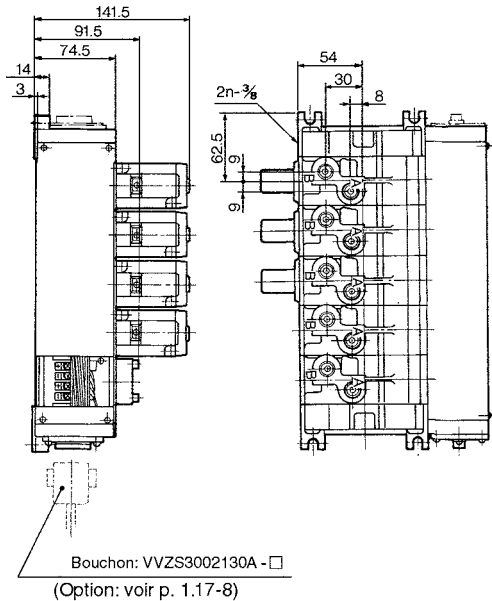

Raccordement arrière:

VV5FS4-01^{FD}_{FU} - Station 2- Raccord

Formule générale de la masse/Embase $M=0.57n+0.935$ (kg) n: Station

*Caractéristiques de câblage: reportez-vous en p.1.17-8.

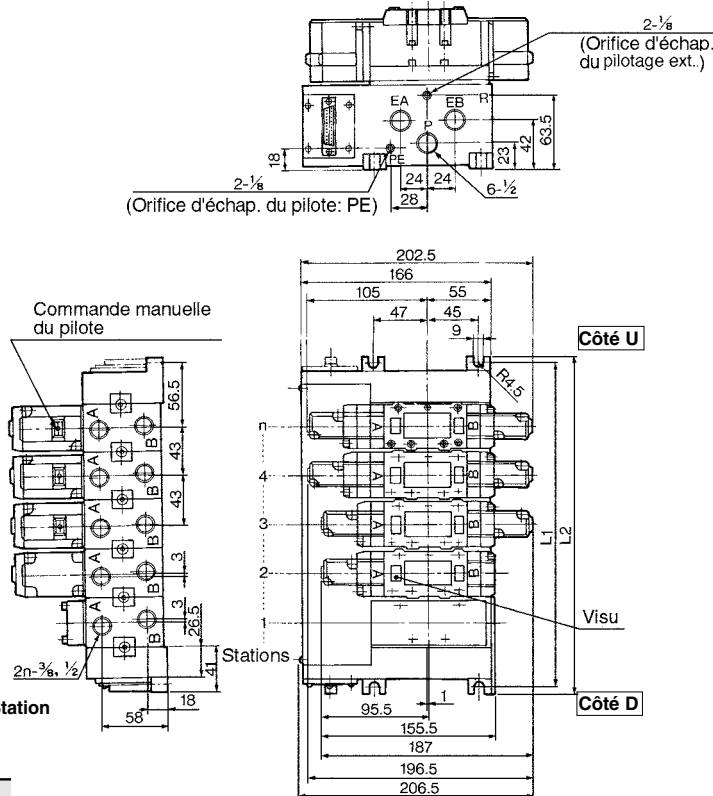

n	2	3	4	5	6	7	8	Equation
L ₁	156	199	242	285	328	371	414	L ₁ =43 X n+70
L ₂	168	211	254	297	340	383	426	L ₂ =43 X n+82

Embase avec épurateur silencieux

- Protection du milieu de travail
- Réduction du bruit: 35dB mini.
- Elimination des condensats: 99.9% ou plus.
- Travaux de raccordement réduits.

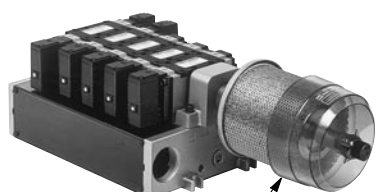

Embrochable

Epurateur silencieux (option)

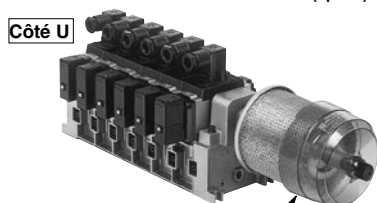

Non embrochable

Epurateur silencieux (option)

Caractéristiques de l'embase

Modèle sur embase	Embrochable: VV5FS4-01□	Non embrochable: VV5FS4-10
Câblage	Avec bornier Avec connecteur multiple Avec connecteur sub D	Connecteur DIN
Distributeur compatible	VFS4□00-□F	VFS4□10-□D
Raccordement	Alim. commune, éhap. commun	
	Orifices A, B	Latéral: 3/8, 1/2, Arrière: 3/8 (option)
	Orifices P, EA, EB	P: 1/2, ECH: 1 / 1 1/2
Nbre de stations	2 à 10 ⁽¹⁾	
Epurateur silencieux compatible	AMC610-10 (Orifice de connexion 1), AMC810-14 (Orifice de connexion 1 1/2) ⁽²⁾	



Note 1) Avec connecteur multiple ou connecteur sub D: 8 stations maxi

Note 2) Veuillez utiliser au moins 5 stations et une fréquence élevée avec le modèle AMC810-14.

Les épurateurs silencieux AMC610-10 et AMC810-14 ne sont pas inclus.

Pour passer commande

VV5FS4-10-06-1-03-CD-Q

Série VFS4000
Embase

Code du pays

Code	Pays
-	Japon, Asie Australie
E	Europe
N	Amérique du Nord

Modèle sur embase

01T	Embrochable avec bornier
01C	Embrochable avec connecteur multiple
01F	Embrochable avec connecteur sub D
10	Non embrochable

Sens de montage du connecteur

Symbole	Avec connecteur	Embase compatible
-	Sans	01T, 10
D	Montage côté D	01C, 01F
U	Montage côté U	01C, 01F

Stations

02	2 stations
⋮	⋮
10	10 stations

Embase 01T, 10: 2-10 stations
Embase 01C, 01F: 2-8 stations

Sens de fixation de l'épurateur silencieux

Symbole	Sens de fixation de l'épurateur silencieux
CD	Côté D / Montage côté D
CU	Côté U / Montage côté U

*Veuillez indiquer la dimension de l'épurateur silencieux ou de l'orifice.

Filetage

-	Rc (PT)
N	NPT
T	NPTF
F	G (PF)

Raccord

Symbole	P	A, B
03	1/2	3/8
04		1/2
M		Combiné

*Raccordement direct: 3/8 univ.

Symbole

Symbole	Caract. des orifices	Raccordement (A, B)
1	Commun	Commun
2	Commun	Latéral / Arrière*

*Options

Veuillez indiquer le modèle d'embase, de distributeur et des options.

<<Exemple>>

- Embrochable avec bornier (6 stations)
(Embase) **VV5FS4-01T-061-03-CD-Q** 1
(5/2 monostable) **VFS4100-5FZ-Q** 3
(5/2 bistable) **VFS4200-5FZ-Q** 2
(Plaque d'obturation) **VVFS4000-10A** 1
(Epurateur silencieux) **AMC610-10** 1

- Non embrochable (6 stations)
(Embase multiple) **VV5FS4-10-061-04-CU-Q** 1
(5/2 monostable) **VFS4110-5D-Q** 3
(5/2 bistable) **VFS4210-5D-Q** 2
(Plaque d'obturation) **VVFS4000-10A** 1
(Epurateur silencieux) **AMC810-14** 1

⚠ Précautions

Veillez à monter l'épurateur silencieux sous l'embase.

⚠ Degré de protection classe I (Marque: ⊕)



Voir p.5.3-1 pour plus de détails.

- SV
- SY
- SYJ
- SX
- VK
- VZ
- VF
- VFR
- VP7
- VQC
- SQ
- VQ
- VQ4
- VQ5
- VQZ
- VQD
- VFS
- VS
- VS7
- VQ7

VFS4000

Embase avec épurateur Embrochable/Non embrochable

Embrochable: VV5FS4-01T- Station 1- Raccord -^{CD}/_{CU}

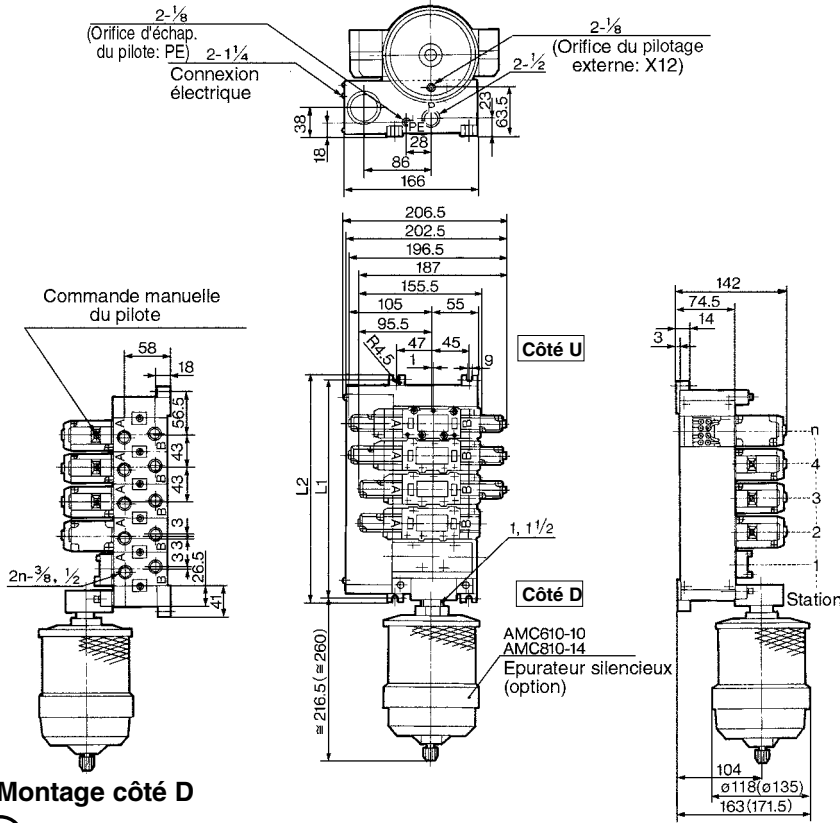

Montage côté D

() : AMC810

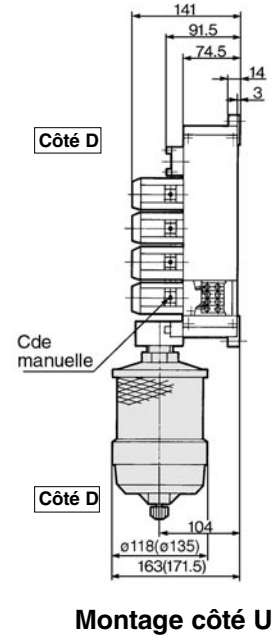

Non embrochable: VV5FS4-10- Station 1- Raccord -

Note: Cette série de distributeurs est uniquement disponible avec le connecteur DIN.

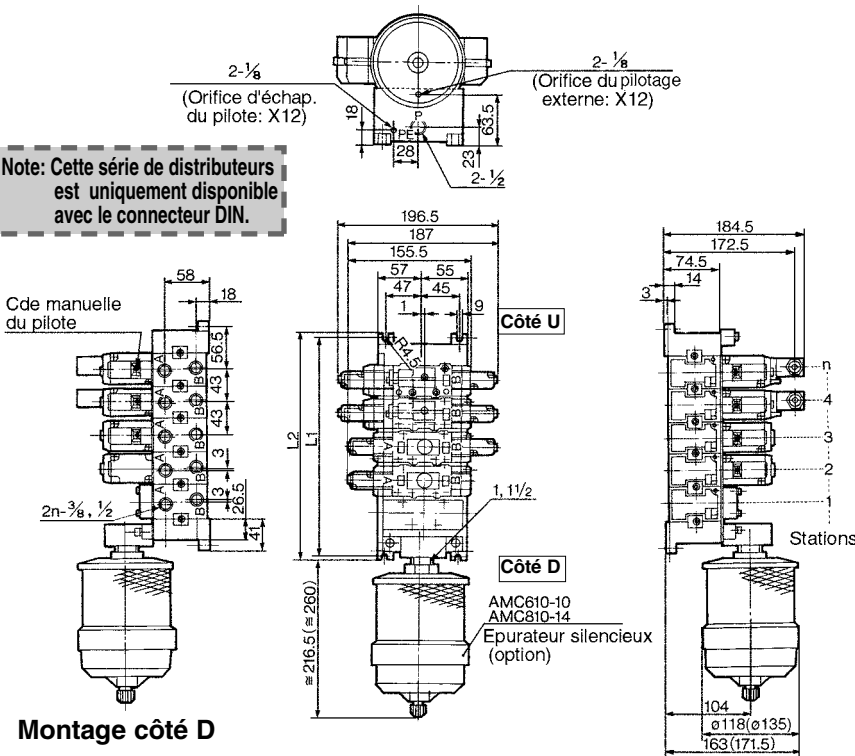

Montage côté D

() : AMC810

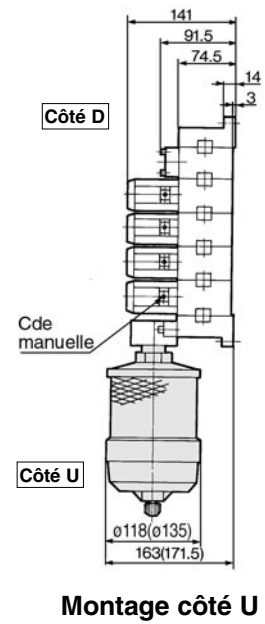

n: Station

L	n	2	3	4	5	6	7	8	9	10	Equation
L1		156	199	242	285	328	371	414	457	500	L1=43 X n+70
L2		168	211	254	297	340	383	426	469	512	L2=43 X n+82

Embase avec unité filtre/régulateur

- L'équipement (filtre, régulateur, pressostat, valve de décharge) forme une unité et peut être monté sur l'embase multiple sans accessoires.
- Travaux de raccordement éliminés.

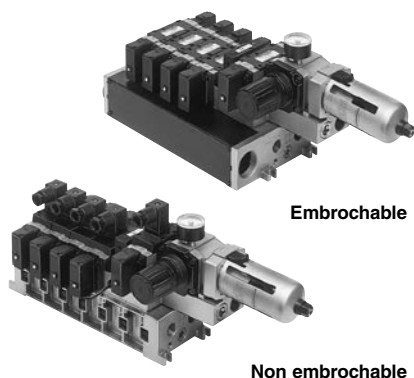

⚠ Précautions

Veillez à monter le filtre avec purge manuelle ou automatique verticalement.

Caractéristiques d'embase

Modèle sur embase	Embrochable: VV5FS4-01□	Non embrochable: VV5FS4-10
Câblage	Avec bornier Avec connecteur multiple Avec connecteur sub D	Connecteur DIN
Distributeur compatible	VFS4□00-□F	VFS4□10-□D
Caractéristiques de raccordement	Alim. commune, éhap. commun	
	Orifices A, B	Latéral: 3/8, 1/2, Arrière: 3/8
	Orifices P, EA, EB	Latéral: 1/2
Nbre de stations	2 à 10 (1)	

⦿ * Avec connecteur multiple ou connecteur sub D: 8 stations maxi

Unité filtre/régulateur/Caract.

Filtre (avec purge auto/manuelle)	
Degré de filtration	5 μm
Régulateur	
Pression de réglage (sortie)	0.05 à 0.85MPa
Pressostat (1)	
Plage de pression: OFF	0,1 à 0.6MPa
Chute de pression	0.08MPa ou moins
Contact	1a
Visualisation	LED (Rouge)
Capacité de dét. max	2VA (CA), 2W (CC)
Courant maxi	24Vca, cc maxi: 50mA
Valve de décharge (monostable uniq.)	
Plage de pression	0,1 à 1.0MPa

Unité filtre/régulateur/Options

Plaque de fixation de valve de décharge (2)	<Embrochable>	VVFS4000-24A-1R (Montage côté D)
	<Non embrochable>	VVFS4000-24A-2R (Montage côté D)
Pressostat	IS1000P-2-1	
Plaque d'obturation (3)	Avec unité de réglage/filtre régulateur	MP2-3
	Pressostat	MP3-2
Valve de décharge	VVFS4000-24A-10	
Filtre	11104-5B	

⦿ Note 1) Tension: 24Vcc à 100Vca
Chute de tension interne: 4V
Note 2) La combinaison du distributeur VFS41□□ (monostable) et l'entretoise de valve de décharge peut faire office de valve de décharge.
Note 3) Le modèle non embrochable ne peut pas être monté ultérieurement.

Pour passer commande

VV5FS4 - 01C D - 08 1 - 03 - AP - Q



Série VFS4000
Embase

Code du pays

Code	Pays
-	Japon, Asie Australie
E	Europe
N	Amérique du Nord

Embase/câblage

01T	Embrochable avec bornier
01C	Embrochable avec connecteur multiple
01F	Embrochable avec connecteur sub D
10	Non embrochable

Sens de montage du connecteur

Symbole	Sens de montage	Embase compatible
-	Sans	01T, 10
D	Côté D	01C, 01F
U	Côté U	

Stations

02	2 stations
:	:
10*	10 stations

* Embase 01T, 10: 2 à 10 stations
Embase 01C, 01F: 2 à 8 stations

Symbole

Symbole	Caract. des orifices	Racc. (A, B)
1	P, EA, EB	Latéral
2	Commun	Arrière*

* Options

Raccord

Symbole	P, EA, EB	A, B
03		3/8
04	1/2	1/2
M		Combiné

⦿ *Raccordement arrière: 3/8 uniq.

Filetage

-	Rc (PT)
N	NPT
T	NPTF
F	G (PF)

Tension de la valve de décharge

-	Sans (types F, G uniq.)
5	24Vcc
9	Autres (50 maxi)

Order Made Contactez SMC pour d'autres tensions (9)

Unité filtre/régulateur

Symbole	A	AP	M	MP	F	G	C	E
Dispositif de réglage								
Filtre avec purge auto	●	●			●			
Filtre avec purge manuelle			●	●		●		
Régulateur	●	●	●	●	●	●		
Valve de décharge	●	●	●	●			●	●
Pressostat *		●		●				
Plaque d'obturation (Valve de décharge)					●	●		
Plaque d'obturation (Filtre, Régulateur)								●
Embase de fixation	2 stations	2 stations	2 stations	2 stations	2 stations	2 stations	2 stations	1 station

Veillez indiquer le modèle d'embase, de distributeur et des options.

<<Exemple>> • 2 stations requises pour le modèle embrochable avec bornier afin de monter l'unité de réglage.
(Embase multiple) VV5FS4-01T-081-03-AP-Q 1
(5/2 monostable) VFS4100-5FZ-Q 4
(5/2 bistable) VFS4200-5FZ-Q 2
• Non embrochable - 2 stations sont requises pour l'unité de réglage
(Embase multiple) VV5FS4-10-061-03-A-Q 1
(5/2 monostable) VFS4110-5D-Q 4

VFS4000

Embase avec unité de réglage Embrochable/Non embrochable

Embrochable: VV5FS4-01T- Station 1- Raccord -AP

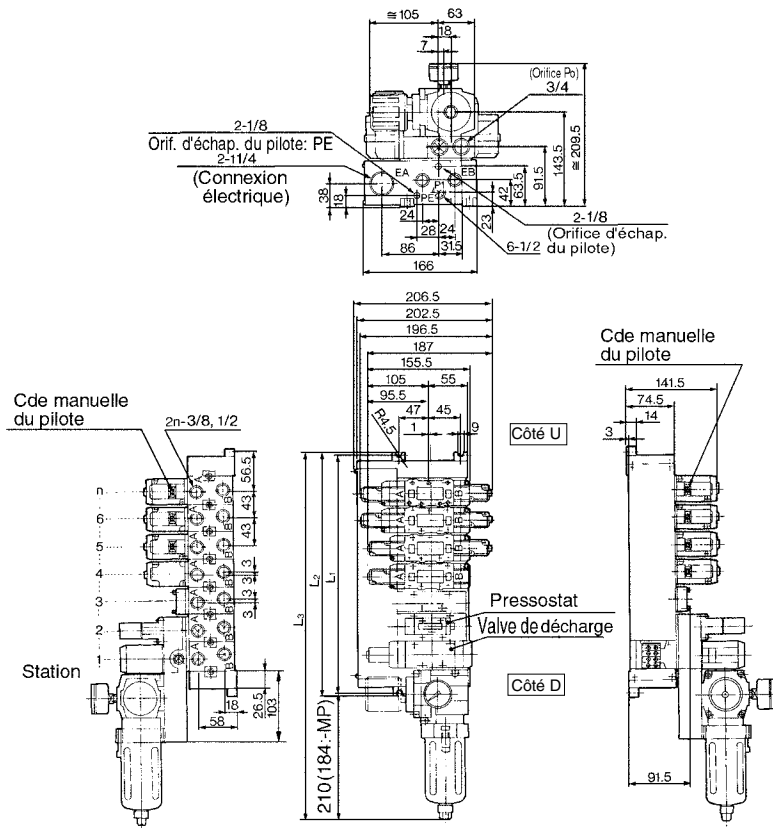

Exemple pour embase

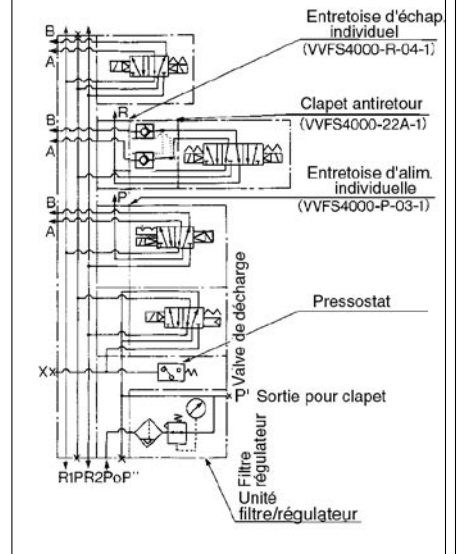

Non embrochable: VV5FS4-10- Station 1- Raccord -AP

Note: Cette série de distributeurs est uniquement disponible avec le connecteur DIN.

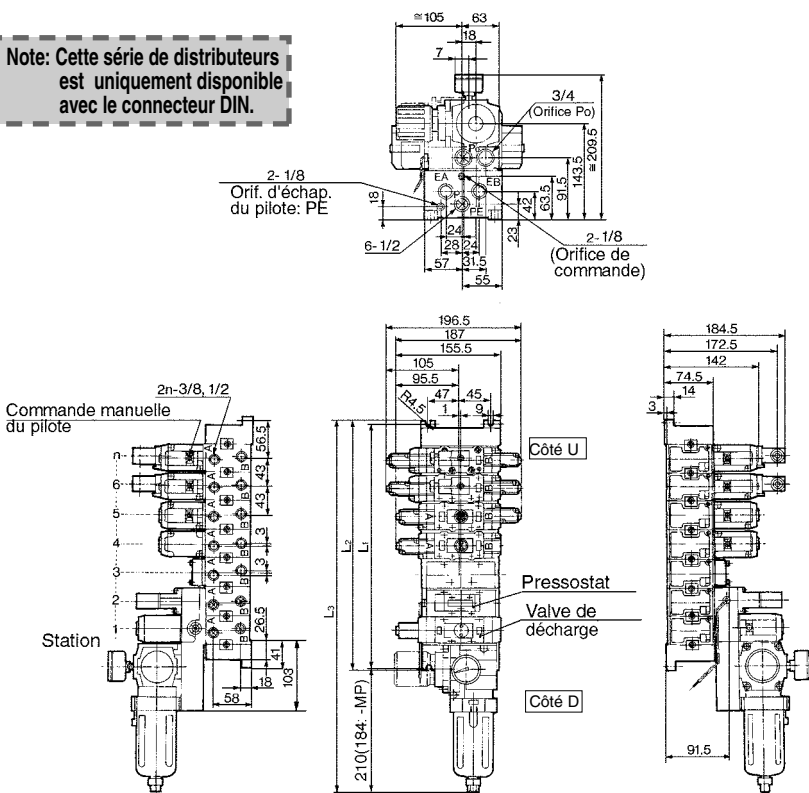

Exemple pour embase

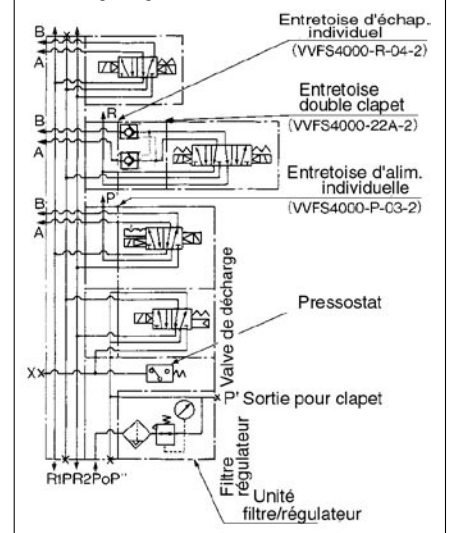

n: Station

L \ n	3	4	5	6	7	8	9	10	Equation
L1	199	242	285	328	371	414	457	500	L1=43 X n+70
L2	211	254	297	340	383	426	469	512	L2=43 X n+82
L3 (MP)	385.5	428.5	471.5	514.5	557.5	600.5	643.5	686.5	L3=43 X n+256.5
L3 (AP)	427	470	513	556	599	642	685	728	L3=43 X n+298

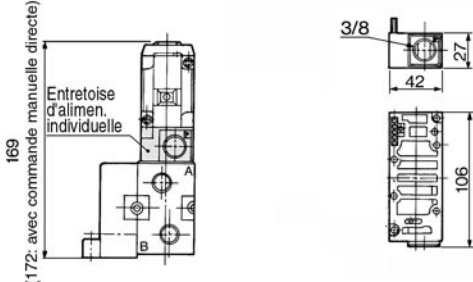
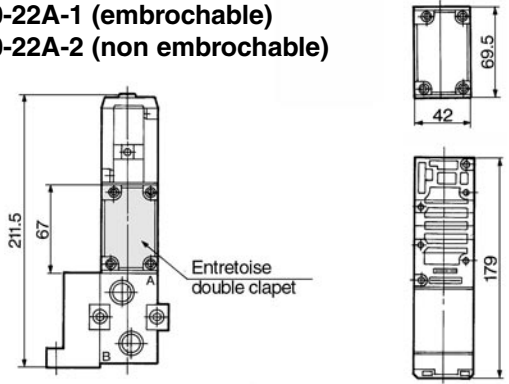
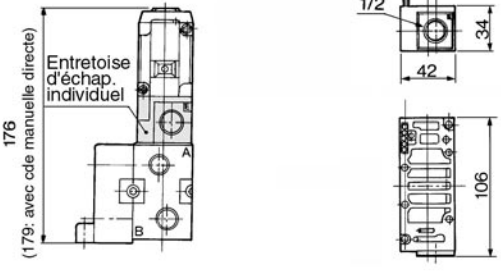
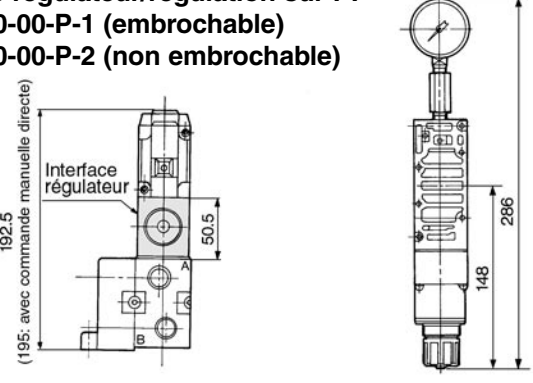
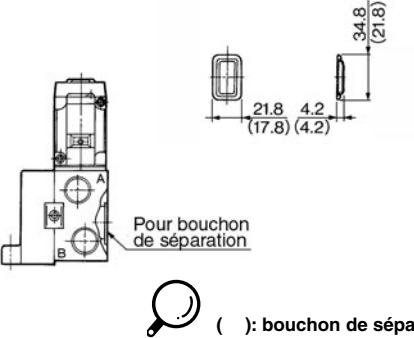
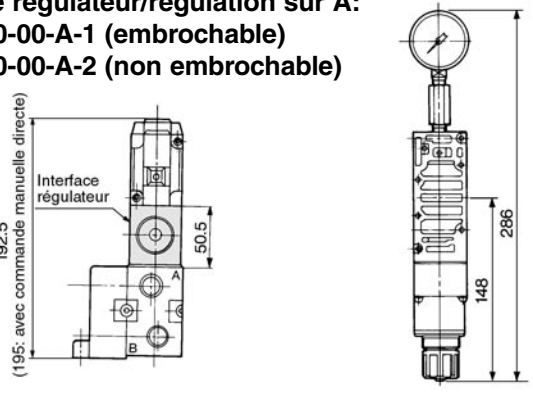
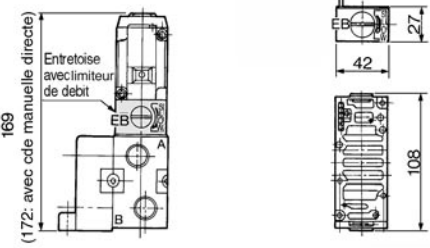
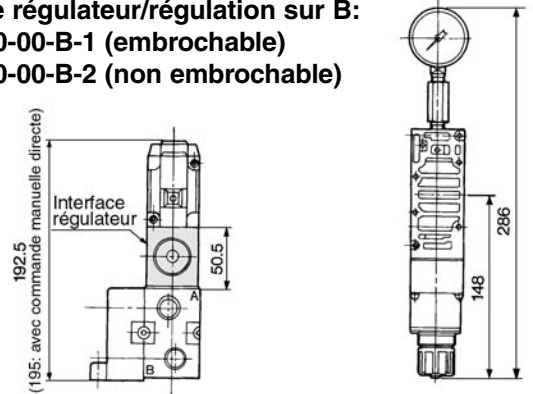
Options d'embase	Embrochable/Non embrochable
<p>Entretoise d'échappement individuelle: VVFS4000-P-03-1 (embrochable) VVFS4000-P-03-2 (non embrochable)</p> 	<p>Entretoise double clapet: VVFS4000-22A-1 (embrochable) VVFS4000-22A-2 (non embrochable)</p> 
<p>Entretoise d'échappement individuel: VVFS4000-R-04-1 (embrochable) VVFS4000-R-04-2 (non embrochable)</p> 	<p>Entretoise régulateur/régulation sur P: ARBF4050-00-P-1 (embrochable) ARBF4050-00-P-2 (non embrochable)</p> 
<p>Bouchon de séparation sur P: AXT634-10A Bouchon de séparation sur R: AXT634-11A</p>  <p style="text-align: center;">(): bouchon de séparation sur R</p>	<p>Entretoise régulateur/régulation sur A: ARBF4050-00-A-1 (embrochable) ARBF4050-00-A-2 (non embrochable)</p> 
<p>Entretoise avec régulateur de débit: VVFS4000-20A-1 (embrochable) VVFS4000-20A-2 (non embrochable)</p> 	<p>Entretoise régulateur/régulation sur B: ARBF4050-00-B-1 (embrochable) ARBF4050-00-B-2 (non embrochable)</p> 

- SV
- SY
- SYJ
- SX
- VK
- VZ
- VF
- VFR
- VP7
- VQC
- SQ
- VQ
- VQ4
- VQ5
- VQZ
- VQD
- VFS**
- VS
- VS7
- VQ7

Construction de l'embase

Embrochable/non embrochable

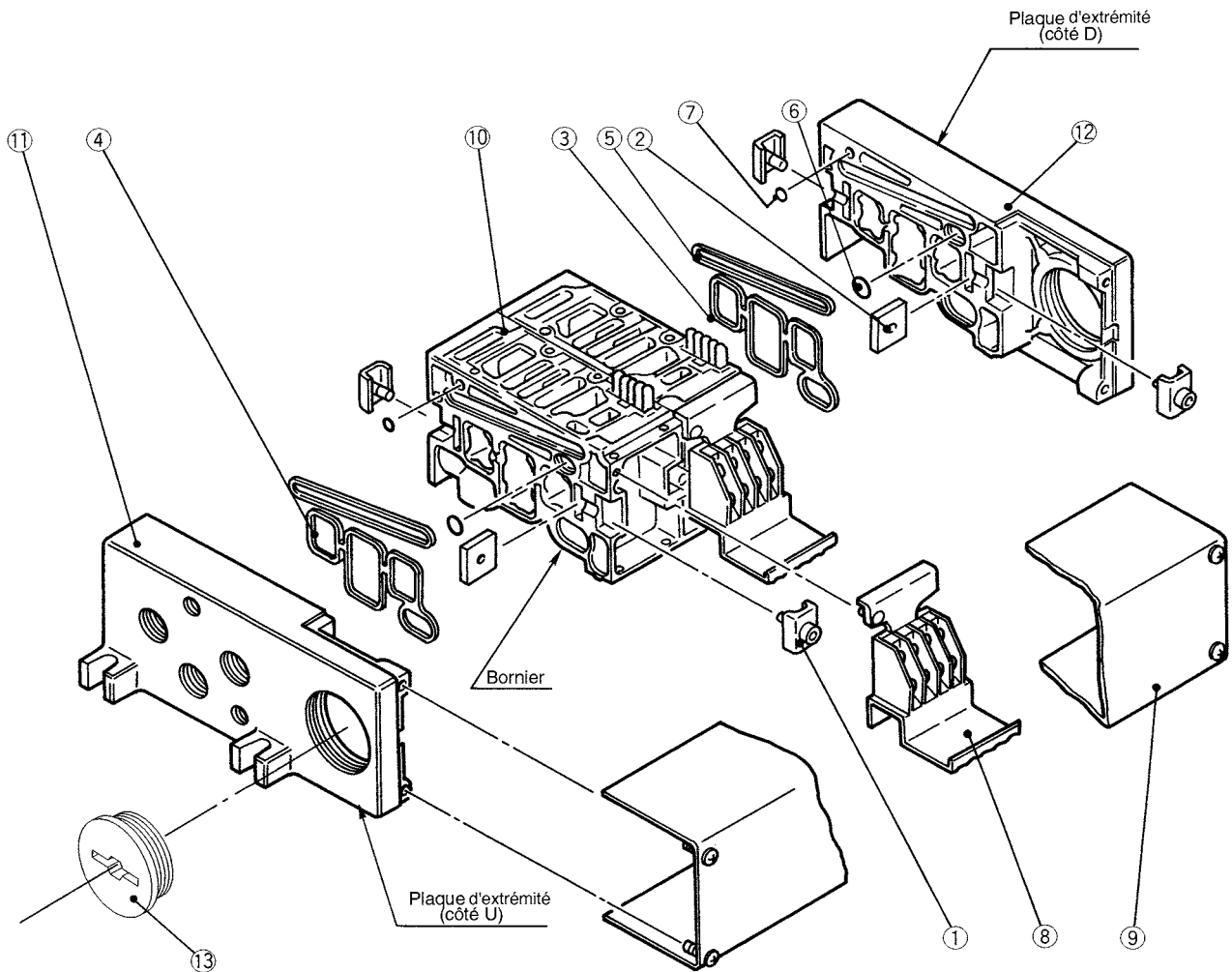

Pièces de rechange

Rep.	Désignation	Matière	Référence
①	Tiroir inox sans joint A	Plaque d'acier	VVF4000-5-1A
②	Tiroir inox sans joint B	Plaque d'acier	VVF4000-5-2
③	Joint	NBR	VVF4000-7 (pour plaque de fermeture)
④	Joint	NBR	VVF4000-7-1 (pour embase)
⑤	Joint	NBR	VVF4000-8
⑥	Joint torique	NBR	AS568-011
⑦	Joint torique	NBR	P-3
⑧	Ensemble terminal	—	VVFS4000-6A
⑨	Ensemble capot	01T	VVF4000-4A- <small>stations</small>
		01SU	AZ738-30A- <small>stations</small>
⑬	Bouchon élastique	NBR	AXT336-9

• Pour ajouter des embases, veuillez commander en utilisant la référence de l'embase de l'ensemble principal ⑩. Pour le modèle embrochable: L'embase multiple avec bornier (intégré avec le capot) est requise avec l'ensemble capot ⑨.

Pièces de rechange des ensembles



Note) Embase/Construction: Embrochable avec bornier.

Rep.	Désignation	Réf. ensemble	Nomenclature	Embase multiple compatible
⑩	Ensemble embase	VVF4000-1A-1- <small>03</small> / <small>04</small>	Embase ⑩, bornier ⑧, tiroir inox sans joint ①, ②, joint ④, fiche femelle	Embrochable
		VVF4000-1A-2- <small>03</small> / <small>04</small>	Embase ⑩, tiroir inox sans joint ①, ②, joint ④	Non embrochable
⑪	Plaque d'extrémité(Côté U)	VVF4000-2A-1	Plaque dextrémité(U) ⑪, tiroir inox sans joint ①, ②	Embrochable
		VVF4000-2A-2	Plaque d'extrémité(U) ⑪, tiroir inox sans joint ①, ②	Non embrochable
⑫	Plaque d'extrémité (Côté D)	VVF4000-3A-1	Plaque d'extrémité(D) ⑫, tiroir inox sans joint ①, ②, joint ③, ⑤, joint torique ⑥, ⑦	Embrochable
		VVF4000-3A-2	Plaque d'extrémité(D) ⑫, tiroir inox sans joint ①, ②, joint ③, ⑤, joint torique ⑥, ⑦	Non embrochable

Électrodistributeur 5/2, 5/3

Tiroir inox sans joint, embrochable/non embrochable

Série VFS5000



● La série VFS5000 est compatible avec les anciens modèles, VF6□00 et VF6□10.

Modèle

Configuration	Modèle		Raccordement Rc	Caractéristiques du débit						Max. cycle d'utilisation (cpm) ⁽¹⁾	Temps de réponse (ms) ⁽²⁾	Masse (kg) ⁽³⁾	
	Embrochable	Non embrochable		1 → 4/2 (P → A/B)			4/2 → 5/3 (A/B → R1/R2)						
				C [dm ³ /(s·bar)]	b	Cv	C [dm ³ /(s·bar)]	b	Cv				
5/2	Monostable	VFS5100	VFS5110	3/8	15	0.30	3.7	15	0.30	4.1	600	45 max.	0.88
				1/2	16	0.15	3.7	19	0.15	4,5			
				3/4	17	0.15	3.9	20	0.13	4,7			
	Bistable	VFS5200	VFS5210	3/8	15	0.30	3.7	15	0.30	4,1	600	25 max.	1.06
				1/2	16	0.15	3.7	19	0.15	4,5			
				3/4	17	0.15	3.9	20	0.13	4,7			
5/3	Centre fermé	VFS5300	VFS5310	3/8	14	0.25	4,0	14	0.24	4,1	300	55 max.	1.16
				1/2	16	0.25	4,1	16	0.24	4,1			
				3/4	16	0.25	4,1	16	0.23	4,1			
	Centre ouvert	VFS5400	VFS5410	3/8	14	0.32	3,8	14	0.25	3,5	300	55 max.	1.14
				1/2	16	0.17	3,8	16	0.18	4,1			
				3/4	17	0.20	4,2	17	0.13	4,1			
	Centre sous pression	VFS5500	VFS5510	3/8	14	0.30	3,7	14	0.31	3,8	300	55 max.	1.14
				1/2	16	0.23	3,9	16	0.22	4,1			
				3/4	18	0.25	4,6	17	0.22	4,3			
	Double clapet	VFS5600	VFS5610	3/8	9,0	—	—	9,0	—	—	180	60 max.	1.99
				1/2	9,0	—	—	9,0	—	—			
				3/4	9,0	—	—	9,0	—	—			

Note 1) Basé sur la norme JIS B 8419 : 2010 (une fois tous les 30 jours) pour la fréquence d'utilisation minimale.

Note 2) Basé sur la norme JIS B 8419-2010. (La valeur à la pression d'alimentation de 0.5 MPa, température ambiante/du fluide (≈ 20°C))

Toutefois, cela exclut les cas où il s'agit d'un état adhérent. (Sachez qu'après de longues périodes d'attente, il peut y avoir des retards dans le temps de réponse initial.)

Note 3) Les figures de la liste ci-dessus sont sans embase. Dans le cas d'une embase embrochable et d'une embase non embrochable, ajouter respectivement Rc 3/8, 1/2—0.744 kg, Rc 3/4—0.966 kg et Rc 3/8, 1/2—0.577 kg, Rc 3/4—0.823 kg.

Compact tout en offrant une grande capacité de débit

3/4 : C : 20 dm³/(s·bar)

Faible consommation électrique : 1.8 W CC

Entretien facile

2 types d'embases :

Embrochables et non embrochables.

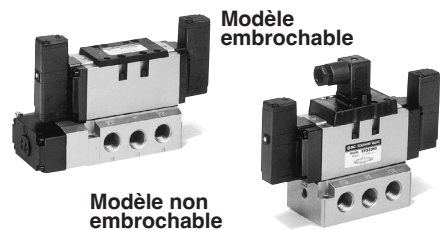

Symbole

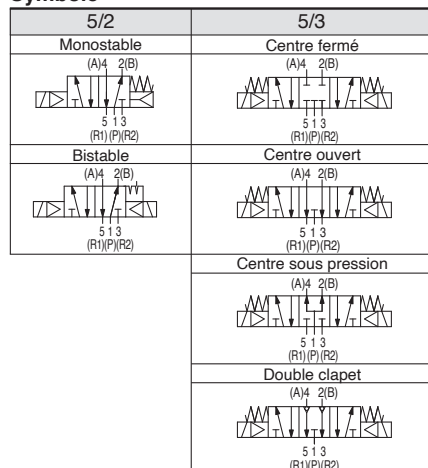

Caractéristiques standard

Caractéristiques du distributeur	Fluide		Air	
	Pression d'utilisation max.	1.0 MPa		
	Pression d'utilisation min.	0.1 MPa		
	Pression d'épreuve	1.5 MPa		
	Température ambiante et d'utilisation	-10 à 60°C ⁽¹⁾		
	Lubrification	Non lubrifié ⁽²⁾		
	Commande manuelle de la vanne pilote	Modèle à poussoir non verrouillable (affleurant)		
	Résistance aux impacts/vibrations	150/50 m/s ²⁽³⁾		
	Protection	Type E : Étanche à la poussière (équivalent à IP50), Type F : Étanche aux gouttes (Équivalent à IP52), Type D : Résistant aux éclaboussures (équivalent à IP54) ⁽⁴⁾⁽⁵⁾		
	Caractéristiques électriques	Tension nominale de la bobine	100. 200 Vca, 50/60 Hz ; 24 Vcc	
Variation de tension admissible		-15 à +10 % de la tension nominale		
Classe d'isolation de la bobine		Classe B ou équivalent (130°C) ⁽⁵⁾		
Alimentation apparente (Consommation électrique) CA		Courant d'appel	5,6 VA/50 Hz, 5,0 VA/60 Hz	
		Au maintien	3.4 VA (2.1 W)/50 Hz, 2.3 VA (1.5 W)/60 Hz	
Consommation électrique CC		1.8 W (2.04 W : avec visualisation/protection de circuit)		
Connexion électrique	Modèle embrochable	Boîtier de connexion		
	Modèle non embrochable	Borne de fil noyé, connecteur DIN		

Note 1) Utilisez de l'air sec à basse température. Note 2) Utilisez de l'huile hydraulique de classe 1 (ISO VG32) en cas de lubrification.

Note 3) Résistance aux chocs : aucun dysfonctionnement n'est constaté suite au test de chocs réalisés dans l'axe et perpendiculairement à l'axe du distributeur principal et de l'armature, à l'état activé et désactivé pour chaque statut. (Condition initiale)

Résistance aux vibrations : Aucun dysfonctionnement lorsque soumis au balayage de 45 et 2000 Hz. Le test réalisé à l'état activé et désactivé dans l'axe et perpendiculairement à l'axe du distributeur principal et de l'armature. (Condition initiale)

Note 4) Basé sur la norme JIS C 0920. Note 5) Basé sur la norme JIS C 4003.

Note 6) Le boîtier de type F décrit ci-dessus montre cela sans la visualisation/protection de circuit. Le boîtier de type F avec la visualisation/protection de circuit équivaut à IP50.

Caractéristiques optionnelles

Type de pilotage	Pilotage externe ^{Note6)}	
Commande manuelle	Clapet principale	Commande manuelle directe
	Vanne pilote	Modèle à poussoir non verrouillable (étendu), modèle verrouillable (outil requis), modèle verrouillable (levier)
Tension nominale de la bobine	110 à 120. 220. 240 Vca (50/60 Hz)	
Caractéristiques d'orifices	12, 100 Vcc	
Option	Raccordement vers le bas	
	Avec visualisation et protection de circuit	

Note) Pression d'utilisation : 0 à 1.0 MPa
Pression de pilotage : 0.1 à 1.0 MPa



Pour passer commande

Code du pays

Code	Pays
-	Japon, Asie Australie
E	Europe
N	Amérique du Nord

Corps

O: Embase embrochable

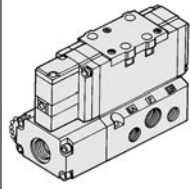

Connexion électrique

F: Boîte de connexion embrochable

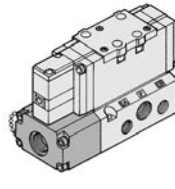

Raccordement

-	Latéral
B*	Arrière

*Options
Le raccordement direct n'est pas disponible avec l'option de pilotage externe.

Raccord

-	Sans embase
03	3/8
04	1/2
06	3/4

Filetage

-	Rc (PT)
N	NPT
T	NPTF
F	G (PF)

Embrochable VFS5 1 0 0 - 2 F - 04 - Q

Non embrochable VFS5 1 1 0 - 5 D - 06 - Q



Configuration

1	5/2 monostable	5	5/3 centre sous pression
2	5/2 bistable	6	5/3 double clapet
3	5/3 centre fermé		
4	5/3 centre ouvert		

Corps

1: Embase non-embrochable

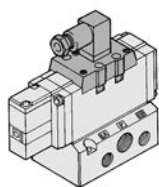

Options

0	Standard
1*	Commande manuelle directe

* Options

⚠ Degré de protection classe I (Marque: ⚡)

Options

-	Sans
Z	Avec visualisation et protection de circuit
P*	Connecteur DIN antirotation
ZP*	Avec visualisation et protection de circuit, Connecteur DIN antirotation

* P, ZP: DIN type only.

Connexion électrique

D: Connecteur DIN
DO: sans connecteur DIN

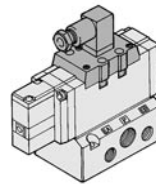

Y: Connecteur DIN (DIN 43650B)
YO: sans connecteur DIN

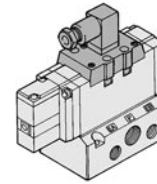

Tension

1	100Vca 50/60Hz
2	200Vca 50/60Hz
3	110 à 120Vca, 50/60Hz
4	220Vca 50/60Hz
5	24Vcc
6	12Vcc
7	240Vca 50/60Hz
9	Autres (250 maxi)

Order Made Contactez SMC pour d'autres tensions (9)

Pilotage

-	Interne
R*	Externe

* Options

Commande manuelle du pilote

-: Poussoir à impulsion (affleurant)

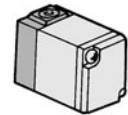

A*: Poussoir à impulsion (détendu)

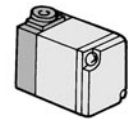

B*: Verrouillable (encastré)

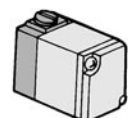

C*: Verrouillable (manette)

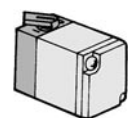

* Options

Pour commander l'ensemble pilote

SF4 - 1 F - 30 - Q

Tension

1	100Vca 50/60Hz
2	200Vca 50/60Hz
3	110 à 120Vca, 50/60Hz
4	220Vca 50/60Hz
5	24Vcc
6	12Vcc
7	240Vca 50/60Hz
9	Autres(250 maxi)

Commande manuelle

-	Poussoir à impulsion (affleurant)
A*	Poussoir à impulsion (détendu)
B*	Verrouillable (encastré)
C*	Verrouillable (manette)

* Options

Order Made Contactez SMC pour d'autres tensions (9)



* Reportez-vous en p.1.17-5 pour la conversion de tension.

Vitesse maxi du vérin



Diagramme du système



Système de raccordement du tube élastique

Symbole	Electrodistributeur	Limiteur de débit	Silencieux	Raccordement
A	VFS5000-06 {3/4} (S=102.6mm ²)	AS500-06 {3/4} (S=120mm ²)	AN500-06 {3/4} (S=160mm ²)	3/4 B (Raccord 4 pcs.)

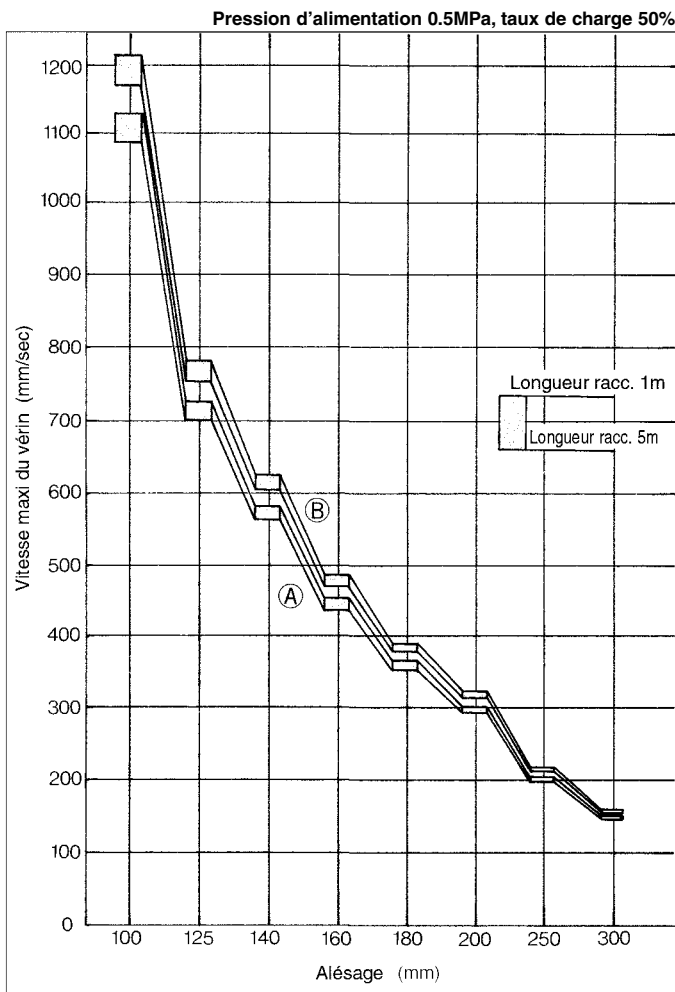
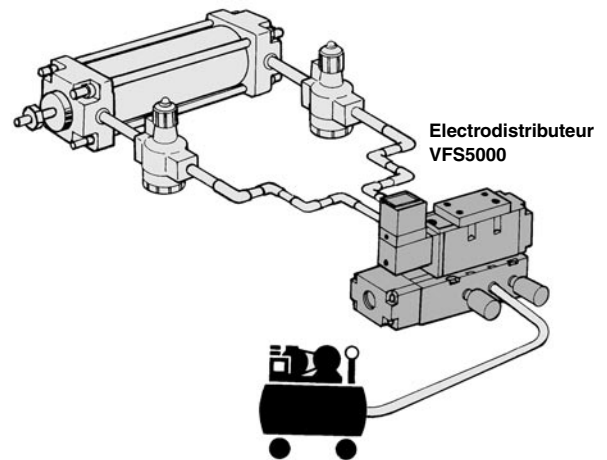
Système de raccordement S. G. P.

Symbole	Electrodistributeur	Limiteur de débit	Silencieux	Raccordement
B	VFS5000-06 {3/4} (S=102.6mm ²)	AS500-06 {3/4} (S=120mm ²)	AN500-06 {3/4} (S=160mm ²)	3/4 B (Raccord 4 pcs.)

Entretoise double clapet

Arrêts en position intermédiaire prolongés

L'utilisation simultanée de l'entretoise double clapet et du distributeur à double clapet intégré permet l'arrêt intermédiaire du vérin indépendamment des fuites au niveau des joints du tiroir.

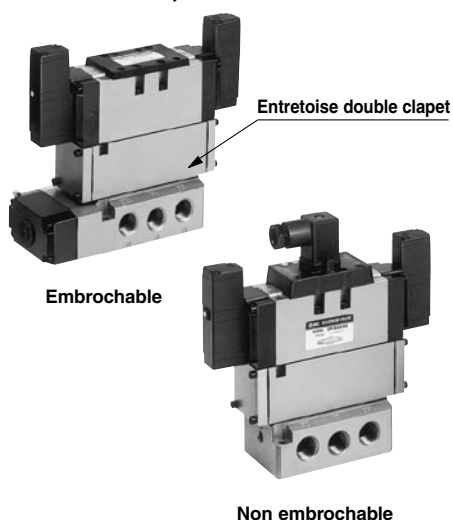

Caractéristiques

Entretoise double clapet	Embrochable	Non embrochable
	VVFS5000-22A-1	VVFS5000-22A-2
Electrodistributeur compatible	VFS5400-□F	VFS5410-□D
Fuite (cm ³ /min)*	Bobine sous tension d'un côté	P EA 320 maxi
		P EB 320 maxi
	Bobine hors tension des deux côtés	A EA 0
		B EB 0

*Pression d'alimentation: 0.5MPa

⚠ Précautions

- Pour un distributeur à double clapet 5/3 (VFS56□0), vérifiez les fuites provenant des raccords et tubes entre le distributeur et le vérin à l'aide de détergents synthétiques. Vérifiez, également, les fuites des joints du vérin et du piston.
S'il y a des fuites, lorsque le distributeur est hors tension, le vérin peut parfois se déplacer sans s'arrêter en position intermédiaire.
- Si le côté d'échappement est restreint, la précision d'arrêt intermédiaire diminue et, par conséquent, les arrêts intermédiaires ne s'effectueront pas correctement.

Fonctionnement du clapet

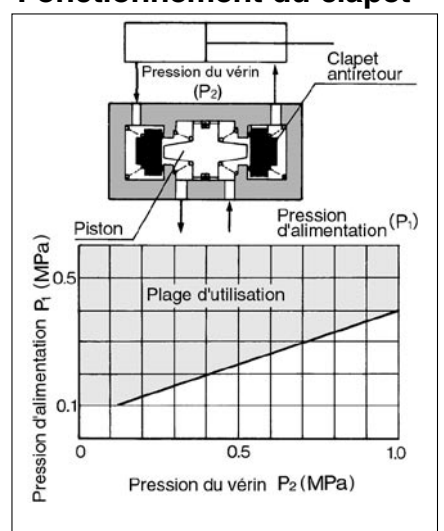

- La combinaison de VFS51□0, VFS52□0 et d'une entretoise double clapet peut prévenir les chutes en fin de course mais ne peut pas maintenir le vérin en position intermédiaire.

VFS5000

Construction

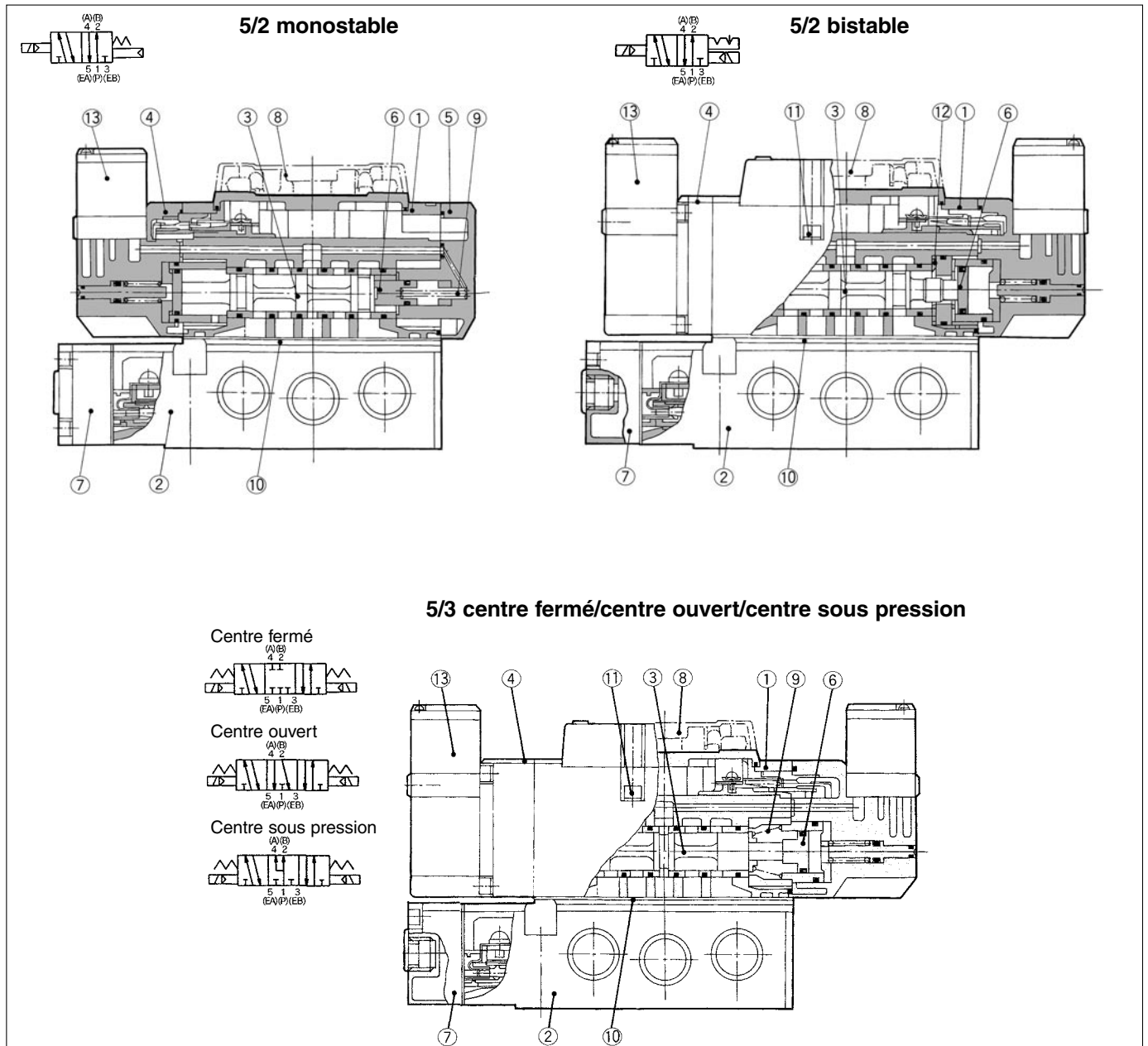

Nomenclature

Rep.	Désignation	Matière	Remarques
①	Corps	Alliage d'aluminium	Argent
②	Embase	Alliage d'aluminium	Argent
③	Tiroir/Fourreau	Acier inox	—
④	Plaque de fixation	Alliage d'aluminium	Noir
⑤	Plaque dextrémité	Alliage d'aluminium	Noir
⑥	Piston	Résine	—
⑦	Capot	Résine	—
⑧	Couvercle	Résine	—

Ensemble embase

Embrochable	VFS5000-P- ⁰³ ₀₄ ⁰⁶
Non embrochable	VFS5000-S- ⁰³ ₀₄ ⁰⁶



* Avec vis de fixation et joint.

Pièces de rechange

Rep.	Désignation	Matière	Référence		
			VFS51□□	VFS52□□	VFS53□□, 54□□, 55□□
⑨	Ressort de rappel	Acier inox	VFS5000-9	—	AXT627-18
⑩	Joint	NBR	AXT627-10-1	AXT627-10-1	AXT627-10-1
⑪	Vis six pans creux	Acier	M5 X 50	M5 X 50	M5 X 50
⑫	Verrou des positions	—	—	AXT510-9	—
⑬	Ensemble pilote	—	Voir "Pour commander l'ensemble pilote" en p.1.17-86.		

Embrochable 5/2 monostable/bistable, 5/3 centre fermé/centre ouvert/centre sous pression/double clapet

5/2 monostable: VFS5100-□F

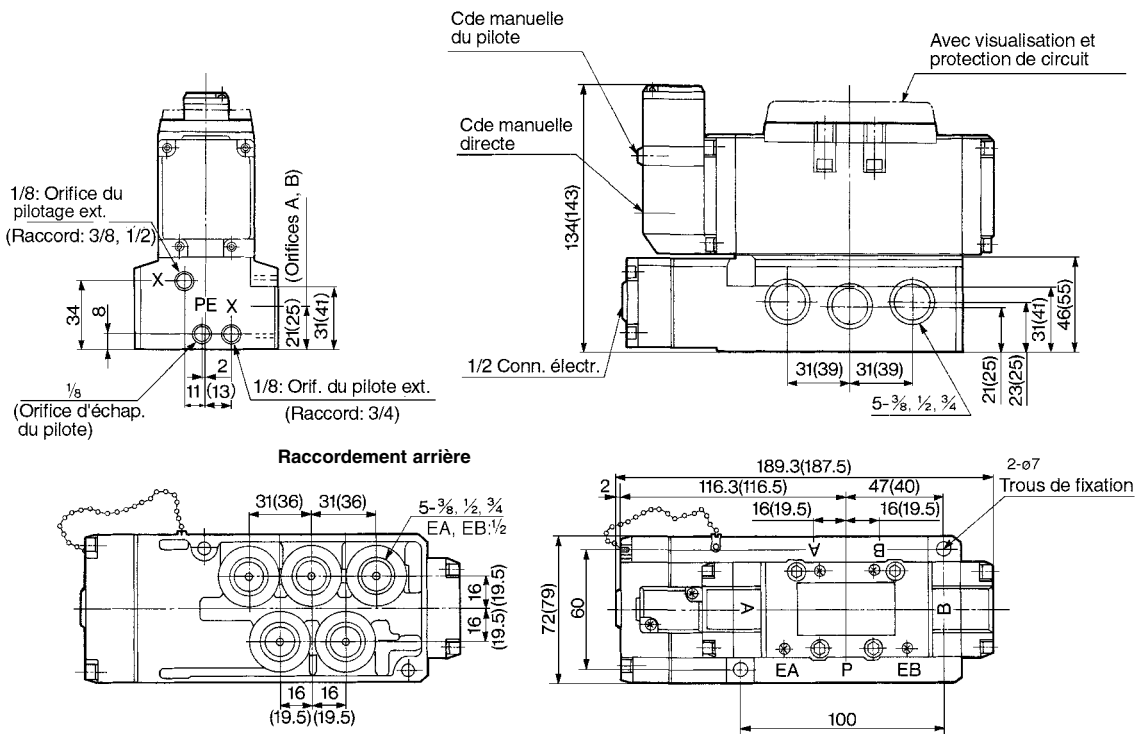

5/2 bistable: VFS5200-□F

5/3 centre fermé: VFS5300-□F

5/3 centre ouvert: VFS5400-□F

5/3 centre sous pression: VFS5500-□F

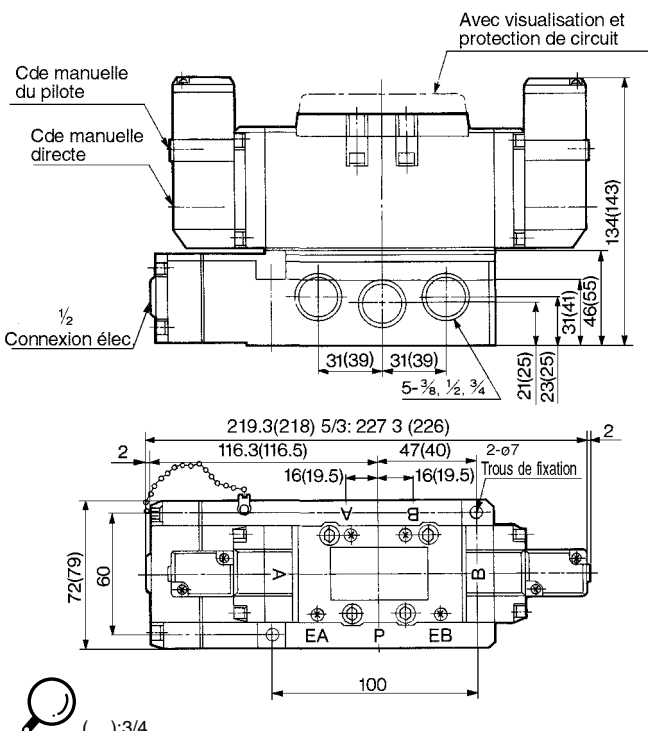

5/3 double clapet: VFS5600-□F

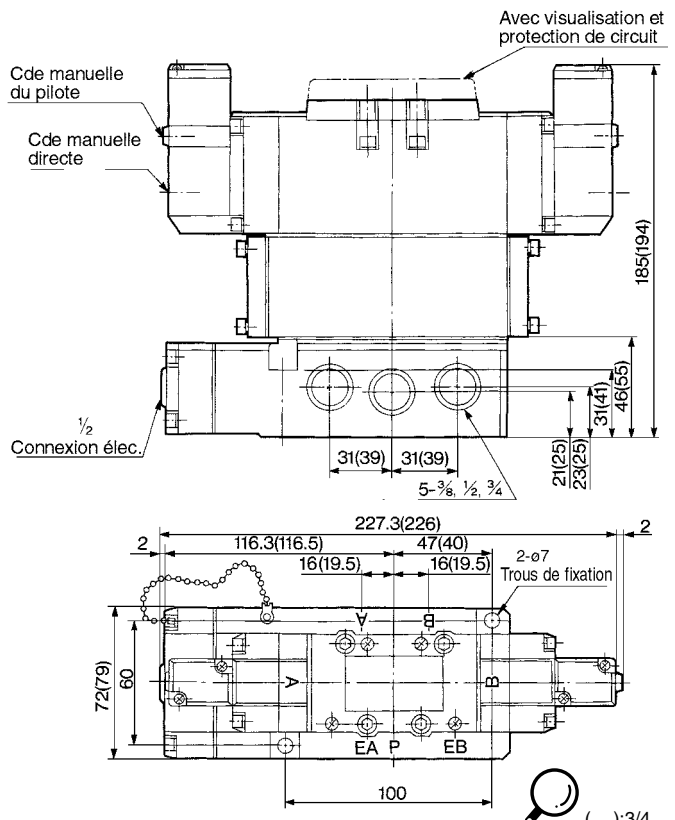

- SV
- SY
- SYJ
- SX
- VK
- VZ
- VF
- VFR
- VP7
- VQC
- SQ
- VQ
- VQ4
- VQ5
- VQZ
- VQD
- VFS
- VS
- VS7
- VQ7

VFS5000

Non embrochable 5/2 monostable/bistable, 5/3 centre fermé/centre ouvert/centre sous pression/double clapet

5/2 monostable: VFS5110-□D

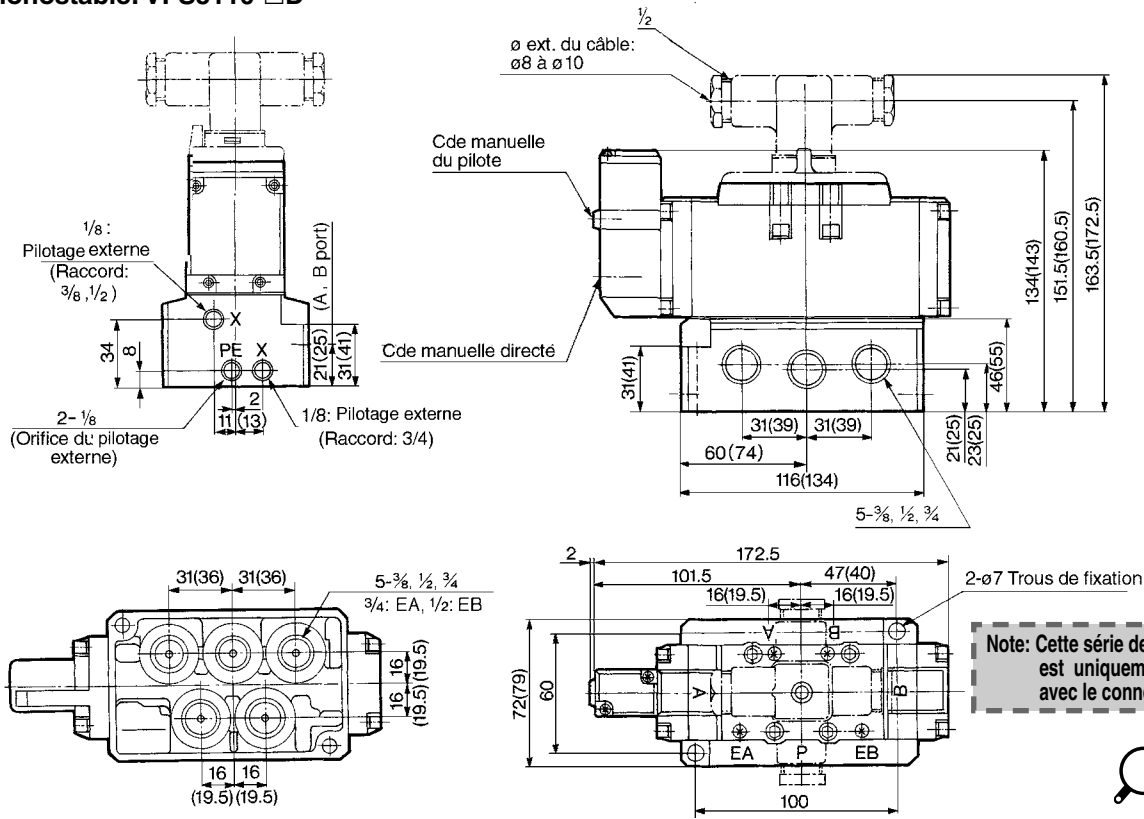

5/2 bistable: VFS5210-□D

5/3 centre fermé: VFS5310-□D

5/3 centre ouvert: VFS5410-□D

5/3 centre sous pression: VFS5510-□D

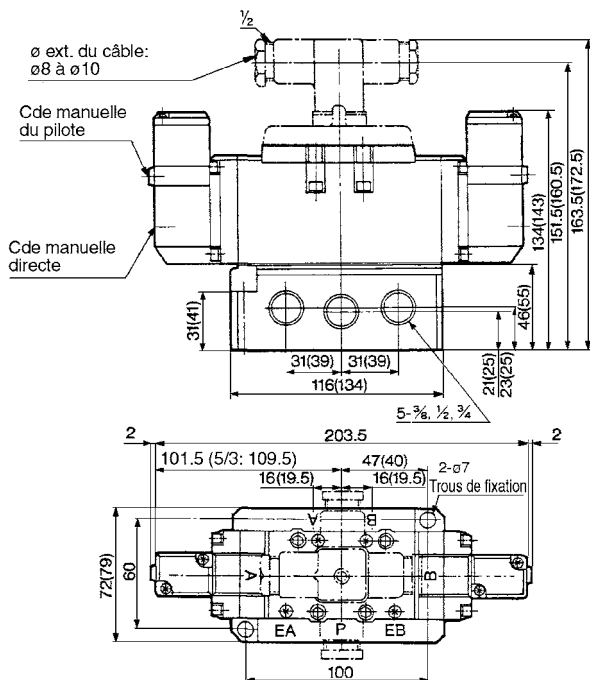

5/3 double clapet: VFS5610-□D

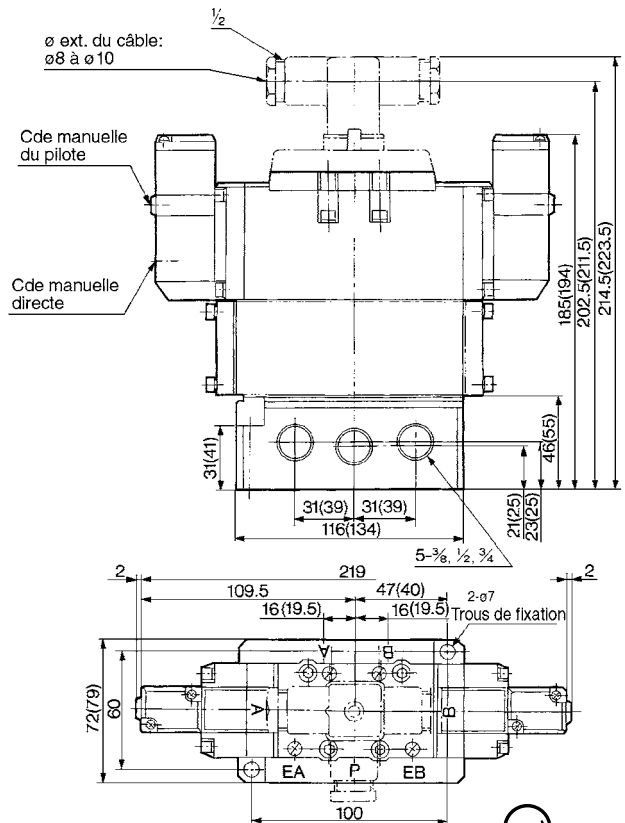

Série VFS5000

Embase



Embrochable: avec bornier

• Etant donné que les câbles de l'électrodistributeur sont connectés aux bornes de la partie supérieure du bornier, les câbles de la source d'alimentation peuvent être connectés à la partie inférieure du bornier.

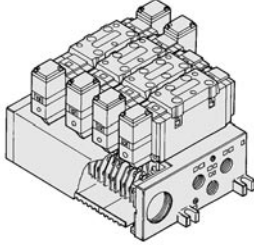

VV5FS5 - 01T - 06 1 - 04 - Q

Série VFS5000 Embase Embrochable avec bornier

Stations

02	2 stations
⋮	⋮
10	10 stations

Code du pays

Code	Pays
-	Japon, Asie, Australie
E	Europe
N	Amérique du Nord

Symbole

Symbole	Caract. des orifices	Raccordement (A, B)
1	Commun	Latéral
2	Commun	Arrière*

* Options

Raccord

Symbole	P, EA, EB	A, B
04	3/4	1/2
06		3/4
M	Combiné	

Filetage

-	Rc (PT)
N	NPT
T	NPTF
F	G (PF)

* Raccordement arrière: 1/2 uniq.

Embrochable: avec connecteur multiple (Câblage: reportez-vous en p.1.17-8.)

• Connexion principale de l'alimentation et des électrodistributeurs.
• Installation aisée.

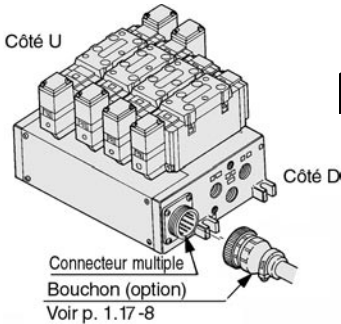

VV5FS5 - 01C D - 05 2 - 04 - Q

Série VFS5000 Embase Embrochable avec connecteur multiple

Sens de montage du connecteur

D	Montage côté D
U	Montage côté U

Stations

02	2 stations
⋮	⋮
08	8 stations

* Maxi: 8 stations

Code du pays

Code	Pays
-	Japon, Asie, Australie
E	Europe
N	Amérique du Nord

Symbole

Symbole	Caract. des orifices	Racc. (A, B)
1	Commun	Latéral
2	Commun	Arrière*

* Options

Raccord

Symbole	P, EA, EB	A, B
04	3/4	1/2
06		3/4
M	Combiné	

Filetage

-	Rc (PT)
N	NPT
T	NPTF
F	G (PF)

* Raccordement arrière: 1/2 uniq.

Embrochable: avec connecteur sub D (Câblage: reportez-vous en p.1.17-8.)

• Excellente interchangeabilité (Connecteur DIN à 25 broches selon MIL inclus)
• Le câblage instantané permet une installation aisée.

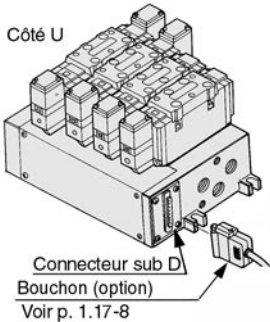

VV5FS5 - 01F D - 06 1 - 04 - Q

Série VFS5000 Embase Embrochable avec Connecteur sub D

Sens de montage du connecteur

D	Montage côté D
U	Montage côté U

Stations

02	2 stations
⋮	⋮
08	8 stations

* Maxi: 8 stations

Code du pays

Code	Pays
-	Japon, Asie, Australie
E	Europe
N	Amérique du Nord

Symbole

Symbole	Caract. des orifices	Racc. (A, B)
1	Commun	Latéral
2	Commun	Arrière*

* Options

Raccord

Symbole	P, EA, EB	A, B
04	3/4	1/2
06		3/4
M	Combiné	

Filetage

-	Rc (PT)
N	NPT
T	NPTF
F	G (PF)

* Raccordement arrière: 1/2 uniq.

Non embrochable: connecteur DIN

• Câblage pour chaque distributeur

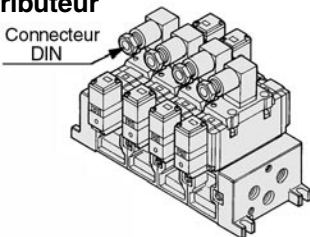

VV5FS5 - 10 - 05 2 - 04 - Q

Série VFS5000 Embase Non embrochable

Stations

02	2 stations
⋮	⋮
10	10 stations

Code du pays

Code	Pays
-	Japon, Asie, Australie
E	Europe
N	Amérique du Nord

Symbole

Symbole	Caract. des orifices	Racc. (A, B)
1	Commun	Latéral
2	Commun	Arrière*

* Options

Raccord

Symbole	P, EA, EB	A, B
04	3/4	1/2
06		3/4
M	Combiné	

Filetage

-	Rc (PT)
N	NPT
T	NPTF
F	G (PF)

* Raccordement arrière: 1/2 uniq.

VFS5000

Caractéristiques d'embase

Modèle sur embase	Câblage	Connexion	Raccord		Nbre de stations	Electrodistributeur compatible
		Raccords A, B	P, EA, EB	A, B		
Embrochable VV5FS5-01 □	•Avec bornier •Avec connecteur multiple •Avec connecteur sub D	Latéral, Arrière	3/4	1/2 3/4	2 à 10 *	VFS5□00-□F
Non embrochable VV5FS5-10	•Connecteur DIN					VFS5□10-□D

 * Avec connecteur multiple, avec connecteur sub D: 8 stations maxi

Stations d'embase et section équivalente (mm²) (N/min)

Raccordement/Nbre de stations	Première station	5ème station	10ème station
P → A ou B	73.0 (3975)	73.0 (3975)	71.4 (3897)
A → EA, B → EB	88.2 (4809)	88.2 (4809)	88.2 (4809)

 * Raccord: 1/2, 3/4

Pour commander les embases

Veuillez indiquer le modèle d'embase multiple, du distributeur et des options.

<<Exemple>>

•Embrochable avec bornier -6 stations
(Embase multiple) VV5FS5-01T-061-04-Q .. 1
(5/2 monostable) VFS5100-5FZ-Q..... 3
(5/2 bistable) VFS5200-5FZ-Q..... 2
(Plaque d'obturation) VVFS5000-10A..... 1

•Non embrochable - 6 stations
(Embase multiple) VV5FS5-10-061-04-Q..... 1
(5/2 monostable) VFS5110-5D-Q..... 5
(5/3 centre ouvert) VVFS5410-5D-Q..... 1
(Entretoise d'échappement) AXT628-9A-2 .. 1

Embase/Options

Entretoise d'alimentation

Permet d'alimenter séparément un des distributeurs de l'embase.

Corps	Embrochable	Non embrochable
Référence	VVFS5000-P-04-1	VVFS5000-P-04-2

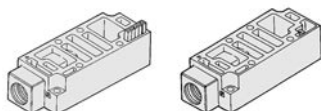

Entretoise avec régulateur de débit

La vis de réglage d'amortissement installée sur l'embase peut régler le débit à l'échappement.

Corps	Embrochable	Non embrochable
Référence	VVFS5000-20A-1	VVFS5000-20A-2

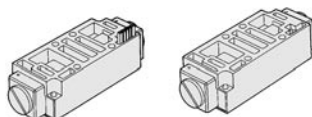

Options des embases

Avec épurateur silencieux

Embrochable/non embrochable

- Réduction du bruit: 35dB mini.
- Elimination des condensats: de 99.9% ou plus.
- Travaux de raccordement réduits.

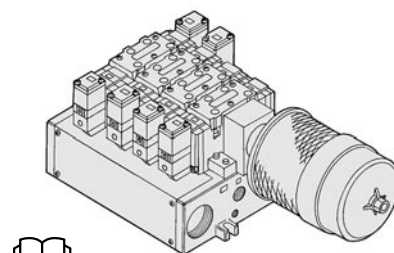

Pour plus d'information voir p.1.17-95

Entretoise d'échappement

Permet de séparer l'échappement d'un des distributeurs de l'embase.

Corps	Embrochable	Non embrochable
Référence	VVFS5000-R-04-1	VVFS5000-R-04-2

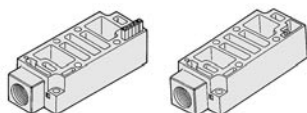

Entretoise double clapet

L'utilisation simultanée de l'entretoise double clapet et du distributeur à double clapet intégré permet les arrêts intermédiaires du vérin pendant longtemps indépendamment des fuites au niveau des tiroirs.

Corps	Embrochable	Non embrochable
Référence	VVFS5000-22A-1	VVFS5000-22A-2

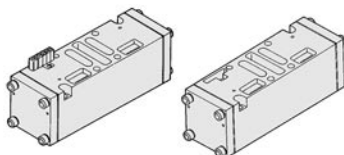

Bouchon de séparation sur P

Permet d'alimenter un ou plusieurs distributeurs de l'embase avec une pression différente en intercalant le bouchon de séparation entre les embases.

Corps	Embrochable	Non embrochable
Référence	AXT628-12A	

Bouchon de séparation sur R

Lorsque l'échappement affecte d'autres stations du circuit ou lorsque la contre-pression est utilisée pour l'embase standard, le bouchon de séparation permet de séparer l'échappement d'un des distributeurs.

Corps	Embrochable	Non embrochable
Référence	AXT512-14-1A	



Bouchon de séparation sur P



Bouchon de séparation sur R

Entretoise régulateur

Installé sur l'embase, il permet de régler la pression de chaque distributeur. Voir p.1.17-6 pour le débit.

Corps	Embrochable	Non embrochable
Réglage P	ARBF5050-00-P-1	ARBF5050-00-P-2
Réglage A	ARBF5050-00-A-1	ARBF5050-00-A-2
Réglage B	ARBF5050-00-B-1	ARBF5050-00-B-2

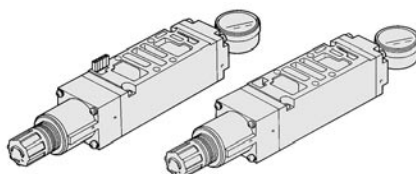

Plaque d'obturation

A installer sur l'embase lors du démontage pour l'entretien ou pour ajouter des stations d'embase.

Corps	Embrochable	Non embrochable
Référence	VVFS5000-10A	

Avec interface bus de terrain

Embrochable

- Réduction considérable du processus de câblage de l'électrodistributeur.
- Installation éparsé possible.

Electrodistributeur sur embase:
8 stations maxi, 32 positions (512 bob.).
•Entretien aisé.

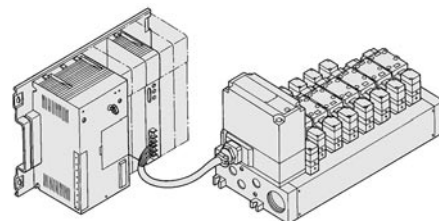

Embase Embrochable/Non embrochable

Embrochable (avec bornier): VV5FS5-01T- Station 1- Raccord

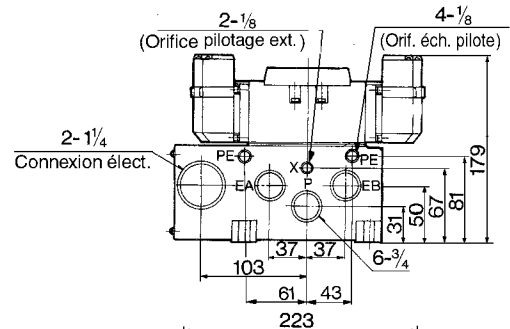

Raccordement arrière: VV5FS5-01T- Station 2- Raccord

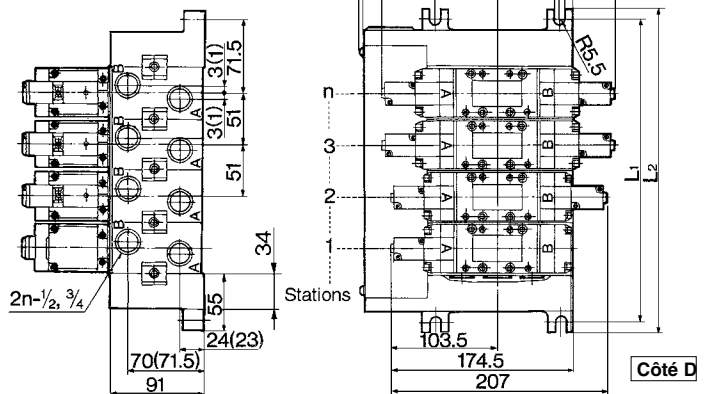
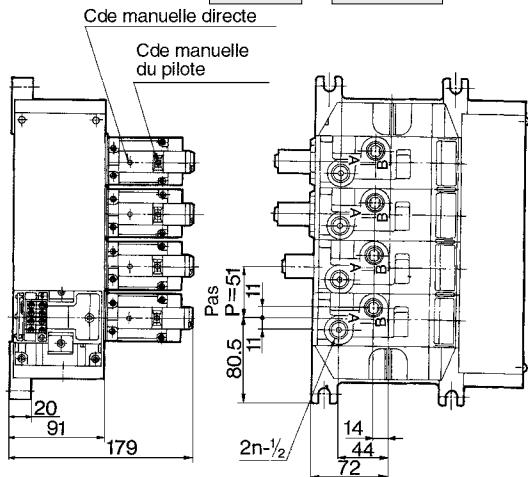

Formule générale de la masse/Embase $M=0.911n+1.621$ (kg) n: Station



Non embrochable: VV5FS5-10- Station 1- Raccord

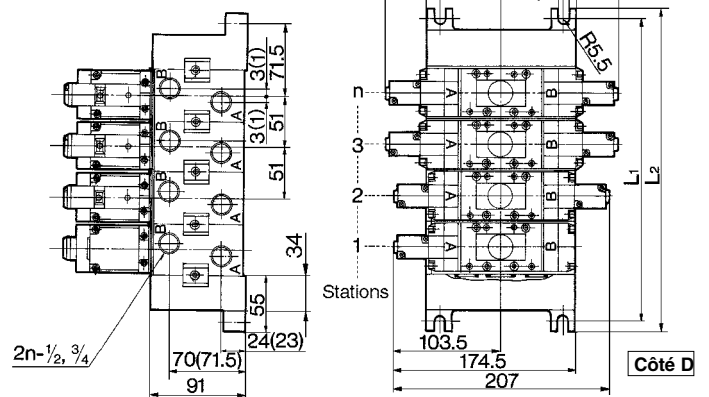
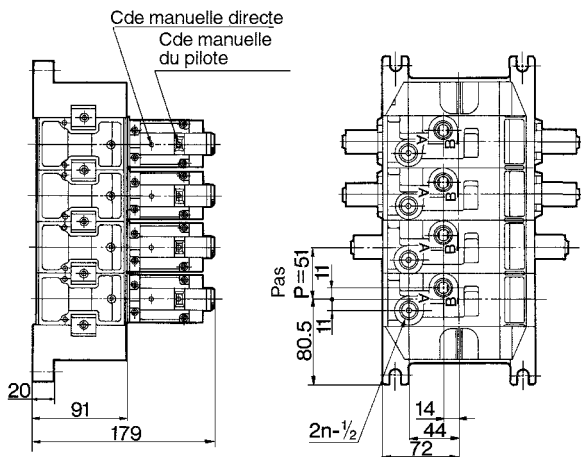

VV5FS5-10- Station 2- Raccord Connecteur sub D

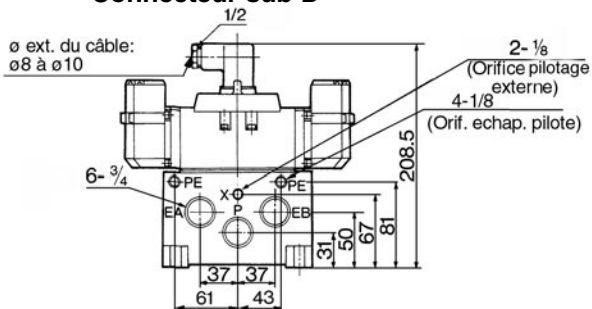

Fil noyé avec bornier

Note: Cette série de distributeurs est uniquement disponible avec le connecteur DIN.

Formule générale de la masse/embase $M=0.811n+1.231$ (kg) n: Station

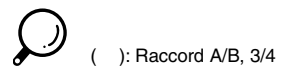

L \ n	2	3	4	5	6	7	8	9	10	Equation
L1	194	245	296	347	398	449	500	551	602	$L1=51 \times n+92$
L2	212	263	314	365	416	467	518	569	620	$L2=51 \times n+110$

- SV
- SY
- SYJ
- SX
- VK
- VZ
- VF
- VFR
- VP7

- VQC
- SQ
- VQ
- VQ4
- VQ5
- VQZ
- VQD
- VFS
- VS
- VS7
- VQ7

VFS5000

Embase Embrochable avec connecteur multiple/avec connecteur sub D

Embrochable avec connecteur multiple: VV5FS5-01CD - Station 1 - Raccord, VV5FS5-01CU - Station 1 - Raccord

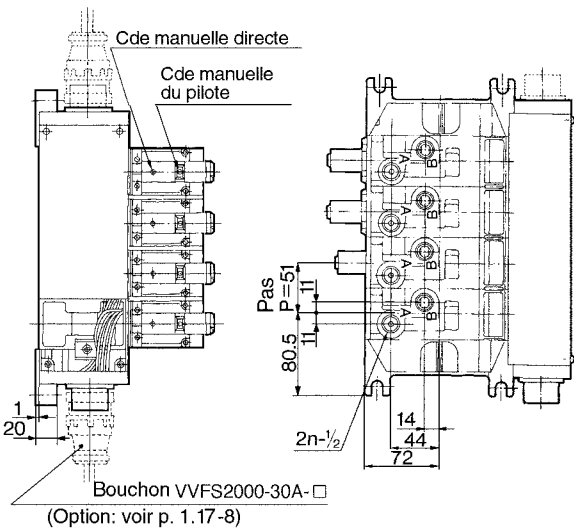

Raccordement arrière: VV5FS5-01^{CD}/_{CU} - Station - Raccord

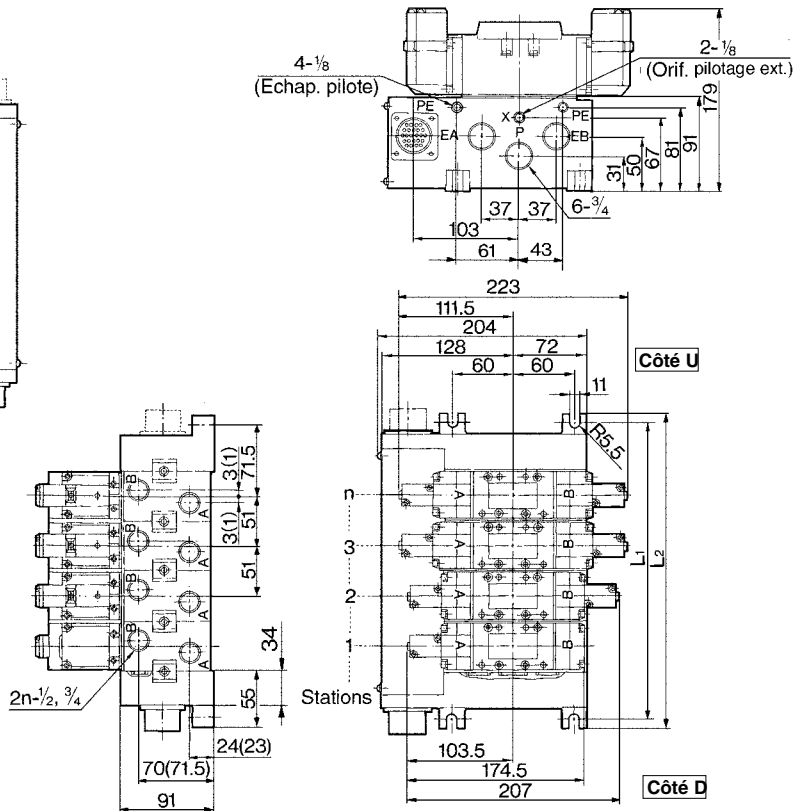

Formule générale de la masse/Embase $M=0.916n+1.709$ (kg) n:



* Voir p.1.17-8 pour les caractéristiques de câblage.



() : raccord A/B 3/4

Embrochable avec connecteur sub D: VV5FS5-01FD - Station 1 - Raccord, VV5FS5-01FU - Station 1 - Raccord

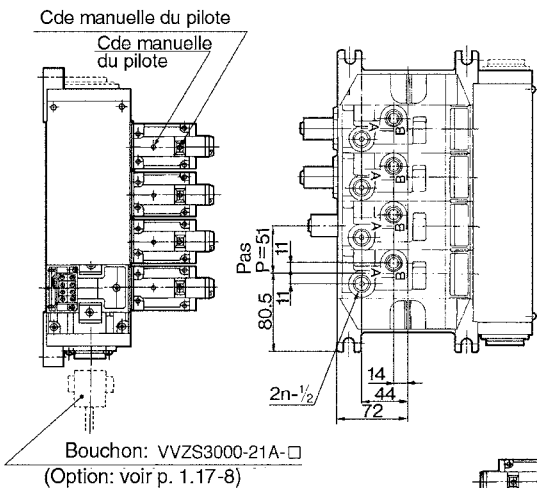

Raccordement arrière: VV5FS5-01^{FD}/_{FU} Station 2 - Raccord

Formule générale de la masse/Embase $M=0.3916n+1.633$ (kg) n:



* Voir p.1.17-8 pour les caractéristiques de câblage.

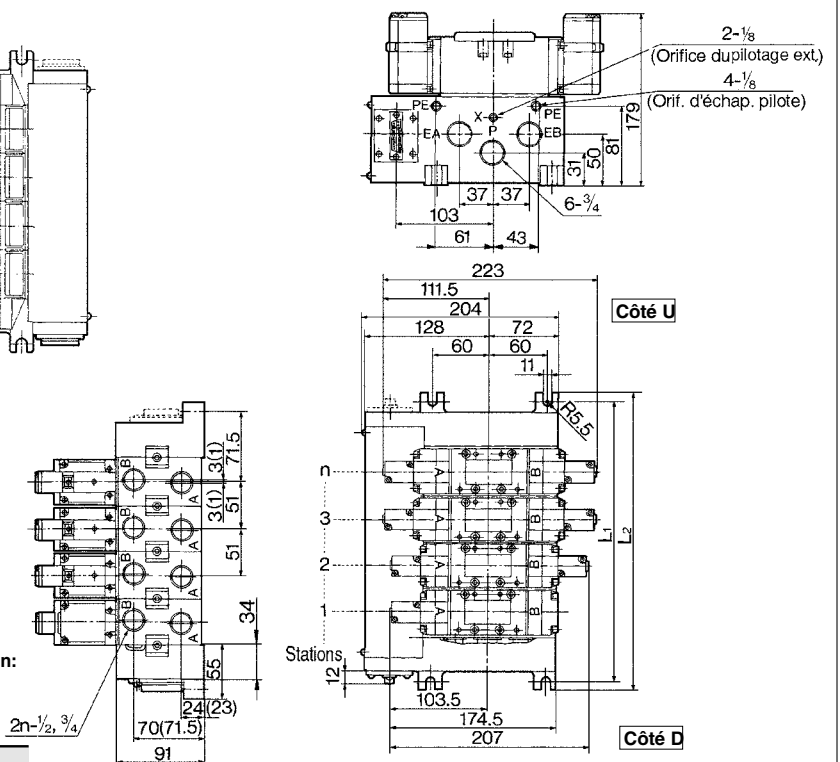

() : raccord A/B 3/4

L \ n	2	3	4	5	6	7	8	Equation
L1	194	245	296	347	398	449	500	L1=51 X n+92
L2	212	263	314	365	416	467	518	L2=51 X n+110

Embase avec épurateur silencieux

- Protection du milieu de travail
- Réduction du bruit: 35dB mini.
- Elimination des condensats: 99.9% ou plus.
- Travaux de raccordement réduits.

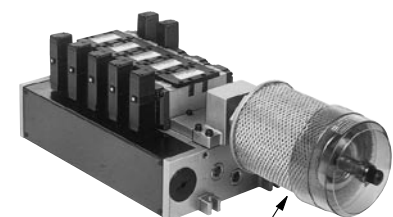

Embrochable

Côté U

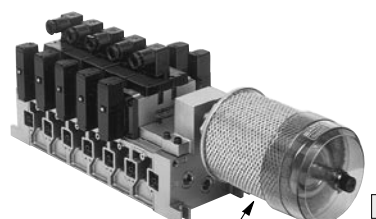

Non embrochable

Epurateur silencieux (option)

Epurateur silencieux (option)

Côté D

Caractéristiques d'embase

Modèle d'embase	Embrochable: VV5FS5-01□	Non embrochable: VV5FS5-10
Câblage	Avec bornier Avec connecteur multiple Avec connecteur sub D	Connecteur DIN Bornier du fil noyé
Distributeur compatible	VFS5□□00-□F	VFS5□□10-□D, VFS5□□10-□E
Raccord Rc (PT)	Alim. commune, éhap. commun	
	Orifices A, B	Latéral: 1/2, 3/4, Arrière: 1/2 (Options)
	Orifices P, EA, EB	P: 3/4, ECH: 1 1/2
Nbre de stations	2 à 10 (1)	
Epurateur silencieux compatible	AMC810-14 (Orifice de connexion 1 1/2 Rc (PT)) (2)	

Note 1) Avec connecteur multiple ou connecteur sub D: 8 stations maxi
Note 2) Epurateur silencieux: Non inclus.

Pour passer commande

VV5FS5-10-06-1-04-CD-Q

Série VFS5000
Embase

Code du pays

Code	Pays
-	Japon, Asie Australie
E	Europe
N	Amérique du Nord

Modèle sur embase

01T	Embrochable avec bornier
01C	Embrochable avec connecteur multiple
01F	Embrochable avec connecteur sub D
10	Non embrochable

Sens de montage du connecteur

Symbole	Avec connecteur	Embase compatible
-	Sans	01T, 10
D	Montage côté D	01C, 01F
U	Montage côté U	

Stations

02	2 stations
⋮	⋮
10	10 stations

Embase 01T, 10: 2-10 stations
Embase 01C, 01F: 2-8 stations

Sens de fixation de l'épurateur silencieux

Symbole	Sens de fixation de l'épurateur silencieux
CD	Côté D / Montage côté D
CU	Côté U / Montage côté U

Filetage

-	Rc (PT)
N	NPT
T	NPTF
F	G (PF)

Raccord

Symbole	P	A, B
04	3/4	1/2
06		3/4
M		Combiné

* Raccordement arrière: 1/2 uniq.

Symbole

Symbole	Caract. des orifices	Racc. (A, B)
1	Commun	Latéral
2	Commun	Arrière*

* Options

⚠ Précautions

Veillez à monter l'épurateur silencieux sous l'embase.

⚠ Degré de protection classe I (Marque: ⊕)



* Voir p.5.3-1 pour plus de détails.

Veillez indiquer le modèle d'embase, de distributeur et des options.

<<Exemple>> Embrochable avec bornier (6 stations)
(Embase multiple) VV5FS5-01T-061-04-CD-Q 1
(5/2 monostable) VFS5100-5FZ-Q 3
(5/2 bistable) VFS5200-5FZ-Q 2
(Plaque d'obturation) VVFS5000-10A 1
(Epurateur silencieux) AMC810-14 1

• Non embrochable (6 stations)
(Embase multiple) VV5FS5-10-061-04-CU-Q 1
(5/2 monostable) VFS5110-5D-Q 3
(5/2 bistable) VFS5210-5D-Q 2
(Plaque d'obturation) VVFS5000-10A 1
(Epurateur silencieux) AMC810-14 1

SV

SY

SYJ

SX

VK

VZ

VF

VFR

VP7

VQC

SQ

VQ

VQ4

VQ5

VQZ

VQD

VFS

VS

VS7

VQ7

VFS5000

Embase avec épurateur Embrochable/non embrochable

Embrochable: VV5FS5-01T- Station 1- Raccord $\frac{CD}{CU}$

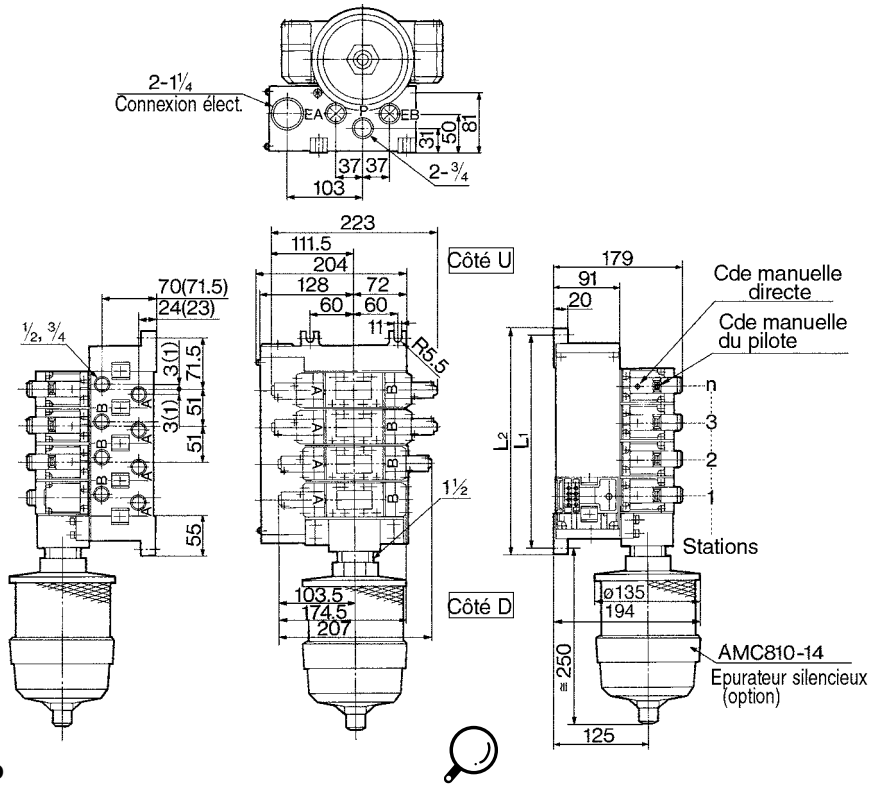

Mo

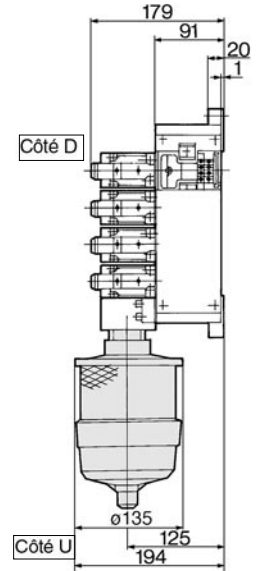

Montage côté U

Non embrochable: VV5FS5-10- Station 1- Raccord $\frac{CD}{CU}$

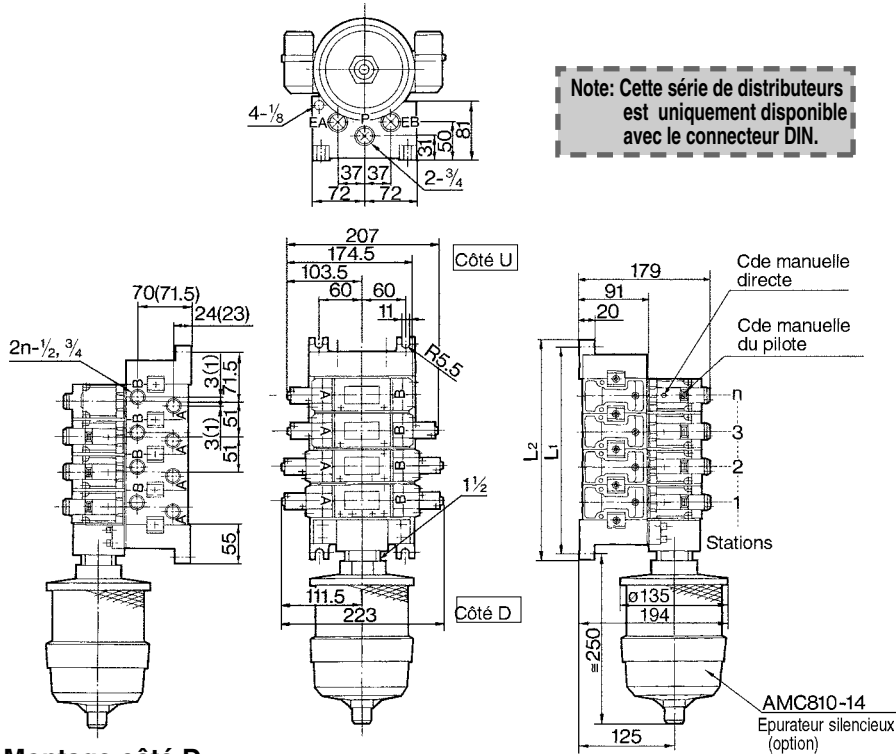

Montage côté D

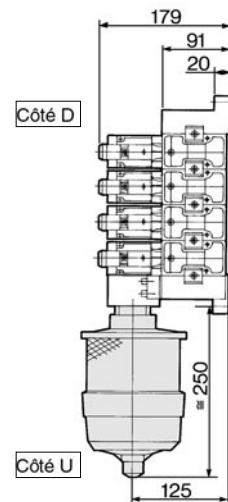

Montage côté U

n: Station

L	n	2	3	4	5	6	7	8	9	10	Equation
L1		194	245	296	347	398	449	500	551	602	L1=51 X n+92
L2		212	263	314	365	416	467	518	569	620	L2=51 X n+110

() : raccord A/B 3/4

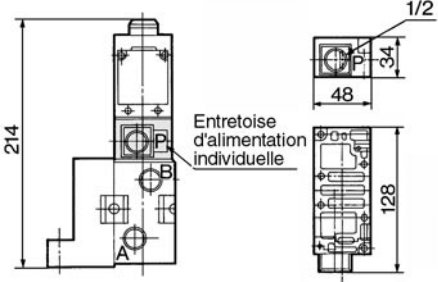
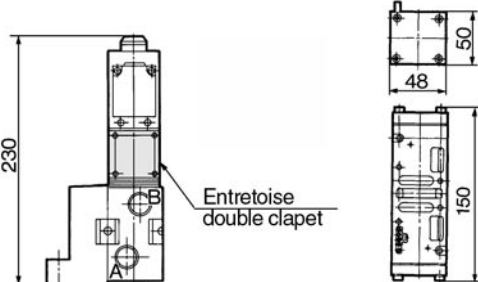
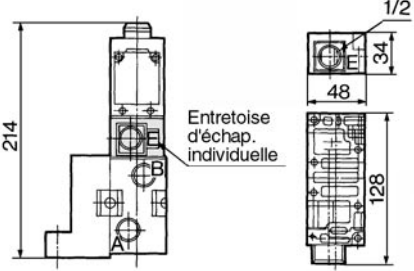
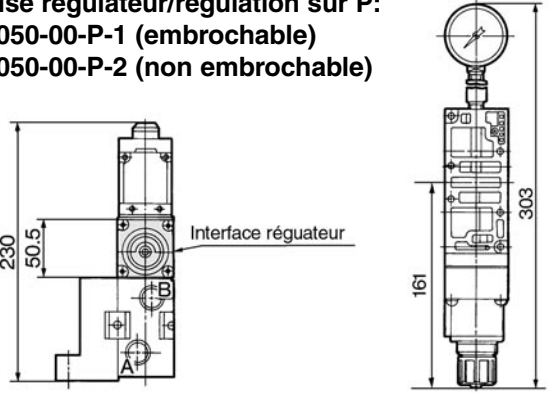
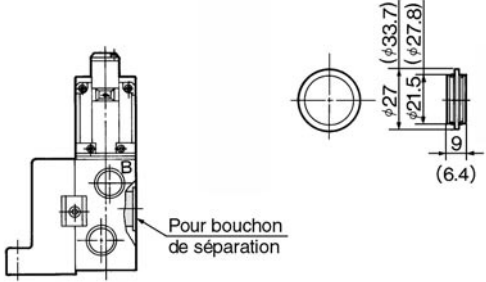
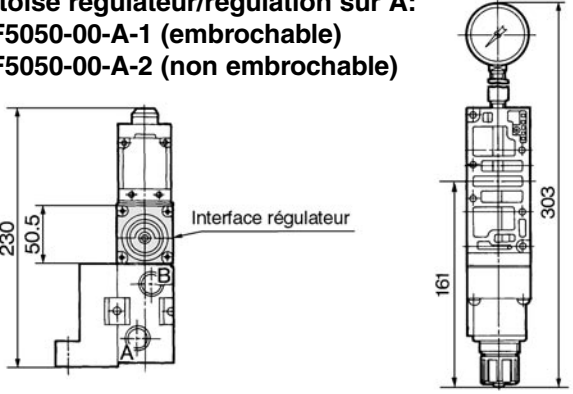
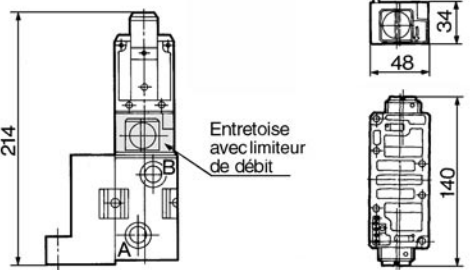
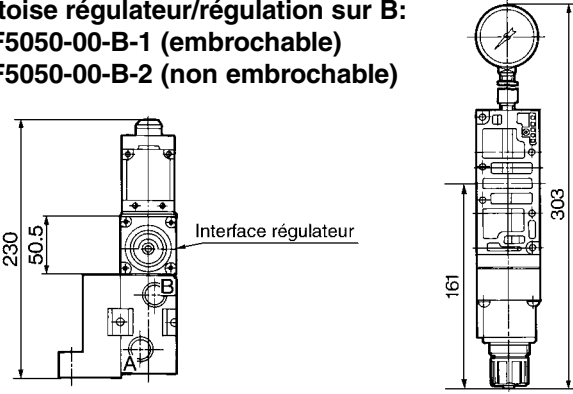
Options d'embase	Embrochable/non embrochable
<p>Entretoise d'alimentation individuelle: VVFS5000-P-04-1 (embrochable) VVFS5000-P-04-2 (non embrochable)</p> 	<p>Entretoise double clapet: VVFS5000-22A-1 (embrochable) VVFS5000-22A-2 (non embrochable)</p> 
<p>Entretoise d'échappement individuel: VVFS5000-R-04-1 (embrochable) VVFS5000-R-04-2 (non embrochable)</p> 	<p>Entretoise régulateur/régulation sur P: ARBF5050-00-P-1 (embrochable) ARBF5050-00-P-2 (non embrochable)</p> 
<p>Bouchon de séparation sur P: AXT628-12A Bouchon de séparation sur R: AXT512-14-1A</p>  <p>() : bouchon de séparation sur P</p>	<p>Entretoise régulateur/régulation sur A: ARBF5050-00-A-1 (embrochable) ARBF5050-00-A-2 (non embrochable)</p> 
<p>Entretoise avec régleur de débit: VVFS5000-20A-1 (embrochable) VVFS5000-20A-2 (non embrochable)</p> 	<p>Entretoise régulateur/régulation sur B: ARBF5050-00-B-1 (embrochable) ARBF5050-00-B-2 (non embrochable)</p> 

- SV
- SY
- SYJ
- SX
- VK
- VZ
- VF
- VFR
- VP7
- VQC
- SQ
- VQ
- VQ4
- VQ5
- VQZ
- VQD
- VFS**
- VS
- VS7
- VQ7

Construction de l'embase

Embrochable/non embrochable

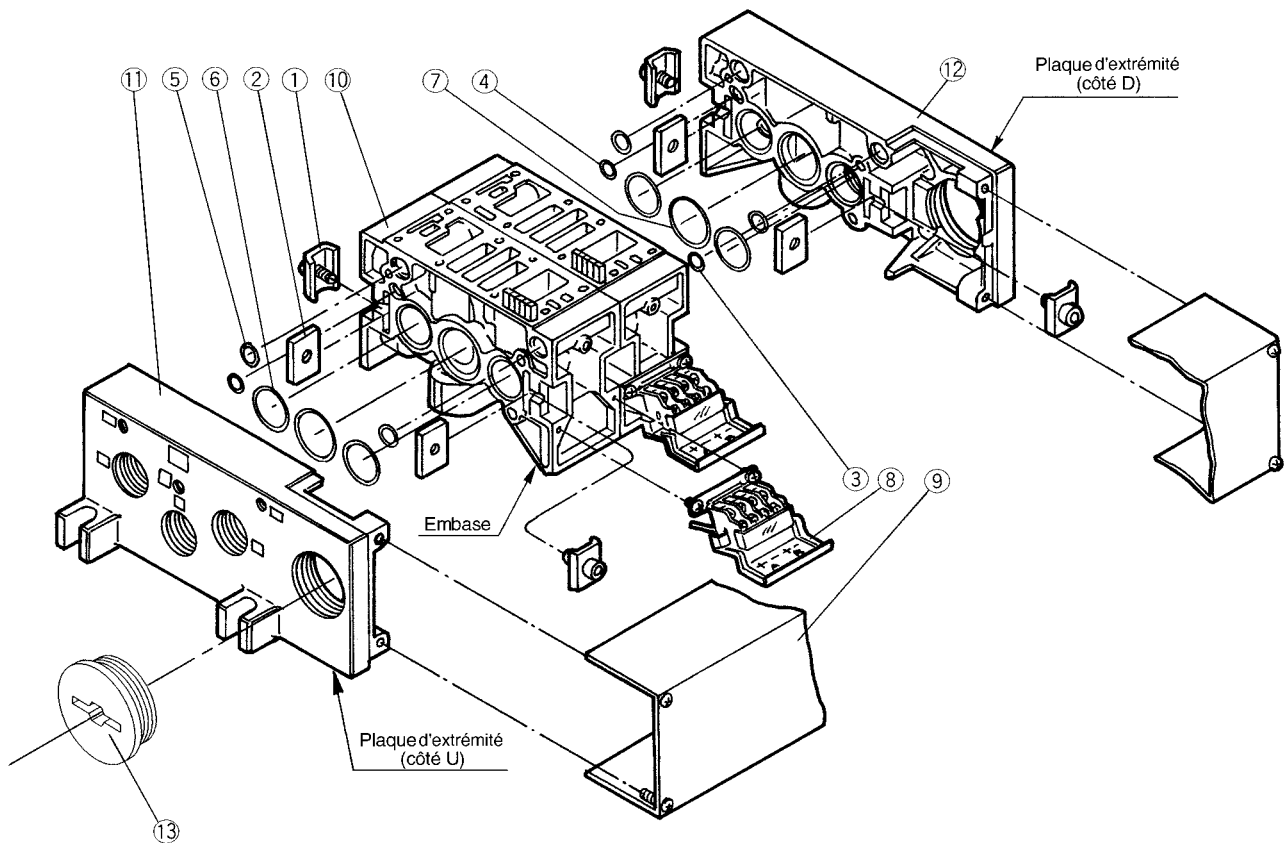

Pièces de rechange

Rep.	Désignation	Matière	Référence
①	Tiroir inox sans joint A	Plaque d'acier	AXT628-6-1A
②	Tiroir inox sans joint B	Plaque d'acier	AXT628-6-2
③	Joint torique	NBR	AS568-006
④	Joint torique	NBR	AS568-010
⑤	Joint torique	NBR	AS568-013
⑥	Joint torique	NBR	AS568-022
⑦	Joint torique	NBR	AS568-026
⑧	Ensemble terminal	—	AXT628-5-1A
⑨	Ensemble capot	Pour 01T	VVFS5000-4A- <u>stations</u>
		Pour 01SU	AZ738-31A- <u>stations</u>
⑬	Bouchon élastique	NBR	AXT336-9

• Pour ajouter des embases, veuillez commander en utilisant la référence de l'embase de l'ensemble principal ⑩. Pour le modèle embrochable: l'embase multiple avec bornier (intégré avec le capot) est requise avec l'ensemble capot ⑨.

Pièces de rechange des ensembles



Note) Embase/Construction: Embrochable avec bornier.

Rep.	Désignation	Référence de l'ensemble	Nomenclature	Embase multiple compatible
⑩	Embase	VVFS5000-1A-1- ⁰⁴ / ₀₆	Embase ⑩, tiroir inox sans joint ①, ②, bornier ⑧, joint torique ③, ④, ⑤, ⑥, ⑦, fiche femelle	Embrochable
		VVFS5000-1A-2- ⁰⁴ / ₀₆	Embase ⑩, tiroir inox sans joint ①, ②, joint torique ③, ④, ⑤, ⑥, ⑦	Non embrochable
⑪	Plaque d'extrémité (Côté U)	VVFS5000-2A-1	Plaque d'extrémité (U) ⑪, tiroir inox sans joint ①, ②	Embrochable
		VVFS5000-2A-2	Plaque d'extrémité (U) ⑪, tiroir inox sans joint ①, ②	Non embrochable
⑫	Plaque d'extrémité (Côté D)	VVFS5000-3A-1	Plaque d'extrémité (D) ⑫, tiroir inox sans joint ①, ②, joint torique ③, ④, ⑤, ⑥, ⑦	Embrochable
		VVFS5000-3A-2	Plaque d'extrémité (D) ⑫, tiroir inox sans joint ①, ②, joint torique ③, ④, ⑤, ⑥, ⑦	Non embrochable

Électro distributeur 5/2, 5/3

Tiroir inox sans joint, embrochable/non embrochable

Série VFS6000



Modèle

Configuration	Modèle		Raccordement Rc	Caractéristiques du débit						Max. cycle d'utilisation (cpm) ⁽¹⁾	Temps de réponse (ms) ⁽²⁾	Masse (kg) ⁽³⁾	
	Embrosable	Non embrosable		1 → 4/2 (P → A/B)			4/2 → 5/3 (A/B → R1/R2)						
				C [dm ³ /(s·bar)]	b	Cv	C [dm ³ /(s·bar)]	b	Cv				
5/2	Monostable	VFS6100	VFS6110	3/4	29	0.10	6,8	38	0.10	9,0	180	160 max.	2.5
			1										
5/2	Bistable	VFS6200	VFS6210	3/4	29	0.10	6,8	38	0.10	9,0	180	60 max.	2.75
				1									

Note 1) Basé sur la norme JIS B 8419 : 2010 (une fois tous les 30 jours) pour la fréquence d'utilisation minimale.

Note 2) Basé sur la norme JIS B 8419-2010. (La valeur à la pression d'alimentation de 0.5 MPa, température ambiante/du fluide (≈ 20°C))

Toutefois, cela exclut les cas où il s'agit d'un état adhérent. (Sachez qu'après de longues périodes d'attente, il peut y avoir des retards dans le temps de réponse initial.)

Note 3) Les figures de la liste ci-dessus sont sans embase. Dans le cas d'une embase, ajouter respectivement 1.65 kg pour Rc 3/4 et 1.5 kg pour RC 1.

Note 4) « Note 1) » et « Note 2) » sont avec de l'air propre contrôlé.

Note 5) Les caractéristiques de débit sont pour la taille d'orifice Rc 4/3.

Compact tout en offrant une grande capacité de débit

3/4 : C : 38 dm³/(s·bar)

Faible consommation électrique : 1.8 W CC

Entretien facile

2 types d'embase :

Embrochables et non embrosables.



Symbol

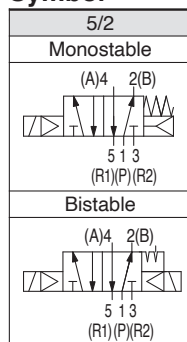

Caractéristiques standard

Caractéristiques du distributeur	Air	
	Fluide	Air
Pression d'utilisation max.	1.0 MPa	
Pression d'utilisation min.	0.1 MPa	
Pression d'épreuve	1.5 MPa	
Température ambiante et d'utilisation	-10 à 60°C ⁽¹⁾	
Lubrification	Non lubrifié ⁽²⁾	
Commande manuelle de la vanne pilote	Modèle à poussoir non verrouillable (affleurant)	
Résistance aux impacts/vibrations	150/50 m/s ² ⁽³⁾	
Protection	Type E : Étanche à la poussière (équivalent à IP50), Type F : Étanche aux gouttes (Équivalent à IP52), Type D : Résistant aux éclaboussures (équivalent à IP54) ⁽⁴⁾⁽⁶⁾	
Caractéristiques électriques	Tension nominale de la bobine	100. 200 Vca, 50/60 Hz ; 24 Vcc
	Variation de tension admissible	-15 à +10 % de la tension nominale
	Classe d'isolation de la bobine	Classe B ou équivalent (130°C) ⁽⁵⁾
	Alimentation apparente (Consommation électrique) CA	Courant d'appel : 5,6 VA/50 Hz, 5,0 VA/60 Hz Au maintien : 3.4 VA (2.1 W)/50 Hz, 2.3 VA (1.5 W)/60 Hz
	Consommation électrique DC	1.8 W (2.04 W : avec visualisation/protection de circuit)
	Connexion électrique	Modèle embrosable : Boîtier de connexion Modèle non embrosable : Borne de fil noyé, connecteur DIN

Note 1) Utilisez de l'air sec à basse température.

Note 2) Utiliser de l'huile hydraulique de classe 1 (ISO VG32) en cas de lubrification.

Note 3) Résistance aux chocs : aucun dysfonctionnement n'est constaté suite au test de chocs réalisé dans l'axe et perpendiculairement à l'axe du distributeur principal et de l'armature, à l'état activé et désactivé pour chaque statut. (Condition initiale)

Résistance aux vibrations: Aucun dysfonctionnement lorsque soumis au balayage de 45 et 2000 Hz. Le test réalisé à l'état activé et désactivé dans l'axe et perpendiculairement à l'axe du distributeur principal et de l'armature. (Condition initiale)

Note 4) Basé sur la norme JIS C 0920.

Note 5) Basé sur la norme JIS C 4003.

Note 6) Les boîtiers de type F décrits ci-dessus montrent cela sans la visualisation/protection de circuit. Les boîtiers de type F avec la visualisation/protection de circuit sont équivalents à IP50.

Caractéristiques optionnelles

Type de pilotage	Pilotage externe ^{Note)}	
Commande manuelle	Clapet principale	
Tension nominale de la bobine	Commande manuelle directe	
Caractéristiques d'orifices	110 à 120. 220. 240 Vca (50 Hz/60 Hz)	
Option	12, 100 Vcc	
	Raccordement vers le bas	
	Avec visualisation et protection de circuit	

Note) Pression d'utilisation : 0 à 1.0 MPa

Pression de pilotage : 0.1 à 1.0 MPa

Pour passer commande



Code du pays

Code	Pays
-	Japon, Asie Australie
E	Europe
N	Amérique du Nord

Corps

O: Embase embrochable

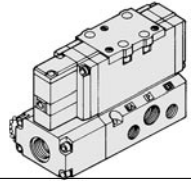

Connexion électrique

F: Bornier embrochable

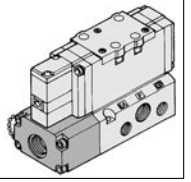

Raccordement

	Latéral
-	Latéral
B*	Arrière

*Le raccordement arrière n'est pas disponible avec l'option de pilotage externe.

Sans embase

	Sans embase
-	Sans embase
06	Rc (PT) 3/4
10	Rc (PT)1

Filetage

	Rc (PT)
N	NPT
T	NPTF
F	G (PF)

Embrochable VFS6 1 0 0 5 F Z 10 Q

Non embrochable VFS6 1 1 0 5 D Z 10 Q

Options

	Sans
-	Sans
Z	Avec visualisation et protection de circuit

Connexion électrique

D: Connecteur DIN	Y: Connecteur DIN (DIN 43650)
Z: Sans connecteur	YO: Sans connecteur DIN

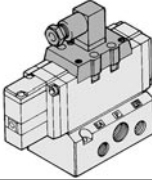
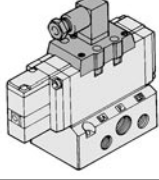
Tension

1	100Vca 50/60Hz
2	200Vca 50/60Hz
3	110 à 120Vca 50/60Hz
4	220Vca 50/60Hz
5	24Vcc
6	12Vcc
7	240Vca 50/60Hz
9	Autres(250V maxi)

Options

0	Standard
1*	Commande manuelle directe

* Options

Corps

1: Embase non-embrochable

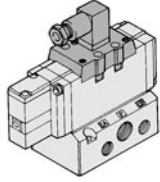

Options

0	Standard
1*	Commande manuelle directe

* Options

Pilotage

-	Interne
R*	Externe

* Options

Order Made Contactez SMC pour d'autres tensions (9)

Pour commander l'ensemble pilote

SF4 - 1 F - 22 - Q

Tension

1	100Vca 50/60Hz
2	200Vca 50/60Hz
3	110 à 120Vca, 50/60Hz
4	220Vca 50/60Hz
5	24Vcc
6	12Vcc
7	240Vca 50/60Hz
9	Autres (250 maxi)

Order Made Contactez SMC pour d'autres tensions (9)

* Reportez-vous en p. 1.17-5 pour la conversion de tension.

Vitesse maxi du vérin



Diagramme du système



Système de raccordement du tube élastique

Système	Electrodistributeur	Limiteur de débit	Silencieux	Raccordement (Alésage du tube)
A	VFS6000-10 {1} (S=180mm ²)	AS600-10 {1} (S=230mm ²)	AN600-10 {1} (S=270mm ²)	1B (Raccord 4 pcs.)

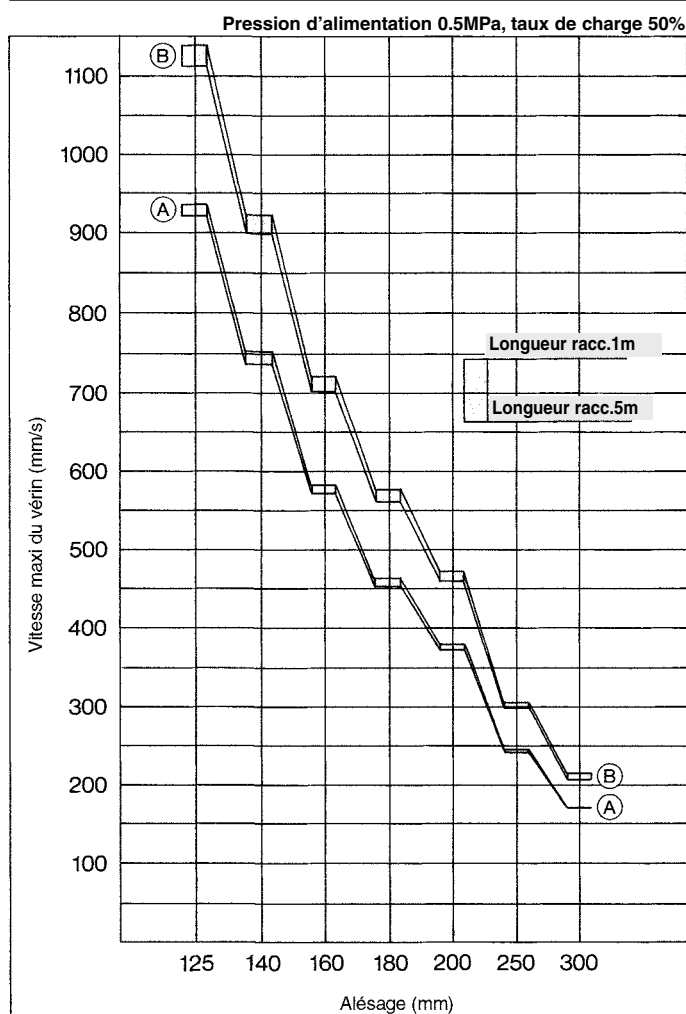
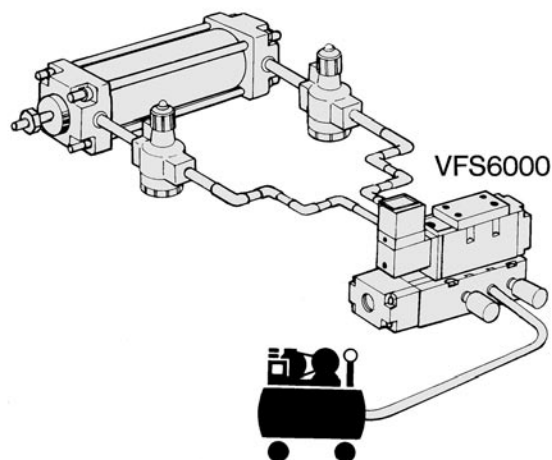
Système de raccordement du tube en acier

Système	Electrodistributeur	Limiteur de débit	Silencieux	Raccordement (Alésage du tube)
B	VFS6000-10 {1} (S=180mm ²)	AS600-10 {1} (S=230mm ²)	AN600-10 {1} (S=270mm ²)	1B (Raccord 4 pcs.)

Construction

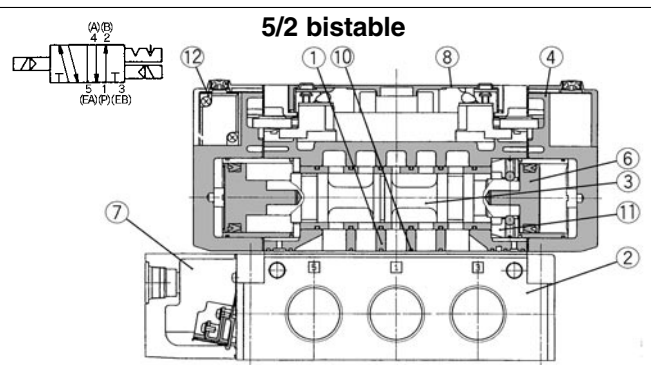
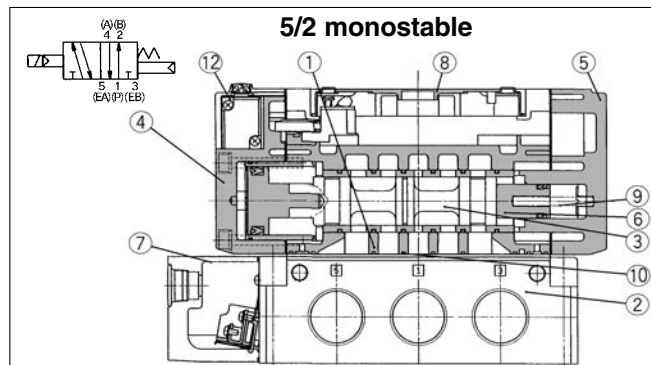

Nomenclature

Rep.	Désignation	Matière	Remarques
①	Corps	Alliage d'aluminium	Argent
②	Embase	Alliage d'aluminium	Argent
③	Tiroir/Fourreau	Acier inox	—
④	Plaque de fixation	Alliage d'aluminium	Noir
⑤	Plaque d'extrémité	Alliage d'aluminium	Noir
⑥	Piston	Résine	—
⑦	Capot	Résine	—
⑧	Couvercle	Résine	—

Pièces de rechange

Rep.	Désignation	Matière	Référence	
			VFS61□□	VFS62□□
⑨	Ressort de rappel	Acier inox	VFS6000-16-3	—
⑩	Joint	NBR	VFS6000-15	VFS6000-15
⑪	Verrou des positions	—	—	VFS6000-8A
⑫	Ensemble pilote	—	Reportez-vous en p. 1.17-100. "Pour commander l'ensemble pilote".	

Ensemble embase

Embrochable	VFS6000-P- ⁰⁶ / ₁₀
Non embrochable	VFS6000-S- ⁰⁶ / ₁₀

Les vis de fixation et les joints ne sont pas inclus.

SV
SY
SYJ
SX
VK
VZ
VF
VFR
VP7
VQC
SQ
VQ
VQ4
VQ5
VQZ
VQD
VFS
VS
VS7
VQ7

VFS6000

Enfichable — 5/2 monostable/bistable

5/2 monostable : VFS6100-□F

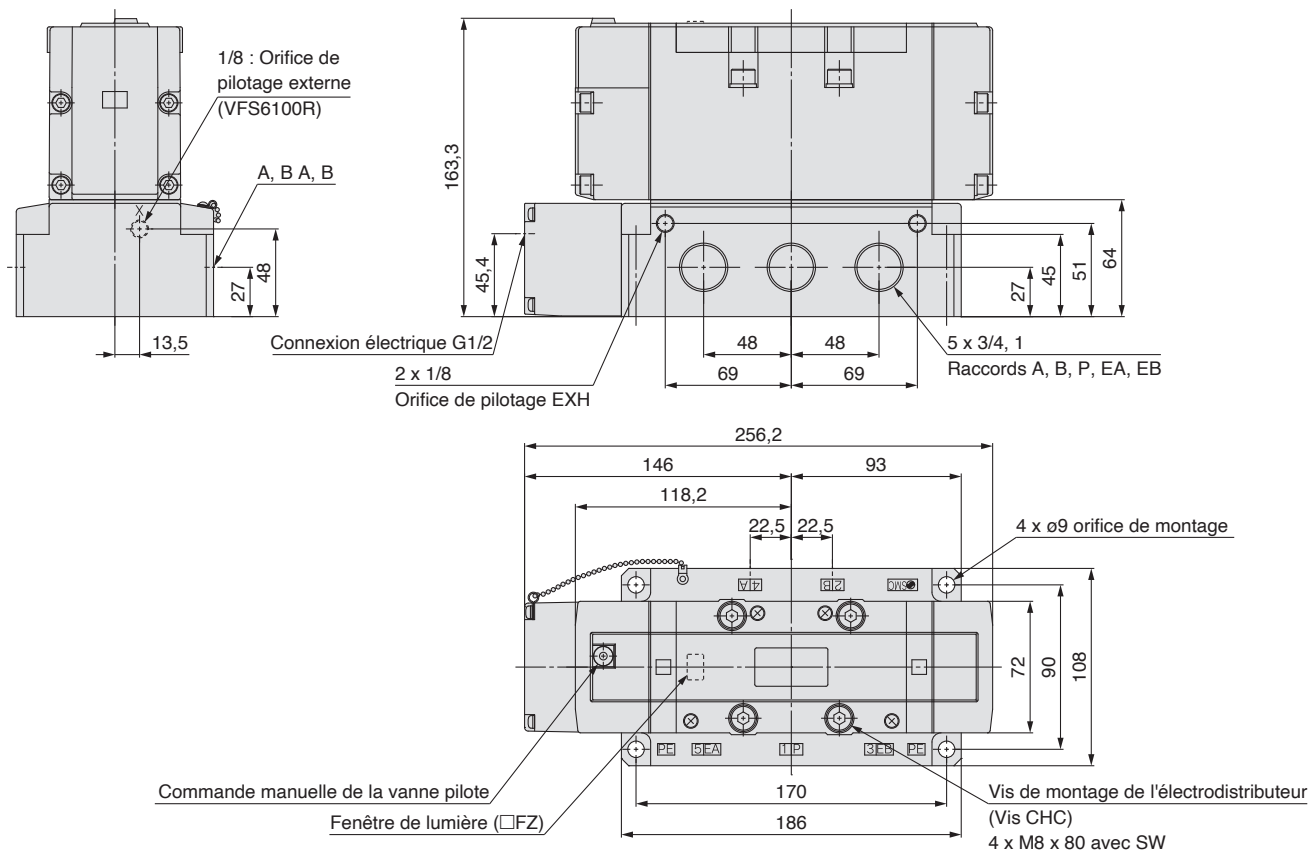

5/2 bistable : VFS6200-□F

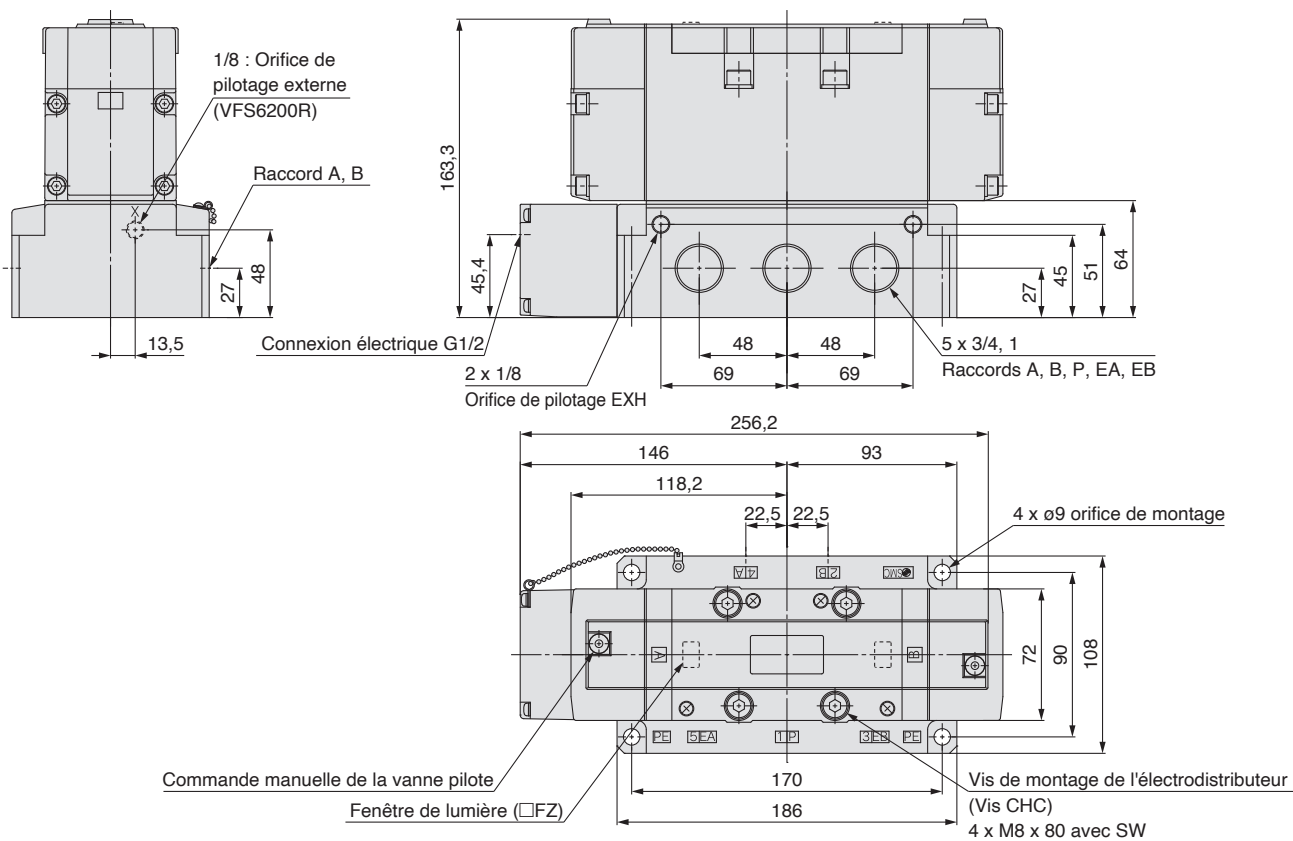

Série VFS

Précautions spécifiques au produit 1



Veillez lire ces consignes avant d'utiliser les produits. Pour les consignes de sécurité et les précautions relatives aux électrodistributeurs à 3/4/5 voies, consultez les « Précautions d'utilisation des produits SMC » et le « Manuel d'utilisation » sur le site Internet de SMC, <https://www.smc.eu>

⚠ Précaution

Visualisation/protection de circuit, connexion électrique

Unité monostable

Montage en ligne

Série VFS1000/2000/3000

Visualisation et protection de circuit

CA et 100 Vcc

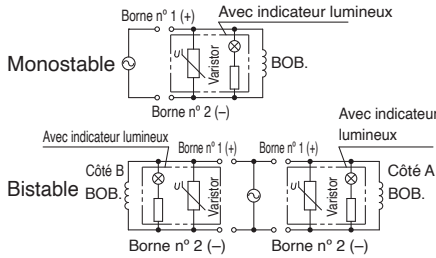

24 Vcc max.

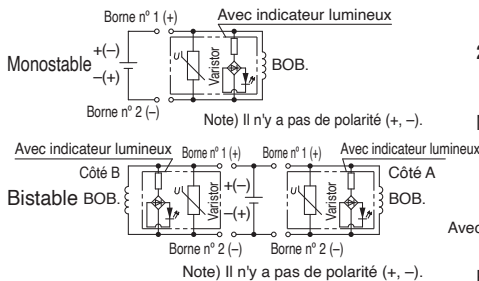

- Type G : Le câble vient directement de la bobine. Connectez-le à la source d'alimentation. Le fil noyé avec protection de circuit CC a une polarité. Connectez le câble rouge au côté + (positif) et le câble noir au côté - (négatif).

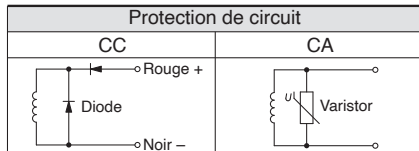

Câblage

Dans le cas d'un connecteur DIN et d'un bornier (avec visualisation et protection de circuit), le câblage intérieur est illustré ci-dessous.

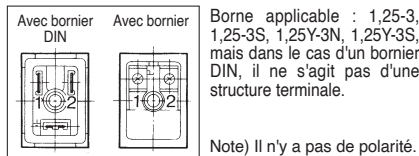

Changement du sens de connexion du connecteur DIN/câble

Pour changer le sens de la vis de fixation du connecteur DIN, retirez le couvercle extérieur et faites pivoter la carte du connecteur de 180°. Remettez le couvercle et serrez la vis.

Changement de direction de la connexion électrique et commande manuelle

Desserrez la vis de réglage (M3-2 pièces), retirez l'opérateur pilote, tournez l'électrodistributeur à 180° degrés pour changer la direction du câble et de la commande manuelle. (Possible uniquement sur la série VFS1000.)



Montage sur embase

Série VFS2000

Visualisation et protection de circuit

- Dans le cas d'une protection de circuit, le dispositif de protection de circuit ZNR est connecté à l'alimentation CA.

CA et 100 Vcc

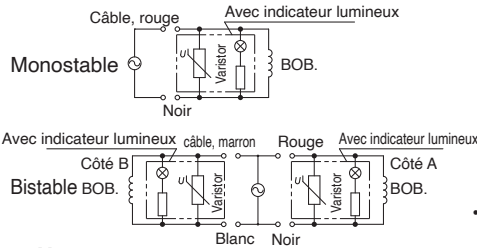

24 Vcc max.

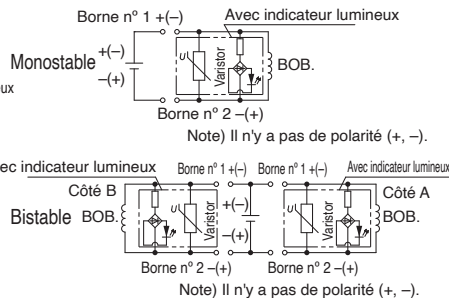

- Type G : Utilisez le câble de la bobine pour vous connecter au côté alimentation. Le fil noyé avec protection de circuit CC a une polarité. Connectez le câble rouge au côté + (positif) et le câble noir au côté - (négatif).

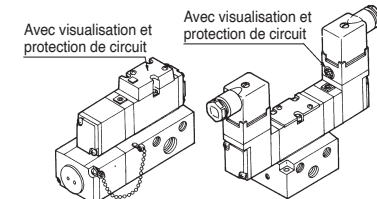
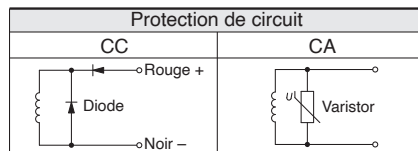

Modèle enclippable Modèle non enclippable

Comment remplacer

Électrodistributeur

- Desserrez les 3 vis de réglage (vis à tête creuse hexagonale M3 x 31) et retirez l'électrodistributeur verticalement, sinon cela peut l'endommager. Ne retirez jamais un distributeur à l'angle.
- Lors du montage de l'électrodistributeur sur l'embase, branchez l'ensemble broches (côté embase) dans l'ensemble prises (côté corps) verticalement.

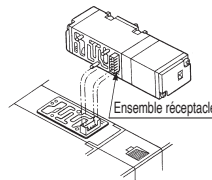

Échange du distributeur pilote (échange de tension)

- Lors du changement de la tension nominale et de la connexion électrique, etc., l'ensemble vanne pilote peut être changé. Cependant, dans le cas du modèle enfichable à visualisation et protection de circuit, il n'est pas possible de changer l'ensemble distributeur pilote en changeant la tension nominale.

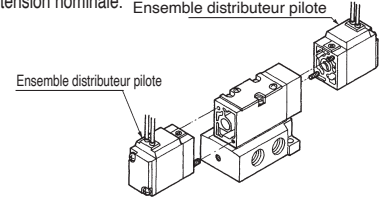

Lors du montage des ensembles de distributeurs pilotes et des corps d'électrodistributeurs, serrez uniformément avec le couple de serrage indiqué à droite pour éviter que les joints ne glissent.

Ensemble distributeur pilote SF4-□-□

Vis de serrage	Couple de serrage approprié (N·m)
M3	0,45 à 0,6

Corps de l'électrodistributeur

Vis de serrage	Couple de serrage approprié (N·m)
M3	0,8 à 1,2

Connexion électrique

Unité monostable/Modèle à embase enfichable : T

Borne (avec bornier)

Si le couvercle de jonction (1) de l'embase est enlevé, vous pouvez voir le bornier enfichable (2) (réf. NVF2000-27A-1) monté dans l'embase. Les marquages suivants figurent sur le panneau d'embase. Connectez avec le côté d'alimentation correspondant.

Description	Côté électrodistributeur A	Côté électrodistributeur B
Marquage du bornier	A +	B -

- Il n'y a pas de polarité.
- Lorsque le câblage de terre et le câblage COM sont nécessaires, veuillez les spécifier séparément.
- Borne applicable : 1,25-3, 1,25-3S, 1,25Y-3N, 1,25Y-3S

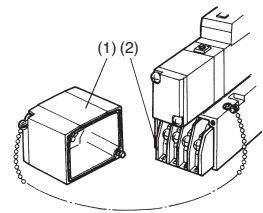

Embase de type monostable/non enfichable : G, E, T, D

- Type G : Utilisez le câble de la bobine pour vous connecter au côté alimentation.
- Type E, T, D : Dans le cas d'un connecteur DIN et d'un bornier (avec visualisation et protection de circuit), le câblage intérieur est illustré ci-dessous. Connectez avec le côté d'alimentation correspondant.

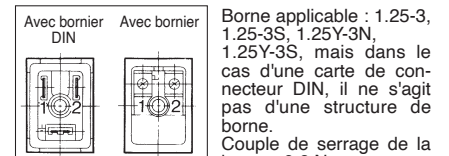

Changement du sens d'entrée du connecteur DIN/câble

- Changement de la connexion électrique du câble connecteur de type DIN : Dévissez la vis de fixation, retirez le couvercle extérieur et faites pivoter la carte du connecteur de 180°. Remettez le couvercle et serrez la vis. Diam. ext. de câble compatible ø6 à ø8.



Série VFS

Précautions spécifiques au produit 2

Veillez lire ces consignes avant d'utiliser les produits. Pour les consignes de sécurité et les précautions relatives aux électrodistributeurs à 3/4/5 voies, consultez les « Précautions d'utilisation des produits SMC » et le « Manuel d'utilisation » sur le site Internet de SMC, <https://www.smc.eu>

⚠ Précaution

Visualisation et protection de circuit, connexion électrique Unité individuel

Montage sur embase Série VFS3000/4000/5000/6000

Visualisation et protection de circuit

Dans le cas d'une protection de circuit, la cartouche de protection est fixée au bornier au niveau du corps.

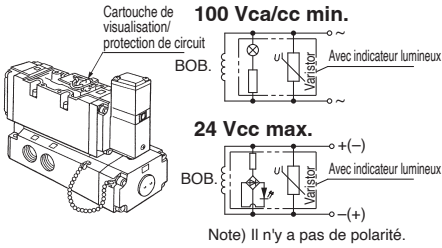

Comment remplacer

Électrodistributeur

- Desserrez la vis de réglage et retirez l'électrodistributeur verticalement, sinon cela peut l'endommager. Ne retirez jamais un distributeur à l'angle.
- Lors du montage de l'électrodistributeur sur l'embase, branchez l'ensemble broches (côté embase) dans l'ensemble prises (côté corps) verticalement.

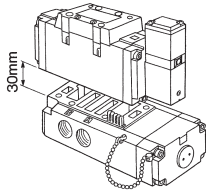

Vanne pilote

- Lors du changement de la tension nominale et de l'entrée électrique, etc., l'ensemble vanne pilote peut être changé facilement, car il s'agit d'un modèle enfichable. Ensuite, lors du changement de la tension nominale avec l'indicateur lumineux/le suppresseur de surtension, le changement du substrat de l'indicateur lumineux/du suppresseur de surtension est également nécessaire. Alors, commandez avec l'ensemble distributeur pilote.

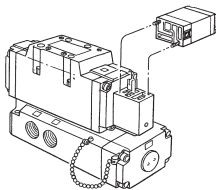

VFS3000/4000/5000

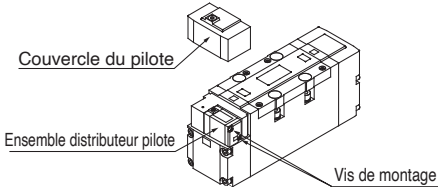

VFS6000

Réf. pièce du substrat de visualisation/protection de circuit

VFS3000	VFS3000-10A-□#1
VFS4000	100V min. VF4000-9A-□#1
	24V max. VF4000-9B-□#1
VFS5000	100V min. AXT627-7A-□#1
	24V max. AXT627-7B-□#1
VFS6000	100V min. VF4000-9A-□#1
	24V max. VF4000-9B-□#1

□ : Symbole de tension nominale de la bobine : Voir ci-dessous.
 1 : 100 à 120 V 6 : 12 V
 2 : 200 à 220 V 7 : 240 V
 5 : 24 V

- Lors du montage des ensembles de distributeurs pilotes et des corps d'électrodistributeurs, serrez uniformément avec le couple de serrage indiqué à droite pour éviter que les joints ne glissent.

Ensemble distributeur pilote SF4-□-□

Vis de serrage	Couple de serrage approprié (N.m)
M3	0,45 à 0,6

Corps de l'électrodistributeur

Vis de serrage	Couple de serrage approprié (N.m)
M3	0,8 à 1,2
M4	1,4 à 2,5
M5	2,8 à 5

Connexion de câble

Modèle à bornier DIN

- Les bornes mâles du bornier DIN de l'électrovanne et câbles comme indiqués ci-dessous. Connexion au bornier correspondant du connecteur.

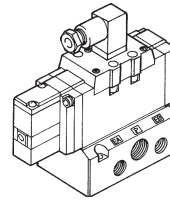

Connecteur DIN (câblage)

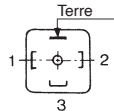

1	Côté A
2	Côté B
3	COM
⊥	Terre

- Il n'y a pas de polarité.

100 Vca/cc min.

Monostable

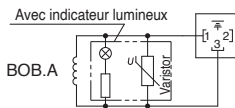

Bistable

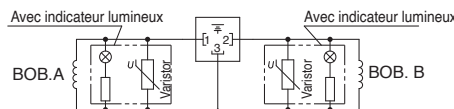

24 Vcc max.

Monostable

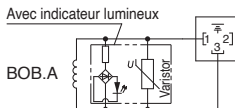

Bistable

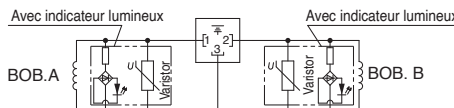

- Câble robuste
Diam. ext. D. : ø8 à ø10
- Borne applicable
Borne applicable sur le panneau d'embase : 3 (types)
1.25Y-3L, 1.25-3.5S, 1.25-4M
- Connecteur/Couple de serrage
Vis de réglage 0,6 N-m
Vis de la borne 0,6 N-m
- Un commun incorrect (connecteur DIN n° 3) provoque des dommages sur le circuit côté puissance.

Modèle enfichable (avec borne)

- Si le couvercle de jonction (1) de l'embase individuelle est enlevé, vous pouvez voir le bornier enfichable (2) monté dans l'embase individuelle.

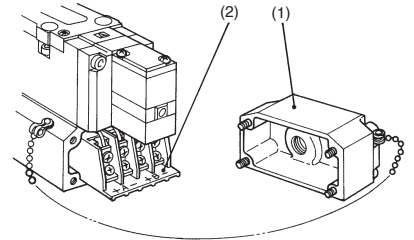

- Les marquages suivants figurent sur le bornier. Connectez avec le côté d'alimentation correspondant.

	Côté électrodistributeur A	Côté électrodistributeur B
Marquage du bornier	A + -	B + -

- Borne applicable :
VFS3000 : 1.25-3, 1.25-3S, 1.25Y-3N, 1.25Y-3S
VFS4000 : 1.25-3.5M, 1.25Y-3L, 1.25Y-3M
VFS5000 : 1.25-4, 1.25-4M
VFS6000 : 1.25-3.5M, 1.25Y-3L, 1.25-3M
- Il n'y a pas de polarité.
- Couple de serrage de la borne : 0,6 N-m

Modèle non enfichable (avec borne)

- Retirer le couvercle (1), du bornier (2) fixé à l'intérieur du corps. Connectez avec le côté d'alimentation correspondant. Pour un modèle avec indicateur lumineux et suppresseur de surtension, retirez le substrat (3) de l'indicateur lumineux et du suppresseur de surtension dans une direction droite avant de les connecter.

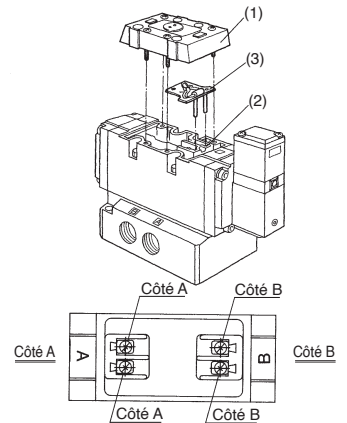

- Borne applicable :
VFS3000 : 1.25-3, 1.25-3S, 1.25Y-3N, 1.25Y-3S
VFS4000/5000/6000 : 1.25-3.5M, 1.25Y-3L, 1.25Y-3M

- Il n'y a pas de polarité.
Couple de serrage de la borne : 0,6 N-m

Précautions spécifiques au produit 3



Veillez lire ces consignes avant d'utiliser les produits. Pour les consignes de sécurité et les précautions relatives aux électrodistributeurs à 3/4/5 voies, consultez les « Précautions d'utilisation des produits SMC » et le « Manuel d'utilisation » sur le site Internet de SMC, <https://www.smc.eu>

⚠ Précaution

Pour calculer le débit

Consultez le **Catalogue Web** pour calculer le débit.

Caractéristiques du régulateur d'interface

Régulateur d'interface ⁽³⁾⁽⁴⁾	ARBF2000	ARBF3050		ARBF4050		ARBF5050	
Séries d'électrodistributeurs compatibles	VFS2000	VFS3000	VFS4000	VFS5000			
Raccord de réglage	P	A	B	P	A	B	P
Pression d'épreuve	1,5 MPa						
Pression d'utilisation max.	1,0 MPa						
Plage de la pression de réglage ⁽¹⁾	0,05 à 0,83 MPa		0,1 à 0,83 MPa				
Température ambiante et d'utilisation	-5 à 60°C (hors gel)						
Raccord pour la connexion du manomètre	M5 x 0,8		Rc 1/8				
Masse (kg)	0,16	0,46		0,72		0,83	
Surface équivalente côté alimentation (mm ²) ⁽²⁾ S à P ₁ = 0,7 MPa, P ₂ = 0,5 MPa	P → A	5,5	21	18,5	11	35	31
	P → B	5,1	18,5	22	12	31	31
Surface équivalente côté échappement (mm ²) ⁽²⁾ S à P ₂ = 0,5 MPa	A → EA	12	40		55		90
	B → EB	11	36		45		77

Note 1) Réglez dans la plage de pression d'utilisation de l'électrodistributeur.

Note 2) Zone efficace synthétisée avec électrodistributeur monostable 5/2.

Note 3) • Utilisez un régulateur d'interface uniquement en appliquant une pression à partir du raccord « P » de la base, sauf lorsque vous l'utilisez comme distributeur de pression inverse.

- Pour combiner une vanne centrale de pression et la réduction de pression des raccords A et B d'un régulateur d'interface, utilisez le modèle ARBF3000, 4000 ou 5000.
- Pour combiner une vanne de pression inverse et un régulateur d'interface, utilisez le modèle ARBF3000, 4000 ou 5000. De plus, la réduction de pression du raccord P ne peut pas être utilisée pour la vanne de pression inverse.
- Lors de la combinaison d'un clapet anti-retour double et d'un régulateur d'interface, utilisez une embase ou une sous-plaque comme base et employez-les dans l'ordre suivant : l'entretoise parfaite → le régulateur d'interface → le distributeur.
- Lorsqu'une vanne à centre fermé est combinée avec la régulation des raccords A et B du régulateur d'interface, notez qu'elle ne peut pas être utilisée pour les arrêts intermédiaires d'un vérin, car il y a une fuite de l'orifice de décharge du régulateur.

Note 4) Notez que le manomètre (G27) pour l'ARBF2000-00-P-□ ne peut pas être utilisé pour l'air de lubrification à l'huile.

Caractéristiques du débit (P → A)

(Conditions de valeur représentative : Pression d'entrée 0,7 MPa, lorsqu'un électrodistributeur 5/2 est monté.)

Consignes de sécurité

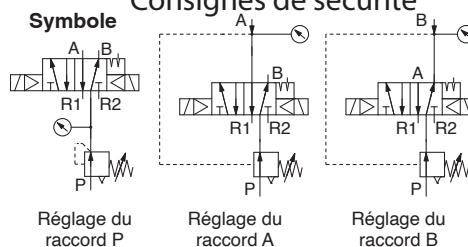

ARBF2000-00-P

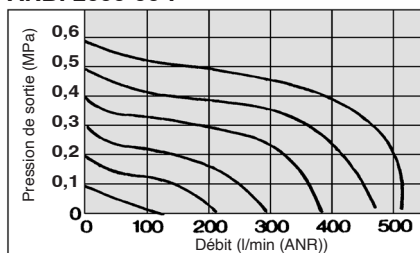

ARBF3050-00-P

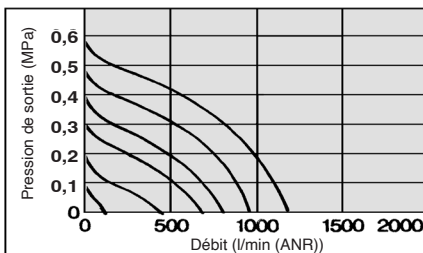

ARBF3050-00-A

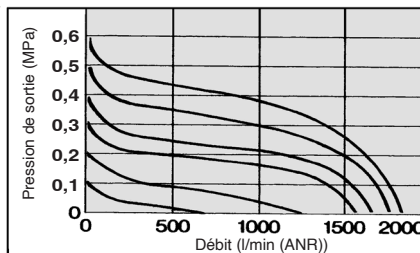

ARBF4050-00-P

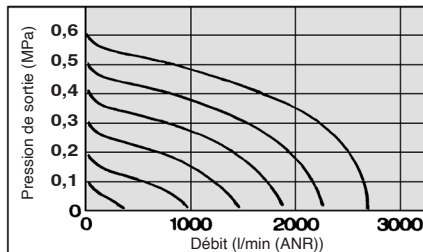

ARBF4050-00-A

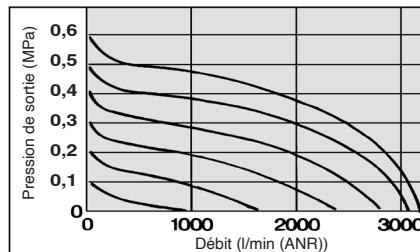

ARBF5050-00-P

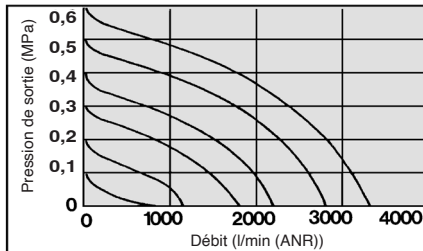

ARBF5050-00-A

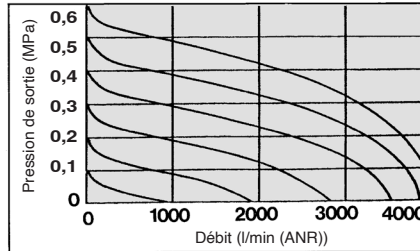

Série VFS

Précautions spécifiques au produit 4



Veillez lire ces consignes avant d'utiliser les produits. Pour les consignes de sécurité et les précautions relatives aux électrodistributeurs à 3/4/5 voies, consultez les « Précautions d'utilisation des produits SMC » et le « Manuel d'utilisation » sur le site Internet de SMC, <https://www.smc.eu>

⚠ Précaution

Connexion de câble Embase/Enfichable

Connecteur de type 01 avec câble

Série VFS2000

(Le connecteur avec câble n'est pas disponible pour les séries VF3000, 4000 et 5000.)

Comment enlever le couvercle de jonction (type 01)

Tournez le bouton (2) du couvercle de jonction (1) du côté de l'embase à la main ou à l'aide d'un tournevis plat dans le sens C O (sens inverse des aiguilles d'une montre) de 90°. Tout en tenant le bouton de réglage et la partie supérieure du couvercle de jonction, tirez vers l'extérieur pour enlever le couvercle de jonction. Pour monter à nouveau, faites le contraire.

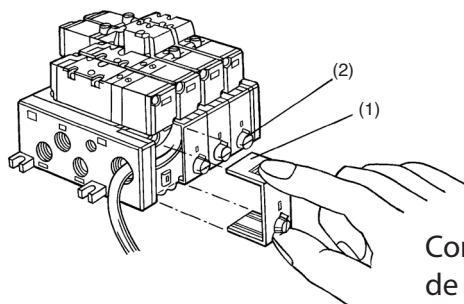

Consignes de sécurité

Câblage

La prise d'insertion (1) est fixée à l'embase et le câble est branché côté distributeur comme indiqué dans la liste suivante.

(Électrodistributeur monostable : AXT624-52A-S-1)

(Électrodistributeur bistable : AXT624-52A-D-1)

Connectez avec le côté d'alimentation correspondant.

Alimentation	Modèle de distributeur	Bobine A	Bobine B
CA	Électrodistributeur monostable	Rouge, noir	—
CC	Électrodistributeur bistable	Rouge, noir	Marron, blanc

*Il n'y a pas de polarité.
*Longueur de câble 1 m.

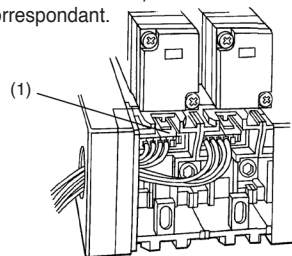

Comment utiliser le connecteur

• Lors du retrait du connecteur (1) de l'embase, poussez la zone de levier du connecteur vers le bas avec le pouce et tirez-le avec le câble (3) vers l'extérieur.

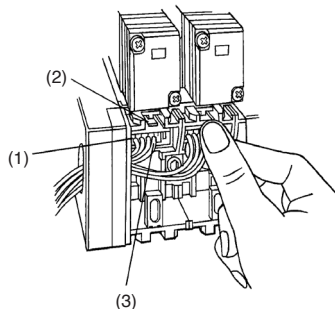

• Lors de la mise en place du bouchon encastré (1) dans l'embase, poussez la zone de levier du bouchon encastré avec le pouce et branchez-le à sa place dans le boîtier (4) horizontalement. Après avoir branché, tirez légèrement le câble pour vous assurer que le connecteur est bien fixé.

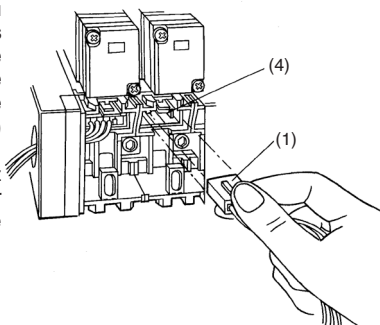

Type 01 avec bornier

Série VFS2000

• Retirez le couvercle de jonction de l'embase pour exposer le bornier fixé au bloc d'embase. Les câbles de l'électrodistributeur sont connectés aux bornes situées sur le côté supérieur du bornier. (Sur le bornier, le câble est connecté aux côtés A et B de l'électrodistributeur conformément aux marquages correspondants A et B sur l'embase.) Connectez chaque câble du côté alimentation correspondant à l'électrodistributeur indiqué sur le bornier inférieur. Le VFS2000 possède le marquage + COM sur l'embase, mais la caractéristique – COM est également disponible.

Modèle	Marquage du bornier	A	COM	B
VFS2100		Côté A	COM	
VFS2200		Côté A	COM	Côté B
VFS2300		Côté A	COM	Côté B

• Borne applicable : 1.25-3, 1.25-3S, 1.25Y-3N, 1.25Y-3S
• Le branchement du pont COM (réf. AXT625-73 : 5 stations) entre chaque + COM sur l'embase permettra de réaliser les caractéristiques de toutes les stations + COM et vous aidera à comprendre le processus de câblage.

- (Il est conçu pour 5 stations. Donc, coupez le pont COM en fonction du nombre de stations. De plus, lorsqu'il est utilisé pour 6 stations ou plus, combinez les ponts COM et coupez de manière appropriée.)
- Il n'y a pas de polarité.
- Couple de serrage de la borne : 0,6 N·m

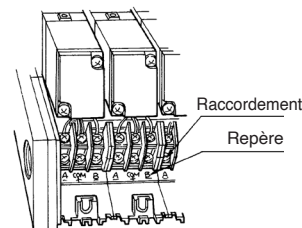

Série VFS3000

Modèle	Marquage du bornier	A	COM	B
VFS3100		Côté A	COM	
VFS3200		Côté A	COM	Côté B
VFS3300		Côté A	COM	Côté B

- Borne applicable : 1.25-3.5M, 1.25Y-3L, 1.25-3M
- En branchant le câble de raccordement de tous les orifices COM entre les bornes COM de l'embase, les caractéristiques de toutes les stations seront sur COM. Cela rationalise le câblage. Réf. de tous les COM (commun aux VFS3000, 4000 et 5000) : AZ683-56A (Étant donné qu'il est conçu pour 20 bornes, le VFS3000 est applicable jusqu'à 20 stations. Coupez les câbles de manière appropriée en fonction du nombre de stations.)
- Il n'y a pas de polarité.
- Le VFS 3000 possède le marquage + COM sur l'embase, mais la caractéristique – COM est également disponible.
- Couple de serrage de la borne : 0,6 N·m

Série VFS4000/5000

Modèle	Marquage du bornier	A +	A -	B +	B -
VFS4100		Côté A	Côté A		
VFS4200		Côté A	Côté A	Côté B	Côté B
VFS4300		Côté A	Côté A	Côté B	Côté B
VFS5300		Côté A	Côté A	Côté B	Côté B

- Borne applicable : 1.25-3.5M, 1.25Y-3L, 1.25Y-3M
- En branchant le câble de raccordement de tous les orifices COM entre les bornes COM de l'embase, les caractéristiques de toutes les stations seront sur COM. Cela rationalise le câblage. Réf. de tous les COM (commun aux VFS3000, 4000 et 5000) : AZ683-56A (Étant donné qu'il est conçu pour 20 bornes, les VFS4000 et 5000 sont applicables jusqu'à 10 stations. Coupez les câbles de manière appropriée en fonction du nombre de stations.)
- Il n'y a pas de polarité.
- Couple de serrage de la borne : 0,6 N·m

Série VFS

Précautions spécifiques au produit 5

Veillez lire ces consignes avant d'utiliser les produits. Pour les consignes de sécurité et les précautions relatives aux électrodistributeurs à 3/4/5 voies, consultez les « Précautions d'utilisation des produits SMC » et le « Manuel d'utilisation » sur le site Internet de SMC, <https://www.smc.eu>



⚠ Précaution

Connexion de câble Embase/Enfichable

Connecteur circulaire de type 01C

Série VFS2000/3000/4000/5000

• Caractéristiques de connexion des câbles

Les câbles des deux côtés des électrodistributeurs A et B de l'embase sont connectés à la borne du connecteur conformément aux caractéristiques COM.

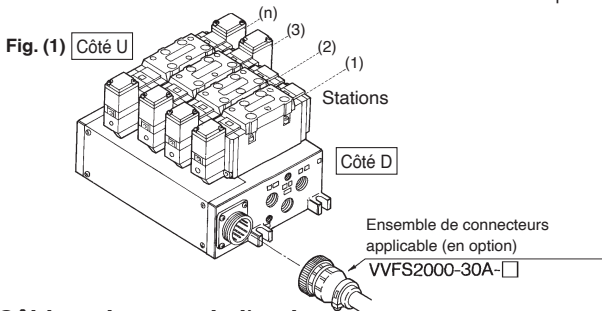

Câblage interne de l'embase

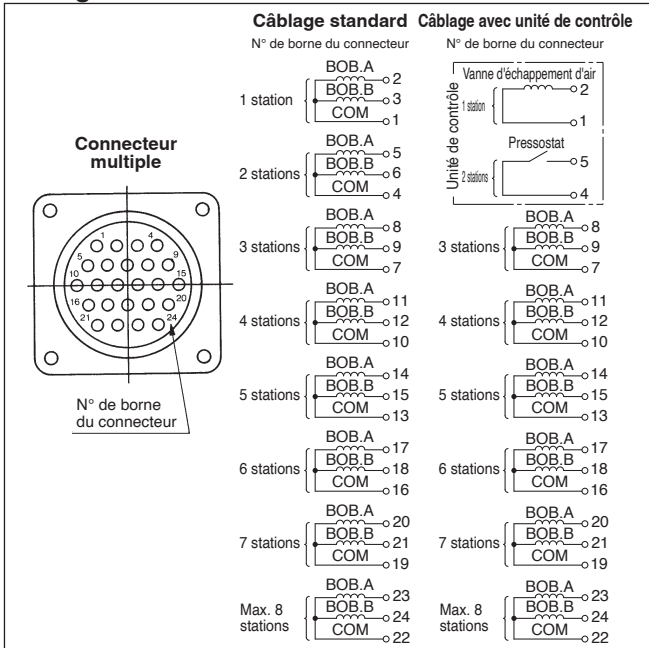

Note 1) Le nombre maximum de stations est de 8.
 Note 2) Il n'y a pas de polarité.
 Note 3) L'indication des stations est une station du côté D quel que soit le côté de montage du connecteur, D ou U.

Ensemble de connecteurs applicable (en option)

Référence ensemble	Longueur de câble	Nomenclature
VVFS2000-30A-1	1,5 m	
VVFS2000-30A-2	3 m	Connecteur 206837-1 1 pc.
VVFS2000-30A-3	5 m	Serre-câble 206138-1 1 pc.
VVFS2000-30A-4 *	7 m	Connecteur femelle 66101-2 24 pcs.
VVFS2000-30A-5 *	10 m	Câble VCTF 24 fils x 0,75 mm ²
VVFS2000-30A-6 *	15 m	fabriqué par Tyco Electronics AMP K.K.
VVFS2000-30A-7 *	20 m	

* Option

Liste des couleurs de câble de chaque n° de borne

N° borne	1	2	3	4	5	6	7	8	9	10	11	12
Couleur du câble	Orange	Orange	Noir	Noir	Vert	Vert	Rouge	Rouge	Bleu	Bleu	Jaune	Jaune
Marquage point	—	Oui	—	Oui	—	Oui	—	Oui	—	Oui	—	Oui

N° borne	13	14	15	16	17	18	19	20	21	22	23	24
Couleur du câble	Marron	Marron	Blanc	Blanc	Rose	Rose	Gris	Gris	Bleu ciel	Bleu ciel	Vert clair	Vert clair
Marquage point	—	Oui	—	Oui	—	Oui	—	Oui	—	Oui	—	Oui

Connecteur sub-D de type 01F

Série VFS2000/3000/4000/5000

• Caractéristiques de connexion des câbles

Les câbles des deux côtés des électrodistributeurs A et B de l'embase sont connectés à la borne du connecteur conformément aux caractéristiques COM.

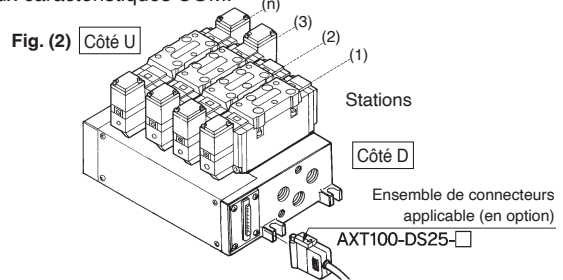

Câblage interne de l'embase

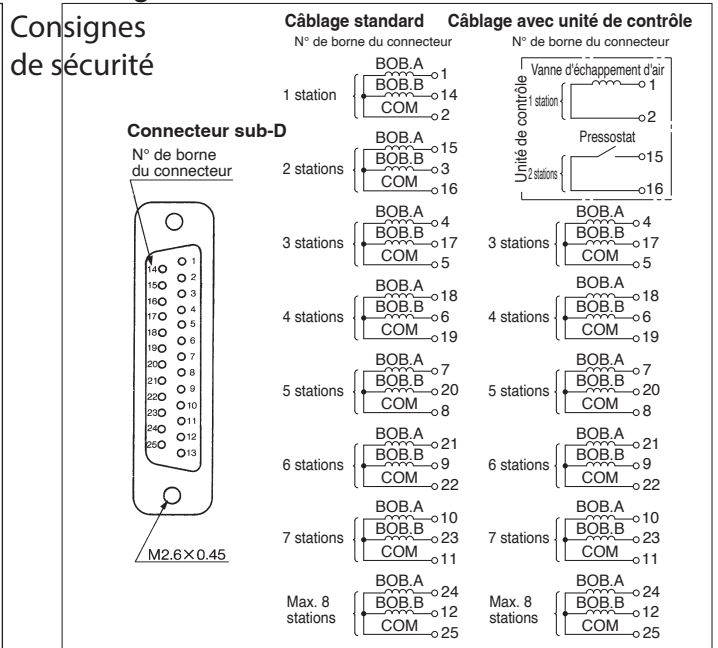

Consignes de sécurité

Note 1) Le nombre maximum de stations est de 8.
 Note 2) Il n'y a pas de polarité.
 Note 3) L'indication des stations est une station du côté D quel que soit le côté de montage du connecteur, D ou U.

Ensemble de connecteurs applicable (en option)

Référence ensemble	Longueur de câble	Nomenclature
AXT100-DS25-015	1,5 m	
AXT100-DS25-030	3 m	
AXT100-DS25-050	5 m	
AXT100-DS25-080	8 m	Prise mâle : connecteur de type D standard MIL
AXT100-DS25-100	10 m	25 bornes
AXT100-DS25-150	15 m	Câble : 25 fils x 0,3 mm ²
AXT100-DS25-200	30 m	
AXT100-DS25-300	20 m	



Liste des couleurs de câble de chaque n° de borne

N° borne	1	2	3	4	5	6	7	8	9	10	11	12	13
Couleur du câble	Noir	Marron	Rouge	Orange	Jaune	Rose	Bleu	Violet	Gris	Blanc	Blanc	Jaune	Orange
Marquage point	—	—	—	—	—	—	Blanc	Noir	Noir	Rouge	Rouge	Rouge	Rouge

N° borne	14	15	16	17	18	19	20	21	22	23	24	25
Couleur du câble	Jaune	Rose	Bleu	Violet	Gris	Orange	Rouge	Marron	Rose	Gris	Noir	Blanc
Marquage point	Noir	Noir	Blanc	—	—	Noir	Blanc	Blanc	Rouge	Rouge	Blanc	—

Consignes de sécurité

Ces consignes de sécurité ont été rédigées pour prévenir des situations dangereuses pour les personnes et/ou les équipements. Ces instructions indiquent le niveau de risque potentiel à l'aide d'étiquettes "Précaution", "Attention" ou "Danger". Elles sont toutes importantes pour la sécurité et doivent être appliquées, en plus des Normes Internationales (ISO/IEC) ¹⁾, à tous les textes en vigueur à ce jour.

-  **Danger:** **Danger** indique un risque potentiel de niveau fort qui, s'il est ignoré, pourrait entraîner la mort ou des blessures graves.
-  **Attention:** **Attention** indique un risque potentiel de niveau moyen qui, s'il est ignoré, pourrait entraîner la mort ou des blessures graves.
-  **Précaution:** **Précaution** indique un risque potentiel de faible niveau qui, s'il est ignoré, pourrait entraîner des blessures mineures ou peu graves.

1) ISO 4414 : Fluides pneumatiques – Règles générales et exigences de sécurité pour les systèmes et leurs composants.
ISO 4413 : Fluides hydrauliques – Règles générales et exigences de sécurité pour les systèmes et leurs composants.
IEC 60204-1 : Sécurité des machines – Matériel électrique des machines. (1ère partie : recommandations générales).
ISO 10218-1 : Robots et dispositifs robotiques - Exigences de sécurité pour les robots industriels - Partie 1 : robots.
etc.

Attention

1. La compatibilité du produit est sous la responsabilité de la personne qui a conçu le système et qui a défini ses caractéristiques.

Etant donné que les produits mentionnés sont utilisés dans certaines conditions, c'est la personne qui a conçu le système ou qui en a déterminé les caractéristiques (après avoir fait les analyses et tests requis) qui décide de la compatibilité de ces produits avec l'installation. Les performances et la sécurité exigées par l'équipement seront de la responsabilité de la personne qui a déterminé la compatibilité du système. Cette personne devra réviser en permanence le caractère approprié de tous les éléments spécifiés en se reportant aux informations du dernier catalogue et en tenant compte de toute éventualité de défaillance de l'équipement pour la configuration d'un système.

2. Seules les personnes formées convenablement pourront intervenir sur les équipements ou machines.

Le produit présenté ici peut être dangereux s'il fait l'objet d'une mauvaise manipulation. Le montage, le fonctionnement et l'entretien des machines ou de l'équipement, y compris de nos produits, ne doivent être réalisés que par des personnes formées convenablement et expérimentées.

3. Ne jamais tenter de retirer ou intervenir sur le produit ou des machines ou équipements sans s'être assuré que tous les dispositifs de sécurité ont été mis en place.

1. L'inspection et l'entretien des équipements ou machines ne devront être effectués qu'une fois que les mesures de prévention de chute et de mouvement non maîtrisé des objets manipulés ont été confirmées.
2. Si un équipement doit être déplacé, assurez-vous que toutes les mesures de sécurité indiquées ci-dessus ont été prises, que le courant a été coupé à la source et que les précautions spécifiques du produit ont été soigneusement lues et comprises.
3. Avant de redémarrer la machine, prenez des mesures de prévention pour éviter les dysfonctionnements malencontreux.

4. Nos produits ne peuvent pas être utilisés au-delà de leurs caractéristiques techniques.

Nos produits ne sont pas développés, conçus et fabriqués pour une utilisation dans les conditions ou environnements suivants.

Une utilisation dans ces conditions ou environnements n'est pas couverte.

1. Conditions et environnements en dehors des caractéristiques techniques indiquées, ou utilisation en extérieur ou dans un endroit exposé aux rayons du soleil.
2. Utilisation dans les secteurs nucléaire, ferroviaire, aérien, aérospatial, maritime ou automobile, application militaire, équipements affectant la vie humaine, le corps et les biens, équipements relatifs aux carburants, équipements de loisir, circuits d'arrêt d'urgence, embrayages de presse, circuits de freinage, équipements de sécurité, etc. et toute autre application ne correspondant pas aux caractéristiques standard énoncées dans les catalogues et les manuels d'utilisation.
3. Utilisation dans les circuits interlock, sauf pour une utilisation avec double verrouillage telle que l'installation d'une fonction de protection mécanique en cas de défaillance. Inspectez régulièrement le produit pour vérifier son bon fonctionnement.

Précaution

Nous développons, concevons et fabriquons des produits pour équipement de commande automatique destinés à une utilisation inoffensive dans les industries de fabrication.

L'utilisation dans les industries non manufacturières n'est pas couverte.

Les produits que nous fabriquons et commercialisons ne peuvent pas être utilisés à des fins de transactions ou de certification indiquées dans la Loi sur les mesures.

La nouvelle Loi sur les mesures interdit l'utilisation d'unités autres que SI au Japon.

Garantie limitée et clause limitative de responsabilité/ clauses de conformité

Le produit utilisé est soumis à la "Garantie limitée et clause limitative de responsabilité" et aux "Clauses de conformité". Veuillez lire attentivement et les accepter avant d'utiliser le produit.

Garantie limitée et clause limitative de responsabilité

1. La période de garantie du produit est d'un an de service ou d'un an et demi après livraison du produit, selon la première échéance. ²⁾ Le produit peut également tenir une durabilité spéciale, une exécution à distance ou des pièces de rechange. Veuillez demander l'avis de votre succursale commerciale la plus proche.
 2. En cas de panne ou de dommage signalé pendant la période de garantie, période durant laquelle nous nous portons entièrement responsable, votre produit sera remplacé ou les pièces détachées nécessaires seront fournies. Cette limitation de garantie s'applique uniquement à notre produit, indépendamment de tout autre dommage encouru, causé par un dysfonctionnement de l'appareil.
 3. Avant d'utiliser les produits SMC, veuillez lire et comprendre les termes de la garantie, ainsi que les clauses limitatives de responsabilité figurant dans le catalogue pour tous les produits particuliers.
- 2) Les ventouses sont exclues de la garantie d'un an.
Une ventouse étant une pièce consommable, elle est donc garantie pendant un an à compter de sa date de livraison.
Ainsi, même pendant sa période de validité, la limitation de garantie ne prend pas en charge l'usure du produit causée par l'utilisation de la ventouse ou un dysfonctionnement provenant d'une détérioration d'un caoutchouc.

Clauses de conformité

1. L'utilisation des produits SMC avec l'équipement de production pour la fabrication des armes de destruction massive (ADM) ou d'autre type d'arme est strictement interdite.
2. Les exportations des produits ou de la technologie SMC d'un pays à un autre sont déterminées par les directives de sécurité et les normes des pays impliqués dans la transaction. Avant de livrer les produits SMC à un autre pays, assurez-vous que toutes les normes locales d'exportation sont connues et respectées.

Consignes de sécurité

Lisez les "Précautions d'utilisation des Produits SMC" (M-E03-3) avant toute utilisation.

SMC Corporation (Europe)

Austria	+43 (0)2262622800	www.smc.at	office.at@smc.com
Belgium	+32 (0)33551464	www.smc.be	info@smc.be
Bulgaria	+359 (0)2807670	www.smc.bg	sales.bg@smc.com
Croatia	+385 (0)13707288	www.smc.hr	sales.hr@smc.com
Czech Republic	+420 541424611	www.smc.cz	office.at@smc.com
Denmark	+45 70252900	www.smc.dk.com	smc.dk@smc.com
Estonia	+372 651 0370	www.smcee.ee	info.ee@smc.com
Finland	+358 207513513	www.smc.fi	smc.fi@smc.com
France	+33 (0)164761000	www.smc-france.fr	supportclient.fr@smc.com
Germany	+49 (0)61034020	www.smc.de	info.de@smc.com
Greece	+30 210 2717265	www.smchellas.gr	sales@smchellas.gr
Hungary	+36 23513000	www.smc.hu	office.hu@smc.com
Ireland	+353 (0)14039000	www.smcautomation.ie	technical.ie@smc.com
Italy	+39 03990691	www.smcitalia.it	mailbox.it@smc.com
Latvia	+371 67817700	www.smc.lv	info.lv@smc.com

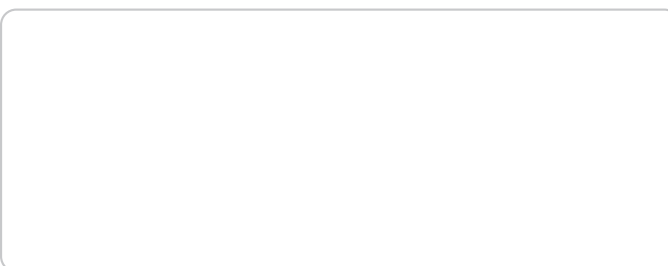

Lithuania	+370 5 2308118	www.smclt.lt	info.lt@smc.com
Netherlands	+31 (0)205318888	www.smc.nl	info@smc.nl
Norway	+47 67129020	www.smc-norge.no	post.no@smc.com
Poland	+48 22 344 40 00	www.smc.pl	office.pl@smc.com
Portugal	+351 214724500	www.smc.eu	apoiocliente.pt@smc.com
Romania	+40 213205111	www.smcromania.ro	office.ro@smc.com
Russia	+7 (812)3036600	www.smc.eu	sales@smcru.com
Slovakia	+421 (0)413213212	www.smc.sk	sales.sk@smc.com
Slovenia	+386 (0)73885412	www.smc.si	office.si@smc.com
Spain	+34 945184100	www.smc.eu	post.es@smc.com
Sweden	+46 (0)86031240	www.smc.nu	order.se@smc.com
Switzerland	+41 (0)523963131	www.smc.ch	helpcenter.ch@smc.com
Turkey	+90 212 489 0 440	www.smcturkey.com.tr	satis@smcturkey.com.tr
UK	+44 (0)845 121 5122	www.smc.uk	sales.gb@smc.com
South Africa	+27 10 900 1233	www.smcza.co.za	Sales.za@smc.com