

Válvula para fluidos a base de agua y agentes químicos (Válvula de accionamiento neumático de 2 o 3 vías)

Aplicable para dos tipos de pintura líquida (VCC12D)

- Estructura de diafragma de PTFE = eliminación parte deslizante
- Menor adhesión de la pintura

Se puede montar en el brazo del robot (ahorro de espacio, ligera)

- 2 válvulas por estación (30 mm de distancia)
- Montaje combinado de las válvulas de 2 o 3 vías
- Conjunto del bloque de resina



- 2 vías 6 válvulas
- 3 vías 6 válvulas
- Racores 19 uns.

Racor de acero inoxidable SUS316L

Serie VCK / $\varnothing 6$ a $\varnothing 12$



Válvula de 2 vías

VCC12(D)



Válvula de 3 vías

VCC13



Serie VCC

Circuito de línea de esmalte

(ejemplo de aplicación)

Modelo para pintura a base de agua y agentes químicos, agua pura, disolvente de limpieza

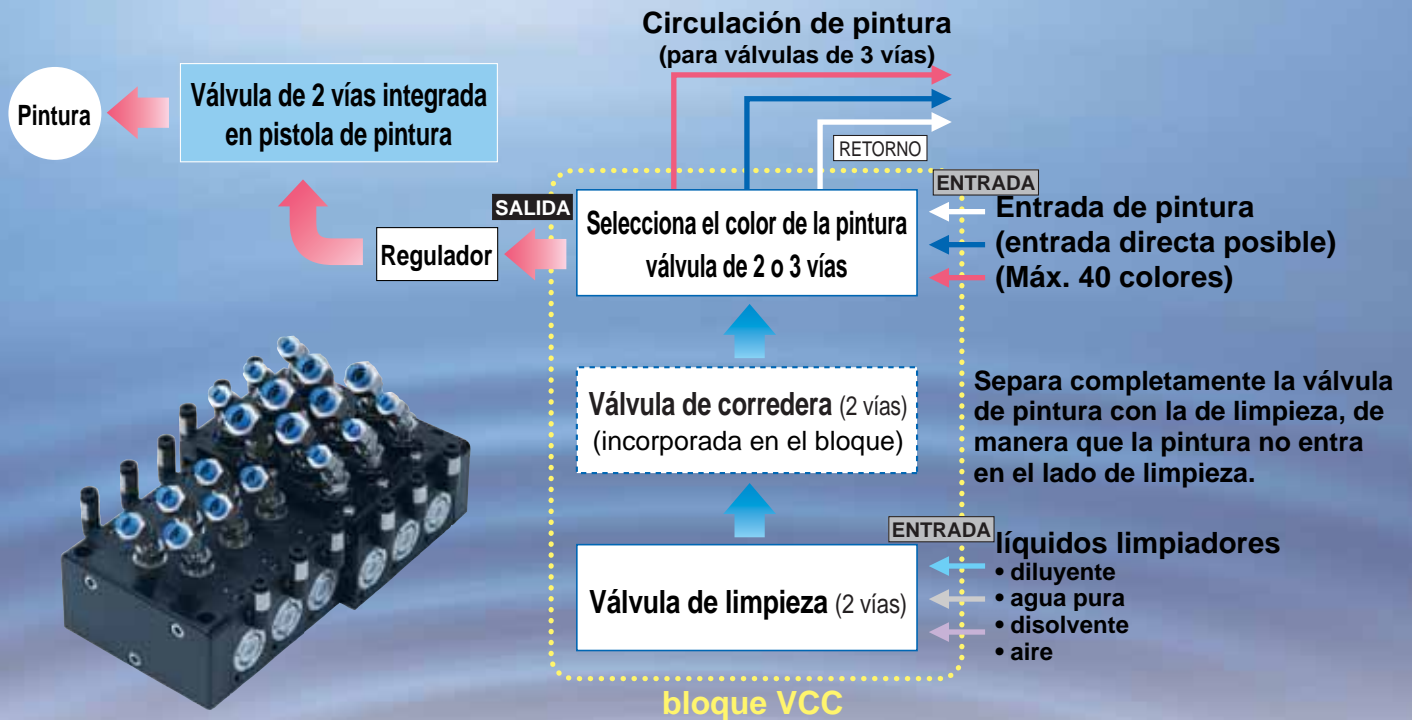

Válvula de 2 vías (VCC12)

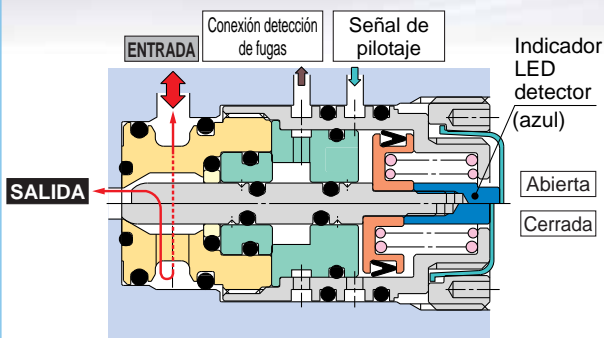

Conexión detección de fugas

Las fugas de pintura hacia las tuberías del piloto se pueden comprobar visualmente. Incluso en caso de fugas, no se produce ningún retorno del flujo entre la pintura y el sistema neumático.

Válvula de 3 vías (VCC13)

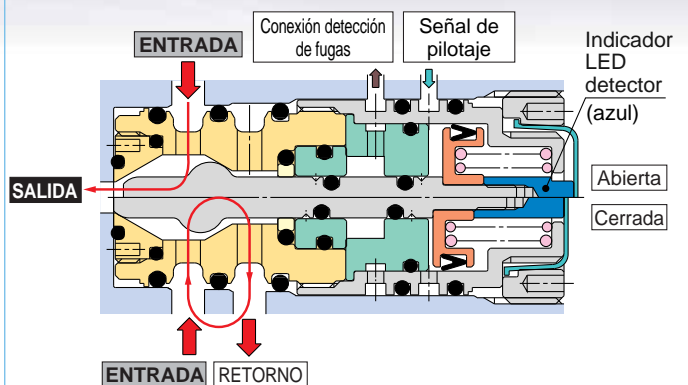

2 tipos de pintura líquida/diafragma PTFE

PAT.

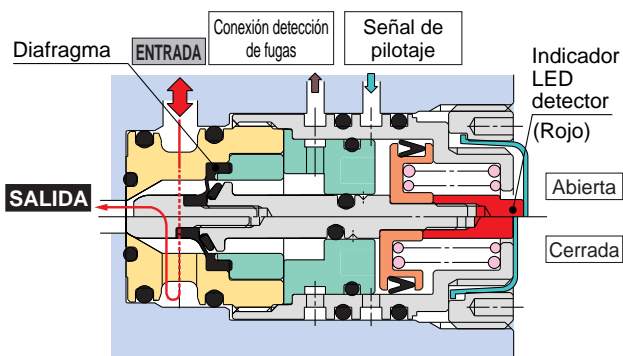

Modelo para pintura, disolventes, control de tinta/Unidad individual

Válvula de 2 vías (VCC12(D))

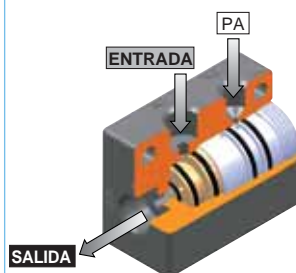

Válvula de 3 vías (VCC13)

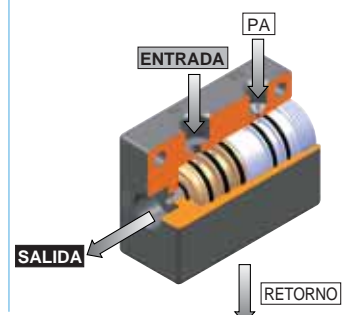

Válvula de bloque

Conjunto del bloque de resina separable

- Fácil aumento y reducción del número de estaciones
- Se utiliza resina de PPS (sulfuro de polifenileno) reforzado.
- Contiene fluororesina. (menor adhesión del fluido)
- Antiestático (Resistencia de la superficie 10^2 a $10^5 \Omega$)
- Se han estandarizado los racores de acero inoxidable SUS316L.

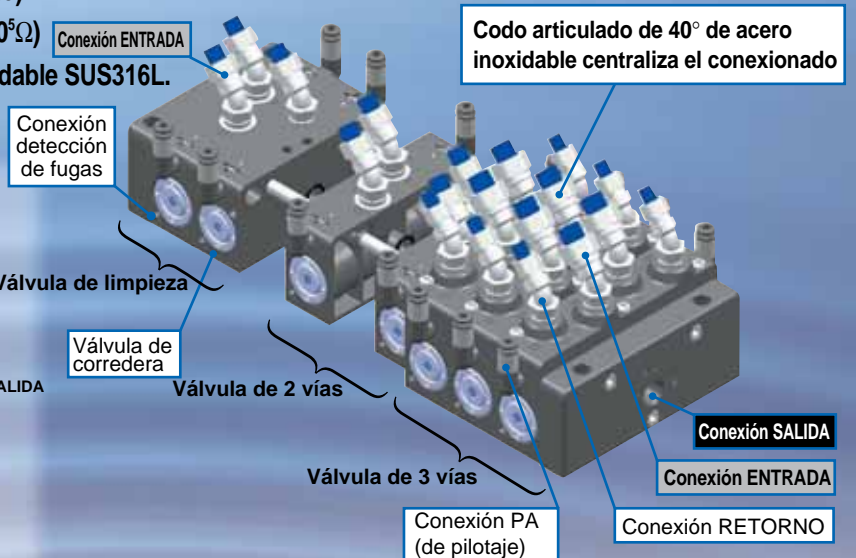
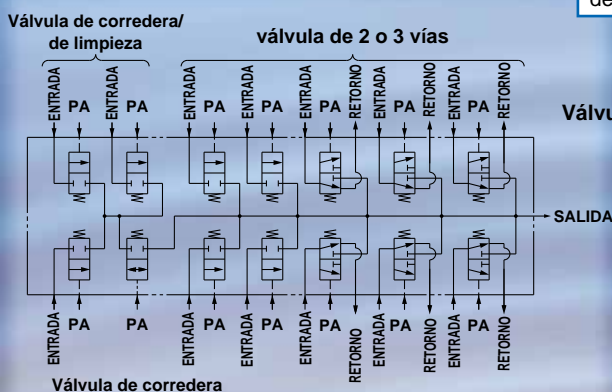

Conjunto bloque de la válvula de 2 vías



Conjunto bloque de la válvula de 3 vías

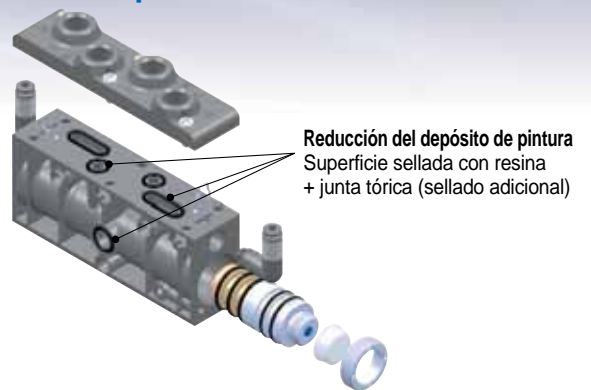

Menor acumulación de líquido → Limpieza más profunda, reducción de la mezcla de colores
La acumulación de líquido de la válvula es de **0.01 cc** como máximo.

Garantiza un sellado estable en caso de defecto de alineación.

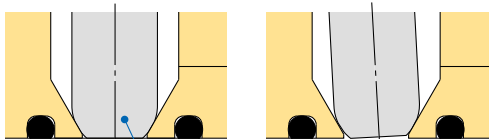

PAT.

Sellado de fluo-resina especial

Incluso cuando se desgasta la esfera, la junta tórica de seguridad garantiza el sellado.

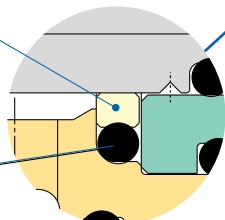

Función indicadora

Se pueden comprobar las condiciones de funcionamiento visualmente o por contacto.

Color del indicador
Azul ... VCC12, 13
Rojo ... VCC12D

Modelo estándar (por deslizamiento)

Modelo de diafragma



Características 2

Unidad individual

• Válvula de 2 vías

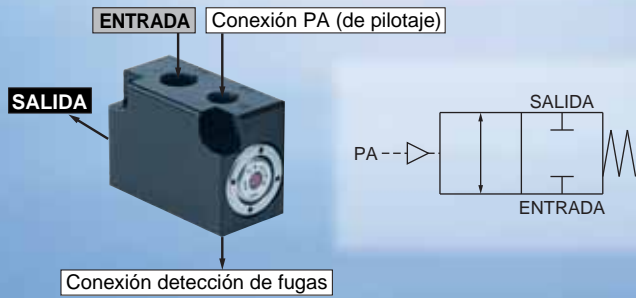

• Válvula de 3 vías

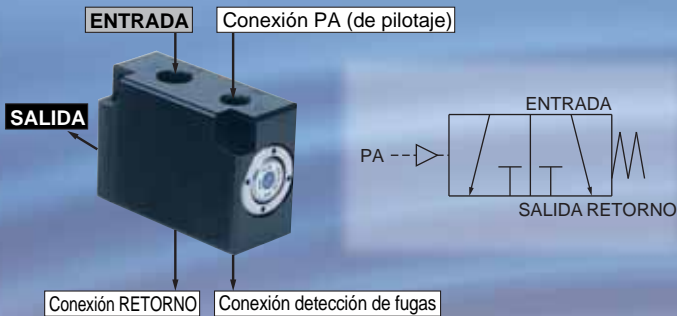

Racor de acero inoxidable SUS316L

VCKH



VCKK



VCKL



Recto macho Codo articulado de 40° Codo articulado de 90°

- Se instala un codo articulado de 40° alineado.
- No necesita cinta sellante. No se puede aislar. (Aplicable para pintar a alto voltaje)
- Fácil de montar/desmontar en espacios reducidos.

Tipo	Modelo	Tamaño conexión	Diám. ext. y diám. int. de tubo aplicable
Recto macho	VCKH	G1/4	6 x 4 8 x 6
Codo articulado de 40°	VCKK		10 x 8
Codo articulado de 90°	VCKL		10 x 7.5 12 x 9

Herramientas especiales

Posibilidad de desmontaje y mantenimiento

El diseño del producto tiene en cuenta la realización de mantenimiento.

Conexión/desconexión de la válvula

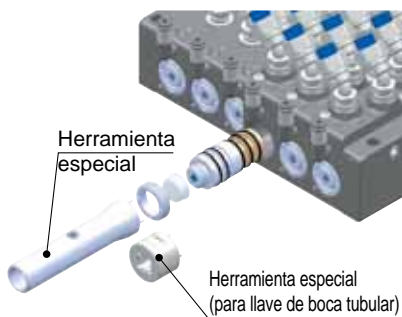

Desmontaje/limpieza del elemento de la válvula

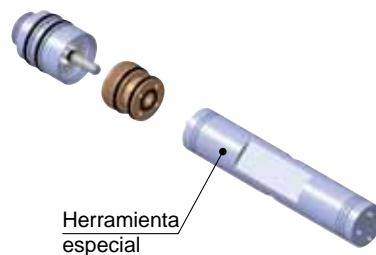

Conexión/desconexión del tubo



Ejecuciones especiales

Válvula antirretorno

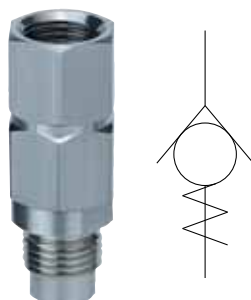

Regulador

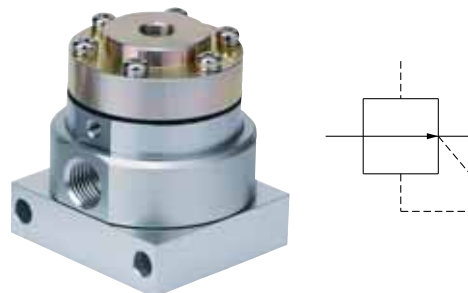

Nota) También compatible con un bloque especial.

Válvula para fluidos a base de agua y agentes químicos (Válvula de accionamiento neumático de 2 o 3 vías)

Serie VCC

Í N D I C E

● Forma de pedido	Pág. 1
● Especificaciones/peso	Pág. 3
● Dimensiones Válvula monoestable	Pág. 5
Bloque	Pág. 6
Racor de acero inoxidable SUS316L	Pág. 7
● Herramientas especiales	Pág. 9
● Procedimiento de montaje, desmontaje y mantenimiento	Pág. 11
● Piezas de repuesto	Pág. 13
● Normas de seguridad	Anexo pág. 1
● Precauciones específicas del producto	Anexo pág. 2

Válvula para fluidos a base de agua y agentes químicos (Válvula de accionamiento neumático de 2 o 3 vías)

Serie VCC



Consulte la "Hoja de pedido de bloque en el anexo pág. 6.

Forma de pedido

Válvula

VCC1 **2** - **00**

Nº de vías

2	Válvula de 2 vías
3	Válvula de 3 vías
2D	2 vías/mod. diafragma (aplicable para pintura de 2 líquidos)

Tamaño conexión

00	Para montaje del bloque
02	Rc 1/4 (para unidad simple) <small>Nota</small>
02F	G1/4 (para unidad simple) <small>Nota</small>

Nota) Ref. subbase
Para 2 vías: VCC12-S-02 [Rc1/4]
02F [G1/4]
Para 3 vías: VCC13-S-02 [Rc1/4]
02F [G1/4]



VCC12(D)-00



VCC13-00



VCC12(D)-02(F)



VCC13-02(F)

Bloque

Estándar

VV **M** CC1- **06** **06** **C4**

Tipo (nº de vías)

2	Válvula de 2 vías, válvula de limpieza
3	Válvula de 3 vías
M	Montaje combinado de las válvulas de 2 o 3 vías

Tamaño racor conexión de pilotaje

C4	Conexión instantánea ø4 (antiestática)
C6	Conexión instantánea ø6 (antiestática)

Nº montajes posibles de válvulas de 2 vías

00	Nº válvulas de 2 vías utilizadas
02	2 uns. (colores)
04	4 uns. (colores)
⋮	⋮

Nº montajes posibles de válvulas de 3 vías

00	Nº válvulas de 3 vías utilizadas
02	2 uns. (colores)
04	4 uns. (colores)
⋮	⋮

Note) Nº máx. de válvulas que se pueden montar: 40 uns.
(total válvulas de 2 y 3 vías)

Ejemplo del circuito

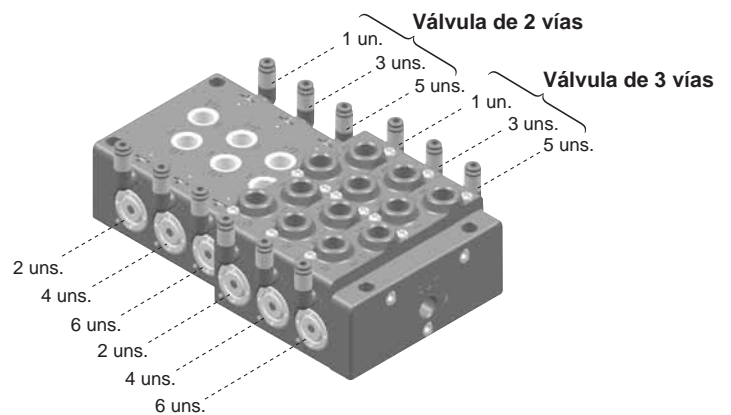
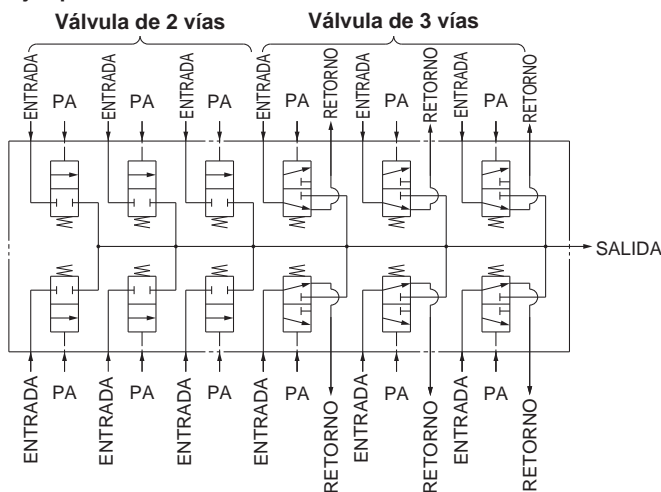

Forma de pedido

Bloque

Con válvula de corredera **VV M CC1-06 06 C4-G 04**

Nº de vías

2	Válvula de 2 vías, válvula de limpieza
M	Montaje combinado de las válvulas de 2 o 3 vías

Nº montajes posibles de válvulas de 2 vías

00	Nº válvulas de 2 vías utilizadas
02	2 uns. (colores)
04	4 uns. (colores)
⋮	⋮

Nº montajes posible de válvulas de 3 vías

00	Nº válvulas de 3 vías utilizadas
02	2 uns. (colores)
04	4 uns. (colores)
⋮	⋮

Note) Nº máx. de válvulas que se pueden montar: 40 uns. (total válvulas de 2 y 3 vías y válvulas de corredera)

Nº de válvulas de corredera y de limpieza que se pueden montar

02	Válvula de limpieza (válvula de 2 vías): 1 un. + válvula de corredera: 1 un.
04	Válvula de limpieza (válvula de 2 vías): 3 uns. + válvula de corredera: 1 un.
06	Válvula de limpieza (válvula de 2 vías): 5 uns. + válvula de corredera: 1 un.

Tamaño racor conexión de pilotaje

C4	Conexión instantánea ø4 (antiestática)
C6	Conexión instantánea ø6 (antiestática)

* Las válvulas de corredera y de limpieza (válvula de 2 vías) no están incluidas. Se piden por separado. (La válvula de corredera es equivalente a la válvula de 2 vías.)
* Si el número de válvulas de limpieza es impar, utilice un tapón ciego para la válvula de 2 vías.

Ejemplo del circuito

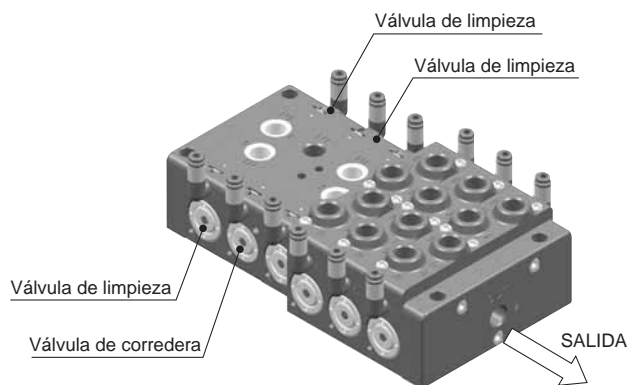
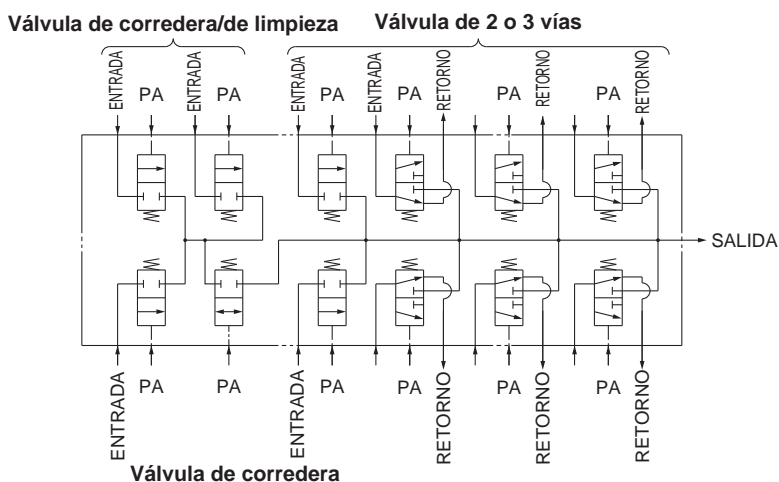

Racor de acero inoxidable SUS316L

VCK K 0604 - 02F

Forma

H	Recto macho
K	Codo articulado de 40°
L	Codo articulado de 90°

Tamaño conexión

02F	G1/4
------------	------

* El sellado inferior G1/4 tiene una forma especial. Véanse más detalles en la pág. 7.

Tubo aplicable (Diám. ext. x diám. int.)

0604	6 x 4
0806	8 x 6
1075	10 x 7.5
1008	10 x 8
1209	12 x 9



VCKH
Recto macho



VCKK
Codo articulado de 40°



VCKL
Codo articulado de 90°

Opciones

Conjunto tapón ciego

Tipo	Modelo	Designación	Cant.
Para válvula de 2 vías	VVCC12-10A-1	Tapón ciego (con junta tórica)	1
		Tapón de cabeza hueca hexagonal (R1/4)	1
Para válvula de 3 vías	VVCC13-10A-1	Tapón ciego (con junta tórica)	1
		Tapón de cabeza hueca hexagonal (R1/4)	2



Características técnicas

Modelo	VCC12	VCC13	VCC12D
Nº de vías	2 vías	3 vías	2 vías (mod. diafragma)
Construcción (Material de contacto con el fluido)	Sellado de asiento (resina PEEK + acero inoxidable) + parte deslizante de fluororesina especial		Sellado de asiento (resina PEEK + acero inoxidable) + diafragma de fluororesina especial
Fluido	Pintura a base de agua y agentes químicos, tinta, disolvente de limpieza (agua, acetato de butilo), aire		
Rango de presión de trabajo (MPa)	0 a 1.0 (presión de pulsación instantánea: 1.2)		0 a 0.7 (presión de pulsación instantánea: 0.9)
Sobrepresión (MPa)	2		1.5
Presión de pilotaje. (MPa)	0.4 a 0.7		
Tamaño orificio (mm)	ø3.8		
Área efectiva (mm ²)	6		
Temperatura del fluido (°C)	5 a 50		
Temperatura ambiente (°C)	5 a 50		
Lubricación	No es posible (lubricante por defecto: vaselina blanca)		
Posición de montaje	Cualquiera		
Fuga de válvula (cm ³ /min)	1 máx. (válvula de 3 vías ENTRADA → RETORNO: 20 máx.) ^{Nota 1)}		1 máx. ^{Nota 2)}

Nota 1) Presión de alimentación: Fuga de válvula a 1.2 MPa (para aire)

Nota 2) Presión de alimentación: Fuga de válvula a 0.9 MPa (para aire)

Características técnicas racor de acero inoxidable SUS316L

Tubo aplicable	Tubo de nilón/goma fluorada
Fluido	Pintura a base de agua y agentes químicos, tinta, disolvente de limpieza (agua, acetato de butilo), aire
Máx. presión de trabajo (a 20 °C) (MPa)	1.0
Temperatura ambiente y de fluido (°C)	0 a 60 °C

Peso

Válvula	VCC12 (2 vías)	37 g	
	VCC13 (3 vías)	48 g	
Conjunto tapón ciego	Para 2 vías	29 g	
	Para 3 vías	45 g	
Bloque de montaje * Válvulas no incluidas	Para 2 vías (2 estaciones, modelo de una pieza)	150 g	
	Para 3 vías (2 estaciones, modelo de una pieza)	254 g	
	Para válvula de corredera	300 g	
Placa final	Para 2 vías	409 g	
	Para 3 vías	495 g	
	Para montaje combinado de las válvulas de 2 o 3 vías	452 g	
Racor	VCKH	ø6	24 g
		ø8	25 g
		ø10	33 g
		ø12	36 g
	VCKK	ø6	25 g
		ø8	26 g
		ø10	32 g
		ø12	37 g
	VCKL	ø6	29 g
		ø8	30 g
		ø10	37 g
		ø12	41 g

Serie VCC

Dimensiones

Válvula monoestable

VCC12(D)-02(F)

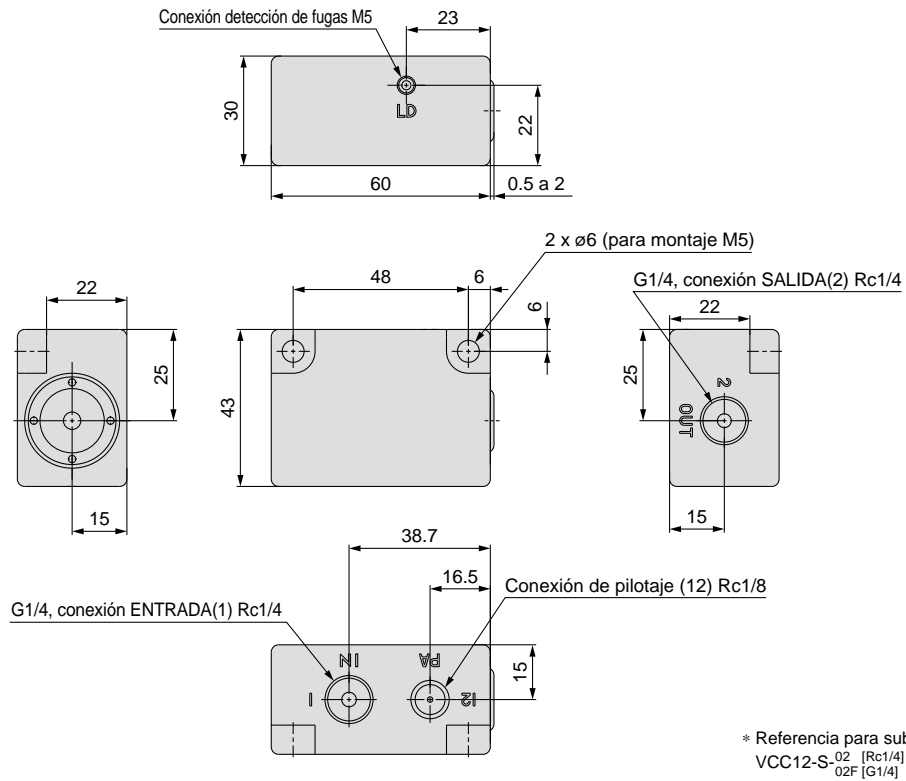

VCC13-02(F)

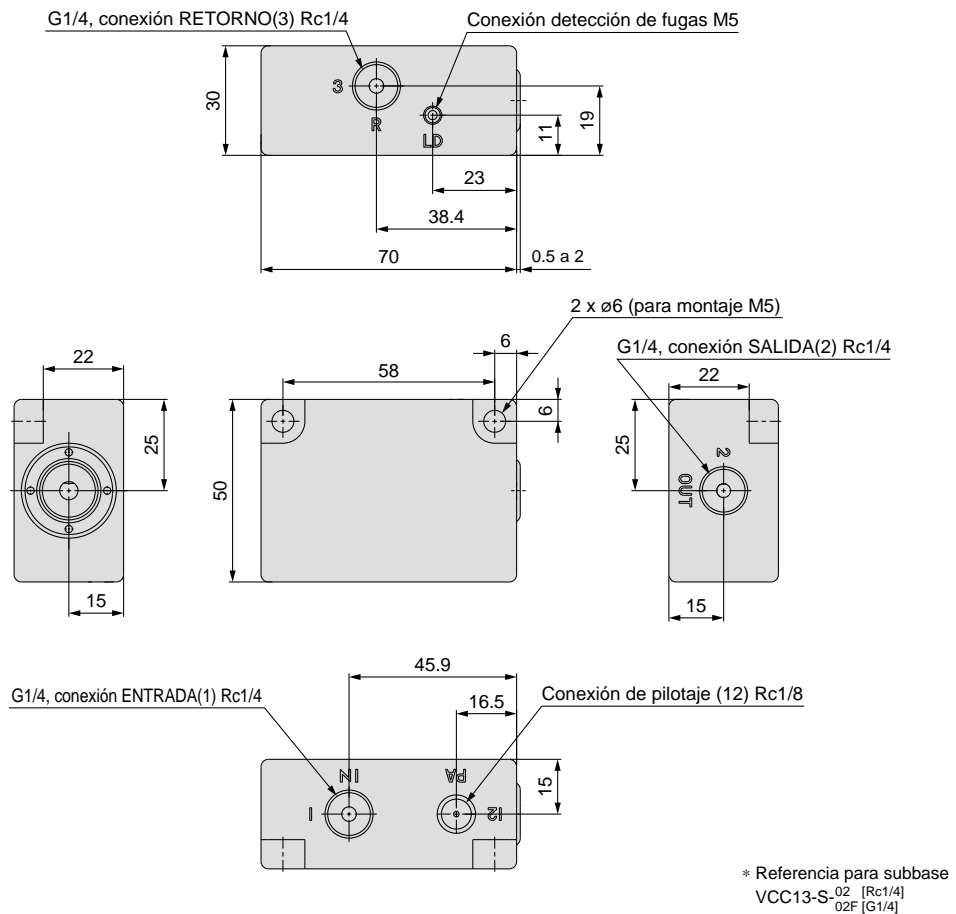

Serie VCC

Dimensiones

Racor de acero inoxidable SUS316L

Dimensiones recomendadas de la rosca hembra de montaje

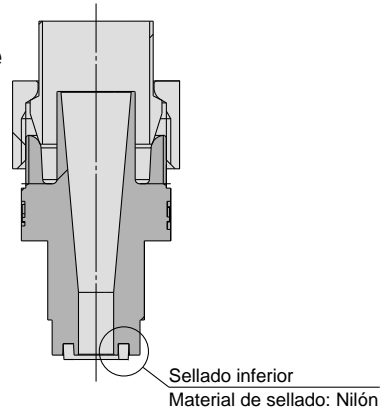
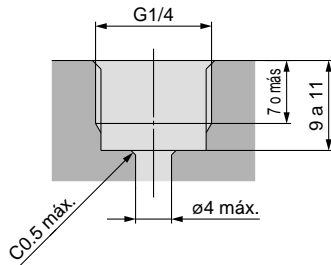

VCKH Recto macho

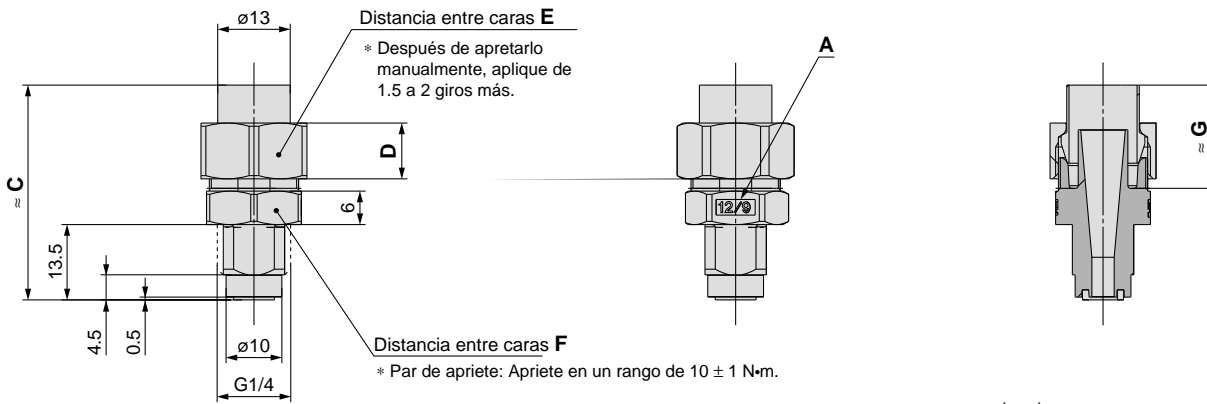

(mm)

Ref.	Indicación de A	øB	C	D	E	F	G
VCKH1209-02F	12/9	13	38.5	10	19	17	18.5
VCKH1008-02F	10/8	11	38	9	17	17	18.5
VCKH1075-02F	10-75	11	38	9	17	17	18.5
VCKH0806-02F	8/4	9	36.5	8	14	14	16
VCKH0604-02F	6/4	7	36.5	8	12	14	15

VCKK Codo articulado de 40°

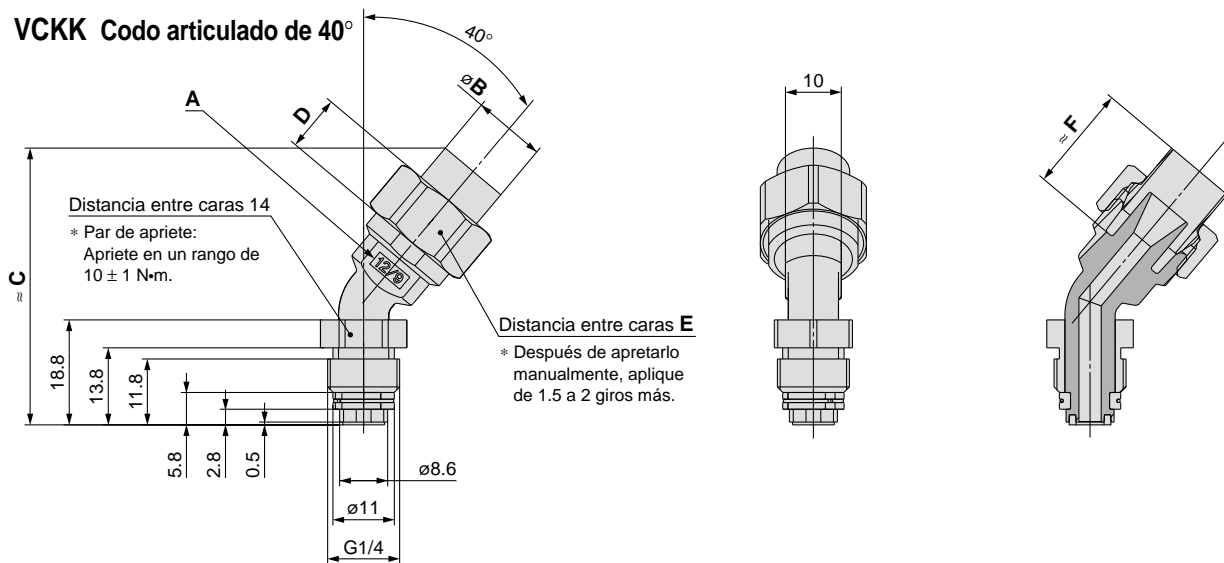

(mm)

Ref.	Indicación de A	øB	C	D	E	F
VCKK1209-02F	12/9	13	49.5	10	19	18.5
VCKK1008-02F	10/8	11	48.5	9	17	18.5
VCKK1075-02F	10-75	11	48.5	9	17	18.5
VCKK0806-02F	8/4	9	46	8	14	16
VCKK0604-02F	6/4	7	45.5	8	12	15

Dimensiones

VCKL Codo articulado de 90°

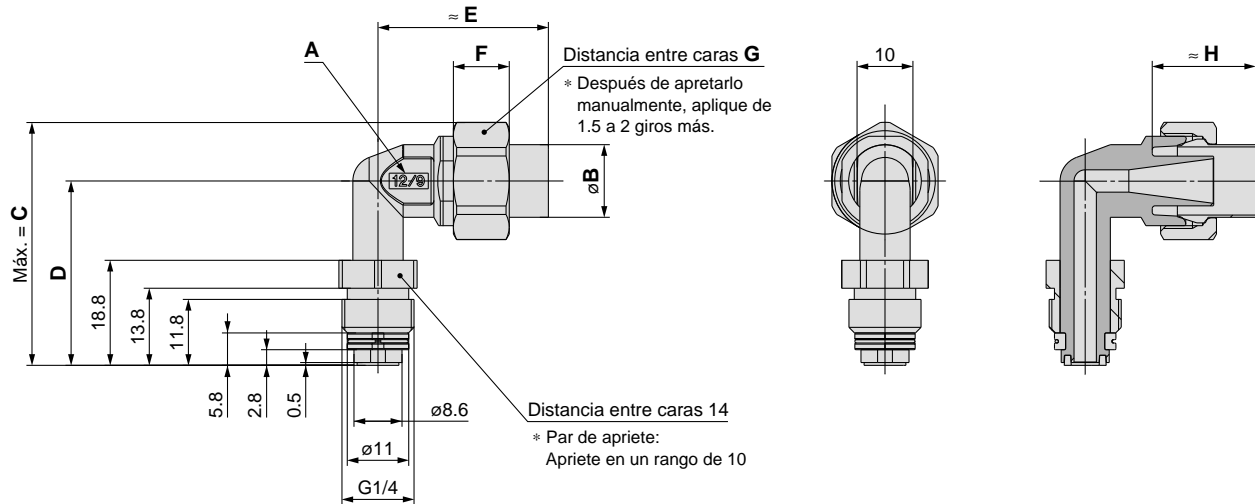

Ref.	Indicación de A	øB	C	D	E	F	G	H
VCKL1209-02F	12/9	13	43.5	33	30.5	10	19	18.5
VCKL1008-02F	10/8	11	42.5	33	30	9	17	18.5
VCKL1075-02F	10-75	11	42.5	33	30	9	17	18.5
VCKL0806-02F	8/4	9	40	32	27.5	8	14	16
VCKL0604-02F	6/4	7	38.5	32	27.5	8	12	16

(mm)

Herramientas especiales

Herramienta para conectar/desconectar la válvula

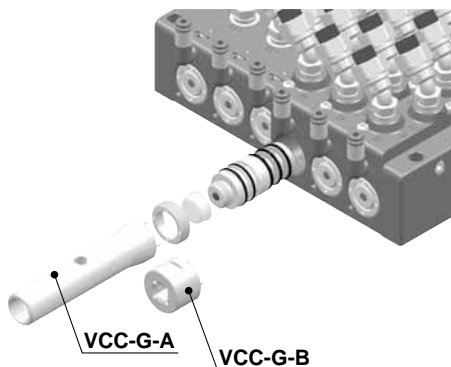

VCC-G-A

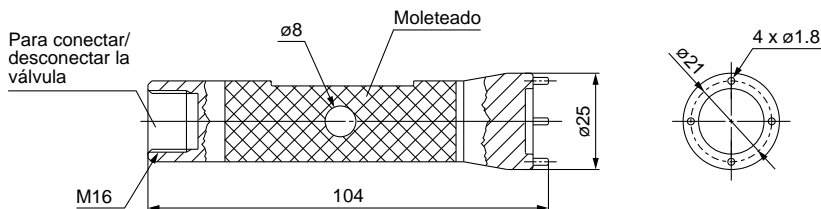

VCC-G-B (para llave de boca tubular)

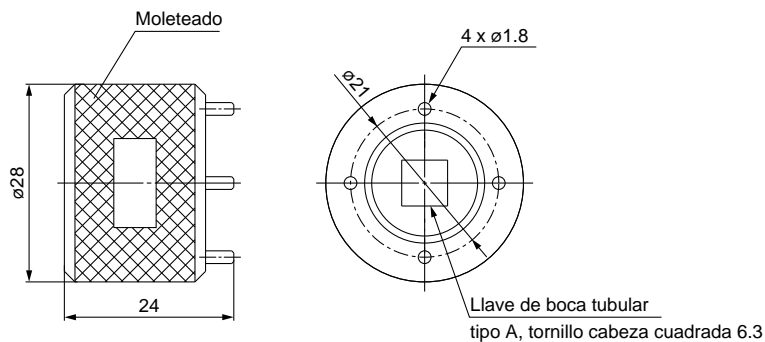

Herramienta para desmontar/limpiar el elemento de la válvula

VCC12(D) Válvula de 2 vías

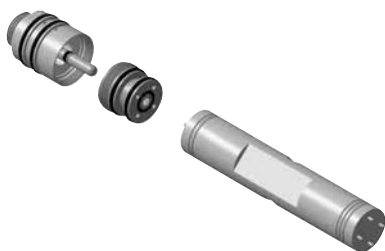

VCC-G-C

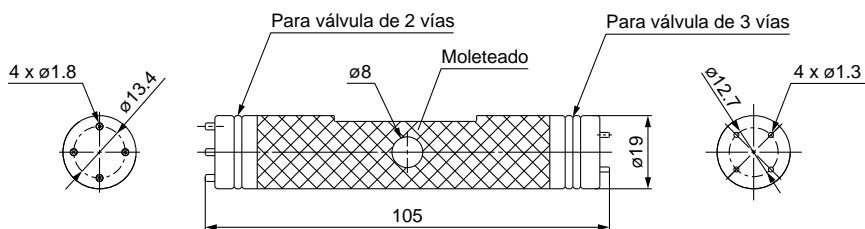

VCC13 Válvula de 3 vías

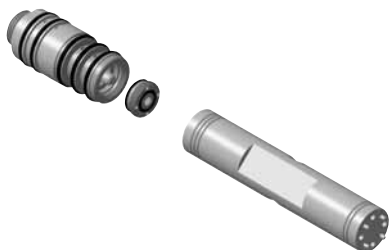

Tubo tuerca de unión

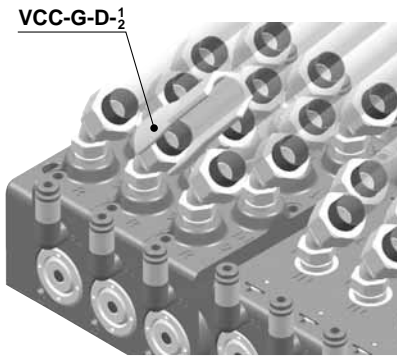

VCC-G-D-1 (Racor aplicable VCK¹²⁰⁹₁₀₀₈¹⁰⁷⁵)

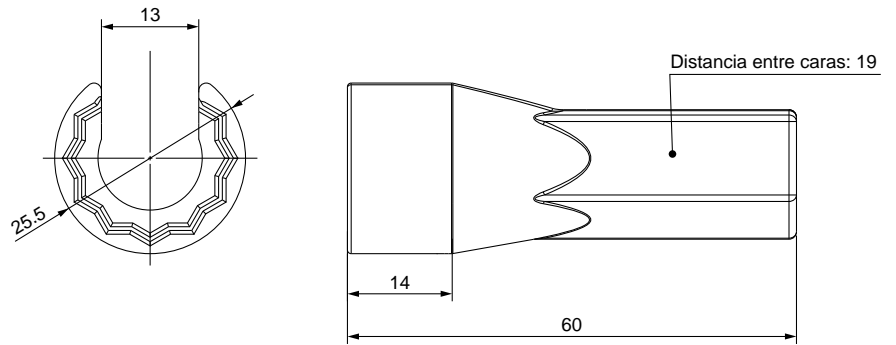

VCC-G-D-2 (Racor aplicable VCK⁰⁸⁰⁶₀₆₀₄)

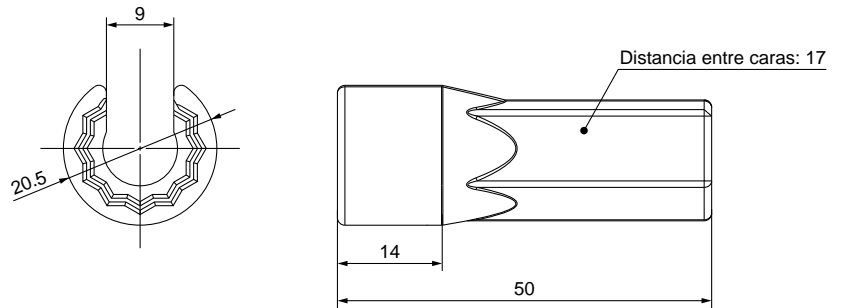

Para extender el tubo

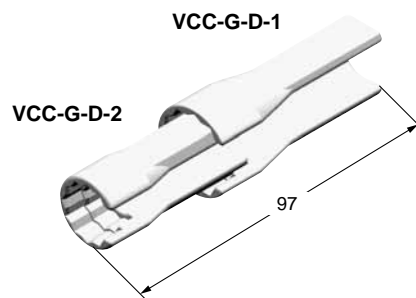
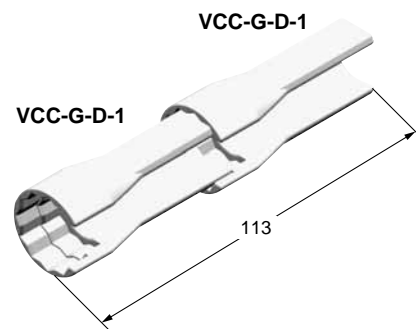

Procedimiento de montaje, desmontaje y mantenimiento

Elemento de limpieza de la válvula

Ref. herramienta especial: VCC-G-C

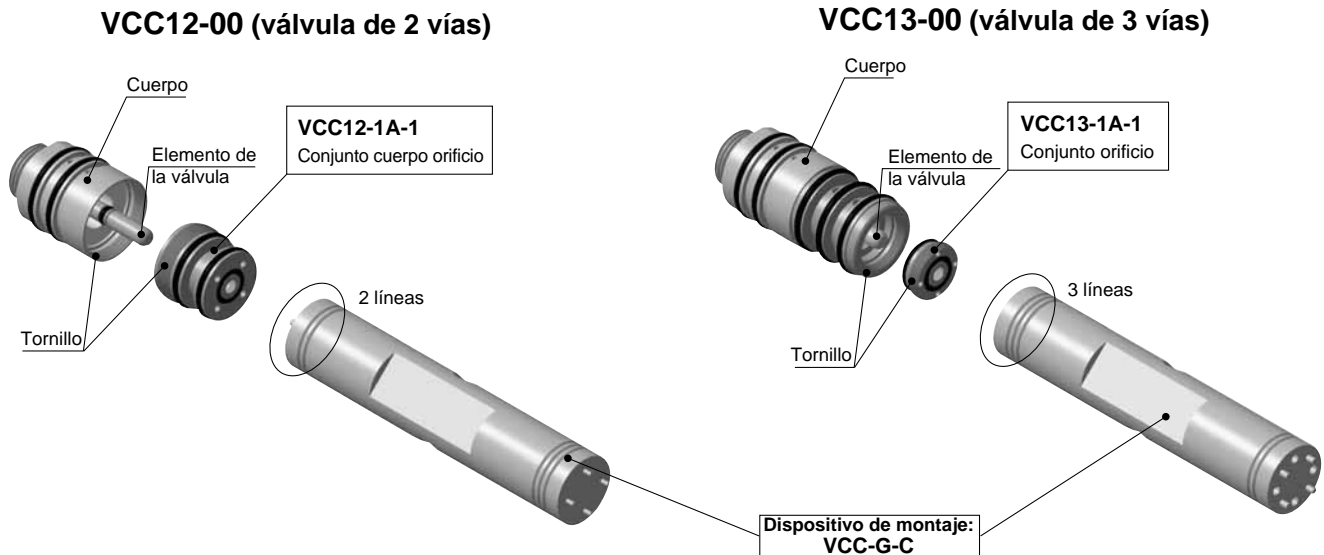

Procedimientos

- ① Afloje el cuerpo del orificio con una herramienta y extráigalo.
- ② Limpie la válvula.
- ③ Monte un nuevo cuerpo de orificio.

VCC12(D)-00 (válvula de 2 vías)

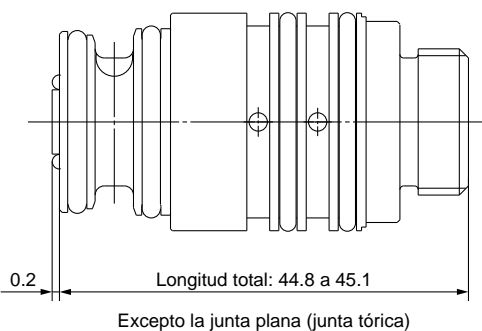

VCC13-00 (válvula de 3 vías)

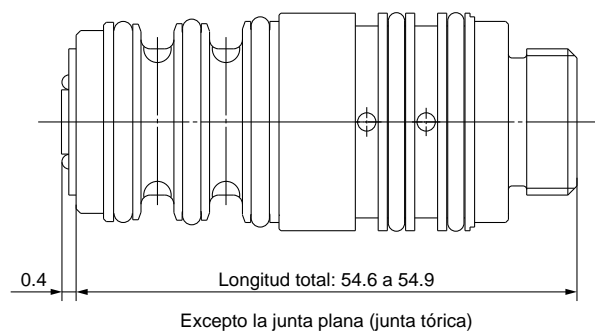

Apriete el tornillo hasta que toque el cuerpo, aplicando una presión al cuerpo del orificio de 100 a 200 N de fuerza.

(* no es necesario un apriete adicional.)

Controle las dimensiones en su longitud total. (válvula de 2 vías: 44.8 a 45.1 mm, válvula de 3 vías: 54.6 a 54.9 mm)

El par de apriete de referencia es de 1 a 2 N·m para VCC12(D)-00 (válvula de 2 vías), y 0.5 a 1 N·m para VCC13-00 (válvula de 3 vías).

Si se excede el rango del par de apriete se podrían dañar las roscas.

Cómo desmontar la válvula

Ref. herramienta especial: VCC-G-A, VCC-G-B (Consulte la página 9.)

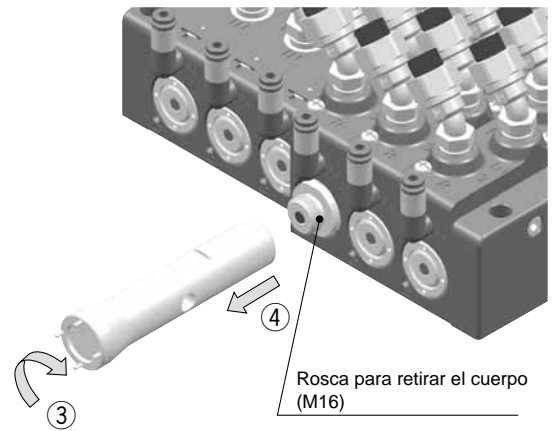
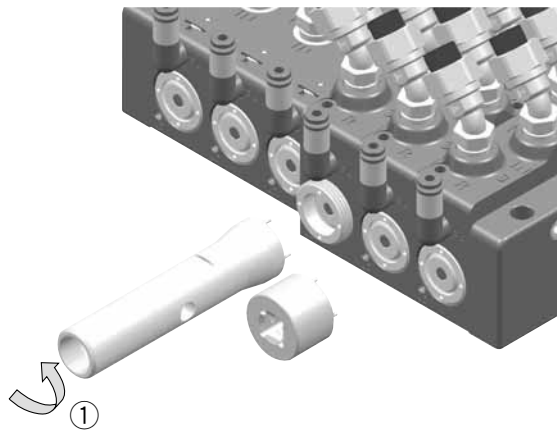

Procedimientos

- ① Afloje la tuerca de montaje.
- ② Retire la cubierta del indicador óptico.
- ③ Gire de 45 a 90° (giro en vacío) en sentido horario con una herramienta (para evitar que la junta tórica se adhiera).
- ④ Extraiga la válvula en posición recta.
- ⑤ Elimine la pintura residual de la superficie interior de la base con un producto de limpieza.
- ⑥ Sustituya la junta tórica montada en la válvula. (Ref. junta tórica: véase página 13.)

Cómo montar la válvula

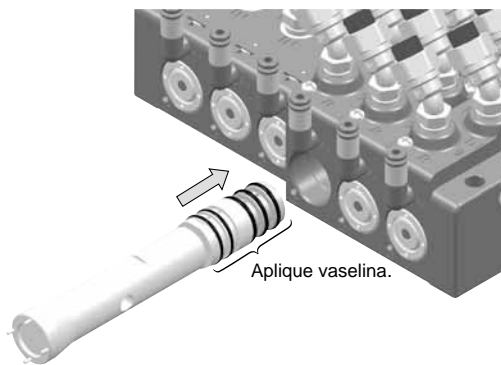

Aplique vaselina (disponible comercialmente) sobre la superficie de la junta tórica e insértela de forma recta. (Observe la dirección indicada en la etiqueta.)

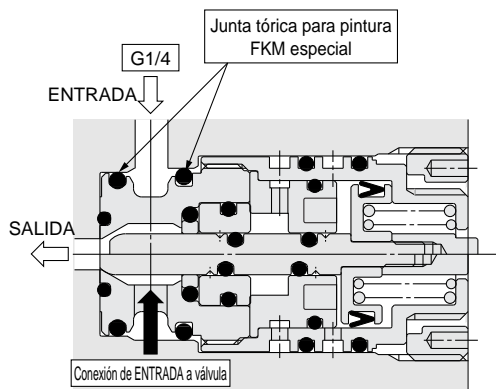

Válvula de 2 vías

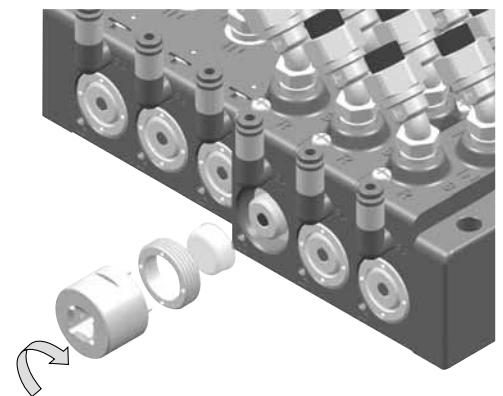

Después de montar la cubierta del indicador óptico, apriete la tuerca de montaje a un par de apriete de 2.5 a 3.5 N•m

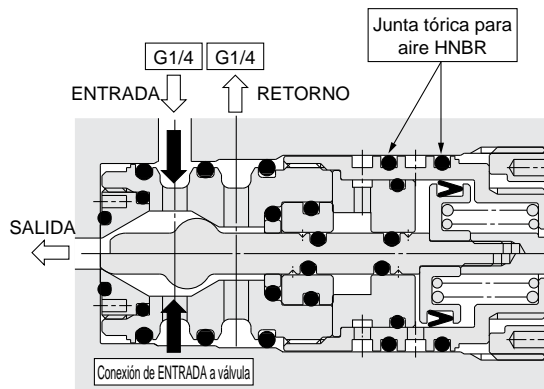

Válvula de 3 vías

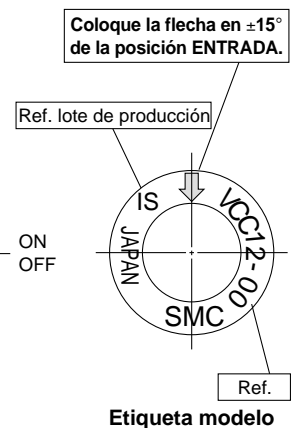

Etiqueta modelo

Instale y desinstale la válvula en posición recta. Si la pintura aplicada a la junta tórica se adhiere a la vía neumática, límpiela. Al insertarla, aplique vaselina a la junta tórica y a la superficie interior de la base e introdúzcala despacio de manera que no se doble ni corte la junta. La flecha que se muestra en la etiqueta del modelo de la válvula indica la mejor posición para limpiarla. Monte la válvula de manera que la flecha quede colocada mirando hacia la posición de la conexión de ENTRADA.

Piezas de repuesto

VV□CC1□: Bloque

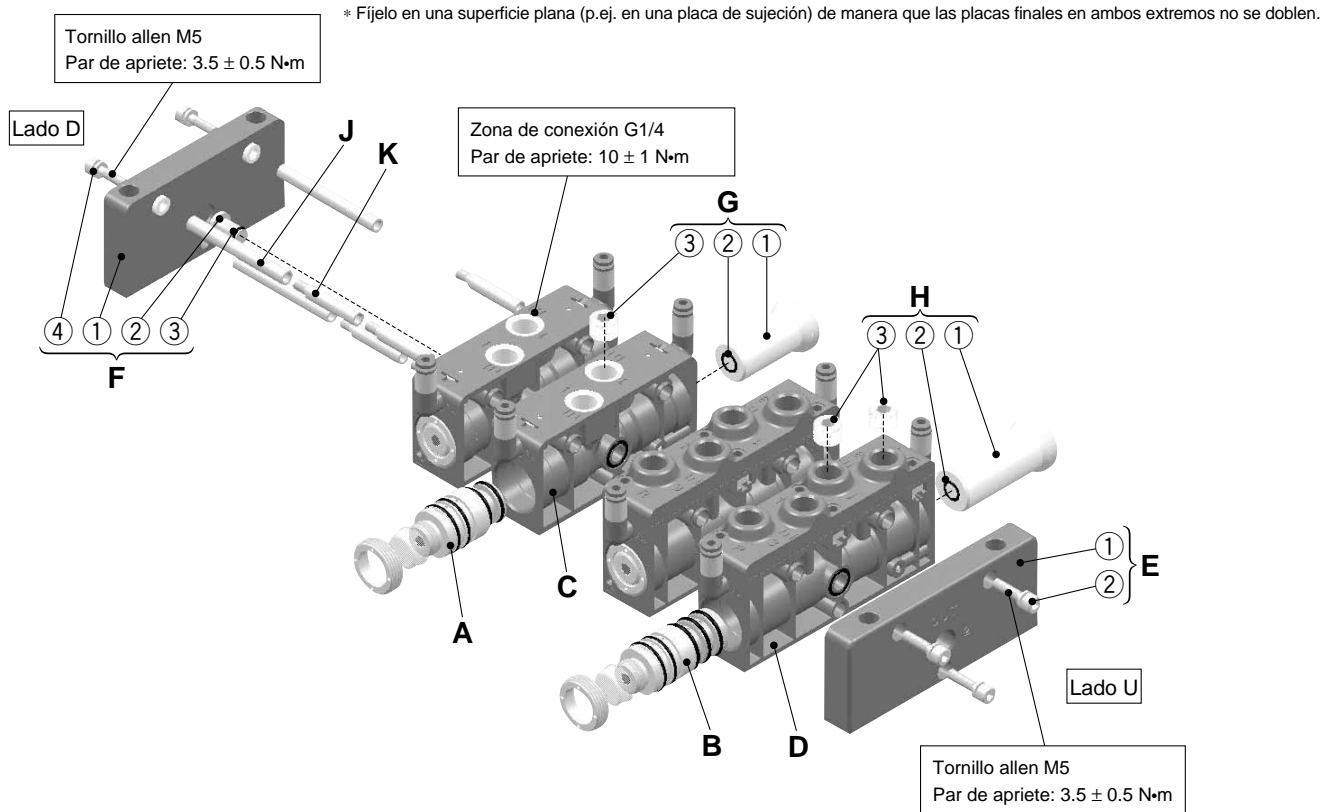

Conjunto bloque

C: Conjunto bloque de la válvula de 2 vías
Conjunto bloque para válvulas de corredera

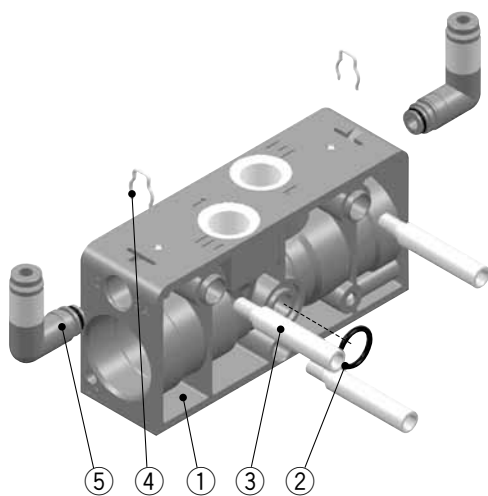

D: Conjunto bloque de la válvula de 3 vías

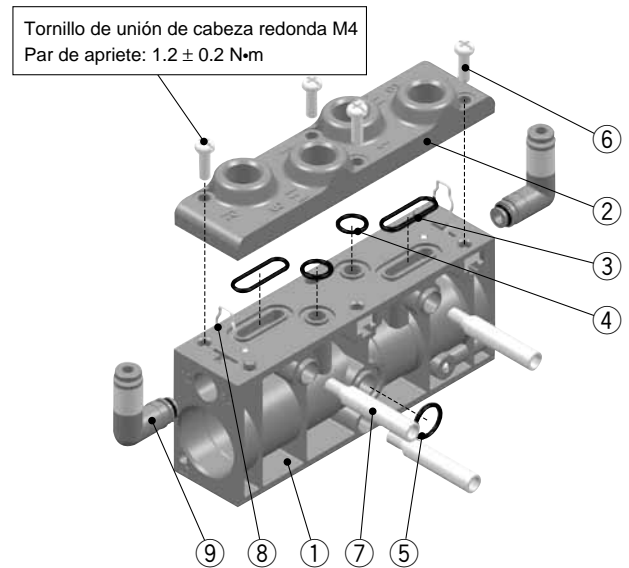

Lista de componentes

Modelo	Ref.	Descripción	Símbolo	Componente	Material	Cant.	Cantidad
VV2CC1 VV3CC1	VVCC12-OR-1	Junta tórica entre bloques	C-2	Junta tórica	FKM especial	1	10 juegos
VVMCC1 (comunes)	VVCC12-50A-L1C4		D-5				
VV3CC1 VVMCC1	VVCC12-50A-L1C6	Conexión instantánea $\varnothing 4$	C-5	Conexión instantánea	—	1	1 juego
		Conexión instantánea $\varnothing 6$	D-9	Junta tórica	HNBR	1	
VV3CC1 VVMCC1	VVCC13-OR-1	Junta tórica entre bloques de conexión	D-3	Junta tórica	FKM especial	2	1 juego
			D-4	Junta tórica	FKM especial	2	

Válvula de 2 o 3 vías

**A: Válvula de 2 vías
Estándar
VCC12-00**

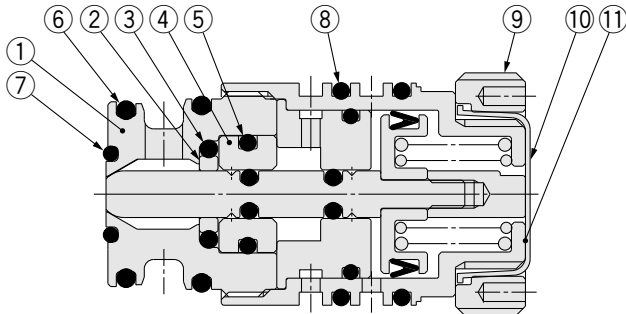



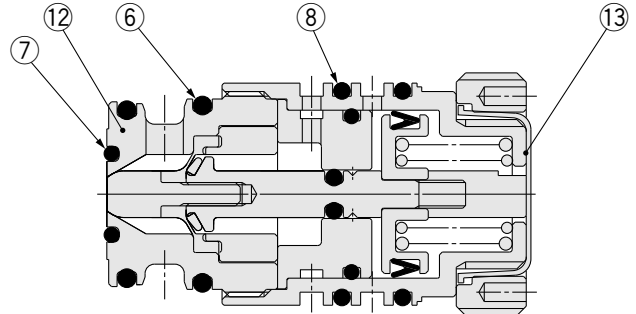

**Diafragma / 2 tipos de pintura líquida
VCC12D-00**

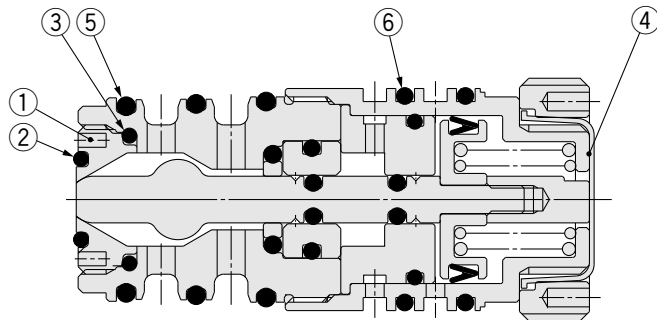

**B: Válvula de 3 vías
VCC13-00**



Lista de componentes

Modelo	Ref.	Descripción	Símbolo	Componente	Material	Cant.	Cantidad
VCC12(D)-00 (exclusivo)	VCC12-1A-1 (para VCC12-00)	Conjunto cuerpo orificio 	A-①	Cuerpo orificio	Resina PEEK	1	1 juego
			A-②	Junta PTFE	PTFE especial	1	
			A-③	Junta tórica	FKM especial	1	
			A-④	Manguito	POM	1	
			A-⑤	Junta tórica	FKM especial	1	
			A-⑥	Junta tórica	FKM especial	2	
			A-⑦	Junta tórica	FKM especial	1	
	A-⑪	Placa de identificación	—	1			
	VCC12D-1A-1 (para VCC12D-00)	Conjunto cuerpo orificio 	A-⑥	Junta tórica	FKM especial	2	1 juego
			A-⑦	Junta tórica	FKM especial	1	
A-⑫			Cuerpo orificio	Resina PEEK	1		
A-⑬			Placa de identificación	—	1		
VCC12-OR-1	Conjunto junta tórica	A-⑥	Junta tórica	FKM especial	2	1 juego	
		A-⑦	Junta tórica	FKM especial	1		
		A-⑧	Junta tórica	HNBR	2		
VCC13-00 (exclusivo)	VCC13-1A-1	Conjunto orificio 	B-①	Orificio	Resina PEEK	1	1 juego
			B-②	Junta tórica	FKM especial	1	
			B-③	Junta tórica	FKM especial	1	
			B-④	Placa de identificación	—	1	
VCC13-OR-1	Conjunto junta tórica	B-②	Junta tórica	FKM especial	1	1 juego	
		B-⑤	Junta tórica	FKM especial	3		
		B-⑥	Junta tórica	HNBR	2		
VCC12(D)-00 VCC13-00 (comunes)	VCC12-2A-1	Conjunto tuerca de montaje 	A-⑨	Tuerca de montaje	Aluminio	1	1 juego
			A-⑩	Cubierta display conmutación	A-PET	1	

Descripción de los componentes

Modelo	Símbolo	Ref.	Descripción	Símbolo	Componente	Material	Tratamiento de superficie	Nota
Para válvula de 2 vías	A	VCC12(D)-00	Válvula de 2 vías	—	—	—	—	—
	C	VVCC12-1A-02F ^{C4} _{C6} * Conexión pilotaje C4: conexionado ø4 C6: conexionado ø6	Conjunto del bloque para válvulas de 2 vías	①	Bloque de montaje	Resina PPS	—	Para VVCC12-1A-02F ^{C4} _{C6}
						Aluminio	Anodizado duro con PTFE	Para VVCC12-1G-02F ^{C4} _{C6}
		VVCC12-1G-02F ^{C4} _{C6} * Conexión pilotaje C4: conexionado ø4 C6: conexionado ø6	Conjunto del bloque para válvulas de corredera	②	Junta tórica	FKM especial	—	—
				③	Tirante para estaciones adicionales	Acero inoxidable	—	En caso de añadir estaciones
				④	Clip	Acero inoxidable	—	—
			⑤	Conexión instantánea	—	—	Consulte el apartado "Piezas de repuesto".	
	E	VVCC12-2A-02F	Conjunto placa final del lado U para válvulas de 2 vías	①	Placa final del lado U	Aluminio	Anodizado duro con PTFE	Cuando la válvula circundante es de 2 vías.
				②	Tornillo Allen con M5 SW	Acero inoxidable	—	
	F	VVCC12-3A-1	Conjunto placa final del lado D para válvulas de 2 vías	①	Placa final lado D	Aluminio	Anodizado duro con PTFE	Cuando la válvula circundante es de 2 vías.
				②	Clavija	POM	—	
				③	Junta tórica	FKM especial	—	
				④	Tornillo Allen con M5 SW	Acero inoxidable	—	
	G	VVCC12-10A-1	Conjunto de tapón ciego para válvulas de 2 vías	①	Tapón ciego	POM	—	—
				②	Junta tórica	FKM especial	—	—
③				Tapón de cabeza hueca hexagonal R1/4	Acero inoxidable	—	—	
Para válvula de 3 vías	B	VCC13-00	Válvula de 3 vías	—	—	—	—	—
	D	VVCC13-1A-02F ^{C4} _{C6} * Conexión pilotaje C4: conexionado ø4 C6: conexionado ø6	Conjunto del bloque para válvulas de 3 vías	①	Bloque de montaje	Resina PPS	—	—
				②	Bloque de conexión	Aluminio	Anodizado duro con PTFE	—
				③	Junta tórica	FKM especial	—	—
				④	Junta tórica	FKM especial	—	—
				⑤	Junta tórica	FKM especial	—	—
				⑥	Tornillo de unión de cabeza redonda con M4 SW	Acero inoxidable	—	—
				⑦	Tirante para estaciones adicionales	Acero inoxidable	—	En caso de añadir estaciones
				⑧	Clip	Acero inoxidable	—	—
				⑨	Conexión instantánea	—	—	Consulte el apartado "Piezas de repuesto".
	E	VVCC13-2A-02F	Conjunto placa final del lado U para válvulas de 3 vías	①	Placa final del lado U	Aluminio	Anodizado duro con PTFE	Cuando la válvula circundante es de 3 vías.
				②	Tornillo Allen con M5 SW	Acero inoxidable	—	
	F	VVCC13-3A-1	Conjunto placa final del lado D para válvulas de 3 vías	①	Placa final lado D	Aluminio	Anodizado duro con PTFE	Cuando la válvula circundante es de 3 vías.
				②	Clavija	POM	—	
				③	Junta tórica	FKM especial	—	
④				Tornillo Allen con M5 SW	Acero inoxidable	—		
H	VVCC13-10A-1	Conjunto de tapón ciego para válvulas de 3 vías	①	Tapón ciego	POM	—	—	
			②	Junta tórica	FKM especial	—	—	
			③	Tapón de cabeza hueca hexagonal R1/4	Acero inoxidable	—	—	
Común	J	VVCC12-20A-□	Tirante	—	—	Acero inoxidable	—	□ = tres bloques forman un juego.
	K	VVCC12-21A	Tirante para estaciones adicionales	—	—	Acero inoxidable	—	Nota) 3 uns. forman un juego

Nota) Cuando se envía el bloque de fábrica, se utilizan tirantes para añadir dos estaciones. Puede añadir o quitar 2 estaciones del bloque (4 disponibles en total).

Ejemplo) Para un bloque de 4 estaciones (8 válvulas)

Tirante para 2 estaciones (VVCC12-20A-2)	Tirante para estaciones adicionales (VVCC12-21A)	Tirante para estaciones adicionales (VVCC12-21A)
------------------------------------------	--------------------------------------------------	--------------------------------------------------

Ejemplo) Para un bloque de 5 estaciones (10 válvulas)

Tirante para 3 estaciones (VVCC12-20A-3)	Tirante para estaciones adicionales (VVCC12-21A)	Tirante para estaciones adicionales (VVCC12-21A)
------------------------------------------	--------------------------------------------------	--------------------------------------------------

Racor de acero inoxidable SUS316L

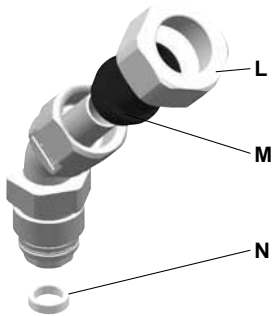

Lista de componentes

Modelo	Símbolo	Ref.	Designación	Conforme elemento	Material	Cant.	Cantidad
K VCKL □□□□-02F H	L	KFN-06-X2	Tuerca de unión	K VCKL0604-02F H	C3604BD + Niquelado	1	1 juego
		KFN-08-X2		K VCKL0806-02F H			
		KFN-10-X2		K VCKL1075-02F H			
		KFN-12-X2		K VCKL1008-02F H			
		KFN-12-X2		K VCKL1209-02F H			
	M	KFS-06	Manguito	K VCKL0604-02F H	Nilón	1	1 juego
		KFS-08		K VCKL0806-02F H			
		KFS-10		K VCKL1075-02F H			
		KFS-12		K VCKL1008-02F H			
		KFS-12		K VCKL1209-02F H			
	N	VCKK-4-1	Junta de sellado		Nilón	1	10 juegos



Serie VCC

Normas de seguridad

Con estas normas de seguridad se pretende prevenir una situación peligrosa o daños al equipo. Estas normas indican el nivel de riesgo potencial a través de las etiquetas "**Precaución**", "**Advertencia**" o "**Peligro**". Para garantizar la seguridad, atégase a las normas ISO 4414 ^{Nota 1)}, JIS B 8370 ^{Nota 2)} y otros reglamentos de seguridad.

■ Explicación de las etiquetas

Etiquetas	Explicación de las etiquetas
Peligro	En casos extremos pueden producirse lesiones graves y existe peligro de muerte.
Aviso	El uso indebido podría causar lesiones graves o incluso la muerte.
Precaución	El uso indebido podría causar lesiones ^{Nota 3)} o daños en el equipo. ^{Nota 4)}

Nota 1) ISO 4414: Energía en fluidos neumáticos – Recomendaciones para aplicaciones de transmisión y sistemas de control.

Nota 2) JIS B 8370: Reglas generales para el equipo neumático

Nota 3) Lesión hace referencia a heridas, quemaduras y electrocuciones leves que no requieran hospitalización ni tratamiento médico prolongado.

Nota 4) Daño al equipo se refiere a un daño grave al equipo y a los dispositivos colindantes.

■ Selección/Usos/Aplicaciones

<p>1. La compatibilidad del equipo neumático es responsabilidad de la persona que diseña el sistema o decide sus especificaciones.</p> <p>Puesto que los productos aquí especificados pueden ser utilizados en diferentes condiciones de operación, su compatibilidad para una aplicación determinada se debe basar en las especificaciones o en la realización de pruebas para confirmar la viabilidad del equipo bajo las condiciones de operación. El rendimiento del equipo y su seguridad son responsabilidad de la persona que determina la compatibilidad del sistema. Esta persona debe comprobar de forma continuada la viabilidad de todos los elementos especificados, haciendo referencia a la información del catálogo más actual y considerando cualquier posibilidad de fallo del equipo al configurar un sistema.</p> <p>2. Sólo el personal cualificado podrá operar con máquinas o equipos neumáticos.</p> <p>Si no se maneja adecuadamente, el aire comprimido puede resultar peligroso. Solamente operarios experimentados deben efectuar el montaje, el manejo o la reparación de sistemas neumáticos. (Con pleno conocimiento de las reglas generales para la instalación neumática JIS B 8370 y otras normas de seguridad incluidas.)</p> <p>3. No realice trabajos de mantenimiento en máquinas y equipos ni intente cambiar componentes sin tomar las medidas de seguridad correspondientes.</p> <ol style="list-style-type: none">1. La inspección y el mantenimiento del equipo no se deben efectuar hasta confirmar que se hayan tomado todas las medidas necesarias para evitar la caída y los movimientos inesperados de los objetos desplazados.2. A la hora de retirar el equipo, confirme las especificaciones en el punto anterior. Corte la presión de alimentación del equipo, evacue todo el aire comprimido residual del sistema y libere toda la energía (presión líquida, muelles, condensador, gravedad).3. Antes de reiniciar el equipo, tome las medidas necesarias para prevenir que se dispare, entre otros, el vástago del pistón del cilindro. <p>4. Si el equipo va a utilizarse en las siguientes condiciones o entornos, póngase en contacto con SMC antes de hacerlo y asegúrese de tomar todas las medidas de precaución necesarias.</p> <ol style="list-style-type: none">1. Las condiciones de operación están fuera de las especificaciones indicadas o el producto se usa al aire libre.2. El producto se instala en equipos relacionados con energía nuclear, ferrocarriles, aeronáutica, automoción, instrumentación médica, alimentación y bebidas, aparatos recreativos, así como circuitos de parada de emergencia, aplicaciones de imprenta o equipos de seguridad.3. El producto se usa para aplicaciones que pueden tener consecuencias negativas en personas y propiedades y requiere, por ello, un análisis especial de seguridad.4. Si los productos se utilizan en un circuito de seguridad, disponga de un sistema doble de interlocks con función de protección mecánica para evitar una avería. Examine periódicamente los dispositivos, tanto si funcionan normalmente como si no.

■ Exención de responsabilidad

<ol style="list-style-type: none">1. SMC, sus directivos y empleados quedarán exentos de toda responsabilidad derivada de las pérdidas o daños causados por terremotos o incendios, por la acción de terceras personas, por errores del cliente intencionados o no, mal uso del producto, así como cualquier otro daño causado por unas condiciones de funcionamiento anormales.2. SMC, sus directivos y empleados quedarán exentos de toda responsabilidad derivada de cualquier daño o pérdida directa o indirecta, incluyendo la pérdida o daño consecuente, pérdida de beneficios, o pérdida de negocio, reclamaciones, demandas, trámites, costes, gastos, concesiones, juicios, así como de cualquier otra responsabilidad incluyendo los gastos y costes legales en los que pueda incurrir o sufrir, ya sean extracontractuales (incluyendo negligencia), contractuales, incumplimiento de las obligaciones legales, equidad u otro.3. SMC está exento de la responsabilidad derivada de los daños causados por operaciones no incluidas en los catálogos o manuales de instrucciones, así como de operaciones realizadas fuera del rango especificado.4. SMC está exento de la responsabilidad derivada de cualquier daño o pérdida causada por un funcionamiento defectuoso de sus productos cuando se combinen con otros dispositivos o software.



Serie VCC

Precauciones específicas del producto 1

Lea detenidamente estas instrucciones antes de su uso. Consulte el anexo de la pág. 1 sobre las precauciones de seguridad.

Consulte las "Precauciones en el manejo de dispositivos neumáticos" (M-03-E3A).

Diseño

⚠ Aviso

1. No debe utilizarse como válvula de corte de emergencia, etc.

Las válvulas que se muestran en este catálogo no están destinadas a ser utilizadas como válvulas de emergencia. Si las válvulas se utilizaran para este fin, deberían adoptarse otras medidas de seguridad adicionales.

2. Espacio de mantenimiento

Se deberá prever un espacio suficiente para las tareas de mantenimiento.

3. Tenga en cuenta que el impacto producido por los efectos de una fluctuación rápida de la presión (como el efecto de martillo de agua, etc.) puede provocar daños en la electroválvula. Manipúlelo con cuidado.

Selección

⚠ Aviso

1. Compruebe las características técnicas.

Preste la debida atención a las condiciones de trabajo como la aplicación, el fluido y el entorno y utilice el producto dentro de los rangos de trabajo especificados en este catálogo.

2. Fluido

1) Un fluido listado como aplicable puede no serlo según las condiciones de funcionamiento.

Realice las comprobaciones adecuadas antes de escoger un modelo, ya que la lista de compatibilidad se refiere únicamente a los casos más generales.

3. Calidad del aire

1) Use aire limpio.

Evite utilizar aire comprimido que contenga productos químicos, aceites sintéticos con disolventes orgánicos, sal o gases corrosivos ya que pueden originar daños o un funcionamiento defectuoso.

2) Instale filtros de aire.

Instale filtros de aire cerca de las válvulas en el lado de alimentación. Seleccione un grado de filtración 5µm o menos.

3) Instale un secador de aire o un posrefrigerador, etc.

El aire con excesiva humedad puede dar lugar a un funcionamiento defectuoso de las válvulas y de otros equipos neumáticos. Para evitarlo, instale un secador de aire o un posrefrigerador.

4) En caso de que se genere carbonilla en exceso, elimínela mediante la instalación de separadores de neblina en la alimentación de las válvulas.

El exceso de carbonilla generado por el compresor puede adherirse al interior de la válvula y causar fallos en el funcionamiento.

Para más información sobre la calidad del aire comprimido, véase el catálogo SMC "Best Pneumatics".

4. Condiciones ambientales

Utilice el producto dentro del rango admisible de temperatura ambiente. Compruebe la compatibilidad entre los materiales de que está compuesto el producto y las condiciones del entorno en el que ha de funcionar. Asegúrese de que el fluido empleado no entra en contacto con la superficie externa del producto.

5. Medidas para evitar la electricidad estática

Tome medidas para evitar la electricidad estática, ya que algunos fluidos pueden provocarla.

Conexión

⚠ Precaución

1. Preparación antes del conexionado

Antes de conectar los tubos es necesario limpiarlos exhaustivamente con aire o lavarlos para retirar virutas, aceite de corte y otras partículas del interior.

Instale los tubos evitando presionar, doblar o tirar del cuerpo de la válvula o someterlo a otras fuerzas.

2. Uso de cinta sellante

Cuando realice el conexionado, evite que se introduzca cualquier tipo de partículas, virutas o escamas en el interior de la válvula.

Por otro lado, cuando utilice cinta sellante deje 1,5 ó 2 hilos sin cubrir al extremo de las roscas.

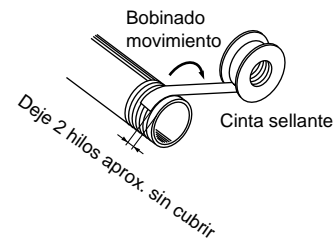

3. Evite conectar líneas de tierra al conexionado, ya que puede causarse corrosión eléctrica del sistema.

4. Utilice siempre el par de apriete adecuado.

Cuando añada conexiones a las válvulas, utilice el par de apriete adecuado mostrado abajo.

Par de apriete para tuberías

Roscas de conexión	Par de apriete adecuado N·m
Rc 1/8	7 a 9
Rc 1/4	12 a 14
G 1/4	9 a 11

5. Conexión de cada elemento

Consulte el manual de instalación de cada aparato para evitar posibles errores de conexionado, etc.

Condiciones de funcionamiento

⚠ Aviso

1. Evite utilizar las válvulas en ambientes donde existan gases corrosivos, sustancias químicas, agua salina, agua, vapor, o donde estén en contacto directo con los mismos.

2. No las utilice en zonas con vibraciones o impactos.

3. Evite los lugares donde existan fuentes de calor cercanas.

4. Utilice las medidas de protección adecuadas en los lugares expuestos a salpicaduras de agua, aceite, chispas de soldadura, etc.



Serie VCC

Precauciones específicas del producto 2

Lea detenidamente estas instrucciones antes de su uso. Consulte el anexo de la pág. 1 sobre las precauciones de seguridad.

Consulte las "Precauciones en el manejo de dispositivos neumáticos" (M-03-E3A).

Mantenimiento

⚠ Precaución

1. Filtros y depuradores

- 1) Evite la obstrucción del filtro y depuradores.
- 2) Sustituya los filtros al cabo de un año de uso, o antes si la caída de presión alcanza 0.1 MPa.
- 3) Limpie los depuradores cuando la presión baja hasta 0.1 MPa.

2. Almacenamiento

Si va a almacenarse la válvula tras su uso con agua caliente, elimine con cuidado cualquier rastro de humedad para evitar la oxidación, deterioro de los materiales elásticos, etc.

3. Purgue periódicamente el filtro de aire.



Serie VCC

Precauciones específicas del producto 3

Lea detenidamente estas instrucciones antes de su uso. Consulte el anexo de la pág. 1 sobre las precauciones de seguridad.

Consulte las "Precauciones en el manejo de dispositivos neumáticos" (M-03-E3A).

Diseño

Aviso

1. Conexión de detección de fugas

La válvula dispone de una zona de detección de fugas separada de la zona de fluidos de la zona de presión de pilotaje. Si se produce una fuga, deberá sustituirse la válvula y realizar trabajos de mantenimiento. Los fluidos que se solidifican o se secan podrían bloquear la detección de fugas, de manera que no se detecte ni la conexión ni la fuga.

2. Si se aplica una tensión elevada al fluido, deberá conectarse a tierra mediante el perno de montaje de la base.

No utilice cinta sellante al realizar el conexionado, ya que podría no aislar.

Selección

Precaución

1. Fluido de trabajo

Elimine todo el material sólido que supere 150 µm del fluido para evitar fallos.

Conexionado

Precaución

1. Tubería a la conexión de pilotaje

Podría producirse condensación en la tubería que va hacia la conexión de pilotaje, debido a su longitud, entre otros factores. La entrada de vapor condensado en la conexión de pilotaje, podría acortar la vida útil de la válvula. Para evitarlo, se recomienda la instalación de un escape rápido.

Lubricación

Precaución

1. No lubrifique el producto.

La válvula se lubrica con vaselina.

Mantenimiento

Precaución

1. Desmontaje del producto

- 1) Corte la alimentación del fluido y libere la presión del fluido del sistema.
- 2) Desmonte el producto.

2. Funcionamiento a baja frecuencia

Las válvulas se deben poner en marcha al menos una vez al mes para evitar fallos de funcionamiento. Además, a fin de garantizar un estado óptimo, es preciso llevar a cabo a cabo una inspección regular de la válvula cada seis meses.

3. Parada de la línea

Si se detiene la línea durante un periodo largo de tiempo, limpie la válvula de manera que el fluido (pintura, tinta) no se solidifique ni se seque.

Introduzca este formato.

Fecha: Año ____ / Mes ____ / Fecha ____

Nombre de la empresa	Departamento	Persona a cargo
Teléfono	Fax	Repetir <input type="checkbox"/> Repetir <input type="checkbox"/> No repetir <input type="checkbox"/>
Descripción del dispositivo	Nº de figura	Nº de producción

Ref. del pedido (Realice el pedido con esta referencia.)

Ref. del bloque de la válvula ----- Para uso de SMC -----

Bloque V V □ C C 1 - □ □ □ □ - □ □ □ □ } Rellene los espacios en blanco □ del número de bloques, tenga en cuenta los símbolos del catálogo. Seleccione la válvula haciendo referencia a la tabla de especificación.

Válvula V C C 1 □ □ - 0 0

Hoja de pedido

* Introduzca el símbolo para el racor de acero inoxidable. En otros casos, marque los elementos necesarios con un círculo.

Unidad	Unidad de limpieza ^{Nota 2)} (con válvula de corredera)	Unidad estándar																Lado U (Conexión lado SALIDA)
		G06	G04	G02	02	04	06	08	10	12	14	16	18	20	40			
Referencia (nº de válvulas que se pueden montar)		4	2	1	1	3	5	7	9	11	13	15	17	19				39
Estaciones ^{Nota 1)}		5	3	Puerta	2	4	6	8	10	12	14	16	18	20				40
Descripción/Modelo																		
Válvula de 2 vías																		
Opciones de válvula																		
Racor ^{Nota 3)}																		

Unidad	Unidad de limpieza ^{Nota 2)} (con válvula de corredera)	Unidad estándar																Lado U (Conexión lado SALIDA)
		G06	G04	G02	02	04	06	08	10	12	14	16	18	20	40			
Referencia (nº de válvulas que se pueden montar)		4	2	1	1	3	5	7	9	11	13	15	17	19				39
Estaciones ^{Nota 1)}		5	3	Puerta	2	4	6	8	10	12	14	16	18	20				40
Descripción/Modelo																		
Válvula de 3 vías																		
Opciones de válvula																		
Racor ^{Nota 3)}																		

Seleccione el racor de acero inoxidable para la conexión de ENTRADA, RETORNO de la tabla siguiente e introduzca el símbolo en la tabla de especificaciones.

Símbolo	Designación	Ref.	Símbolo	Designación	Ref.
A	Para conexiónado ø12 x ø9 Codo articulado de 40°	VCKK1209-02F	F	Para conexiónado ø12 x ø9 Recto macho	VCKH1209-02F
B	Para conexiónado ø10 x ø8 Codo articulado de 40°	VCKK1008-02F	G	Para conexiónado ø10 x ø8 Recto macho	VCKH1008-02F
C	Para conexiónado ø10 x ø7.5 Codo articulado de 40°	VCKK1075-02F	H	Para conexiónado ø10 x ø7.5 Recto macho	VCKH1075-02F
D	Para conexiónado ø8 x ø6 Codo articulado de 40°	VCKK0806-02F	J	Para conexiónado ø8 x ø6 Recto macho	VCKH0806-02F
E	Para conexiónado ø6 x ø4 Codo articulado de 40°	VCKK0604-02F	K	Para conexiónado ø6 x ø4 Recto macho	VCKH0604-02F

Introduzca el nº de modelo en la tabla siguiente para conectar el racor a la conexión de SALIDA. (Véase racor de acero inoxidable SUS316L.) Para conectar la unión en codo, el conexiónado debe ir orientado hacia arriba (lado conexión de ENTRADA, RETORNO).

Conexión de SALIDA Racor de acero inoxidable V C K □ □ □ □ - 0 2 F

Nota 1) Se pueden instalar dos válvulas por bloque. Asigne dos válvulas en una casilla.

Nota 2) Pida una unidad de limpieza en caso de necesitar una válvula de corredera.

Nota 3) Cuando sea necesario un racor para la conexión de ENTRADA, RETORNO, pídalo mediante la selección del símbolo de racor de acero inoxidable correspondiente en la conexión de cada estación.

Para el codo articulado de 40°, la dirección de conexiónado está en el lado D.

- Para uso de cliente/SMC -						Número de serie	
Código de cliente	U/C	Código del departamento	Código de la persona responsable	Nº de imagen registrada			
Rellenar en caso de pedido por fax	Nº de pedido del cliente	Fecha de entrega	Nº de pedido de SMC				

Lista de componentes							
Ref.	Cant.	Ref.	Cant.	Ref.	Cant.	Ref.	Cant.
1	6			11			
2	7			12			
3	8			13			
4	9			14			
5	10			15			

Características técnicas del bloque — Ejemplo de como rellenar el pedido

Modelo de válvula		Disposición de las válvulas	Disposición de los racores	
Válvula de 2 vías		7 uns.	Conexión ENTRADA	ø10 x ø8 (codo articulado de 40°)
Válvula de 3 vías		24 uns.	Conexión ENTRADA	ø12 x ø9 (codo articulado de 40°)
			Conexión RETORNO	ø6 x ø5 (recto macho)
Unidad de limpieza	Válvula de corredera	1 un.		
	Válvula de limpieza	4 uns.	Conexión ENTRADA	ø8 x ø6 (codo articulado de 40°)
			Conexión SALIDA	ø10 x ø8 (codo articulado de 90°)
			Conexión pilotaje	Conexión instantánea para ø4

Introduzca "M" porque las válvulas de 2 vías (incluida la unidad de limpieza) y las válvulas de 3 vías se instalan juntas.

Se instalan siete (7) válvulas de 2 vías. Dado que se instalan dos válvulas por bloque, debe ser un número par, así que el número de válvulas que se podrá instalar es "08". * Especifique cuatro (4) estaciones por bloque

Si utiliza veinticuatro (24) válvulas de 3 vías, especifique "24". * Especifique doce (12) estaciones por bloque.

Especifique si la válvula de corredera es necesaria para limpiar la válvula. En este ejemplo, se requiere una válvula de corredera y cuatro válvulas de limpieza, pero se especifica "06" como número de válvulas que se pueden instalar, dado que el número debe ser par.

Bloque
 Válvula

VVMCC1-08 24 C4-G06

Tamaño conexión de pilotaje

Rellene los espacios en blanco del número de bloques, tenga en cuenta los símbolos del catálogo. Seleccione la válvula haciendo referencia a la tabla de especificación.

La tabla anterior corresponde a válvulas de 2 vías. La inferior, a válvulas de 3 vías.

* Introduzca el símbolo para los racores de acero inoxidable. En otros casos, marque los elementos necesarios con un círculo.

Referencia (nº de válvulas que se pueden montar)	Estaciones Nota 1)			Unidad estándar																Lado SALIDA
	G06	G04	G02	02	04	06	08	10	12	14	16	18	20					40		
Descripción/Modelo	4	2	1	1	3	5	7	9	11	13	15	17	19					39	40	
Válvula de 2 vías (por deslizamiento)	5	3	1	2	4	6	8	10	12	14	16	18	20							
Válvula de 2 vías (diafragma)																				
Tapón ciego para válvulas de 2 vías																				
Conexión																				
Racor Nota 3)																				

Referencia (nº de válvulas que se pueden montar)	Estaciones Nota 1)			Unidad estándar																Lado SALIDA
	G06	G04	G02	02	04	06	08	10	12	14	16	18	20					40		
Descripción/Modelo	1	3	5	1	3	5	7	9	11	13	15	17	19					39	40	
Válvula de 3 vías (por deslizamiento)	2	4	6	2	4	6	8	10	12	14	16	18	20							
Tapón ciego para válvulas de 3 vías																				
Conexión																				
Racor Nota 3)																				

Seleccione el racor de acero inoxidable para la conexión de ENTRADA, RETORNO de la tabla siguiente e introduzca el símbolo en la tabla de especificaciones.

Símbolo	Designación	Ref.
A	Para conexionado ø12 x ø9 Codo articulado de 40°	VCKK1209-02F
B	Para conexionado ø10 x ø8 Codo articulado de 40°	VCKK1008-02F
C	Para conexionado ø10 x ø7.5 Codo articulado de 40°	VCKK1075-02F
D	Para conexionado ø8 x ø6 Codo articulado de 40°	VCKK0806-02F
E	Para conexionado ø6 x ø4 Codo articulado de 40°	VCKK0604-02F

Símbolo	Designación	Ref.
F	Para conexionado ø12 x ø9 Recto macho	VCKH1209-02F
G	Para conexionado ø10 x ø8 Recto macho	VCKH1008-02F
H	Para conexionado ø10 x ø7.5 Recto macho	VCKH1075-02F
J	Para conexionado ø8 x ø6 Recto macho	VCKH0806-02F
K	Para conexionado ø6 x ø4 Recto macho	VCKH0604-02F

Introduzca el nº de modelo en la tabla siguiente para conectar el racor a la conexión de SALIDA. (Véase racor de acero inoxidable SUS316L.) Para conectar la unión en codo, el conexionado debe ir orientado hacia arriba (lado conexión de ENTRADA, RETORNO).

Conexión de SALIDA Racor de acero inoxidable VCKL 1008-02F

Debe especificarse cuando se conecta el racor a la conexión de SALIDA.

Nota 1) Se pueden instalar dos válvulas por bloque. Asigne dos válvulas en una casilla.
 Nota 2) Pida una unidad de limpieza en caso de necesitar una válvula de corredera.
 Nota 3) Cuando sea necesario un racor para la conexión de ENTRADA, RETORNO, pídale mediante la selección del símbolo de racor de acero inoxidable correspondiente en la conexión de cada estación.
 Para el codo articulado de 40°, la dirección de conexionado está en el lado D.

----- Para uso de cliente/SMC ----- Número de serie

Código de cliente	U/C	Código del departamento	Código de la persona responsable	Nº de imagen registrada
Rellenar en caso de pedido por fax	Nº de pedido del cliente	Fecha de entrega	Nº de pedido de SMC	

Lista de componentes					
Ref.	Cant.	Ref.	Cant.	Ref.	Cant.
1 VVMCC1-0824C4-G06	1	6 VCKK1008-02F	7	11	
2 VCC12-00	12	7 VCKK0806-02F	4	12	
3 VCC13-00	24	8 VCKH0604-02F	24	13	
4 VVCC12-10A-1	2	9 VCKL1008-02F	1	14	
5 VCKK1209-02F	24	10		15	

Se especifica la válvula de 2 vías para la válvula corredera y la válvula de limpieza. 7 válvulas + 1 válvula + 4 válvulas = 12 válvulas



SMC Corporation (Europe)

Austria	+43 (0)2262622800	www.smc.at	office@smc.at
Belgium	+32 (0)33551464	www.smc.be	info@smc.be
Bulgaria	+359 (0)2807670	www.smc.bg	office@smc.bg
Croatia	+385 (0)13707288	www.smc.hr	office@smc.hr
Czech Republic	+420 541424611	www.smc.cz	office@smc.cz
Denmark	+45 70252900	www.smc.dk.com	smc@smcdk.com
Estonia	+372 6510370	www.smc.pneumatics.ee	info@smcee.ee
Finland	+358 207513513	www.smc.fi	smc.fi@smc.fi
France	+33 (0)164761000	www.smc-france.fr	info@smc-france.fr
Germany	+49 (0)61034020	www.smc.de	info@smc.de
Greece	+30 210 2717265	www.smchellas.gr	sales@smchellas.gr
Hungary	+36 23513000	www.smc.hu	office@smc.hu
Ireland	+353 (0)14039000	www.smcautomation.ie	sales@smcautomation.ie
Italy	+39 03990691	www.smcitalia.it	mailbox@smcitalia.it
Latvia	+371 67817700	www.smc.lv	info@smc.lv

Lithuania	+370 5 2308118	www.smclt.lt	info@smclt.lt
Netherlands	+31 (0)205318888	www.smc.nl	info@smc.nl
Norway	+47 67129020	www.smc-norge.no	post@smc-norge.no
Poland	+48 222119600	www.smc.pl	office@smc.pl
Portugal	+351 214724500	www.smc.eu	apoioclientept@smc.smces.es
Romania	+40 213205111	www.smcromania.ro	smcromania@smcromania.ro
Russia	+7 8123036600	www.smc.eu	sales@smcru.com
Slovakia	+421 (0)413213212	www.smc.sk	office@smc.sk
Slovenia	+386 (0)73885412	www.smc.si	office@smc.si
Spain	+34 945184100	www.smc.eu	post@smc.smces.es
Sweden	+46 (0)86031200	www.smc.nu	smc@smc.nu
Switzerland	+41 (0)523963131	www.smc.ch	info@smc.ch
Turkey	+90 212 489 0 440	www.smc.pnomatik.com.tr	info@smcpnomatik.com.tr
UK	+44 (0)845 121 5122	www.smc.uk	sales@smc.uk