

Electrodistributeur 5/2 et 5/3

Joint élastique

La série EX250/500 sera bientôt discontinuée. Lors de la conception de nouveaux équipements et installations, envisagez d'utiliser une autre série (EX260/EX600) à la place.

Connecteur enfichable

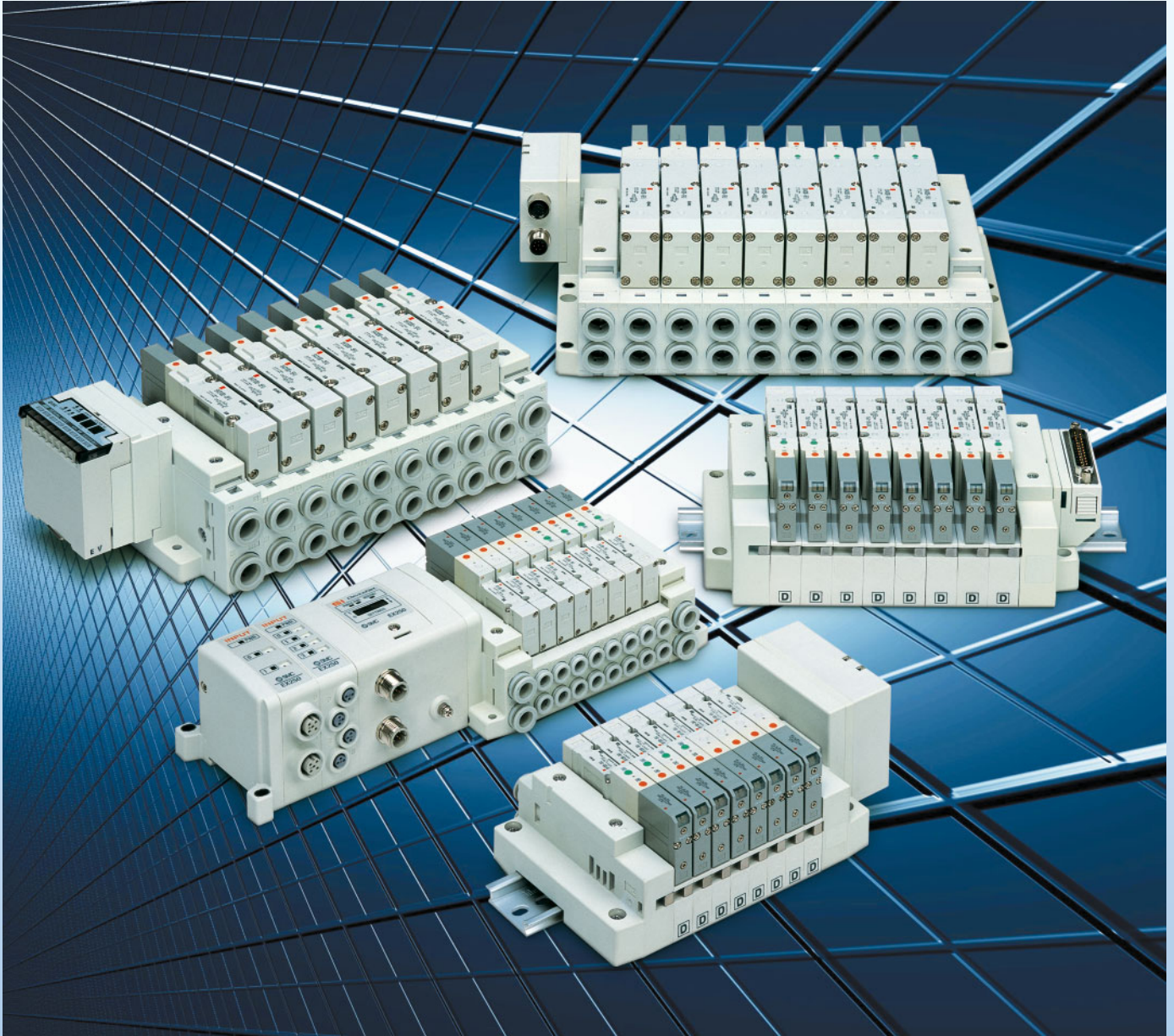

Le câble de connexion et les différentes unités pour la connexion API dans les systèmes de câblage PC ont été abandonnés par le fabricant. Par conséquent, bien qu'ils ne puissent plus être fournis, l'embase pour distributeur (l'embase avec distributeur intégrés) peut encore être commandé. Pour plus de détails, veuillez consulter le **catalogue Web**.

Série SV1000/2000/3000/4000

EUS11-81Aaa-FR

Embase à connecteur

Série SV1000/2000/3000/4000

- L'utilisation de connecteurs multiples pour le câblage à l'intérieur des embases permet d'ajouter des stations et de modifier la configuration de l'embase aisément.

La série SV utilise un connecteur multiple au lieu des câbles conventionnels pour le câblage interne. La connexion de chaque bloc à un connecteur simplifie considérablement les modifications des stations.

Diagramme de câblage du connecteur

Pour le câblage en parallèle et en série, les broches du connecteur permettent d'ajouter des embases supplémentaires. Alors, il n'est plus nécessaire de démonter l'unité connecteur d'extrémité.

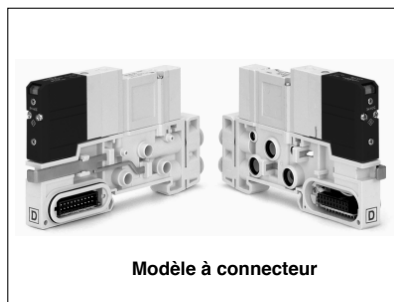
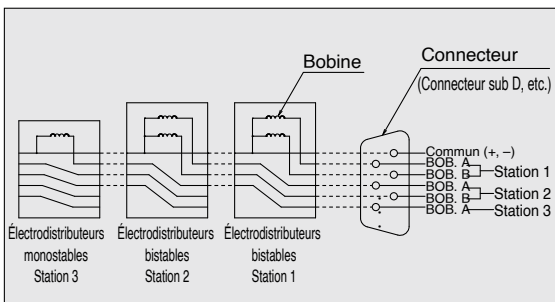

Durée de service de 50 millions de cycles min. (selon les tests menés par SMC)

Embase à cassette (Pour SV1000/2000)

Les embases à cassette offrent une flexibilité unique. Les embases peuvent être ajoutées par un simple mécanisme de déblocage.

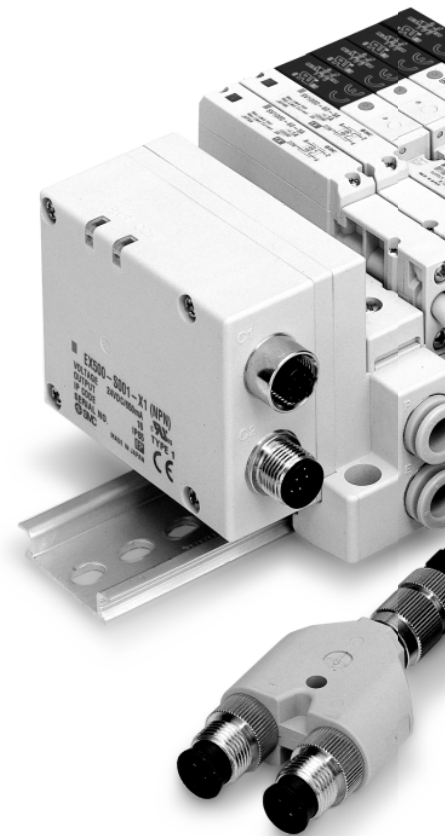
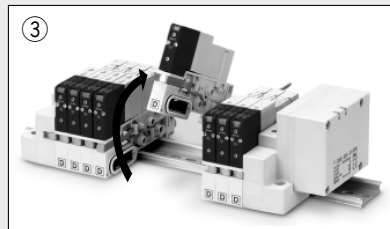
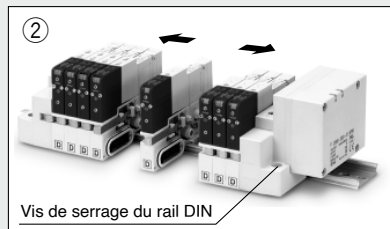
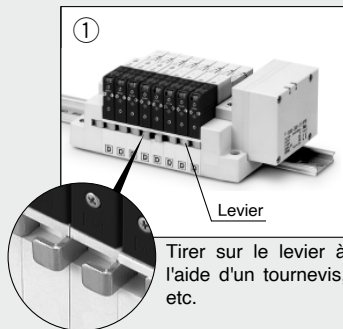

Consommation électrique : 0.6 W (Courant : 25 mA, 24 V DC)

Embase à tirants (Pour SV1000/2000/3000/4000)

Des embases à tirants conventionnelles sont également disponibles. Le connecteur 34 broches permet jusqu'à 16 stations bistables.

- Un module de sortie à relais est disponible pour commander des dispositifs jusqu'à 110 V AC, 3A.

■ Le produit standard est conforme aux normes CE/UKCA et UL.

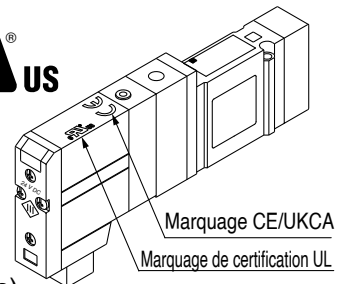

■ Série EX500 : Système de transmission en série de type passerelle

- Conformité IP67 (passerelle et embase d'entrée conformes à IP65.)
- Nb. de points d'entrée/de sortie : 128 points (sortie 64 points, entrée 64 points)
- Commande jusqu'à 4 dérivationes avec 32 I/O par dérivation
- Un seul câble depuis la passerelle fournit le signal et l'alimentation de chaque dérivation, il n'est donc plus nécessaire de séparer les connexions électriques de chaque embase.

■ Série EX250 : Type intégré (pour I/O), système de transmission en série

- Conforme à la protection IP67 (conforme à IP40.)
- Nb. de points d'entrée/de sortie : 64 points (sortie 32 points, entrée 32 points)
- Jusqu'à 16 distributeurs bistables (jusqu'à 32 bobines).

■ Régulateur interface Série SV1000, 2000, 3000, 4000

- Réglage du raccord P, réglage du raccord A et réglage du raccord B sélectionnables selon l'application. Il est possible de régler la pression arbitrairement pour chaque station d'embase simplement par insertion entre l'embase et le distributeur.



■ Résistance renforcée à l'humidité et à la poussière.

- Protection contre les corps étrangers et l'eau conformément à la norme IP67 *.
- Utilisation possible dans une atmosphère où le distributeur ou l'embase est exposé directement à l'eau, etc.
- (* Selon IEC60529)
- (Pour des informations détaillées, reportez-vous au catalogue, certains types de connecteurs ne satisfaisant pas ces normes.)

■ Distributeurs 2x3/2, 4 voies disponibles pour les séries SV1000/2000

- 2 distributeurs 3/2 dans un distributeur unique.
- Les raccords A et B peuvent être contrôlés individuellement.
- Trois combinaisons possibles : [N.F./N.F.], [N.O./N.O.], et [N.F./N.O.].
- Montage combiné avec distributeurs 5/2 et 5/3 possible.
- Étiquettes indicatrices des fonctions de A et B de la même couleur que la commande manuelle.

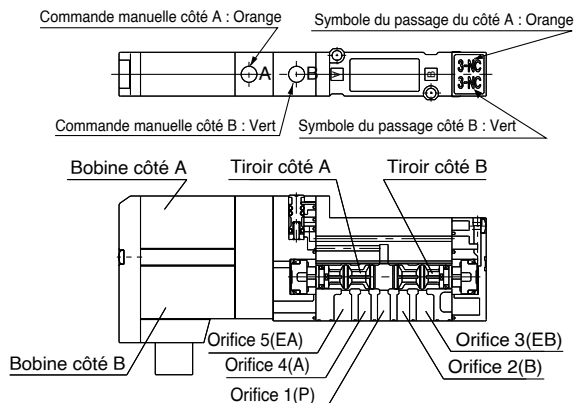

Modèle	Côté A	Côté B	Symbole	
			Série SV1000	Série SV2000
SV1A00	Distr. N.F.	Distr. N.F.		
SV1B00	Distr. N.O.	Distr. N.O.		
SV1C00	Distr. N.F.	Distr. N.O.		

* Le pilotage externe n'est pas disponible pour les distributeurs 2x3/2, 4 voies.

Table de matières

Versions d'embase de la série SV

Câblage en série

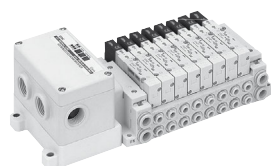
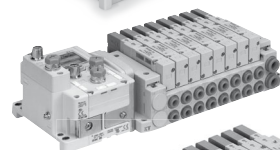
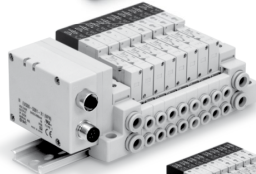

Caractéristiques communes de l'embase	P. 5
--	------

Système décentralisé nouvelle version	Caractéristiques de l'embase passerelle EX500	P. 8
--	--	------

Conforme IP67	Série compatible	Montage tirant SV1000/SV2000/SV3000
----------------------	------------------	--

Système de transmission en série intégré (pour I/O) EX250	P. 16
--	-------

Conforme IP67 (partiellement IP40)	Série compatible	Montage tirant SV1000/SV2000/SV3000
---	------------------	--

Système de transmission en série intégré (pour I/O) EX600	P. 22
--	-------

Conforme IP67	Série compatible	Montage tirant SV1000/SV2000/SV3000
----------------------	------------------	--

Nombre de points d'entrée/sortie : Chaque 32 points

• Entrée/sortie numérique : Max. 144 entrées/144 sorties

• Entrée analogique : Max. 18 canaux

• Sorties du distributeur : 32 sorties

Système de transmission en série intégré (pour sortie) EX260	P. 32
---	-------

Conforme IP67 (partiellement IP40)	Série compatible	Montage tirant SV1000/SV2000/SV3000
---	------------------	--

• Nombre max. de points de sortie : 16 points

Système de transmission en série intégré (pour sortie) EX126	P. 38
---	-------

Conforme IP67	Série compatible	Montage tirant SV1000/SV2000/SV3000
----------------------	------------------	--

• Nombre max. de points de sortie : 16, 32 points

Système de transmission en série intégré (pour sortie) EX120	P. 44
---	-------

Série compatible	Montage cassette SV1000/SV2000
------------------	-----------------------------------

Série compatible	Montage tirant SV1000/SV2000/SV3000/SV4000
------------------	---

• Nombre max. de points de sortie : 16 points

Câblage parallèle

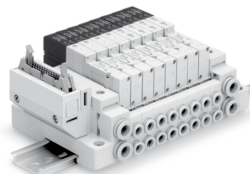
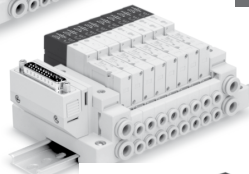
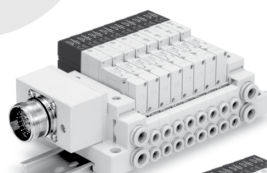

Connecteur circulaire	P. 54
------------------------------	-------

Conforme IP67	Montage cassette SV1000/SV2000
----------------------	-----------------------------------

Série compatible	Montage tirant SV1000/SV2000/SV3000/SV4000
------------------	---

• Nombre de connecteurs : 26 broches

Connecteur SUB-D	P. 64
-------------------------	-------

Série compatible	Montage cassette SV1000/SV2000
------------------	-----------------------------------

Série compatible	Embase à tirants SV1000/SV2000/SV3000/SV4000
------------------	---

• Nombre de connecteurs : 25 broches

• MIL-C-24308 conforme à JIS-X-5101

Connecteur câble plat	P. 74
------------------------------	-------

Série compatible	Montage cassette SV1000/SV2000
------------------	-----------------------------------

Série compatible	Montage tirant SV1000/SV2000/SV3000/SV4000
------------------	---

• Nombre de connecteurs : 26, 20, 10 broches

• Avec soulagement de traction conforme MIL-C-83503

Vue éclatée de l'embase / Options d'embase	P. 85
---	-------

Distributeur unitaire/Embase [conforme IP67]	P. 101
---	--------

Conforme IP67	Série compatible	SV1000/SV2000/SV3000/SV4000
----------------------	------------------	-----------------------------

• Avec connecteur étanche M12

Exécutions spéciales	P. 109
-----------------------------	--------

Caractéristiques communes de l'embase

Série SV



Montage cassette



• Le changement du nombre de stations peut s'effectuer facilement par un fonctionnement du levier.

Caractéristiques de l'embase multiple

Série compatible	SV1000	SV2000
Modèle à embase	Embase associable à cassette	
1 (P: SUP), 3/5 (E: EXH)	SUP/EXH commun	
Stations du distributeur (maximum)	18 stations	20 stations
Nombre de bobines maxi.	18 points	26 points
Orifice	1(P), 3/5(E)	C8, N9
	4(A), 2(B)	C3, C4, C6 N1, N3, N7
		C10, N11 C4, C6, C8 N3, N7, N9

Caractéristiques du débit

Modèle	Orifice		Caractéristiques du débit							
	1, 5, 3 (P,EA,EB)	4, 2 (A,B)	1 $\frac{1}{4}$ /2 (P $\frac{1}{2}$ A/B)				4/2 $\frac{3}{5}$ (A/B $\frac{3}{5}$ E)			
			C [dm ³ /(s·bar)]	b	Cv	Q [l/min (ANR)] ^{Note 2)}	C [dm ³ /(s·bar)]	b	Cv	Q [l/min (ANR)] ^{Note 2)}
SS5V1-16	C8	C6	0.89	0.22	0.22	216	0.98	0.21	0.23	236
SS5V2-16	C10	C8	2.3	0.28	0.50	578	2.7	0.18	0.56	640

Note 1) Les valeurs concernent l'embase à 5 stations en 5/2 commandées individuellement.

Note 2) Ces valeurs ont été calculées conformément à la norme ISO 6358 et présentent le débit dans des conditions standard avec une pression d'entrée de 0.6 MPa (pression relative) et une chute de pression de 0.1 MPa

Montage tirant

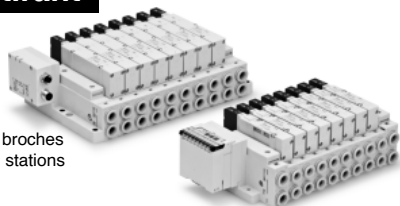

• Le connecteur 34 broches permet jusqu'à 16 stations en bistable.

Caractéristiques de l'embase multiple

Série compatible	SV1000	SV2000	SV3000	SV4000
Modèle à embase	Embase à tirants			
1 (P: SUP), 3/5 (E: EXH)	SUP/EXH commun			
Stations du distributeur (maximum)	20 stations			
Nombre de bobines maxi.	32 points			
Orifice	1(P), 3/5(E)	C8, N9	C10, N11	C12, N11,03
	4(A), 2(B)	C3, C4, C6 N1, N3, N7	C4, C6, C8 N3, N7, N9	C6, C8, C10 N7, N9, N11 C8, C10, C12 N9, N11, 02, 03

Caractéristiques du débit

Modèle	Orifice		Caractéristiques du débit							
	1, 5, 3 (P,EA,EB)	4, 2 (A,B)	1 $\frac{1}{4}$ /2 (P $\frac{1}{2}$ A/B)				4/2 $\frac{3}{5}$ (A/B $\frac{3}{5}$ E)			
			C [dm ³ /(s·bar)]	b	Cv	Q [l/min (ANR)] ^{Note 2)}	C [dm ³ /(s·bar)]	b	Cv	Q [l/min (ANR)] ^{Note 2)}
SS5V1-10	C8	C6	0.98	0.26	0.24	243	1.1	0.35	0.28	289
SS5V2-10	C10	C8	2.1	0.20	0.46	503	2.4	0.18	0.48	568
SS5V3-10	C12	C10	4.2	0.22	0.91	1018	4.3	0.21	0.93	1036
SS5V4-10	C12	C12	6.2	0.19	1.3	1477	7.0	0.18	1.6	1658

Note 1) Les valeurs concernent l'embase à 5 stations en 5/2 commandées individuellement.

Note 2) Ces valeurs ont été calculées conformément à la norme ISO 6358 et présentent le débit dans des conditions standard avec une pression d'entrée de 0.6 MPa (pression relative) et une chute de pression de 0.1 MPa

Protection pour variantes d'embase (commune pour embase à cassette et à tirants)

Série	Protection (conforme IEC60529)
Système de transmission en série EX500 (Système 2 décentralisé passerelle (128 points))	IP67 ^{Note 1)}
Système de transmission en série EX600	IP67
Système de transmission en série EX260	IP67 (partiellement IP40)
Système de transmission en série EX126	IP67
Système de transmission en série EX120	IP20
Connecteur circulaire	IP67
Connecteur sub-D	Étanche à la poussière (IP40)
Câble plat	Étanche à la poussière (IP40)

Note 1) L'indice de protection d'une passerelle est IP65.

Caractéristiques des électrodistributeurs de la série SV

 **Exécutions spéciales**
(Pour des informations détaillées,
reportez-vous à la page 125.)

Symbole

SV1000/2000/3000/4000

5/2 monostable

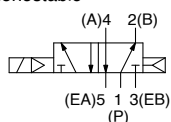

5/2 bistable

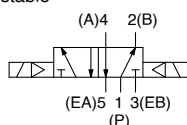

SV1000/2000/3000

5/3 centre fermé

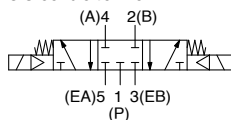

SV4000

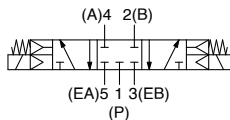

5/3 centre ouvert

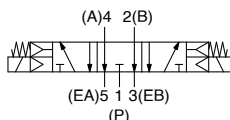
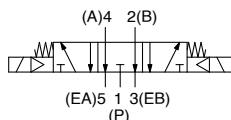

5/3 centre pression

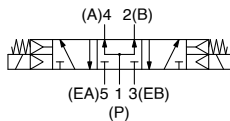
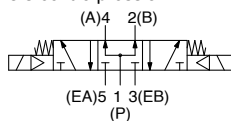

SV1000

Distributeur 2x3/2, 4 voies

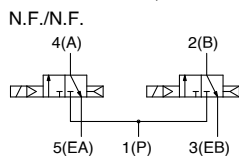

SV2000

N.F./N.F.

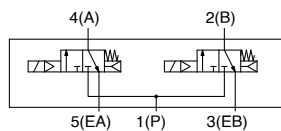

N.O./N.O.

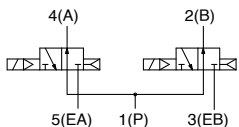

N.O./N.O.

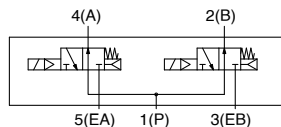

N.F./N.O.

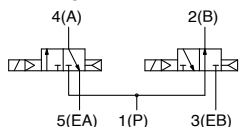

N.F./N.O.

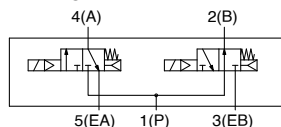

* Pas de version 2x3/2 sur les versions SV3000 et SV4000.

Fluide		Air
Pression d'utilisation du pilotage interne MPa	5/2 monostable Distributeur 2x3/2, 4 voies	0.15 à 0.7
	5/2 bistable	0.1 à 0.7
		5/3
Pression d'utilisation du pilotage interne MPa	Plage de pression d'utilisation	-100 kPa à 0.7
	5/2 monostable/bistable 5/3	0.25 à 0.7
Température d'utilisation (°C)		-10 à 50 (hors-gel)
Fréquence d'utilisation max. (Hz)	5/2 monostable/bistable Distributeur 2x3/2, 4 voies	5
	5/3	3
Commande manuelle		Modèle à poussoir non verrouillable Modèle à poussoir verrouillable
Méthode d'échap. du pilote	Pilote interne	Échap. commun pour distributeur principal/pilote
	Pilote externe	Échappement individuel du pilote
Lubrification		Non requise
Sens de montage		Quelconque
Résistance aux chocs/vibrations (ms ²)		150/30
Protection		IP67 (selon IEC60529)
Tension nominale de la bobine		24 V DC, 12 V DC
Variation de tension admissible		±10 % de la tension nominale
Consommation électrique		0.6 (avec visualisation : 0.65)
Protection de circuit		Diode Zener
Indicateur lumineux		LED

Note) Résistance aux chocs: Aucun dysfonctionnement lors du test de chute réalisé dans l'axe et perpendiculairement à l'axe du distributeur principal et de l'armature, à l'état activé et désactivé pour chaque statut. (Condition initiale)

Résistance aux vibrations: Aucun dysfonctionnement lorsque soumis au balayage de fréquence entre 45 et 2000 Hz. Test réalisé à l'état activé et désactivé dans l'axe et perpendiculairement à l'axe du distributeur principal et de l'armature. (Condition initiale)

Temps de réponse

Action	Temps de réponse (ms) (à 0.5 MPa)			
	SV1000	SV2000	SV3000	SV4000
5/2 monostable	11 max.	25 max.	28 max.	40 max.
5/2 bistable	10 max.	17 max.	26 max.	40 max.
5/3	18 max.	29 max.	32 max.	82 max.
Distributeur 2x3/2, 4 voies	15 max.	33 max.	—	—

Note) Selon le test d'efficacité dynamique, JIS B 8375-1981. (température de bobine : 20 °C, à tension nominale)

Masse

Série	Type	Masse (g)
SV1000	Monostable	66
	Bistable	71
	5/3	73
	2x3/2, 4 voies	71
SV2000	Monostable	74
	Bistable	78
	5/3	83
SV3000	2x3/2, 4 voies	78
	Monostable	99
	Bistable	102
SV4000	5/3	110
	Monostable	186
	Bistable	190
	5/3	211

Note) Masse de l'électrodistributeur uniquement.

Systeme bus de terrain de type passerelle

Serie EX500

Conforme IP67

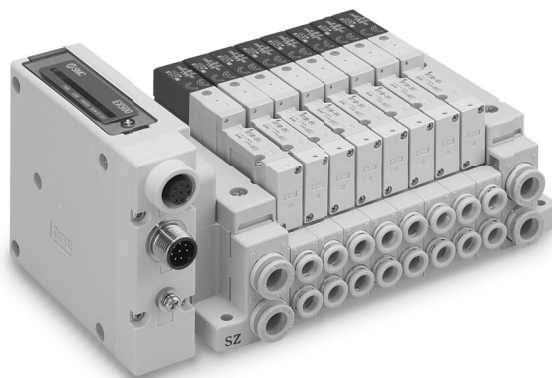

Nouvelle version de
systeme decentralise a passerelle EX500

P. 9

Serie compatible **Embase a tirants
SV1000/SV2000/SV3000**

- Nombre max. de points de sortie : 32 points
- Connexion a l'unité SI du EX500

Système de transmission en série (Nouvelle version passerelle EX500 (128 points))

Série SV



La série EX250/500 sera bientôt discontinuée. Lors de la conception de nouveaux équipements et installations, envisagez d'utiliser une autre série (EX260/EX600) à la place.

Pour commander les embases multiples

● Embase à tirants

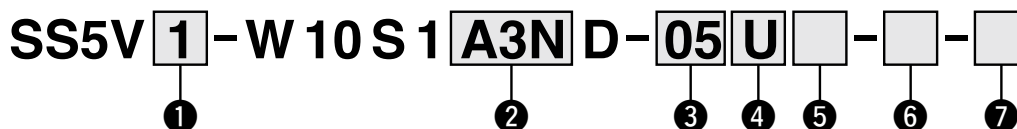

① Série

1	SV1000
2	SV2000
3	SV3000

② Unité SI (nombre de sorties, polarité de sorties, nombre max. de stations de distributeur, protocole)

0	Sans unité SI
A3N	32 sorties ^{Note 1, 3)} , 2 à 16 stations (20 stations ^{Note 2)})

- Note 1) Réglage possible sur 16 sorties à l'aide du commutateur de réglage intégré.
- Note 2) () : Nombre maximum de stations pour câblage mixte monostable et bistable.
- Note 3) Pour l'unité SI à 32 sorties, utilisez la passerelle compatible avec le système 2 décentralisé par passerelle EX500 (128 points).

③ Stations de distributeurs

Stations	Note
02	Câblage bistable ^{Note 1)}
2 stations	
16 stations	
02	Disposition spécifiée ^{Note 2)} (disponible jusqu'à 32 bobines)
2 stations	
20 stations	

- Note 1) Câblage bistable : les distributeurs monostables, bistables, 5/3 et 4/3 peuvent être utilisés sur toutes les stations d'embases. L'utilisation d'un monostable entraîne un signal de contrôle anormal. Pour éviter ce problème, veuillez commander en spécifiant le câblage.
- Note 2) Disposition spécifiée : indiquez les caractéristiques de câblage sur la fiche de configuration de l'embase multiple. (Notez que les distributeurs bistables, 5/3 et 5/4 ne peuvent pas être utilisés lorsqu'un câblage monostable est spécifié).

**Réf. unité SI
EX500-S103**

④ Raccords P, E

U	Côté U (2 à 10 stations)
D	Côté D (2 à 10 stations)
B	Les 2 côtés (2 à 20 stations)

⑤ Bloc SUP/EXH

-	Pilote interne
S	Pilote interne, silencieux intégré ^{Note 2)}
R	Pilote externe
RS	Pilote interne, silencieux intégré ^{Note)}

Note) Si vous utilisez le modèle à silencieux intégré, protégez l'orifice d'échappement de tout contact direct avec de l'eau ou d'autres liquides.

⑦ Montage

-	Montage direct
D	Avec fixation DIN, rail DIN de longueur standard
D0	Avec fixation DIN, sans rail DIN
D3 ^{Note)}	Avec fixation DIN, rail DIN pour 3 stations
⋮	⋮
D20 ^{Note)}	Avec fixation DIN, rail DIN pour 20 stations

Note) Indiquez un rail plus long que la longueur totale des stations de distributeurs.

* Si le rail DIN doit être monté sans unité SI, sélectionnez D0 et commandez le rail DIN séparément. Reportez-vous à L3 des dimensions pour la longueur de rail DIN. Pour la référence de rail DIN, reportez-vous au **catalogue en ligne**.

⑥ Orifices A, B

Dimensions en mm

	Orifices A, B	Orifices P, E	Série compatible
C3	Raccord instantané Ø 3.2	Raccord instantané Ø 8	SV1000
C4	Raccord instantané Ø 4		
C6	Raccord instantané Ø 6	Raccord instantané Ø 10	SV2000
C4	Raccord instantané Ø 4		
C6	Raccord instantané Ø 6	Raccord instantané Ø 12	SV3000
C8	Raccord instantané Ø 8		
C6	Raccord instantané Ø 6		
C8	Raccord instantané Ø 8		
C10	Raccord instantané Ø 10		
M ^{Note)}	Orifices A B combinés		

Dimensions en pouces

	Orifices A, B	Orifices P, E	Série compatible
N1	Raccord instantané Ø 1/8"	Raccord instantané Ø 5/16"	SV1000
N3	Raccord instantané Ø 5/32"		
N7	Raccord instantané Ø 1/4"	Raccord instantané Ø 3/8"	SV2000
N3	Raccord instantané Ø 5/32"		
N7	Raccord instantané Ø 1/4"	Raccord instantané Ø 3/8"	SV3000
N9	Raccord instantané Ø 5/16"		
N7	Raccord instantané Ø 1/4"		
N9	Raccord instantané Ø 5/16"		
N11	Raccord instantané Ø 3/8"		
M ^{Note)}	Orifices A, B combinés		

Note) Indiquez les tailles sur la fiche de configuration de l'embase.

* Les tailles d'orifice X et PE du modèle à pilote externe [R, RS] sont de Ø 4 (mm) ou Ø 5/32" (pouces) pour la série SV1000/2000, et Ø 6 (mm) ou Ø 1/4" (pouces) pour la série SV3000.

* Une passerelle séparée et un câble de communication sont nécessaires.

Pour des informations détaillées sur la série EX500, consultez le **catalogue en ligne**.

Pour commander les embases multiples

Exemple

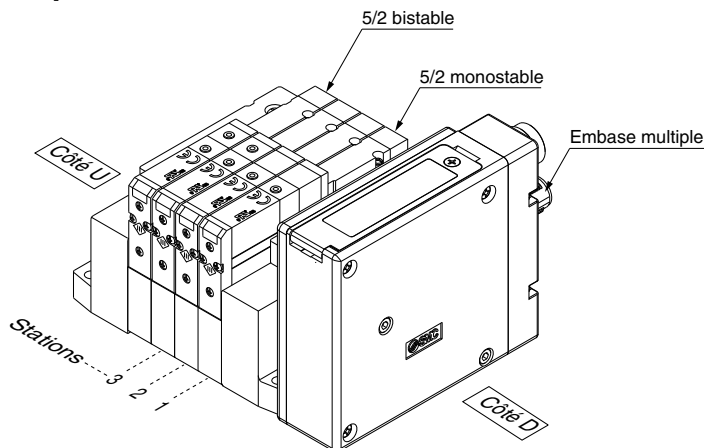

SS5V1-W10S1A3ND-04B-C6.....1 jeu (réf. d'embase multiple)
 * SV1100-5FU2 jeux (réf. 5/2 monostable)
 * SV1200-5FU2 jeux (réf. 5/2 bistable)

L'astérisque désigne le symbole de l'assemblage.
Ajoutez-le devant la référence du distributeur, etc.

- La disposition du distributeur est numérotée avec la première station se trouvant du côté D.
- Sous la référence de l'embase multiple, indiquez les distributeurs à monter dans l'ordre depuis la 1^{re} station comme indiqué dans la figure ci-dessus. Si la configuration est compliquée, servez-vous d'une fiche de configuration d'embase multiple.

Pour commander les distributeurs

SV 1 1 00 - **5** **F** - -

0 1 2 3 4 5 6 7 8

0 Série

1	SV1000
2	SV2000
3	SV3000

1 Type d'actionnement

1	5/2 monostable
2	5/2 bistable
3	5/3 centre fermé
4	5/3 centre ouvert
5	5/3 centre sous pression
A (Note)	Distributeur 2x3/2, 4 voies (N.F./N.F.)
B (Note)	Distributeur 2x3/2, 4 voies (N.O./N.O.)
C (Note)	Distributeur 2x3/2, 4 voies (N.F./N.O.)

Note) Sélectionnez la série SV1000 ou SV2000 pour le distributeur 2x3/2, 4 voies.

* Sélectionnez le modèle à pilote interne pour le distributeur 2x3/2, 4 voies.

2 Type de pilote

—	Pilote interne
R	Pilote externe

3 Clapet antiretour de contre-pression

—	Aucun
K	Intégré

- * Le clapet antiretour de contre-pression intégré est compatible avec la série SV1000 uniquement.
- * Le produit avec clapet antiretour de contre-pression n'est pas disponible pour le distributeur 5/3.
- * Reportez-vous au **catalogue en ligne** pour le modèle de distributeur à clapet antiretour de contre-pression.

4 Tension nominale

5	24 V DC
----------	---------

5 Led de visualisation et protection de circuit

U	Avec led de visualisation et protection de circuit
R	Sans visualisation, avec protection de circuit

6 Commande manuelle

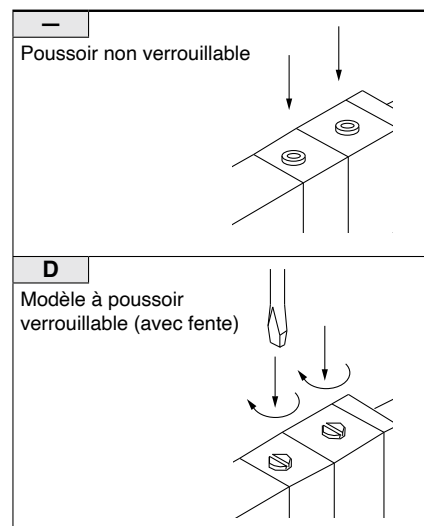

7 Bloc d'embase

Si plusieurs stations doivent être ajoutées, commandez le produit avec bloc d'embase. (Pour plus de détails, reportez-vous au **catalogue en ligne**.)

8 Exécutions spéciales

—	—
X90	Caractéristique caoutchouc fluoré du distributeur principal (pour plus de détails, reportez-vous au catalogue en ligne .)

Série SV

Dimensions : Série SV1000 pour nouvelle version décentralisé par passerelle EX500 (128 points)

● Embase à tirants

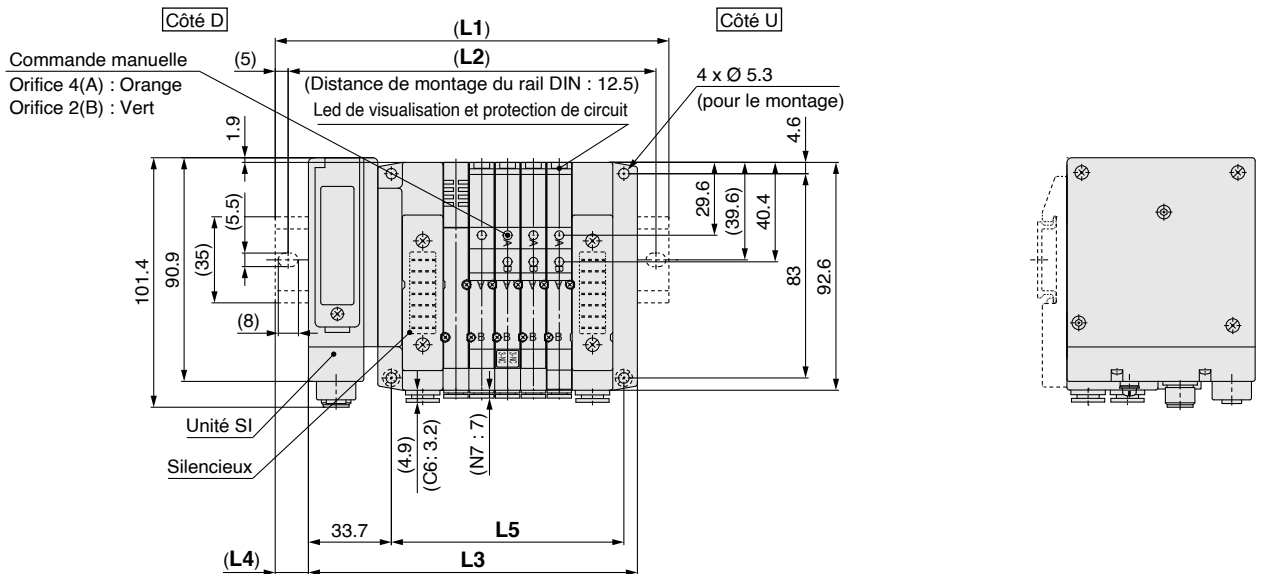
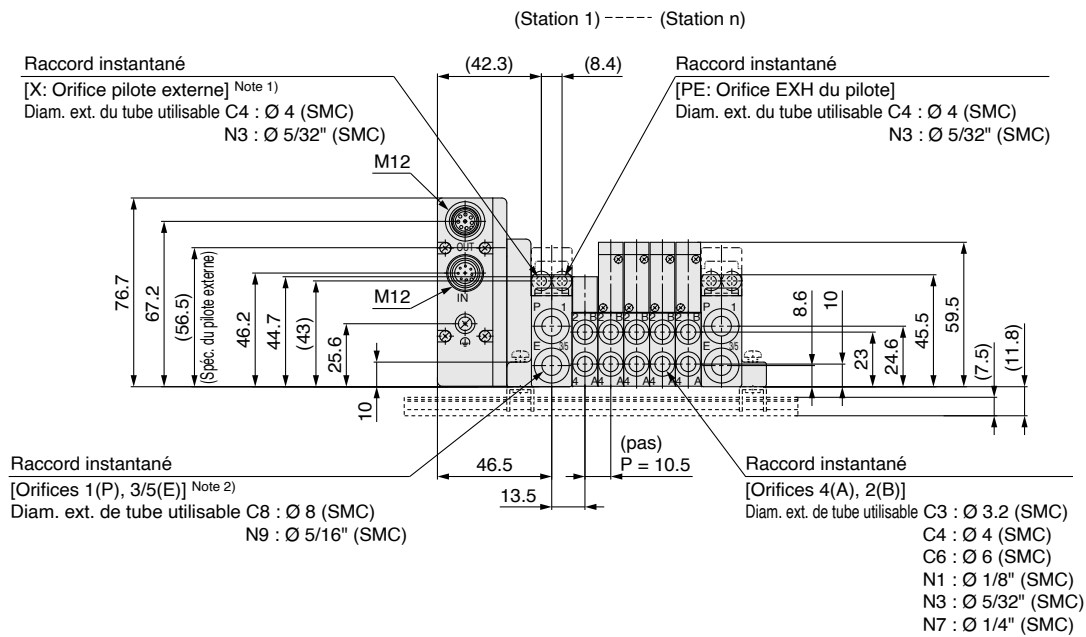

Note 1) Les positions des orifices de pilote externe et d'évacuation du silencieux sont identiques à celles des sorties P, E.
Note 2) Lorsque les sorties des orifices P, E sont indiquées sur les côtés U ou D, les orifices P, E du côté opposé sont bouchés.

L: Longueur totale du rail DIN

n: Stations

L \ n	2	3	4	5	6	7	8	9	10	11	12	13	14	15	16	17	18	19	20
L1	135.5	148	148	160.5	173	185.5	198	210.5	210.5	223	235.5	248	260.5	273	273	285.5	298	310.5	323
L2	125	137.5	137.5	150	162.5	175	187.5	200	200	212.5	225	237.5	250	262.5	262.5	275	287.5	300	312.5
L3	102.2	112.7	123.2	133.7	144.2	154.7	165.2	175.7	186.2	196.7	207.2	217.7	228.2	238.7	249.2	259.7	270.2	280.7	291.2
L4	16.5	17.5	12.5	13.5	14.5	15.5	16.5	17.5	12	13	14	15	16	17	12	13	14	15	16
L5	63	73.5	84	94.5	105	115.5	126	136.5	147	157.5	168	178.5	189	199.5	210	220.5	231	241.5	252

Dimensions : Série SV2000 pour nouvelle version décentralisé par passerelle EX500 (128 points)

● Embase à tirants

(Station 1)------(Station n)

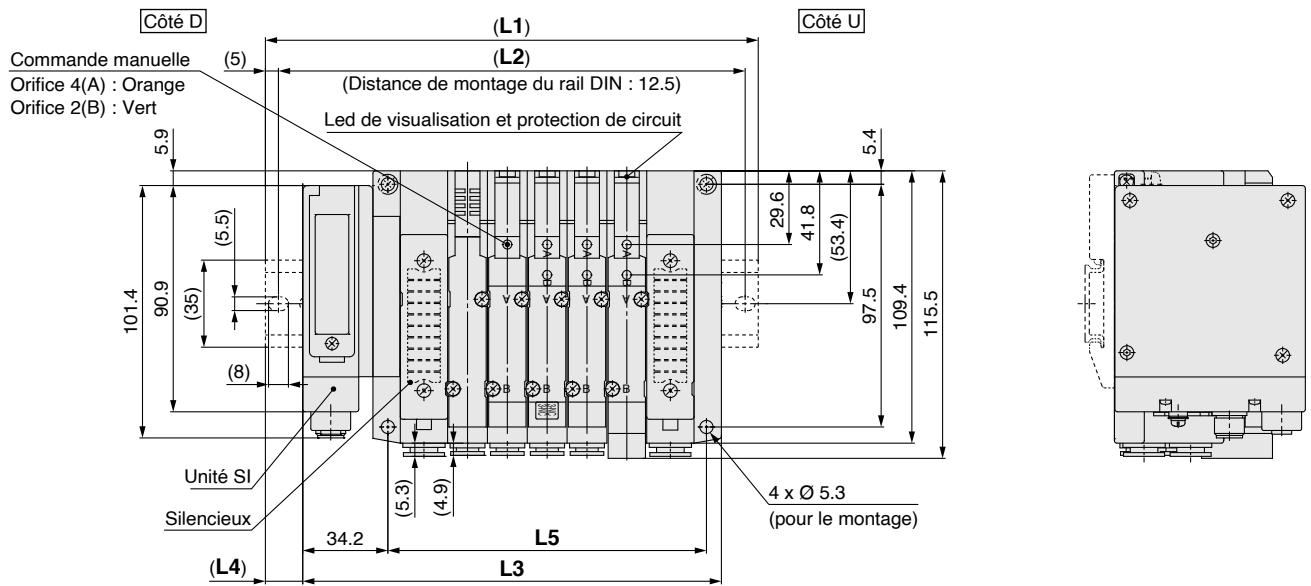
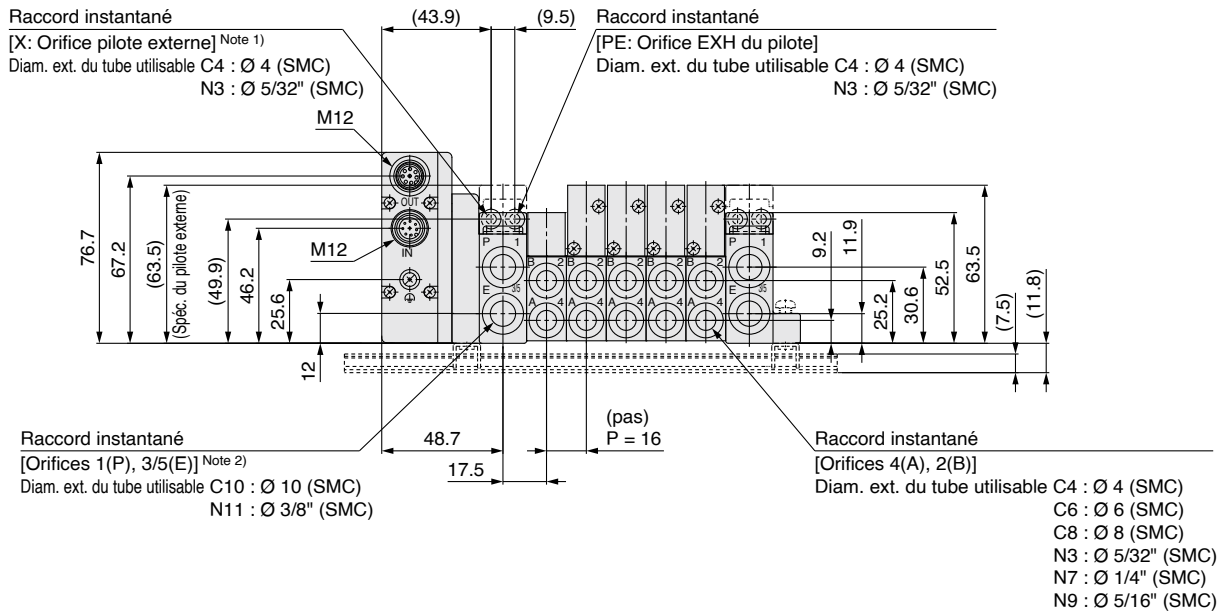

Note 1) Les positions des orifices de pilote externe et d'évacuation du silencieux sont identiques à celles des sorties P, E.
Note 2) Lorsque les sorties des orifices P, E sont indiquées sur les côtés U ou D, les orifices P, E du côté opposé sont bouchés.

L: Longueur totale du rail DIN

n: Stations

L \ n	2	3	4	5	6	7	8	9	10	11	12	13	14	15	16	17	18	19	20
L1	148	160.5	185.5	198	210.5	235.5	248	260.5	273	298	310.5	323	335.5	360.5	373	385.5	410.5	423	435.5
L2	137.5	150	175	187.5	200	225	237.5	250	262.5	287.5	300	312.5	325	350	362.5	375	400	412.5	425
L3	120.2	136.2	152.2	168.2	184.2	200.2	216.2	232.2	248.2	264.2	280.2	296.2	312.2	328.2	344.2	360.2	376.2	392.2	408.2
L4	14	12	16.5	15	13	17.5	16	14	12.5	17	15	13.5	11.5	16	14.5	12.5	17	15.5	13.5
L5	80	96	112	128	144	160	176	192	208	224	240	256	272	288	304	320	336	352	368

Dimensions : Série SV3000 pour nouvelle version décentralisé par passerelle EX500 (128 points)

● Embase à tirants

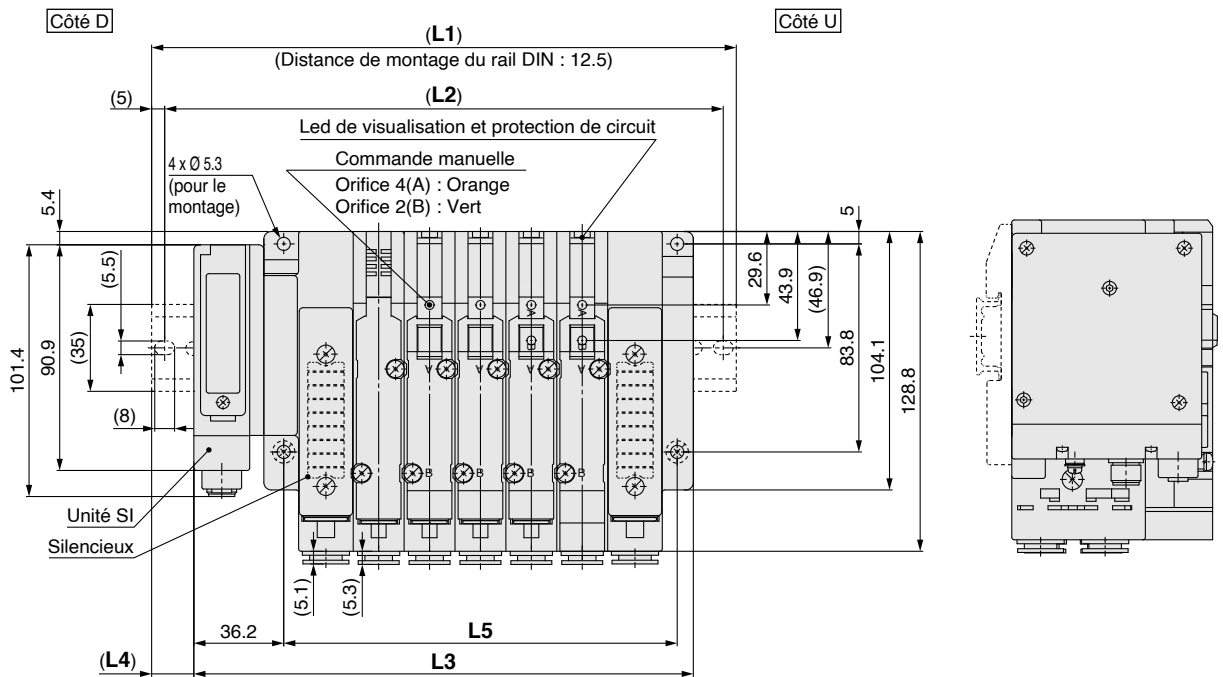
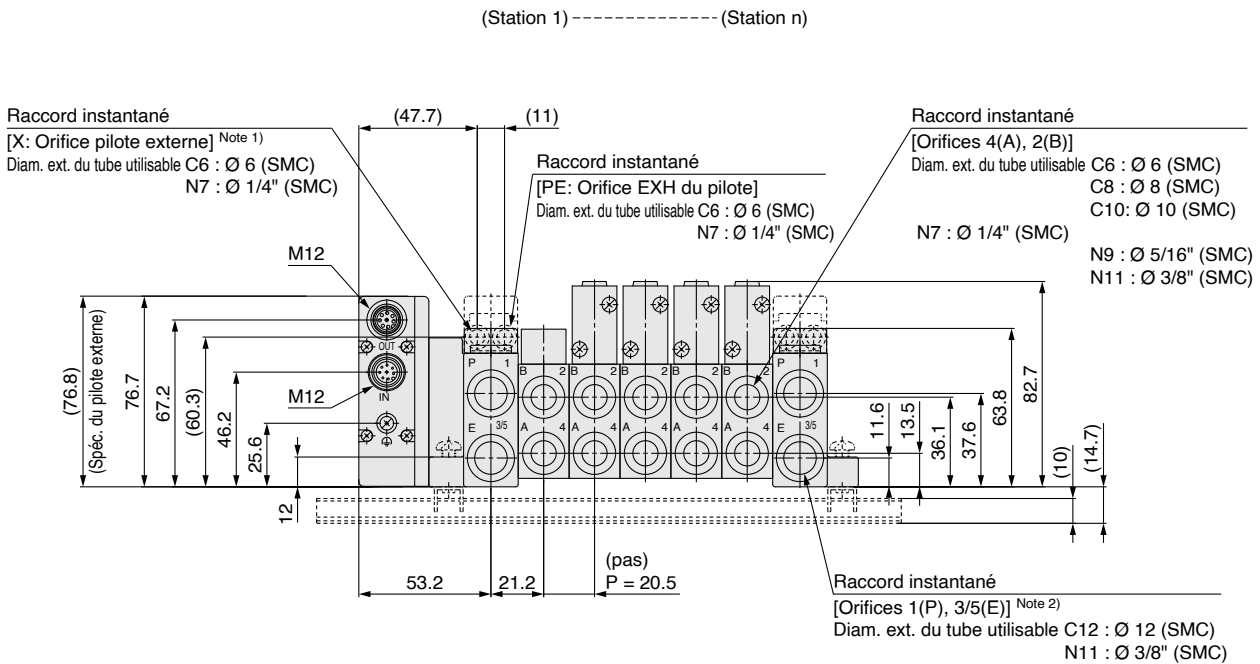

Note 1) Les positions des orifices de pilote externe et d'évacuation du silencieux sont identiques à celles des sorties P, E.
Note 2) Lorsque les sorties des orifices P, E sont indiquées sur les côtés U ou D, les orifices P, E du côté opposé sont bouchés.

L: Longueur totale du rail DIN

n: Stations

L \ n	2	3	4	5	6	7	8	9	10	11	12	13	14	15	16	17	18	19	20
L1	173	185.5	210.5	235.5	248	273	298	310.5	335.5	348	373	398	410.5	435.5	460.5	473	498	523	535.5
L2	162.5	175	200	225	237.5	262.5	287.5	300	325	337.5	362.5	387.5	400	425	450	462.5	487.5	512.5	525
L3	139.7	160.2	180.7	201.2	221.7	242.2	262.7	283.2	303.7	324.2	344.7	365.2	385.7	406.2	426.7	447.2	467.7	488.2	508.7
L4	16.5	12.5	15	17	13	15.5	17.5	13.5	16	12	14	16.5	12.5	14.5	17	13	15	17.5	13.5
L5	97	117.5	138	158.5	179	199.5	220	240.5	261	281.5	302	322.5	343	363.5	384	404.5	425	445.5	466

Modèle intégré (pour I/O) Système de transmission en série

Série **EX250**

Degré de protection IP65 (en partie IP40)

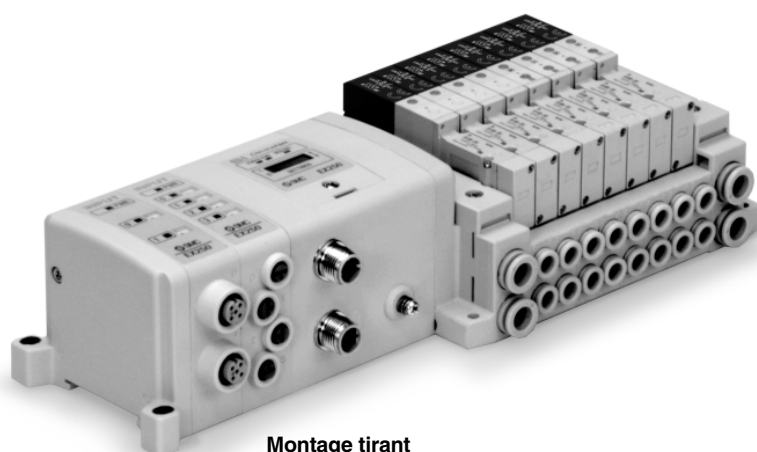

Montage tirant

Série compatible	Embase sur tirants SV1000/SV2000/SV3000
• Nombre de entrées/ sorties : 32	

Modèle intégré EX250 (pour I/O) Système de transmission en série

Série SV



La série EX250/500 sera bientôt discontinuée. Lors de la conception de nouveaux équipements et installations, envisagez d'utiliser une autre série (EX260/EX600) à la place.

Pour commander les embases

● Embase à tirants

SS5V 1 - W10S1QW [] [] [] D - 05 U [] - [] - []

Série

1	SV1000
2	SV2000
3	SV3000

Unité SI

Symbole	Protocole
0	Sans unité SI
QW	DeviceNet
NW	PROFIBUS DP
TAW	Interface AS (8entrées/8sorties 31 modes esclave, 2 systèmes d'alimentation)
TBW	Interface AS (4entrées/4sorties 31 modes esclave, 2 systèmes d'alimentation)
TCW ⁽¹⁾	Interface AS (8entrées/8sorties 31 modes esclave, 1 système d'alimentation)
TDW ⁽¹⁾	Interface AS (4entrées/4sorties 31 modes esclave, 1 système d'alimentation)
YW	CANopen
ZEN	EtherNet/IP

- Les blocs d'entrée ne peuvent pas être montés sans unité SI.
 - Lorsque le rail DIN est inclus sans unité SI, la longueur du rail DIN sera compatible avec une unité SI et un bloc d'entrée.
- Note 1) Le courant d'alimentation est limité pour le bloc d'entrée et le distributeur depuis les unités SI qui ont 1 système d'alimentation conforme à l'interface AS.

Stations du bloc d'entrée

-	Aucun
1	1 station
:	:
8	8 stations

Note) Sans unité SI, le symbole est -. Lorsque l'unité SI est conforme à l'interface AS, le nombre maximum de stations est limité.

Type du bloc d'entrée

-	Sans bloc d'entrée
1	M12: 2 entrées EX250-IE1
2	M12: 4 entrées EX250-IE2
3	M8 : 4 entrées EX250-IE3

Note) Sans unité SI, le symbole est -.

Caractéristiques du bloc d'entrée

-	Entrée PNP (+COM) ou sans bloc d'entrée
N	Entrée NPN (-COM)

Montage

-	Montage direct
D	Montage sur rail DIN (avec rail DIN inclus)
D0*	Montage sur rail DIN (sans rail DIN)
D3	Pour 3 stations
:	:
D20	Pour 20 stations

Lorsque vous souhaitez un rail DIN plus long que les stations indiquées. (Indiquez un rail plus long que la longueur standard.)

* Pour D0, seules les fixations sur rail DIN sont incluses.

● Bloc SUP/EXH

-	Pilote interne
S*	Pilote interne/silencieux intégré
R	Pilote externe
RS*	Pilote externe/silencieux intégré

Note) Si vous utilisez le modèle à silencieux intégré, protégez l'orifice d'échappement de tout contact direct avec de l'eau ou d'autres liquides.

● Position des orifices P, E

U	Côté U (2 à 10 stations)
D	Côté D (2 à 10 stations)
B	Les 2 côtés (2 à 20 stations)

● Stations de distributeurs

Symbole	Stations	Note
02	2 stations	(1) Caractéristiques de câblage bistable
:	:	
16	16 stations	
02	2 stations	(2) Câblage spécifique (jusqu'à 32 bobines possibles.)
:	:	
20	20 stations	

Note 1) Caractéristiques de câblage bistable : Les électrodistributeurs monostables, bistables, 3 et 4 voies peuvent être utilisés sur toutes les stations d'embases. L'utilisation d'un monostable entraîne un signal de contrôle anormal. Pour éviter ce problème, veuillez commander en spécifiant le câblage.

Note 2) Câblage spécifique : Indiquez les caractéristiques de câblage sur la fiche de configuration de l'embase. (Notez que les distributeurs bistables, 3 et 4 voies ne peuvent pas être utilisés lorsqu'un câblage d'électrodistributeur monostable est configuré.)

Lorsque l'unité SI est conforme à l'interface-AS, le nombre maximum de bobines est tel qu'indiqué ci-dessous, soyez donc attentif au nombre de stations.

- 8entrées/8sorties : Max. 8 bobines
- 4entrées/4sorties : Max. 4 bobines

Orifices A, B (en mm)

Symbole	Protocole	Électrodistributeurs ref.
QW	DeviceNet	EX250-SDN1
TAW	Interface AS (8entrées/8sorties 31 modes esclave 2 systèmes d'alimentation)	EX250-SAS3
TBW	Interface AS (4entrées/4sorties 31 modes esclave 2 systèmes d'alimentation)	EX250-SAS5
TCW	Interface AS (8entrées/8sorties 31 modes esclave 1 système d'alimentation)	EX250-SAS7
TDW	Interface AS (4entrées/4sorties 31 modes esclave 1 système d'alimentation)	EX250-SAS9
ZEN	EtherNet/IP	EX250-SEN1

Symbole	Orifices A, B	Orifices P, E	Série compatible
C3	Raccord instantané pour Ø 3.2	Raccord instantané pour Ø 8	SV1000
C4	Raccord instantané pour Ø 4		
C6	Raccord instantané pour Ø 6		
C4	Raccord instantané pour Ø 4	Raccord instantané pour Ø 10	SV2000
C6	Raccord instantané pour Ø 6		
C8	Raccord instantané pour Ø 8		
C6	Raccord instantané pour Ø 6	Raccord instantané pour Ø 12	SV3000
C8	Raccord instantané pour Ø 8		
C10	Raccord instantané pour Ø 10		
M	Orifices A, B combinés		

Orifices A, B (en pouces)

Symbole	Orifices A, B	Orifices P, E	Série compatible
N1	Raccord instantané pour Ø 1/8"	Raccord instantané pour Ø 5/16"	SV1000
N3	Raccord instantané pour Ø 5/32"		
N7	Raccord instantané pour Ø 1/4"		
N3	Raccord instantané pour Ø 5/32"	Raccord instantané pour Ø 3/8"	SV2000
N7	Raccord instantané pour Ø 1/4"		
N9	Raccord instantané pour Ø 5/16"		
N7	Raccord instantané pour Ø 1/4"	Raccord instantané pour Ø 3/8"	SV3000
N9	Raccord instantané pour Ø 5/16"		
N11	Raccord instantané pour Ø 3/8"		
M	Orifices A, B combinés		

* En cas de configuration combinée (M), veuillez l'indiquer sur la fiche de configuration d'embase.

* Les tailles de raccord X et PE pour les caractéristiques du pilote externe (R, RS) sont de Ø 4 (mm) ou Ø 5/32" (pouces) pour la série SV1000/2000, et Ø 6 (mm) ou Ø 1/4" (pouces) pour la série SV3000.

Reportez-vous au guide d'utilisation pour plus de précisions sur le système de transmission en série de type intégré EX250. Veuillez télécharger le Manuel d'utilisation sur notre site web, <http://www.smc.eu>.

Pour commander les embases

Exemple de commande (SV1000)

Embase

SS5V1-W10S1QW11ND-05B-C6 (1 jeu)

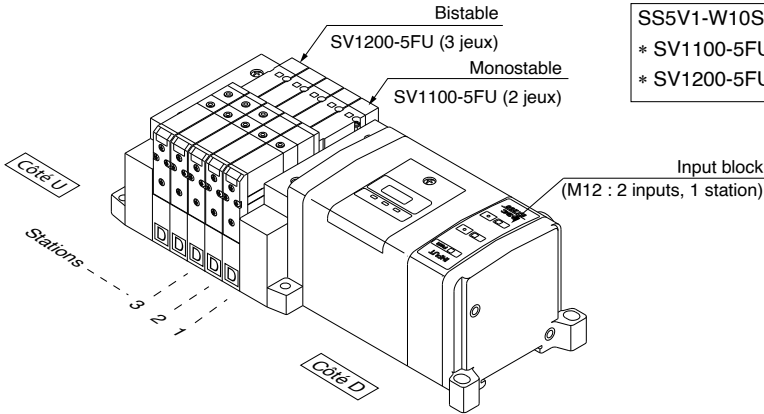

SS5V1-W10S1QW11ND-05B-C6 1 jeu (référence de l'embase)
* SV1100-5FU 4 jeux (réf. monostable)
* SV1200-5FU 2 jeux (réf. bistable)

Pour commander les électrodistributeurs

SV 1 1 0 0 - 5 F - [Note]

Série

1	SV1000
2	SV2000
3	SV3000

Action

1	5/2 monostable
2	5/2 bistable
3	5/3 centre fermé
4	5/3 centre ouvert
5	5/3 centre sous pression
A	Distributeur 2x3/2, 4 voies: N.F./N.F.
B	Distributeur 2x3/2, 4 voies: N.O./N.O.
C	Distributeur 2x3/2, 4 voies: N.F./N.O.

* Les distributeurs 2x3/2, 4 voies sont possibles uniquement pour les séries SV1000 et SV2000.

Pilotes

-	Pilotage interne
R	Pilotage externe

* Le pilotage externe n'est pas disponible pour les

Clapet antiretour

-	Sans
K	intégré

* Clapet antiretour possible pour la série SV1000 uniquement.

* Le clapet antiretour n'est pas disponible pour le distributeur du 3 positions.

Note) Disponible avec embase pour l'ajout des stations. Reportez-vous aux page 110.

Exécutions spéciales

-	-
X90	Distributeur principal en Viton (Reportez-vous page 109.)

Commande manuelle

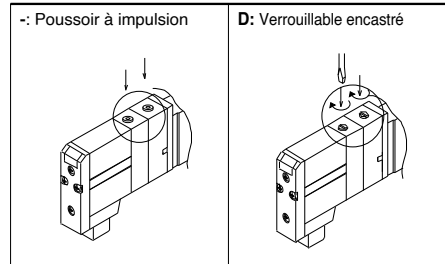

Led de visualisation et protection de circuit

U	Avec visualisation et protection de circuit
R	Avec protection de circuit

Tension nominale

5	24 V DC
---	---------

Note) Reportez-vous aux Précautions spécifiques au produit 2 à la page 111.

Série SV

Dimensions : Série SV1000 pour EX250 modèle intégré (pour I/O) système de transmission en série

● Montage tirant : SS5V1-W10S1 □□□□D- Stations $\begin{matrix} U \\ D \\ B \end{matrix}$ (S, R, RS)- $\begin{matrix} C3, N1 \\ C4, N3 \\ C6, N7 \end{matrix}$ (-D)

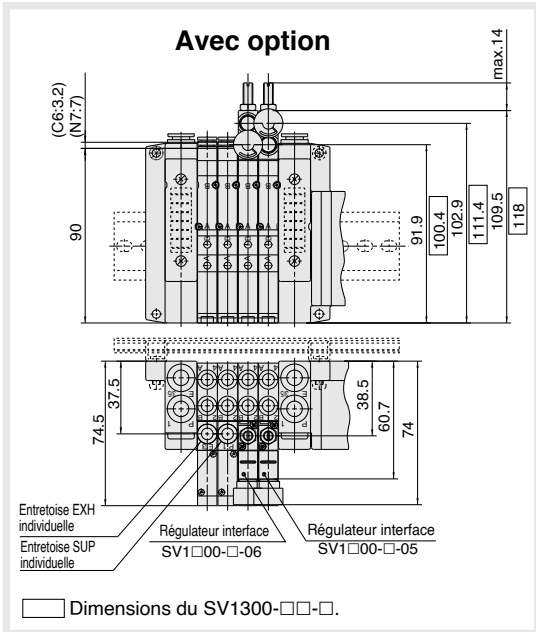

- Lorsque les sorties des orifices P, E sont indiquées sur les côtés U ou D, les orifices P, E du côté opposé sont bouchés.
- Les positions des orifices du pilotage externe et les positions des orifices du silencieux sont identiques à celles des sorties des orifices P, E.

(Avec blocs à 2 entrées)

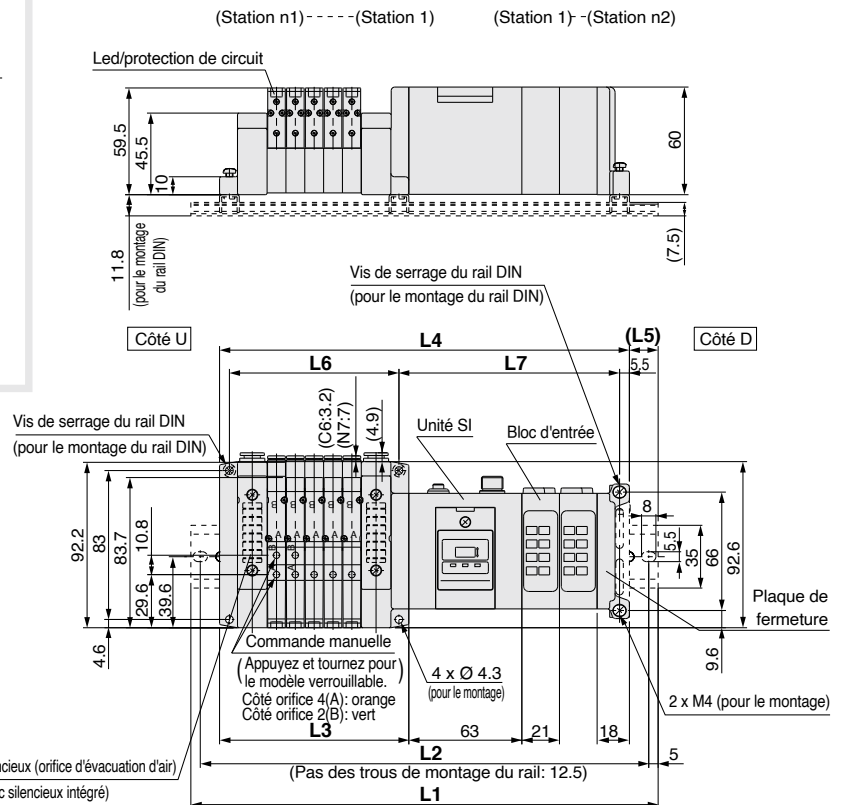

n1 = Stations de distributeur
n2 = Stations du bloc d'entrée

$$\begin{aligned} L2 &= L1 - 10.5 \\ L3 &= 10.5 \times n1 + 53 \\ L4 &= L3 + 81 + 21 \times n2 \\ L5 &= (L1 - L4) / 2 \\ L6 &= 10.5 \times n1 + 42 \\ L7 &= 21 \times n2 + 81 \end{aligned}$$

Avec caractéristique pilote externe

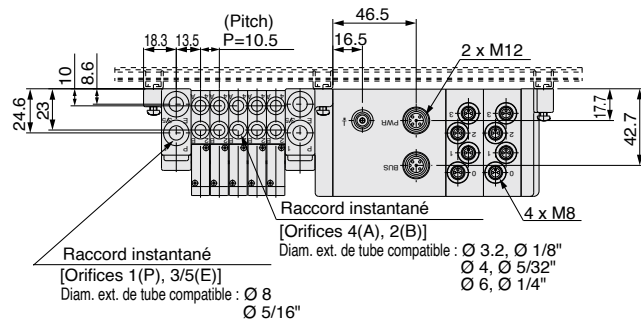
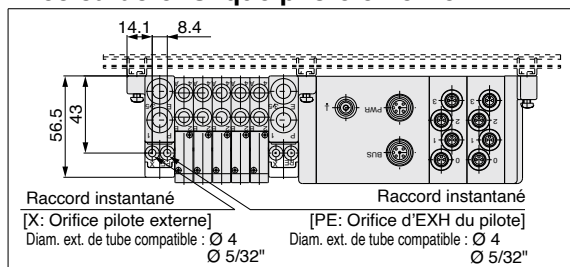

L1: Longueur du rail DIN

Stations de distr. (n1) / Stations bloc d'entrée (n2)	2	3	4	5	6	7	8	9	10	11	12	13	14	15	16	17	18	19	20
0	185.5	198	210.5	210.5	223	235.5	248	260.5	273	273	285.5	298	310.5	323	335.5	348	348	360.5	373
1	210.5	210.5	223	235.5	248	260.5	273	273	285.5	298	310.5	323	335.5	348	348	360.5	373	385.5	398
2	223	235.5	248	260.5	273	273	285.5	298	310.5	323	335.5	348	348	360.5	373	385.5	398	410.5	410.5
3	248	260.5	273	273	285.5	298	310.5	323	335.5	348	348	360.5	373	385.5	398	410.5	410.5	423	435.5
4	273	273	285.5	298	310.5	323	335.5	348	348	360.5	373	385.5	398	410.5	410.5	423	435.5	448	460.5
5	285.5	298	310.5	323	335.5	348	348	360.5	373	385.5	398	410.5	410.5	423	435.5	448	460.5	473	473
6	310.5	323	335.5	348	348	360.5	373	385.5	398	410.5	410.5	423	435.5	448	460.5	473	473	485.5	498
7	335.5	348	348	360.5	373	385.5	398	410.5	410.5	423	435.5	448	460.5	473	473	485.5	498	510.5	523
8	348	360.5	373	385.5	398	410.5	410.5	423	435.5	448	460.5	473	473	485.5	498	510.5	523	535.5	535.5

Dimensions : Série SV2000 pour EX250 modèle intégré (pour I/O) système de transmission en série

● Montage tirant : SS5V2-W10S1□□□□D- Stations $\begin{matrix} U \\ D \end{matrix}$ (S, R, RS)- $\begin{matrix} C4, N3 \\ C6, N7 \\ C8, N9 \end{matrix}$ (-D)

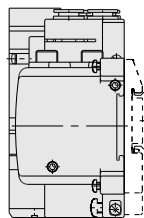
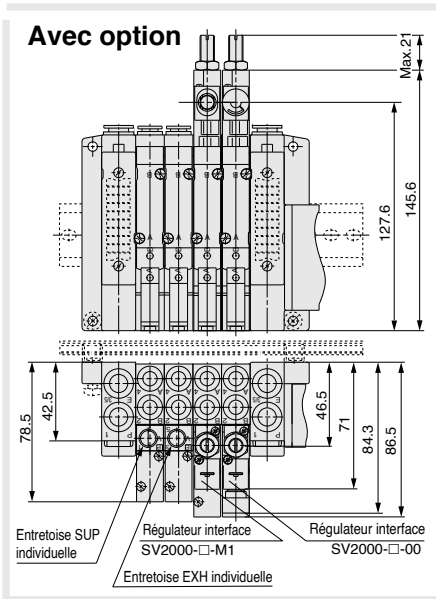

n1 = Stations de distributeur
n2 = Stations du bloc d'entrée

$$\begin{aligned} L2 &= L1 - 10.5 \\ L3 &= 16 \times n1 + 60 \\ L4 &= L3 + 81 + 21 \times n2 \\ L5 &= (L1 - L4) / 2 \\ L6 &= 16 \times n1 + 48 \\ L7 &= 21 \times n2 + 81.5 \end{aligned}$$

- Lorsque les sorties des orifices P, E sont indiquées sur les côtés U ou D, les orifices P, E du côté opposé sont bouchés.
- Les positions des orifices du pilotage externe et les positions des orifices du silencieux sont identiques à celles des sorties des orifices P, E.

(Avec blocs à 2 entrées)

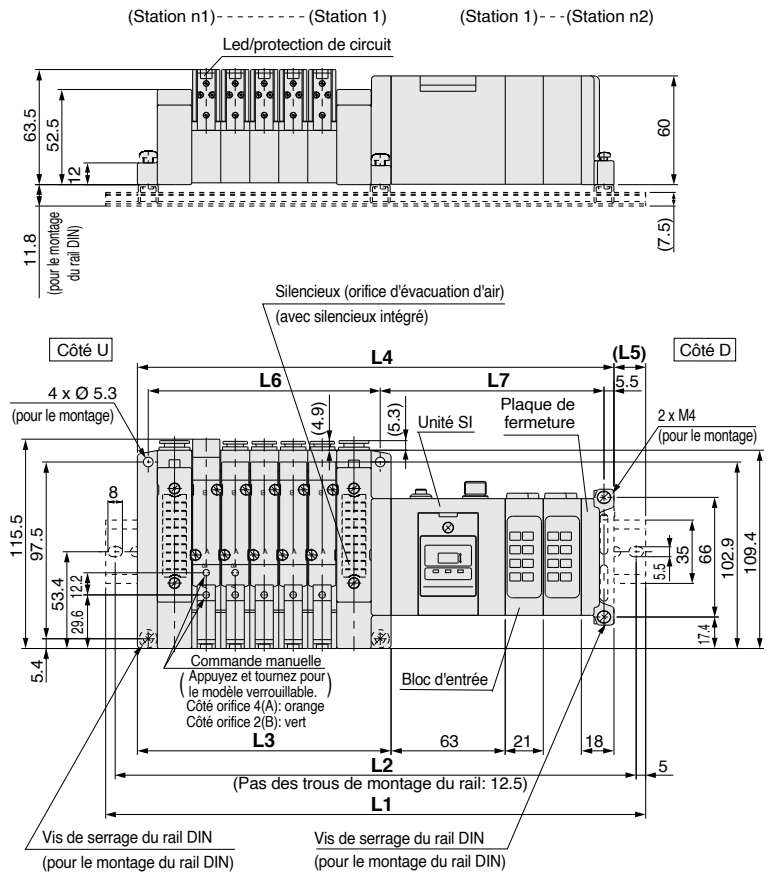

Avec caractéristique pilote externe

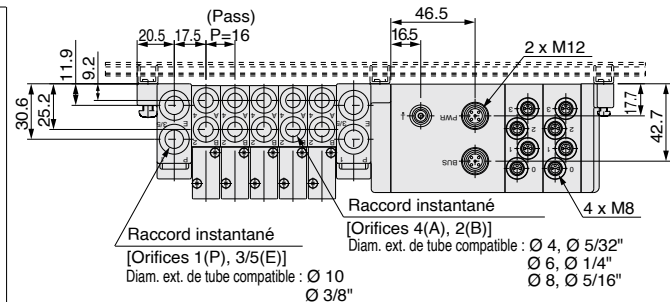
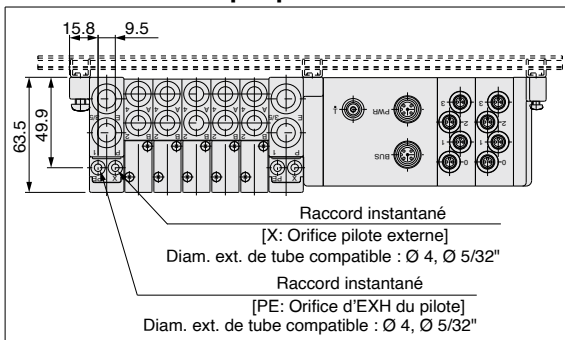

L1: Longueur du rail DIN

Stations bloc d'entrée (n2)	Stations de distr. (n1)	2	3	4	5	6	7	8	9	10	11	12	13	14	15	16	17	18	19	20
0		198	223	235.5	248	260.5	285.5	298	310.5	335.5	348	360.5	373	398	410.5	423	448	460.5	473	485.5
1		223	235.5	260.5	273	285.5	298	323	335.5	348	373	385.5	398	410.5	435.5	448	460.5	485.5	498	510.5
2		248	260.5	273	298	310.5	323	335.5	360.5	373	385.5	410.5	423	435.5	448	473	485.5	498	510.5	535.5
3		260.5	285.5	298	310.5	335.5	348	360.5	373	398	410.5	423	435.5	460.5	473	485.5	510.5	523	535.5	548
4		285.5	298	323	335.5	348	360.5	385.5	398	410.5	435.5	448	460.5	473	498	510.5	523	548	560.5	573
5		310.5	323	335.5	360.5	373	385.5	398	423	435.5	448	473	485.5	498	510.5	535.5	548	560.5	585.5	598
6		323	348	360.5	373	398	410.5	423	435.5	460.5	473	485.5	510.5	523	535.5	548	573	585.5	598	610.5
7		348	360.5	385.5	398	410.5	435.5	448	460.5	473	498	510.5	523	535.5	560.5	573	585.5	610.5	623	635.5
8		373	385.5	398	423	435.5	448	460.5	485.5	498	510.5	535.5	548	560.5	573	598	610.5	623	648	660.5

Modèle intégré (pour I/O) Système de transmission en série

Série **EX600**

Degré de protection IP67



Montage tirant

Série compatible	Embase sur tirants SV1000/SV2000/SV3000
<ul style="list-style-type: none">• Entrée / sortie numérique: Max. 144 entrée/144 sorties• Entrée analogique: Max. 18 canaux• Sortie de vanne: 32 sorties	

Série EX600



Série SV1000/2000/3000

Pour module I/O EX600-D□□E ou EX600-D□□F sont sélectionnés, l'indice de protection est IP40. Pour plus de détails, reportez-vous page 116.

Pour passer commande

● Embase à tirants

SS5V 1 - W10S6 Q □ □ □ D - 05 U □ - C6 - □

Protection

—	IP40
W (Note)	IP67

Note) Lorsqu'une unité I/O d'EX-600-D□□E ou EX600-D□□F est sélectionnée, l'option W (IP67) ne peut pas être sélectionnée.

Série

1	SV1000
2	SV2000
3	SV3000

Unité SI

0	Sans unité SI
Q	DeviceNet® type
N	Type PROFIBUS DP
V	Type CC-Link
WS	Sans fil (Note 3)

- Note 1) Les unités I/O ne peuvent pas être choisis sans unité SI.
 Note 2) Le type sans unité SI n'inclut pas la plaque du distributeur servant à connecter l'embase et l'unité SI.
 Note 3) Le système sans fil ne peut être utilisé que dans un pays où il est conforme à la loi sur la radio et aux réglementations de ce pays.

Modèle avec plaque de fermeture

—	Sans plaque de fermeture
2	Connecteur d'alimentation M12, codage B
3	Connecteur d'alimentation de 7/8 pouces
4	IN/OUT du connecteur d'alimentation M12, Codage A, disposition des broches 1
5	IN/OUT du connecteur d'alimentation M12, Codage A, disposition des broches 2

Note) Sans unité SI, le symbole est —.
 * : La disposition des broches pour le connecteur à broches "4" et "5" est différente.

Numéro de station du module I/O

—	Aucun
1	1 sta.
⋮	⋮
9	9 sta.

- Note 1) Sans unité, le symbole est —.
 Note 2) L'unité SI n'est pas inclus dans le numéro de station du module I/O.
 Note 3) Lorsque le module I/O est sélectionné, il est livré séparément et monté par le client.

Unité SI COM.

—	Commun positif
N	Commun négatif

Note) Sans unité SI, le symbole est —.

Stations de distributeurs

Symbole	Stations	Note
02	2 sta.	Caractéristiques de câblage bistable (Note 1)
⋮	⋮	
16	16 sta.	
02	2 sta.	Câblage spécifique (Note 2) (jusqu'à 32 bobines possibles.)
⋮	⋮	
20	20 sta.	

- Note 1) Caractéristiques de câblage bistable : Les électrodistributeurs monostables, bistables, 3 et 4 voies peuvent être utilisés sur toutes les stations d'embase. Lorsqu'un électrodistributeur monostable est utilisé, le signal de contrôle qui n'est assigné à aucun nombre est émis. Si un signal vide n'est pas souhaité, veuillez passer votre commande avec le câblage de signal spécifique.
 Note 2) Câblage spécifique : Indiquez les caractéristiques de câblage sur la fiche de configuration de l'embase. (Notez que les distributeurs bistables, 3 et 4 voies ne peuvent pas être utilisés lorsqu'un câblage d'électrodistributeur monostable est configuré.)

Montage

—	Montage direct
D	Montage sur rail DIN (avec rail DIN inclus)
D0 (Note 1)	Montage sur rail DIN (sans rail DIN)
D3	Pour 3 sta.
⋮	⋮
D20	Pour 20 sta.

Lorsque vous souhaitez un rail DIN plus long que les stations indiquées. (Indiquez un rail plus long que la longueur standard.)

- Note 1) Pour D0, seules les fixations sur rail DIN sont incluses.
 Note 2) Le rail DIN n'est pas inclus (mais livré séparément) sur l'embase dans le cas avec rail DIN.
 Note 3) Lorsque le montage sur rail DIN (avec rail DIN) est sélectionné pour la série SV3000, et que le nombre de stations de module I/O est 9 et que le nombre maxi. de stations de distributeur est 18. Le montage DIN (avec rail DIN) ne peut pas être indiqué pour les stations 19 et 20. (Reportez-vous à la longueur totale du rail DIN aux pages 25 et 26.)
 Note 4) Sans unité SI (S60), le rail DIN (D) n'est pas disponible.

● Bloc SUP/EXH

—	Pilote interne
S (Note)	Pilote interne, silencieux intégré
R	Pilote externe
RS (Note)	Pilote externe, silencieux intégré

Note) Si vous utilisez le modèle à silencieux intégré, protégez l'orifice d'échappement de tout contact direct avec de l'eau ou d'autres liquides.

● Entrée orifice P, E

U	Côté U (2 à 10 stations)
D	Côté D (2 à 10 stations)
B	Côté B (2 à 20 stations)

Orifices A, B (en mm)

Symbole	Orifices A, B	Orifices P, E	Série compatible
C3	Raccord instantané Ø 3.2	Raccord instantané Ø 8	SV1000
C4	Raccord instantané Ø 4		
C6	Raccord instantané Ø 6		
C4	Raccord instantané Ø 4	Raccord instantané Ø 10	SV2000
C6	Raccord instantané Ø 6		
C8	Raccord instantané Ø 8		
C6	Raccord instantané Ø 6	Raccord instantané Ø 12	SV3000
C8	Raccord instantané Ø 8		
C10	Raccord instantané Ø 10		
M	Orifices A, B combinés		

Orifices A, B (en pouces)

Symbole	Orifices A, B	Orifices P, E	Série compatible
N1	Raccord instantané Ø 1/8"	Raccord instantané Ø 5/16"	SV1000
N3	Raccord instantané Ø 5/32"		
N7	Raccord instantané Ø 1/4"		
N3	Raccord instantané Ø 5/32"	Raccord instantané Ø 3/8"	SV2000
N7	Raccord instantané Ø 1/4"		
N9	Raccord instantané Ø 5/16"		
N7	Raccord instantané Ø 1/4"	Raccord instantané Ø 3/8"	SV3000
N9	Raccord instantané Ø 5/16"		
N11	Raccord instantané Ø 3/8"		
M	Orifices A, B combinés		

* En cas de configuration combinée (M), veuillez l'indiquer sur la fiche de configuration d'embase.
 * Taille des orifices X et PE du pilote externe (R) et taille des orifices X du pilote externe/modèle avec silencieux intégré (RS) : Ø 4 (mm) et Ø 5/32 (pouces) pour les séries SV1000 et 2000, et Ø 6 (mm) ou Ø 1/4 (pouces) pour la série SV3000.

Pour commander des embases (exemple)

Exemple (SS5V1)

**Embase
Alimentation avec
Connecteur M12**

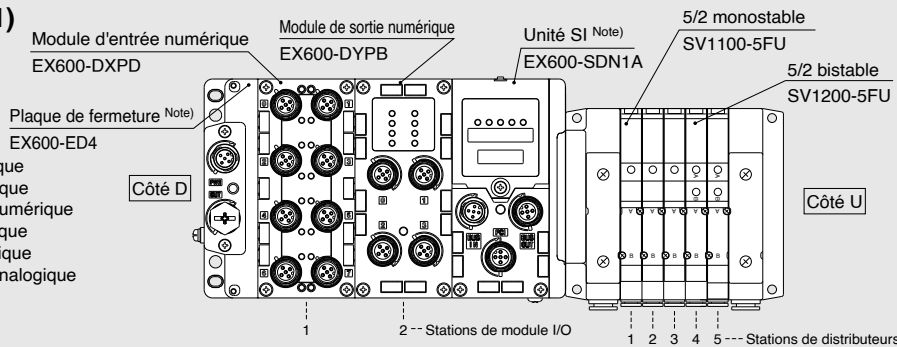

- Module d'entrée numérique
- Module de sortie numérique
- Module d'entrée/sortie numérique
- Module d'entrée analogique
- Module de sortie analogique
- Module d'entrée/sortie analogique

Kit de transmission en série

SS5V1-W10S6Q4N2D-05B-C6 1 jeu Référence d'embase

* SV1100-5FU 3 jeux Référence de distributeur (stations 1 à 3)

* SV1200-5FU 2 jeux Référence du distributeur (stations 4 à 5)

* EX600-DXPD 1 jeu Référence du module I/O (station 1)

* EX600-DYPB 1 jeu Référence du module I/O (station 2)

L'astérisque symbolise le bloc.

Ajoutez-le devant la référence de l'électrodistributeur, etc.

Renseignez les éléments dans l'ordre en commençant par la première station sur le côté D. Lorsque les références sont compliquées, utilisez la fiche technique de l'embase.

Renseignez les éléments dans l'ordre en commençant par la première station sur le côté D. Lorsque les références sont compliquées, utilisez la fiche technique de l'embase.

Note) N'entrez pas la référence de l'unité SI avec la référence de la plaque de fermeture.

Pour commander les distributeurs

SV 1 1 00 - 5 F U

Série

1	SV1000
2	SV2000
3	SV3000

Action

1	Électrodistributeur 5/2 monostable
2	5/2 bistable
3	5/3 centre fermé
4	5/3 centre ouvert
5	5/3 centre pression
A	Distributeur 2x3/2, 4 voies : N.F./N.F.
B	Distributeur 2x3/2, 4 voies : N.O./N.O.
C	Distributeur 2x3/2, 4 voies : N.F./N.O.

* Les électrodistributeurs 2x3/2, 4 voies sont compatibles avec les séries SV1000 et SV2000 uniquement.

Caractéristiques du pilote

-	Pilote interne
R	Pilote externe

* Le pilote externe n'est pas disponible pour les électrodistributeurs 2x3/2, 4 voies.

Clapet antiretour de contre-pression

-	Aucun
K	Intégré

* Le clapet antiretour de contre-pression intégré est compatible avec la série SV1000 uniquement.

* Le distributeur 3 voies n'est pas compatible avec le clapet antiretour de contre-pression.

Exécutions spéciales

-	-
X90	Caractéristique caoutchouc fluoré

Commande manuelle

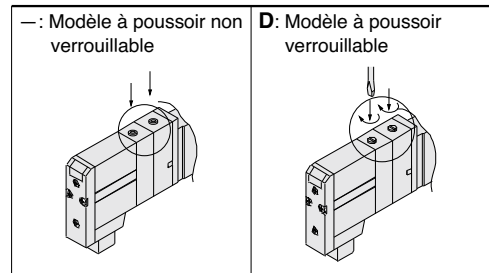

Led de visualisation et protection de circuit

U	Avec led de visualisation et protection de circuit
R	Avec protection de circuit

Tension de la bobine

5	24 V DC
---	---------

Dimensions : Série SV1000

Alimentation avec connecteur M12

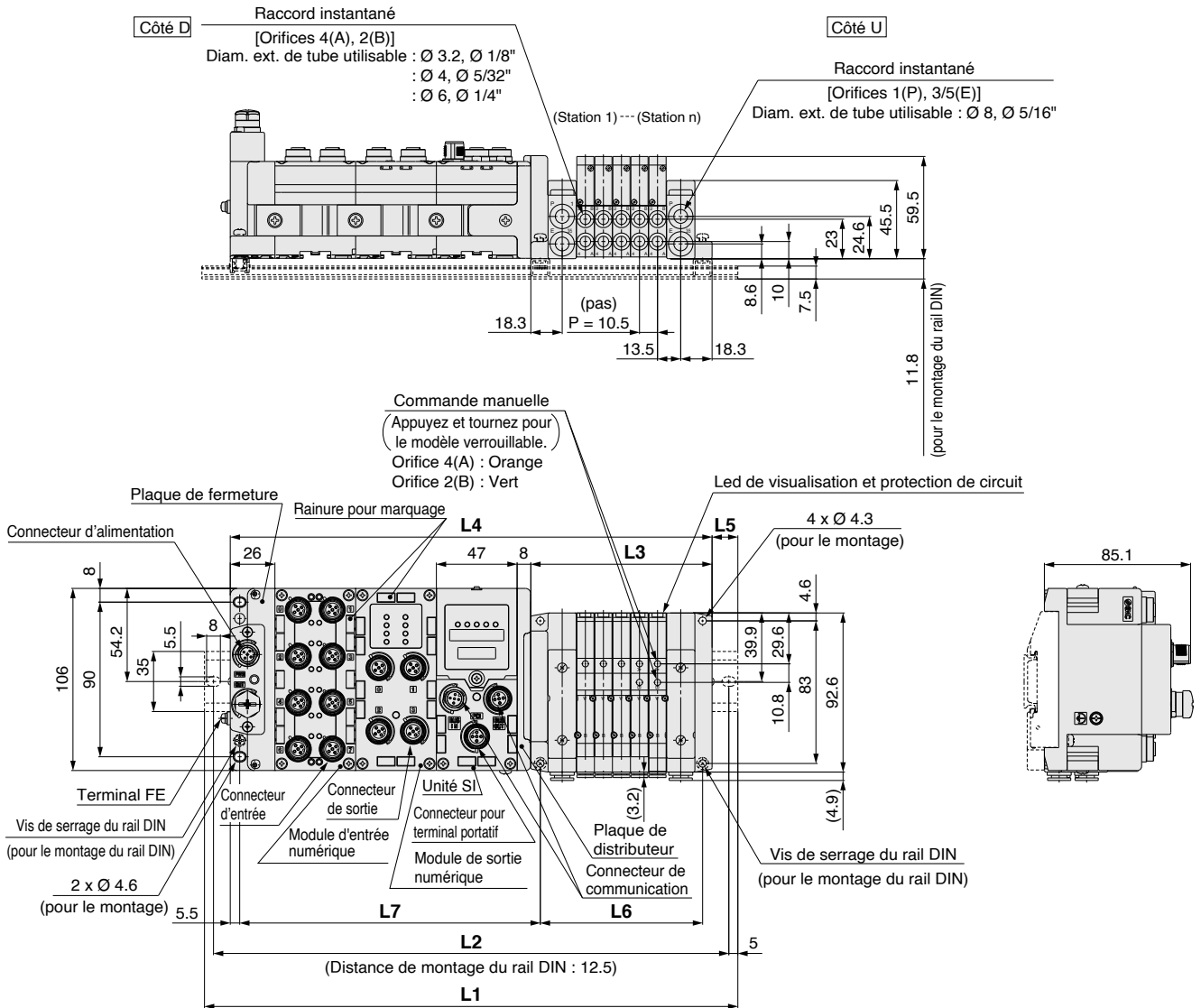

$L2 = L1 - 10,5$
 $L3 = 10,5 \times n1 + 53$
 $L4 = L3 + 81 + 47 \times n2$
 $L5 = (L1 - L4)/2$
 $L6 = 10,5 \times n1 + 42$
 $L7 = 47 \times n2 + 81$

L1 : Longueur totale du rail DIN

Stations de module I/O (n2)	2	3	4	5	6	7	8	9	10	11	12	13	14	15	16	17	18	19	20
0	185.5	198	210.5	210.5	223	235.5	248	260.5	273	273	285.5	298	310.5	323	335.5	348	348	360.5	373
1	235.5	248	248	260.5	273	285.5	298	310.5	310.5	323	335.5	348	360.5	373	373	385.5	398	410.5	423
2	273	285.5	298	310.5	323	335.5	335.5	348	360.5	373	385.5	398	410.5	410.5	423	435.5	448	460.5	473
3	323	335.5	348	360.5	373	373	385.5	398	410.5	423	435.5	435.5	448	460.5	473	485.5	498	498	510.5
4	373	385.5	398	398	410.5	423	435.5	448	460.5	473	473	485.5	498	510.5	523	535.5	535.5	548	560.5
5	423	435.5	435.5	448	460.5	473	485.5	498	498	510.5	523	535.5	548	560.5	560.5	573	585.5	598	610.5
6	460.5	473	485.5	498	510.5	523	535.5	535.5	548	560.5	573	585.5	598	598	610.5	623	635.5	648	660.5
7	510.5	523	535.5	548	560.5	560.5	573	585.5	598	610.5	623	623	635.5	648	660.5	673	685.5	698	698
8	560.5	573	585.5	598	598	610.5	623	635.5	648	660.5	660.5	673	685.5	698	710.5	723	723	735.5	748
9	610.5	623	623	635.5	648	660.5	673	685.5	685.5	698	710.5	723	735.5	748	760.5	760.5	773	785.5	798

Dimensions : Série SV1000

Alimentation connecteur 7/8 pouces

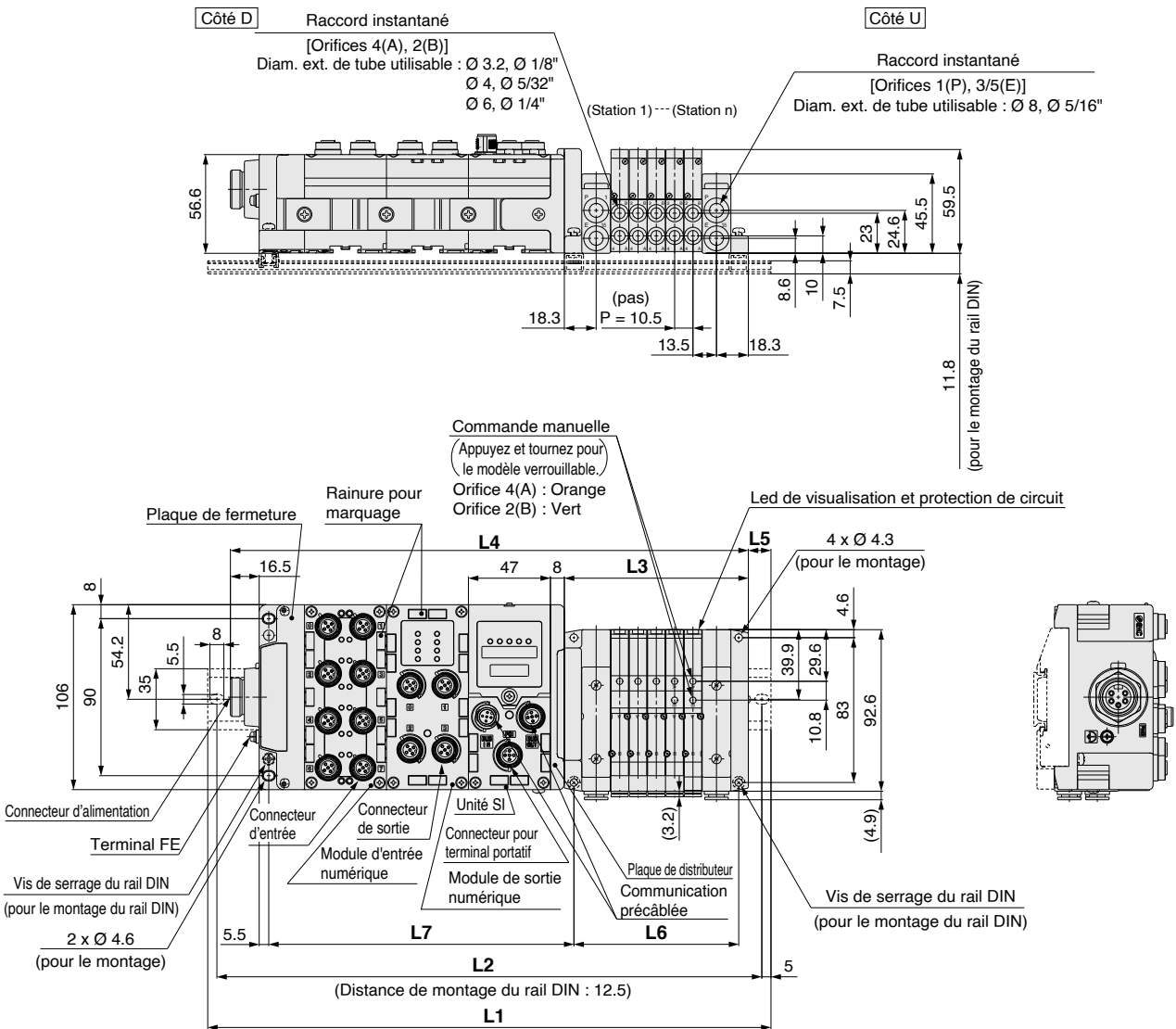

$L2 = L1 - 10.5$
 $L3 = 10.5 \times n1 + 53$
 $L4 = L3 + 97.5 + 47 \times n2$
 $L5 = (L1 - L4)/2$
 $L6 = 10.5 \times n1 + 42$
 $L7 = 47 \times n2 + 81$

L1 : Longueur totale du rail DIN

Stations de module I/O (n2)	Stations de distributeur (n1)	2	3	4	5	6	7	8	9	10	11	12	13	14	15	16	17	18	19	20
0		198	210.5	223	235.5	248	248	260.5	273	285.5	298	310.5	310.5	323	335.5	348	360.5	373	385.5	385.5
1		248	260.5	273	285.5	285.5	298	310.5	323	335.5	348	348	360.5	373	385.5	398	410.5	410.5	423	435.5
2		298	310.5	310.5	323	335.5	348	360.5	373	373	385.5	398	410.5	423	435.5	448	448	460.5	473	485.5
3		348	348	360.5	373	385.5	398	410.5	410.5	423	435.5	448	460.5	473	473	485.5	498	510.5	523	535.5
4		385.5	398	410.5	423	435.5	435.5	448	460.5	473	485.5	498	510.5	510.5	523	535.5	548	560.5	573	573
5		435.5	448	460.5	473	473	485.5	498	510.5	523	535.5	535.5	548	560.5	573	585.5	598	598	610.5	623
6		485.5	498	498	510.5	523	535.5	548	560.5	573	573	585.5	598	610.5	623	635.5	635.5	648	660.5	673
7		535.5	535.5	548	560.5	573	585.5	598	598	610.5	623	635.5	648	660.5	660.5	673	685.5	698	710.5	723
8		573	585.5	598	610.5	623	635.5	635.5	648	660.5	673	685.5	698	698	710.5	723	735.5	748	760.5	760.5
9		623	635.5	648	660.5	660.5	673	685.5	698	710.5	723	723	735.5	748	760.5	773	785.5	798	798	810.5

Dimensions : Série SV2000

Alimentation avec connecteur M12

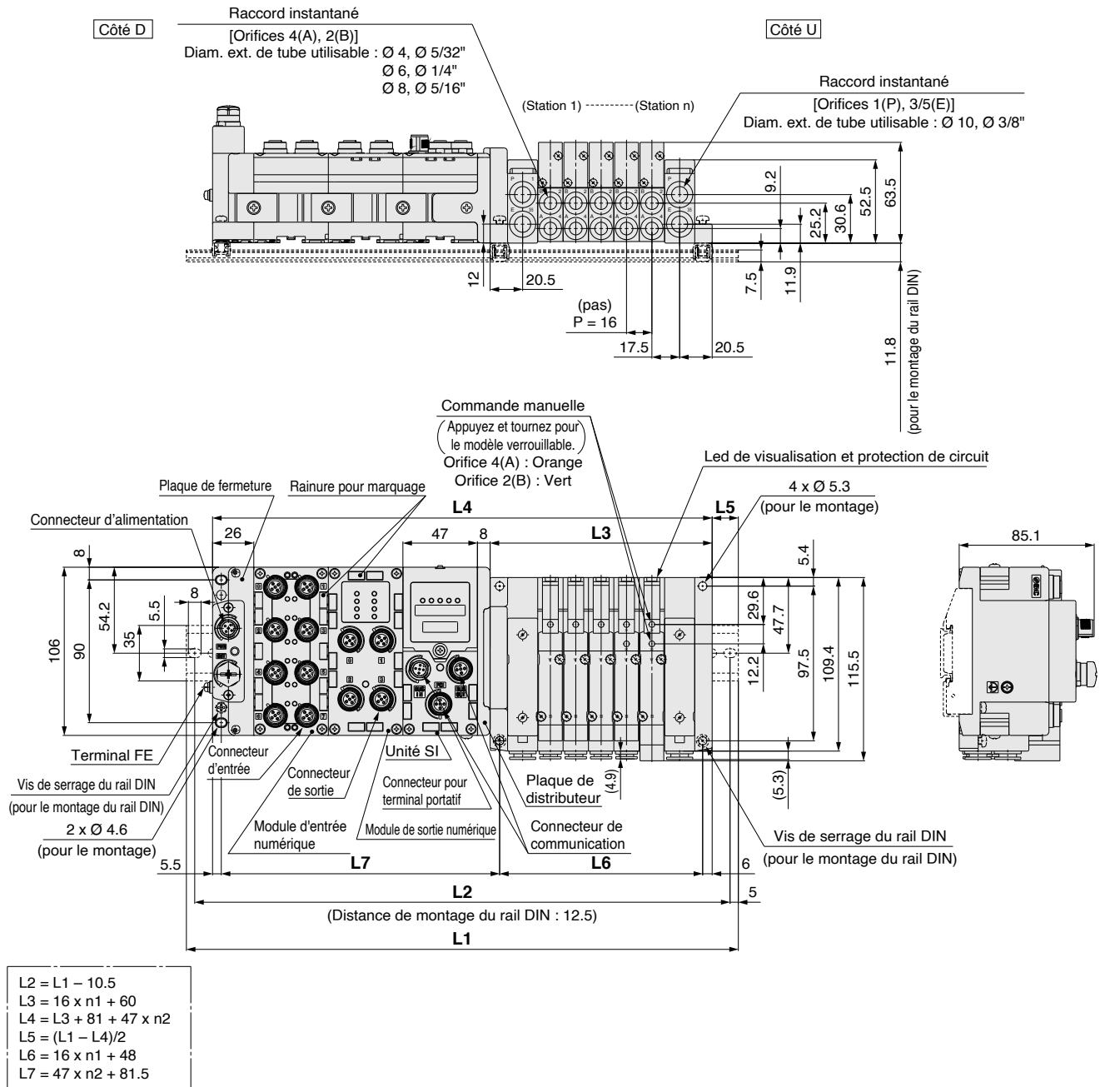

L1 : Longueur totale du rail DIN

Stations de module I/O (n2)	Stations de distributeur (n1)	2	3	4	5	6	7	8	9	10	11	12	13	14	15	16	17	18	19	20
0		198	223	235.5	248	260.5	285.5	298	310.5	335.5	348	360.5	373	398	410.5	423	448	460.5	473	485.5
1		248	260.5	285.5	298	310.5	335.5	348	360.5	373	398	410.5	423	435.5	460.5	473	485.5	510.5	523	535.5
2		298	310.5	323	348	360.5	373	398	410.5	423	435.5	460.5	473	485.5	510.5	523	535.5	548	573	585.5
3		348	360.5	373	385.5	410.5	423	435.5	460.5	473	485.5	498	523	535.5	548	573	585.5	598	610.5	635.5
4		385.5	410.5	423	435.5	460.5	473	485.5	498	523	535.5	548	560.5	585.5	598	610.5	635.5	648	660.5	673
5		435.5	448	473	485.5	498	523	535.5	548	560.5	585.5	598	610.5	635.5	648	660.5	673	698	710.5	723
6		485.5	498	510.5	535.5	548	560.5	585.5	598	610.5	623	648	660.5	673	698	710.5	723	735.5	760.5	773
7		535.5	548	560.5	585.5	598	610.5	623	648	660.5	673	685.5	710.5	723	735.5	760.5	773	785.5	798	823
8		573	598	610.5	623	648	660.5	673	685.5	710.5	723	735.5	760.5	773	785.5	798	823	835.5	848	860.5
9		623	635.5	660.5	673	685.5	710.5	723	735.5	748	773	785.5	798	823	835.5	848	860.5	885.5	898	910.5

Dimensions : Série SV2000

Alimentation connecteur 7/8 pouces

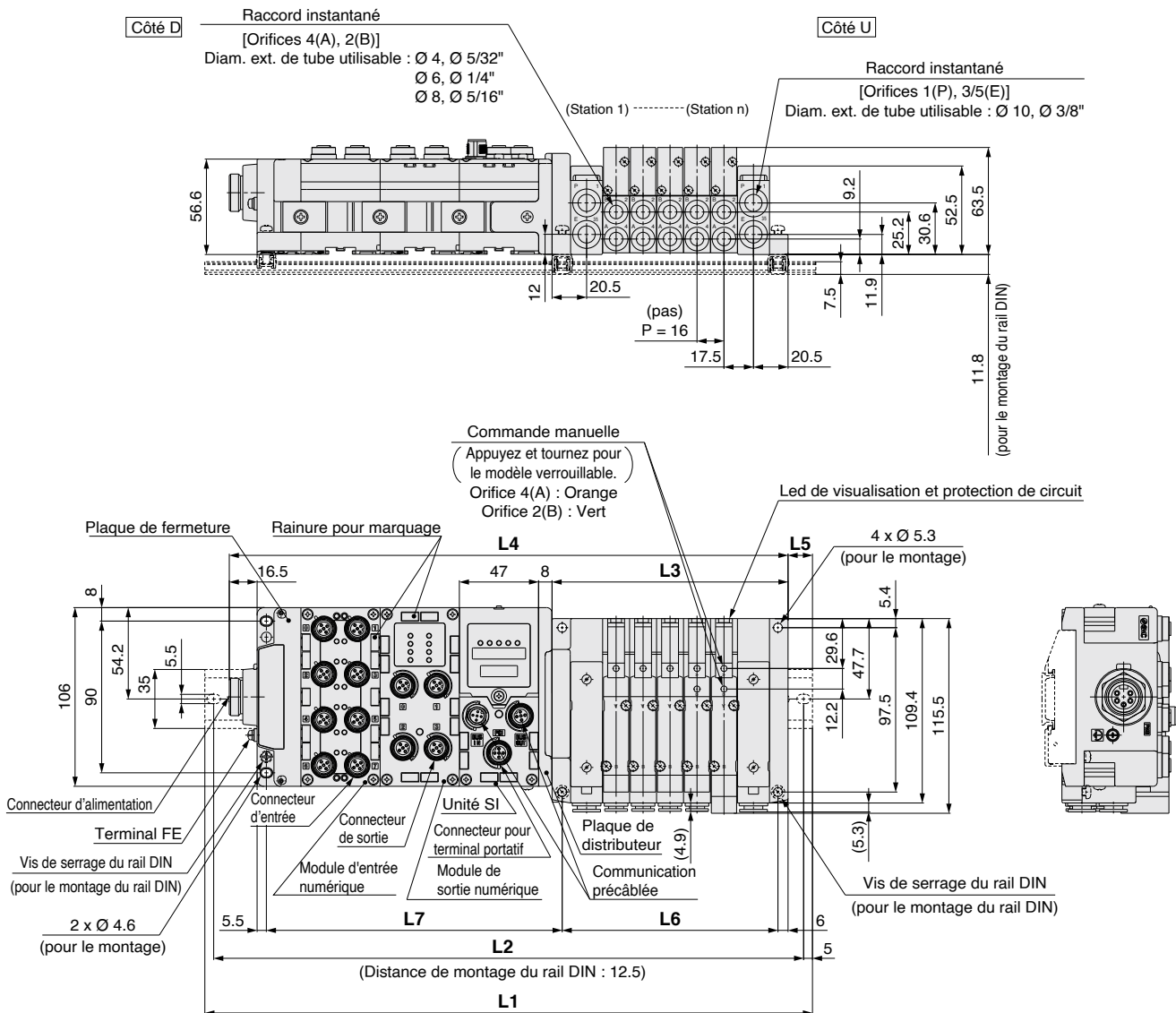

$L2 = L1 - 10.5$
 $L3 = 16 \times n1 + 60$
 $L4 = L3 + 97.5 + 47 \times n2$
 $L5 = (L1 - L4)/2$
 $L6 = 16 \times n1 + 48$
 $L7 = 47 \times n2 + 81.5$

L1 : Longueur totale du rail DIN

Stations de module I/O (n2)	Stations de distributeur (n1)																			
	2	3	4	5	6	7	8	9	10	11	12	13	14	15	16	17	18	19	20	
0	223	235.5	248	273	285.5	298	310.5	335.5	348	360.5	373	398	410.5	423	448	460.5	473	485.5	510.5	
1	260.5	285.5	298	310.5	335.5	348	360.5	373	398	410.5	423	448	460.5	473	485.5	510.5	523	535.5	548	
2	310.5	323	348	360.5	373	398	410.5	423	435.5	460.5	473	485.5	510.5	523	535.5	548	573	585.5	598	
3	360.5	373	398	410.5	423	435.5	460.5	473	485.5	498	523	535.5	548	573	585.5	598	610.5	635.5	648	
4	410.5	423	435.5	460.5	473	485.5	498	523	535.5	548	573	585.5	598	610.5	635.5	648	660.5	673	698	
5	448	473	485.5	498	523	535.5	548	560.5	585.5	598	610.5	635.5	648	660.5	673	698	710.5	723	748	
6	498	523	535.5	548	560.5	585.5	598	610.5	623	648	660.5	673	698	710.5	723	735.5	760.5	773	785.5	
7	548	560.5	585.5	598	610.5	623	648	660.5	673	698	710.5	723	735.5	760.5	773	785.5	798	823	835.5	
8	598	610.5	623	648	660.5	673	685.5	710.5	723	735.5	760.5	773	785.5	798	823	835.5	848	873	885.5	
9	648	660.5	673	685.5	710.5	723	735.5	748	773	785.5	798	823	835.5	848	860.5	885.5	898	910.5	935.5	

Dimensions : Série SV3000

Alimentation avec connecteur M12

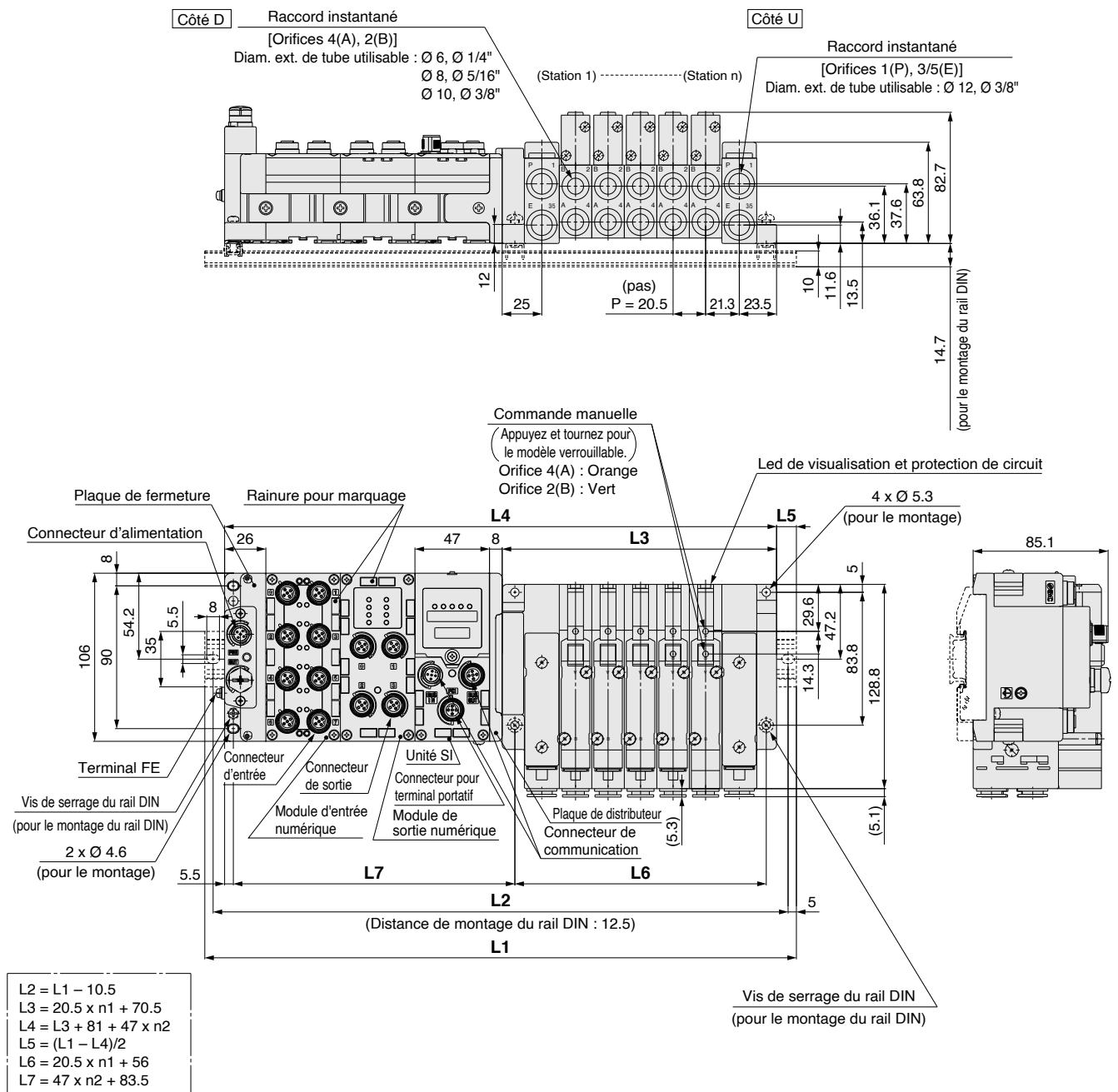

L1 : Longueur totale du rail DIN

Stations de module I/O (n2)	Stations de distributeur (n1)	2	3	4	5	6	7	8	9	10	11	12	13	14	15	16	17	18	19	20
0		223	248	260.5	285.5	298	323	348	360.5	385.5	410.5	423	448	473	485.5	510.5	535.5	548	573	585.5
1		273	285.5	310.5	335.5	348	373	398	410.5	435.5	448	473	498	510.5	535.5	560.5	573	598	623	635.5
2		310.5	335.5	360.5	373	398	423	435.5	460.5	485.5	498	523	535.5	560.5	585.5	598	623	648	660.5	685.5
3		360.5	385.5	398	423	448	460.5	485.5	510.5	523	548	573	585.5	610.5	635.5	648	673	685.5	710.5	735.5
4		410.5	435.5	448	473	498	510.5	535.5	548	573	598	610.5	635.5	660.5	673	698	723	735.5	760.5	773
5		460.5	473	498	523	535.5	560.5	585.5	598	623	635.5	660.5	685.5	698	723	748	760.5	785.5	810.5	823
6		498	523	548	560.5	585.5	610.5	623	648	673	685.5	710.5	735.5	748	773	785.5	810.5	835.5	848	873
7		548	573	598	610.5	635.5	648	673	698	710.5	735.5	760.5	773	798	823	835.5	860.5	873	898	923
8		598	623	635.5	660.5	685.5	698	723	735.5	760.5	785.5	798	823	848	860.5	885.5	910.5	923	948	973
9		648	660.5	685.5	710.5	723	748	773	785.5	810.5	835.5	848	873	885.5	910.5	935.5	948	973	—	—

Dimensions : Série SV3000

Alimentation connecteur 7/8 pouces

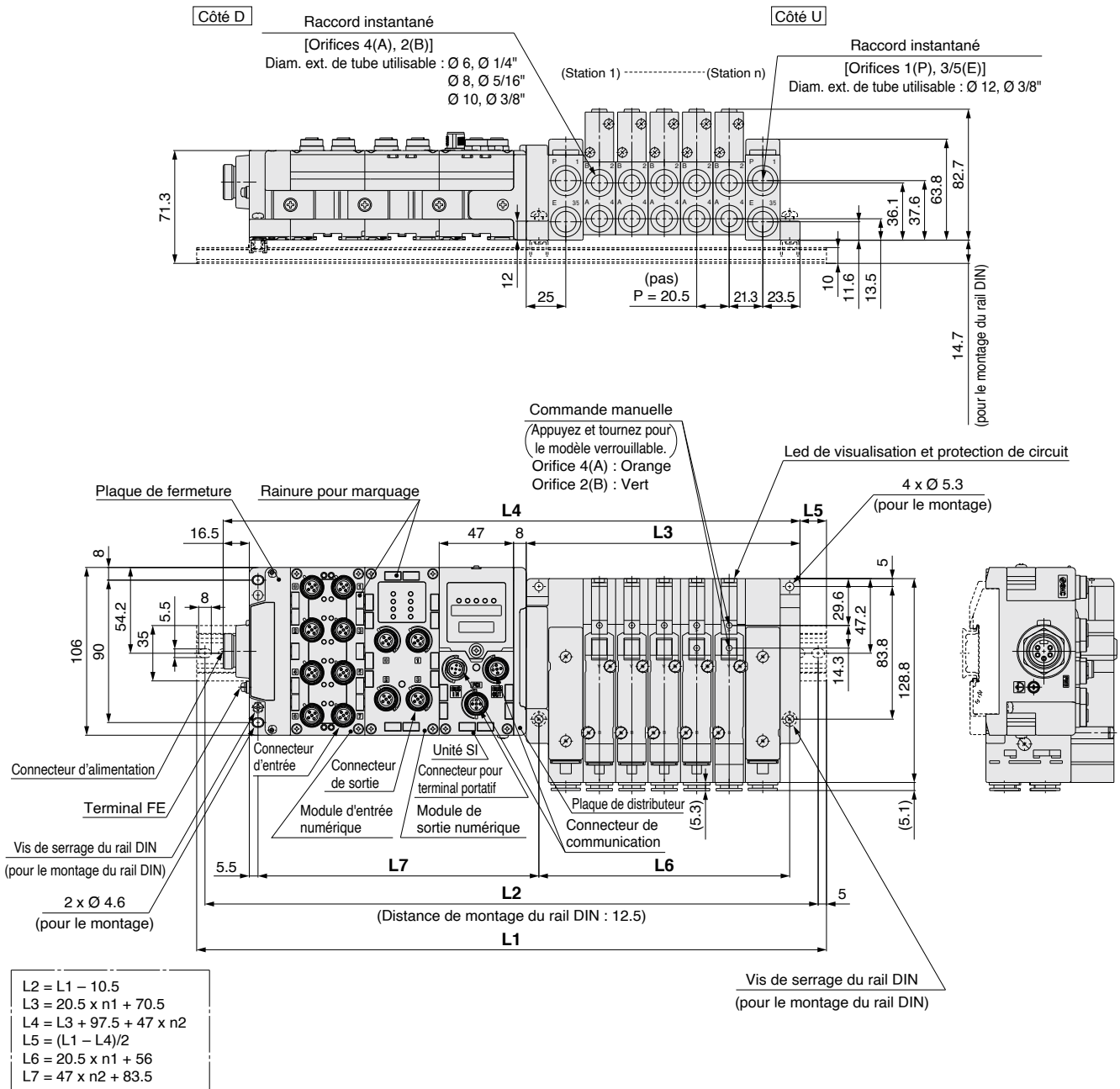

L1 : Longueur totale du rail DIN

Stations de module I/O (n2)	Stations de distributeurs (n1)																			
	2	3	4	5	6	7	8	9	10	11	12	13	14	15	16	17	18	19	20	
0	235.5	260.5	285.5	298	323	335.5	360.5	385.5	398	423	448	460.5	485.5	510.5	523	548	560.5	585.5	610.5	
1	285.5	310.5	323	348	373	385.5	410.5	423	448	473	485.5	510.5	535.5	548	573	598	610.5	635.5	660.5	
2	335.5	348	373	398	410.5	435.5	460.5	473	498	523	535.5	560.5	573	598	623	635.5	660.5	685.5	698	
3	385.5	398	423	435.5	460.5	485.5	498	523	548	560.5	585.5	610.5	623	648	660.5	685.5	710.5	723	748	
4	423	448	473	485.5	510.5	523	548	573	585.5	610.5	635.5	648	673	698	710.5	735.5	760.5	773	798	
5	473	498	510.5	535.5	560.5	573	598	623	635.5	660.5	673	698	723	735.5	760.5	785.5	798	823	848	
6	523	535.5	560.5	585.5	598	623	648	660.5	685.5	710.5	723	748	760.5	785.5	810.5	823	848	873	885.5	
7	573	585.5	610.5	623	648	673	685.5	710.5	735.5	748	773	798	810.5	835.5	860.5	873	898	910.5	935.5	
8	610.5	635.5	660.5	673	698	723	735.5	760.5	773	798	823	835.5	860.5	885.5	898	923	948	960.5	985.5	
9	660.5	685.5	698	723	748	760.5	785.5	810.5	823	848	860.5	885.5	910.5	923	948	973	985.5	—	—	

Modèle intégré (pour sortie) Système de transmission en série

Série **EX260**

Degré de protection IP67 (en partie IP40)

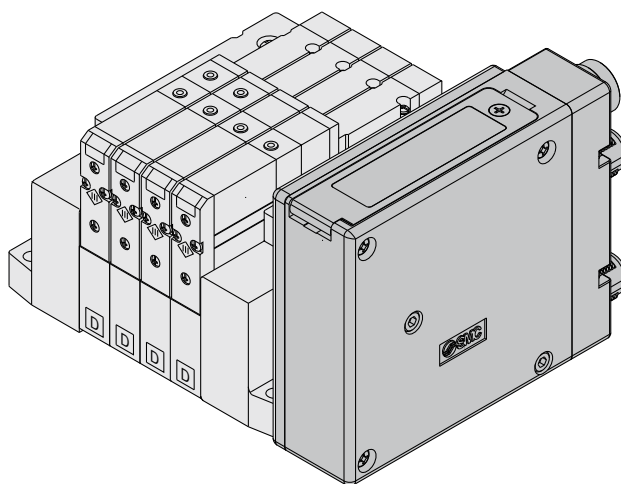

Montage tirant

Série compatible	Embase sur tirants SV1000/SV2000/SV3000
------------------	---

• Nombre de sorties: 16, 32

Embase à tirants : Modèle intégré EX260 (pour sortie) Système de transmission en série

Série SV



RoHS

Pour commander les embases

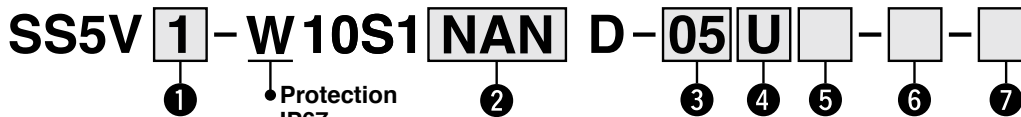

* Reportez-vous à la note 3) des caractéristiques ② de l'unité SI.

① Série

1	SV1000
2	SV2000
3	SV3000

② Caractéristiques de l'unité SI

(Polarité de sortie, protocole, Nombre de sorties, Connecteur de communication)

Symbole (polarité de sortie)		Protocole	Nombre de sorties	Connecteur de communication
Commun positif (NPN)	Commun négatif (NPN)			
0 Sans unité SI				
QA	QAN	DeviceNet®	32	M12
QB	QBN		16	
NA	NAN	PROFIBUS DP	32	M12
NB	NBN		16	
NC	NCN		32	Note 3)
ND	NDN		16	D-sub
VA	VAN	CC-Link	32	M12
VB	VBN		16	
DA	DAN	EtherCAT	32	M12
DB	DBN		16	
FA	FAN	PROFINET	32	M12
FB	FBN		16	
EA	EAN	EtherNet/IP™	32	M12
EB	EBN		16	
— Note 2)	GAN	POWERLINK	32	M12
— Note 2)	GBN		16	

Note 1) Rail DIN ne peut pas être monté sans l'unité SI.

Note 2) Type commun positif (NPN) n'est pas applicable.

Note 3) IP40 lorsque le connecteur communication est sub-D.

(la référence de l'embase est "SS5V□-10S1NC/ND□□".)

Note 4) Pour la référence de l'unité SI, reportez-vous au tableau ci-dessous.

⑥ Orifices A, B (en mm)

Symbole	Orifices A, B	Orifices P, E	Série compatible
C3	Raccord instantané Ø 3.2	Raccord instantané Ø 8	SV1000
C4	Raccord instantané Ø 4		
C6	Raccord instantané Ø 6		
C4	Raccord instantané Ø 4	Raccord instantané Ø 10	SV2000
C6	Raccord instantané Ø 6		
C8	Raccord instantané Ø 8		
C6	Raccord instantané Ø 6	Raccord instantané Ø 12	SV3000
C8	Raccord instantané Ø 8		
C10	Raccord instantané Ø 10		
M	Orifices A, B combinés		

* En cas de configuration combinée (M), veuillez l'indiquer sur la fiche de configuration d'embase.

* Les tailles d'orifice de X, les orifices de PE pour les spécifications de pilote externe (R, Rs) sont de Ø 4 (millimètres) ou Ø 5/32" (pouces) pour la série SV1000/2000, et Ø 6 (millimètres) ou Ø 1/4" (pouces) pour la série SV3000.

Réf. unité SI EX260

Symbole	Protocole	Nombre de sorties	Connecteur de communication	Réf. unité SI	
				+COM.	-COM.
QA	DeviceNet™	32	M12	EX260-SDN2	EX260-SDN1
QB		16		EX260-SDN4	EX260-SDN3
NA	PROFIBUS DP	32	M12	EX260-SPR2	EX260-SPR1
NB		16		EX260-SPR4	EX260-SPR3
NC		32	D-sub	EX260-SPR6	EX260-SPR5
ND		16		EX260-SPR8	EX260-SPR7
VA	CC-Link	32	M12	EX260-SMJ2	EX260-SMJ1
VB		16		EX260-SMJ4	EX260-SMJ3

③ Stations de distributeurs

Pour l'unité SI à 32 sorties

Symbole	Stations	Note
02	2 stations	Câblage bistable Note 1)
16	16 stations	
02	2 stations	Disposition spécifiée Note 2) (disponible jusqu'à 32 bobines)
16	16 stations	
20	20 stations	

Pour l'unité SI à 16 sorties

Symbole	Stations	Note
02	2 stations	Câblage bistable Note 1)
08	8 stations	
02	2 stations	Câblage spécifique Note 2) (disponible jusqu'à 16 bobines)
16	16 stations	

Note 1) Câblage bistable : les électrodistributeurs monostables, bistables, 3 et 4 voies peuvent être utilisés sur toutes les stations d'embases. L'utilisation d'un monostable entraîne un signal de contrôle anormal. Pour éviter ce problème, veuillez commander en spécifiant le câblage.

Note 2) Câblage spécifique : Indiquez les caractéristiques de câblage sur la fiche de configuration de l'embase. (Notez que les distributeurs bistables, 3 et 4 voies ne peuvent pas être utilisés lorsqu'un câblage d'électrodistributeur monostable est configuré.)

④ Position des orifices P, E

U	Côté U (2 à 10 stations)
D	Côté D (2 à 10 stations)
B	Les 2 côtés (2 à 20 stations)

⑤ Bloc SUP/EXH caractéristiques

—	Pilote interne
S Note)	Pilote interne/silencieux intégré
R	Pilote externe
RS Note)	Pilote externe/silencieux intégré

Note) Si vous utilisez le modèle avec silencieux intégré, évitez le contact direct de l'eau ou d'autres liquides avec la sortie d'air.

⑦ Montage

—	Montage direct	
D	Montage sur rail DIN (avec rail DIN inclus)	
D0	Montage sur rail DIN (sans rail DIN)	
D3	Pour 3 stations	Lorsque vous souhaitez un rail DIN plus long que les stations indiquées. (Indiquez un rail plus long que la longueur standard.)
⋮	⋮	
D20	Pour 20 stations	

* Si le rail DIN doit être monté sans unité SI, sélectionnez « D0 » et commandez le rail DIN séparément. Reportez-vous à L3 des dimensions pour la longueur de rail DIN. Pour la référence de rail DIN, reportez-vous au **Catalogue en ligne**.

Orifices A, B (en pouces)

Symbole	Orifices A, B	Orifices P, E	Série compatible
N1	Raccord instantané Ø 1/8"	Raccord instantané Ø 5/16"	SV1000
N3	Raccord instantané Ø 5/32"		
N7	Raccord instantané Ø 1/4"		
N3	Raccord instantané Ø 5/32"	Raccord instantané Ø 3/8"	SV2000
N7	Raccord instantané Ø 1/4"		
N9	Raccord instantané Ø 5/16"		
N7	Raccord instantané Ø 1/4"	Raccord instantané Ø 3/8"	SV3000
N9	Raccord instantané Ø 5/16"		
N11	Raccord instantané Ø 3/8"		
M	Orifices A, B combinés		

Pour commander les embases multiples

Exemple (SV1000)

Embase
SS5V1-W10S1NAND-04B-C6 (1 jeu)

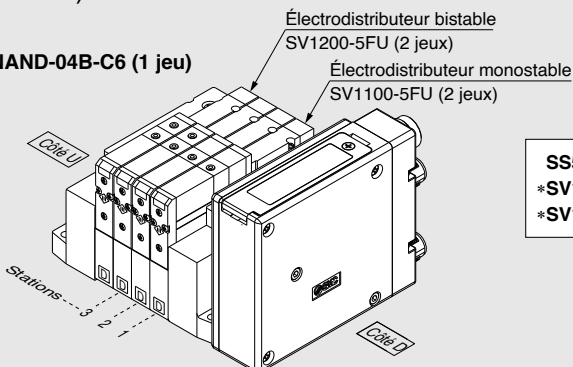

- SS5V1-W10S1NAND-04B-C6..... 1 jeu (réf. d'embase)
- *SV1100-5FU..... 2 jeux (réf. monostable)
- *SV1200-5FU..... 2 jeux (réf. bistable)

Pour commander les distributeurs

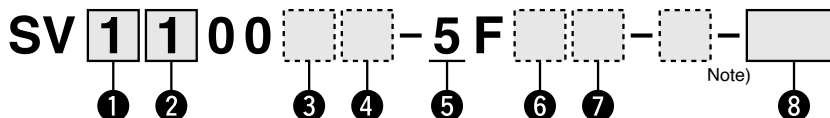

1 Série

1	SV1000
2	SV2000
3	SV3000

2 Action

1	5/2 monostable
2	5/2 bistable
3	5/3 centre fermé
4	5/3 centre ouvert
5	5/3 centre sous pression
A	Distributeur 2x 3/2, 4 voies : N.F./N.F.
B	Distributeur 2x 3/2, 4 voies : N.O./N.O.
C	Distributeur 2x 3/2, 4 voies : N.F./N.O.

* Les électrodistributeurs 2x3/2, 4 voies sont applicables aux séries SV1000 et SV2000 uniquement.

3 Type de pilote

—	Pilote interne
R	Pilote externe

* Les caractéristiques du pilote externe ne sont pas disponibles pour les distributeurs 2x3/2, 4 voies.

4 Clapet antiretour de contre-pression

—	Aucun
K	Intégré

* Le clapet antiretour de contre-pression intégré est compatible avec la série SV1000 uniquement.
* Le clapet antiretour de contre-pression n'est pas disponible pour le distributeur à 3 voies.

Note) Consultez les Précautions spécifiques au produit 2 en page 111.

5 Tension nominale

5	24 V DC
---	---------

6 Led de visualisation et protection de circuit

U	Avec led de visualisation et protection de circuit
R	Avec protection de circuit

7 Commande manuelle

— : Modèle à poussoir non verrouillable D : Modèle à poussoir verrouillable

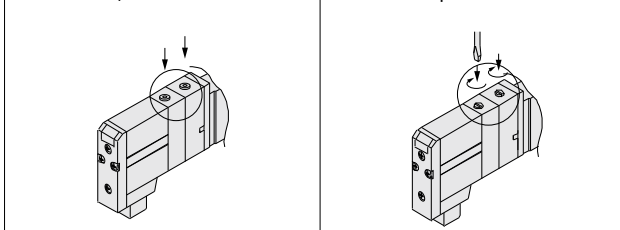

Note) Disponible avec embase pour l'ajout de stations. Reportez-vous à la page 94.

8 Exécutions spéciales

—	—
X90	Caoutchouc fluoré du distributeur principal (Reportez-vous à la page 109.)

• Reportez-vous au manuel d'utilisation technique pour les détails concernant l'unité SI.

Série SV

Dimensions : Série SV1000 pour système de transmission en série intégré EX206 (pour sortie)

● Embase à tirants : SS5V1-W10S1□□D- Stations $\begin{matrix} U \\ D \\ B \end{matrix}$ (S, R, RS) -C3, N1 -C4, N3 (D) C6, N7 (-D)

- Lorsque les sorties des orifices P, E sont indiquées sur les côtés U ou D, les orifices P, E du côté opposé sont bouchés.
- Les positions des orifices de pilote externe et d'évacuation du silencieux sont identiques à celles des sorties P, E.

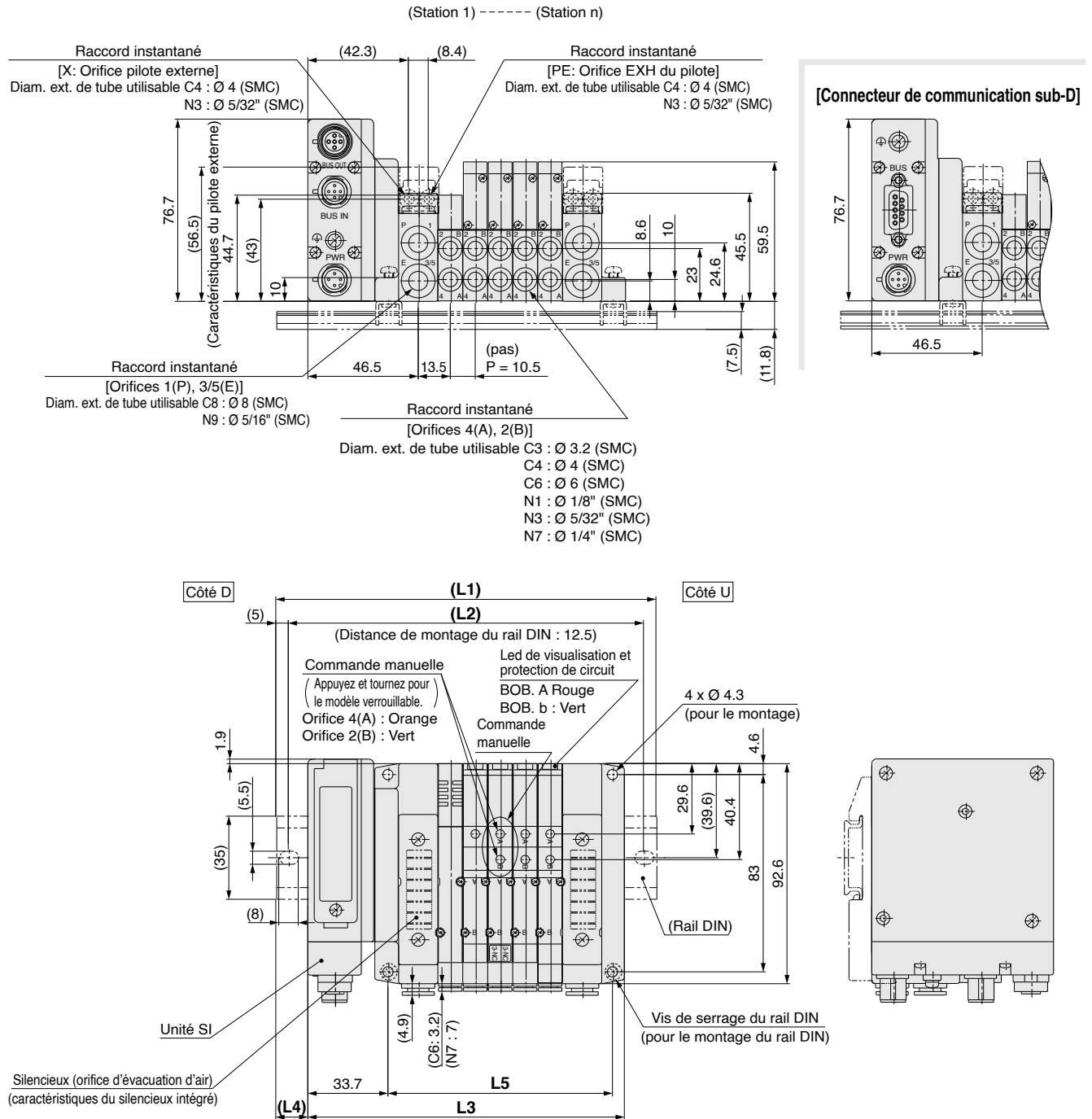

L: Longueur totale du rail DIN

n: Stations

L \ n	2	3	4	5	6	7	8	9	10	11	12	13	14	15	16	17	18	19	20
L1	135.5	148	148	160.5	173	185.5	198	210.5	210.5	223	235.5	248	260.5	273	273	285.5	298	310.5	323
L2	125	137.5	137.5	150	162.5	175	187.5	200	200	212.5	225	237.5	250	262.5	262.5	275	287.5	300	312.5
L3	102.2	112.7	123.2	133.7	144.2	154.7	165.2	175.7	186.2	196.7	207.2	217.7	228.2	238.7	249.2	259.7	270.2	280.7	291.2
L4	16.5	17.5	12.5	13.5	14.5	15.5	16.5	17.5	12	13	14	15	16	17	12	13	14	15	16
L5	63	73.5	84	94.5	105	115.5	126	136.5	147	157.5	168	178.5	189	199.5	210	220.5	231	241.5	252

Dimensions : Série SV2000 pour système de transmission en série intégré EX260 (pour sortie)

● Embase à tirants : SS5V2-W10S1□□D- Stations $\begin{matrix} U \\ D \\ B \end{matrix}$ (S, R, RS) C3, N3 -C4, N7 (-D)
 C6, N9

- Lorsque les sorties des orifices P, E sont indiquées sur les côtés U ou D, les orifices P, E du côté opposé sont bouchés.
- Les positions des orifices de pilote externe et d'évacuation du silencieux sont identiques à celles des sorties P, E.

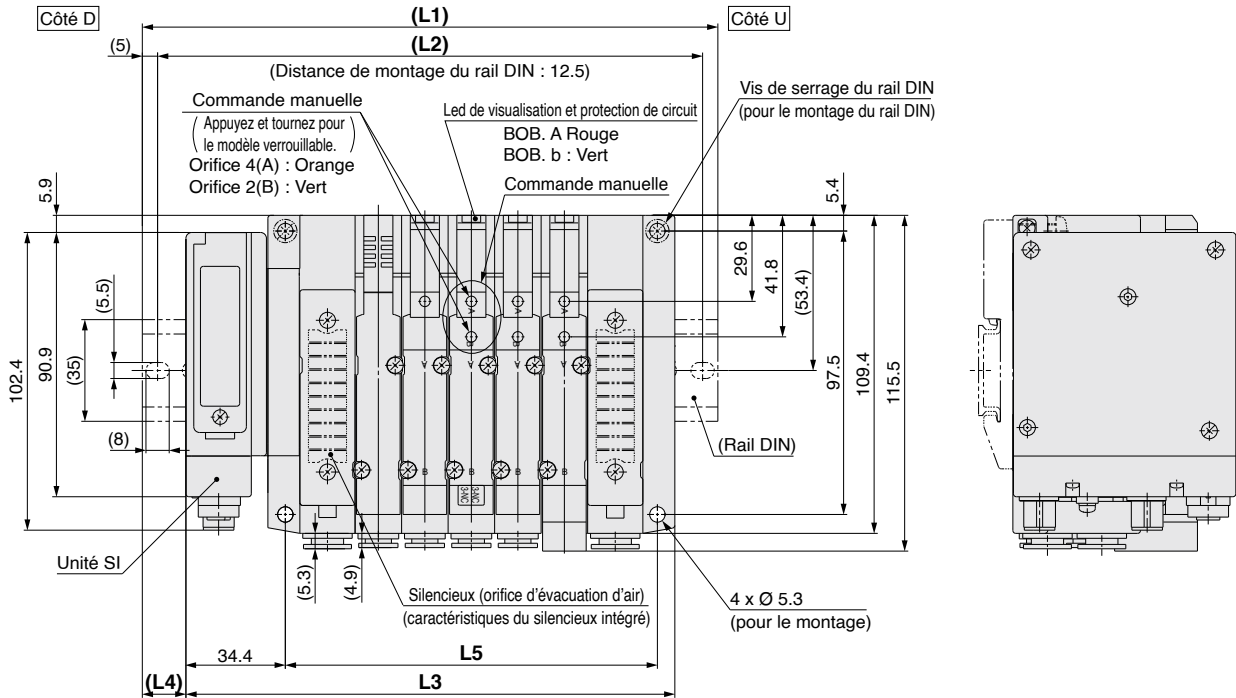
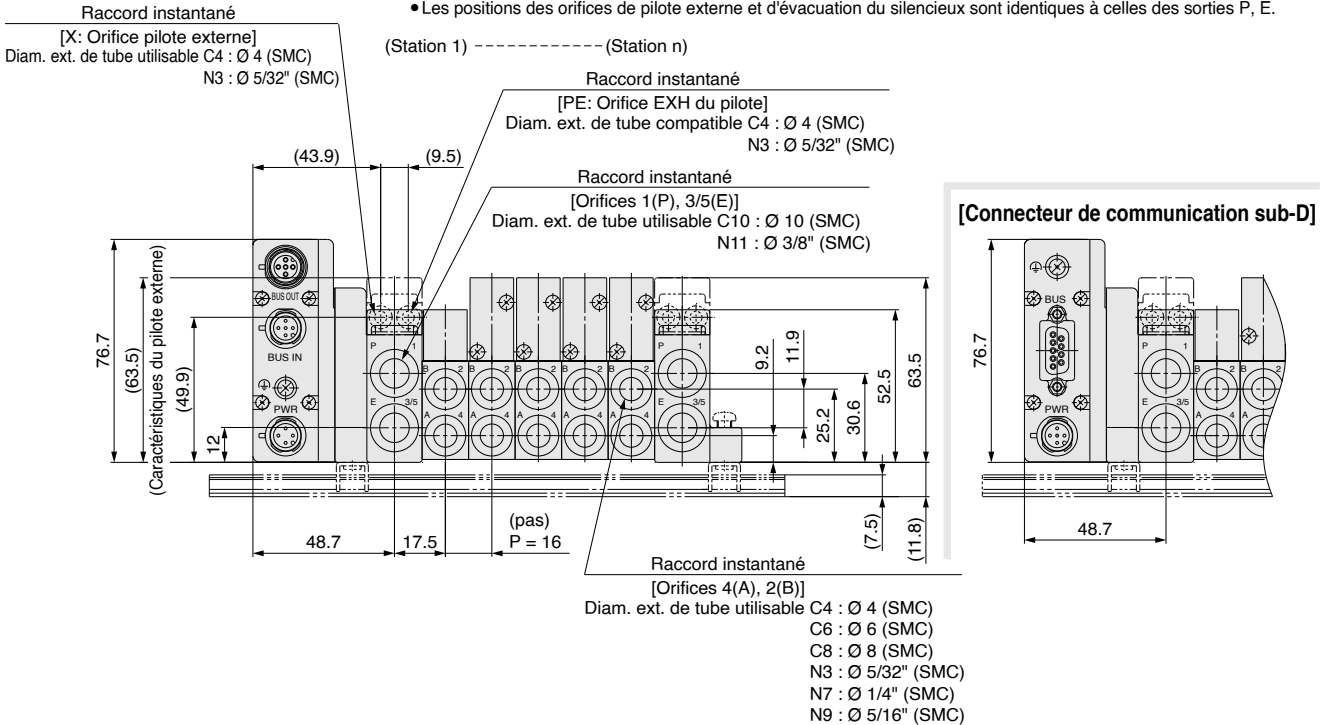

L: Longueur totale du rail DIN

n: Stations

L \ n	2	3	4	5	6	7	8	9	10	11	12	13	14	15	16	17	18	19	20
L1	148	160.5	185.5	198	210.5	235.5	248	260.5	273	298	310.5	323	335.5	360.5	373	385.5	410.5	423	435.5
L2	137.5	150	175	187.5	200	225	237.5	250	262.5	287.5	300	312.5	325	350	362.5	375	400	412.5	425
L3	120.2	136.2	152.2	168.2	184.2	200.2	216.2	232.2	248.2	264.2	280.2	296.2	312.2	328.2	344.2	360.2	376.2	392.2	408.2
L4	14	12	16.5	15	13	17.5	16	14	12.5	17	15	13.5	11.5	16	14.5	12.5	17	15.5	13.5
L5	80	96	112	128	144	160	176	192	208	224	240	256	272	288	304	320	336	352	368

Série SV

Dimensions : Série SV3000 pour système de transmission en série intégré EX206 (pour sortie)

● Embase à tirants : SS5V3-W10S1□□D- Stations $\begin{matrix} U \\ D \\ B \end{matrix}$ (S, R, RS) $\begin{matrix} C6, N7 \\ C8, N9 \\ C10, N11 \end{matrix}$ (-D)

- Lorsque les sorties des orifices P, E sont indiquées sur les côtés U ou D, les orifices P, E du côté opposé sont bouchés.
- Les positions des orifices de pilote externe et d'évacuation du silencieux sont identiques à celles des sorties P, E.

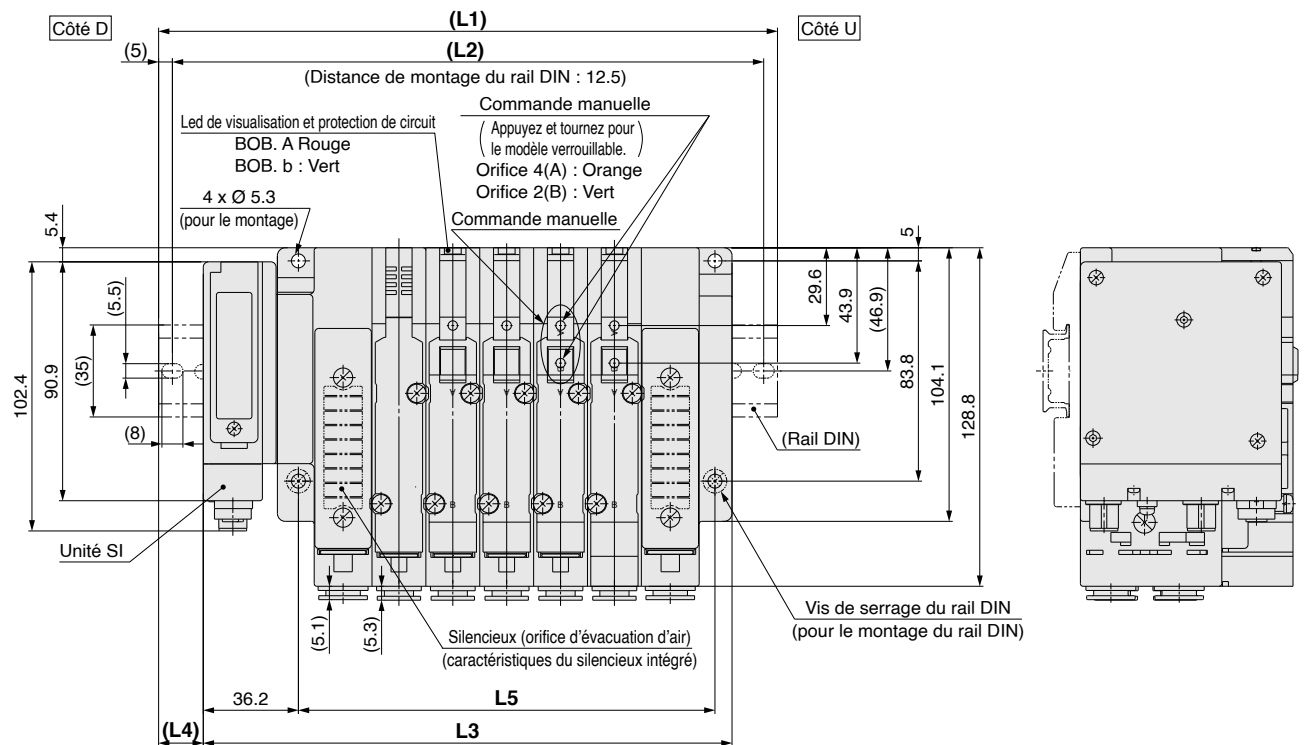
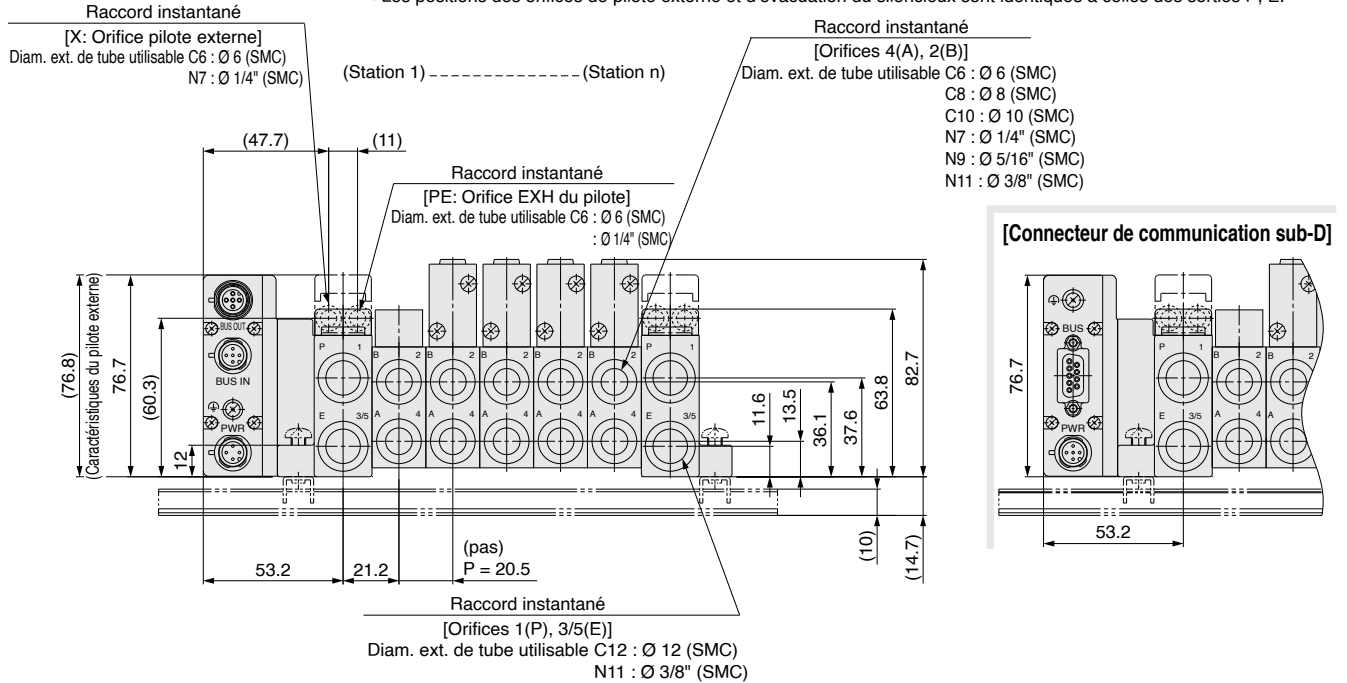

L: Longueur totale du rail DIN

n: Stations

L \ n	2	3	4	5	6	7	8	9	10	11	12	13	14	15	16	17	18	19	20
L1	173	185.5	210.5	235.5	248	273	298	310.5	335.5	348	373	398	410.5	435.5	460.5	473	498	523	535.5
L2	162.5	175	200	225	237.5	262.5	287.5	300	325	337.5	362.5	387.5	400	425	450	462.5	487.5	512.5	525
L3	139.7	160.2	180.7	201.2	221.7	242.2	262.7	283.2	303.7	324.2	344.7	365.2	385.7	406.2	426.7	447.2	467.7	488.2	508.7
L4	16.5	12.5	15	17	13	15.5	17.5	13.5	16	12	14	16.5	12.5	14.5	17	13	15	17.5	13.5
L5	97	117.5	138	158.5	179	199.5	220	240.5	261	281.5	302	322.5	343	363.5	384	404.5	425	445.5	466

Modèle intégré (pour I/O) Système de transmission en série

Série **EX126**

Degré de protection IP67

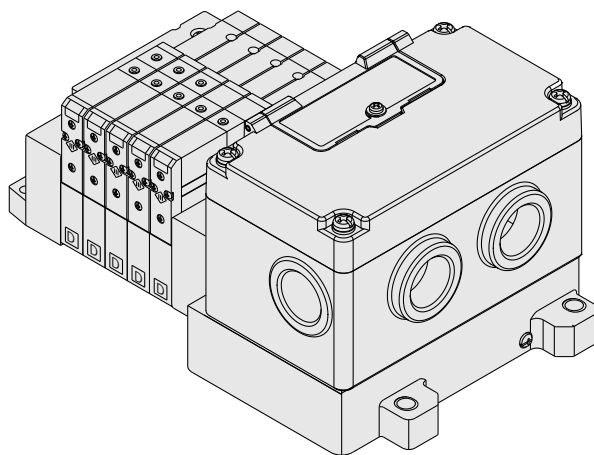

Série compatible	Embase sur tirants SV1000/SV2000/SV3000
------------------	---

• Nombre de sorties: 16

Modèle intégré EX126 (pour sortie) Système de transmission en série

Série SV



Pour passer commande

● Embase à tirants

SS5V **1** - W 10S4 D - **05** **U** - -

● Série

1	SV1000
2	SV2000
3	SV3000

● Degré de protection IP67

● Unité SI

0	Sans unité SI ni plaque de fermeture
VW	CC-Link

● Lorsque l'unité SI n'est pas incluse, seule la plaque de bornier est incluse.

● Stations de distributeurs

Symbole	Stations	Note
02	2 stations	Caractéristiques de câblage bistable ⁽¹⁾
⋮	⋮	
08	8 stations	
02	2 stations	Câblage spécifique ⁽²⁾ (jusqu'à 16 bobines possibles.)
⋮	⋮	
16	16 stations	

note 1) Caractéristiques de câblage bistable : Les électro-distributeurs monostables, bistables, 3 et 4 voies peuvent être utilisés sur toutes les stations d'embases. L'utilisation d'un monostable entraîne un signal de contrôle anormal. Pour éviter ce problème, veuillez commander en spécifiant le câblage.

Note 2) Câblage spécifique : Indiquez les caractéristiques de câblage sur la fiche de configuration de l'embase. (Notez que les distributeurs bistables, 3 et 4 voies ne peuvent pas être utilisés lorsqu'un câblage d'électro-distributeur monostable est configuré.)

● Montage

—	Montage direct	
D	Montage sur rail DIN (avec rail DIN inclus)	
D0*	Montage sur rail DIN (sans rail DIN)	
D3	Pour 3 stations	Lorsque vous souhaitez un rail DIN plus long que les stations indiquées. (Indiquez un rail plus long que la longueur standard.)
⋮	⋮	
D16	Pour 16 stations	

* Pour D0, seules les fixations sur rail DIN sont incluses.

● Bloc SUP/EXH

—	Pilote interne
S*	Pilote interne/silencieux intégré
R	Pilote externe
RS*	Pilote externe/silencieux intégré

Note) Si vous utilisez le modèle à silencieux intégré, protégez l'orifice d'échappement de tout contact direct avec de l'eau ou d'autres liquides.

Réf. unité SI

Symbole	Protocole	Réf. unité SI
VW	CC-Link	EX126D-SMJ1

Reportez-vous au guide d'utilisation pour obtenir plus de précisions sur le système de transmission en série intégré EX126 (pour sortie).
Veuillez télécharger le Manuel d'utilisation sur notre site web, <http://www.smc.eu>.

Position des orifices P, E

U	Côté U (2 à 10 stations)
D	Côté D (2 à 10 stations)
B	Les 2 côtés (2 à 16 stations)

● Orifices A, B (en mm)

Symbole	Orifices A, B	Orifices P, E	Série compatible
C3	Raccord instantané pour Ø 3.2	Raccord instantané pour Ø 8	SV1000
C4	Raccord instantané pour Ø 4		
C6	Raccord instantané pour Ø 6		
C4	Raccord instantané pour Ø 4	Raccord instantané pour Ø 10	SV2000
C6	Raccord instantané pour Ø 6		
C8	Raccord instantané pour Ø 8		
C6	Raccord instantané pour Ø 6	Raccord instantané pour Ø 12	SV3000
C8	Raccord instantané pour Ø 8		
C10	Raccord instantané pour Ø 10		
M	Orifices A, B combinés		

● Orifices A, B (en pouces)

Symbole	Orifices A, B	Orifices P, E	Série compatible
N1	Raccord instantané pour Ø 1/8"	Raccord instantané pour Ø 5/16"	SV1000
N3	Raccord instantané pour Ø 5/32"		
N7	Raccord instantané pour Ø 1/4"		
N3	Raccord instantané pour Ø 5/32"	Raccord instantané pour Ø 3/8"	SV2000
N7	Raccord instantané pour Ø 1/4"		
N9	Raccord instantané pour Ø 5/16"		
N7	Raccord instantané pour Ø 1/4"	Raccord instantané pour Ø 3/8"	SV3000
N9	Raccord instantané pour Ø 5/16"		
N11	Raccord instantané pour Ø 3/8"		
M	Orifices A, B combinés		

* En cas de configuration combinée (M), veuillez l'indiquer sur la fiche de configuration d'embase.

* Les tailles de raccord X et PE pour les caractéristiques du pilote externe (R, RS) sont de Ø 4 (mm) ou Ø 5/32" (pouces) pour la série SV1000/2000, et Ø 6 (mm) ou Ø 1/4" (pouces) pour la série SV3000.

Pour commander les embases multiples

Exemple de commande (SV1000)

Embase

SS5V1-W10S4VWD-05B-C6 (1 jeu)

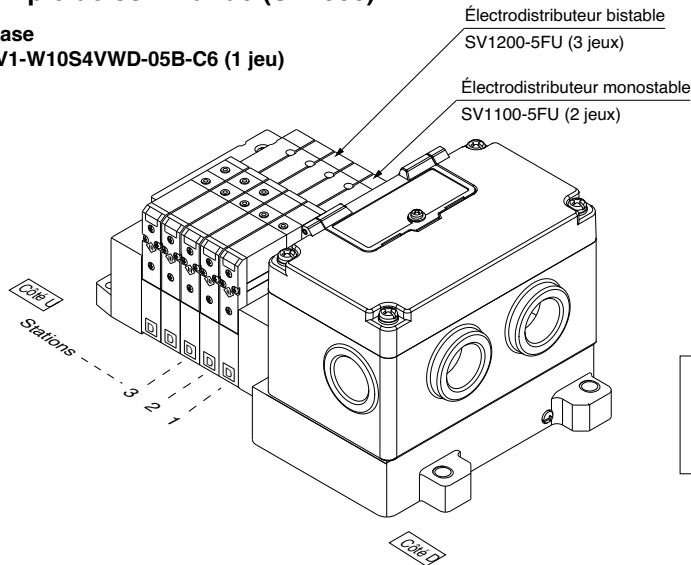

SS5V1-W10S4VWD-05B-C6 1 jeu (Référence de l'embase)
* SV1100-5FU 2 jeux (Référence de l'embase)
* SV1200-5FU 3 jeux (Référence de l'embase)

Pour commander un distributeur

SV 1 1 0 0 - 5 F - []

Série

1	SV1000
2	SV2000
3	SV3000

Action

1	5/2 monostable
2	5/2 bistable
3	5/3 centre fermé
4	5/3 centre ouvert
5	5/3 centre pression
A	Distributeur 2x3/2, 4 voies : N.F./N.F.
B	Distributeur 2x3/2, 4 voies : N.O./N.O.
C	Distributeur 2x3/2, 4 voies : N.F./N.O.

* Les électrodistributeurs 2x3/2, 4 voies sont compatibles avec les séries SV1000 et SV2000 uniquement.

Type de pilote

-	Pilote interne
R	Pilote externe

* Les caractéristiques du pilote externe ne sont pas disponibles pour les distributeurs 2x3/2, 4 voies.

Clapet antiretour de contre-pression

-	Aucun
K	Intégré

* Le clapet antiretour de contre-pression intégré est compatible avec la série SV1000 uniquement.

* Le clapet antiretour de contre-pression n'est pas disponible pour le distributeur à 3 voies.

Note) Disponible avec embase pour l'ajout de stations. Reportez-vous à la page 94.

Exécutions spéciales

-	-
X90	Caoutchouc fluoré du distributeur principal (Reportez-vous à la page 109.)

Commande manuelle

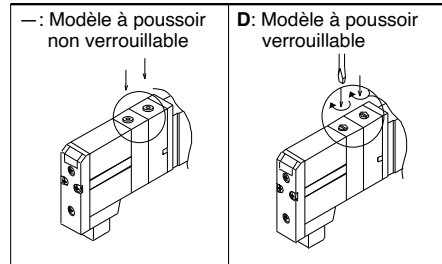

Led de visualisation et protection de circuit

U	Avec led de visualisation et protection de circuit
R	Avec protection de circuit

Tension nominale

5	24 V DC
---	---------

Note) Consultez les Précautions spécifiques au produit 2 en page 111.

Série SV

Dimensions : Série SV1000 pour système de transmission en série intégré EX126 (pour sortie)

● Embase à tirants : SS5V1-W10S4 D- □ Stations $\frac{U}{D}$ (S, R, RS) $\frac{C3, N1}{C4, N3}$ $\frac{C6, N7}{C6, N7}$ (-D)

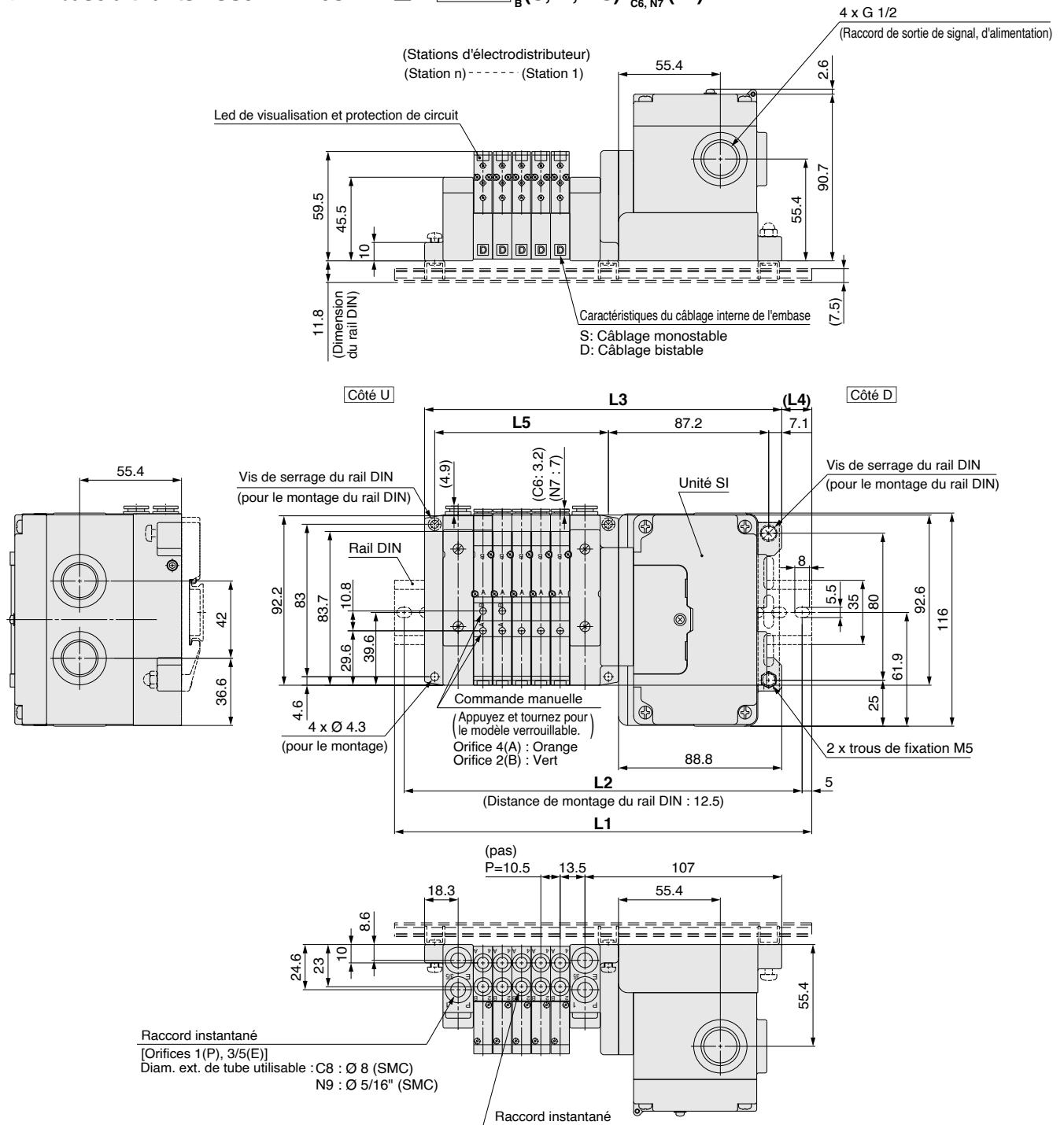

Note) Utilisez l'ensemble bouchon à étanchéité vérifiée (AXT100-B04A) pour le raccord de sortie de signal et d'alimentation inutilisé (G 1/2).

[Orifices 4(A), 2(B)]
Diam. ext. de tube utilisable : C3 : Ø 3.2 (SMC)
C4 : Ø 4 (SMC)
C6 : Ø 6 (SMC)
N1 : Ø 1/8" (SMC)
N3 : Ø 5/32" (SMC)
N7 : Ø 1/4" (SMC)

Dimensions L

L \ n	2	3	4	5	6	7	8	9	10	11	12	13	14	15	16
L1	198	198	210.5	223	235.5	248	260.5	260.5	273	285.5	298	310.5	323	323	335.5
L2	187.5	187.5	200	212.5	225	237.5	250	250	262.5	275	287.5	300	312.5	312.5	325
L3	162.8	173.3	183.8	194.3	204.8	215.3	225.8	236.3	246.8	257.3	267.8	278.3	288.8	299.3	309.8
L4	17.5	12.5	13.5	14.5	15.5	16.5	17.5	12	13	14	15	16	17	12	13
L5	63	73.5	84	94.5	105	115.5	126	136.5	147	157.5	168	178.5	189	199.5	210

n: Stations

Dimensions : Série SV2000 pour système de transmission en série intégré EX126 (pour sortie)

● Embase à tirants : SS5V2-W10S4 D- □ Stations $\begin{matrix} U \\ D \end{matrix}$ (S, R, RS)- $\begin{matrix} C4, N3 \\ C6, N7 \\ C8, N9 \end{matrix}$ (-D)

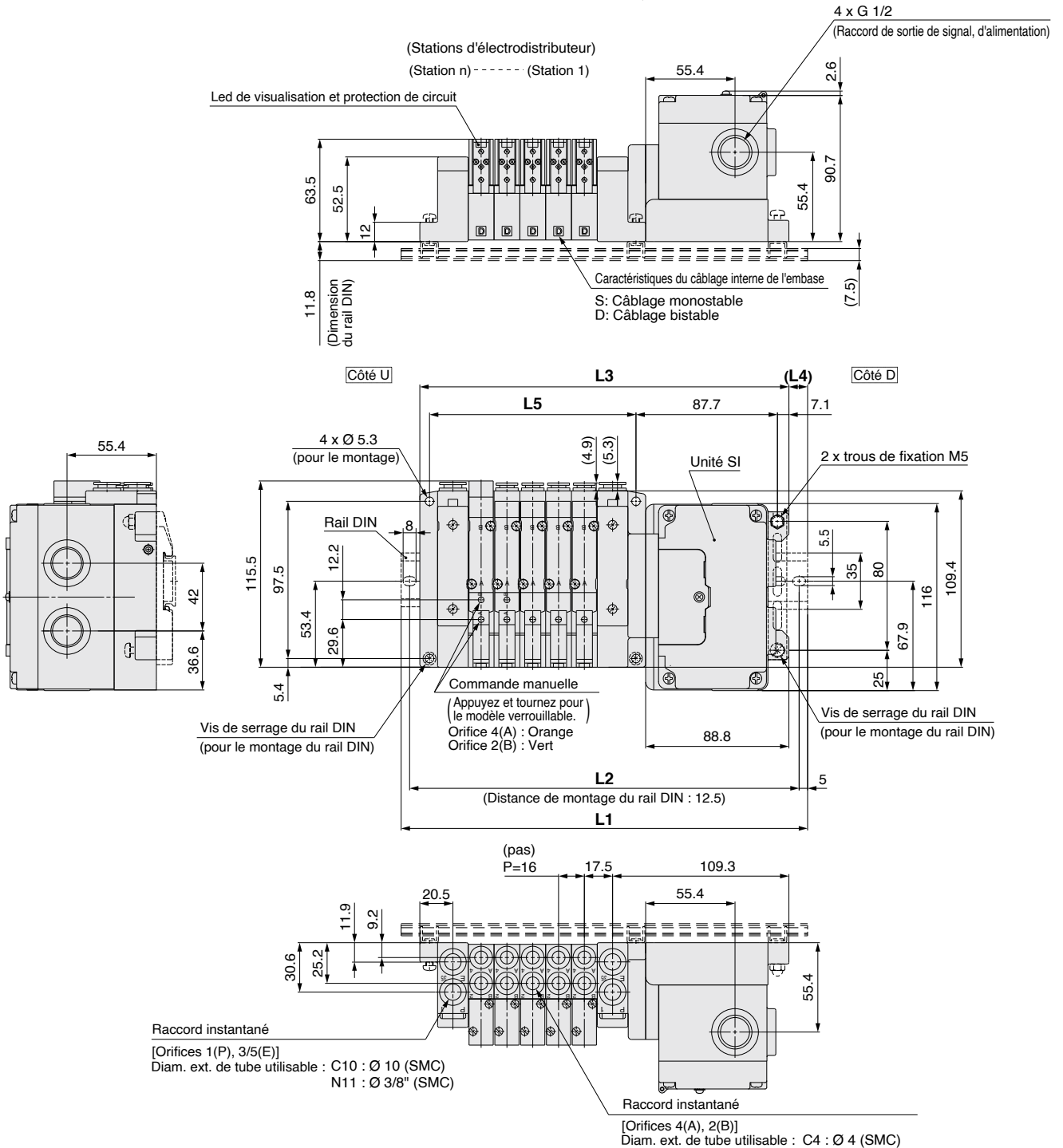

Note) Utilisez l'ensemble bouchon à étanchéité vérifiée (AXT100-B04A) pour le raccord de sortie de signal et d'alimentation inutilisé (G 1/2).

Dimensions L

L	n : Stations															
	2	3	4	5	6	7	8	9	10	11	12	13	14	15	16	
L1	210.5	223	248	260.5	273	285.5	310.5	323	335.5	348	373	385.5	398	423	435.5	
L2	200	212.5	237.5	250	262.5	275	300	312.5	325	337.5	362.5	375	387.5	412.5	425	
L3	180.8	196.8	212.8	228.8	244.8	260.8	276.8	292.8	308.8	324.8	340.8	356.8	372.8	388.8	404.8	
L4	15	13	17.5	16	14	12.5	17	15	13.5	11.5	16	14.5	12.5	17	15.5	
L5	80	96	112	128	144	160	176	192	208	224	240	256	272	288	304	

Série SV

Dimensions : Série SV3000 pour système de transmission en série intégré EX126 (pour sortie)

● Embase à tirants : SS5V3-W10S4 D-□ Stations $\frac{U}{D}$ (S, R, RS)- $\frac{C6, N7}{C8, N9}$ $\frac{C10, N11}{N11}$ (-D)

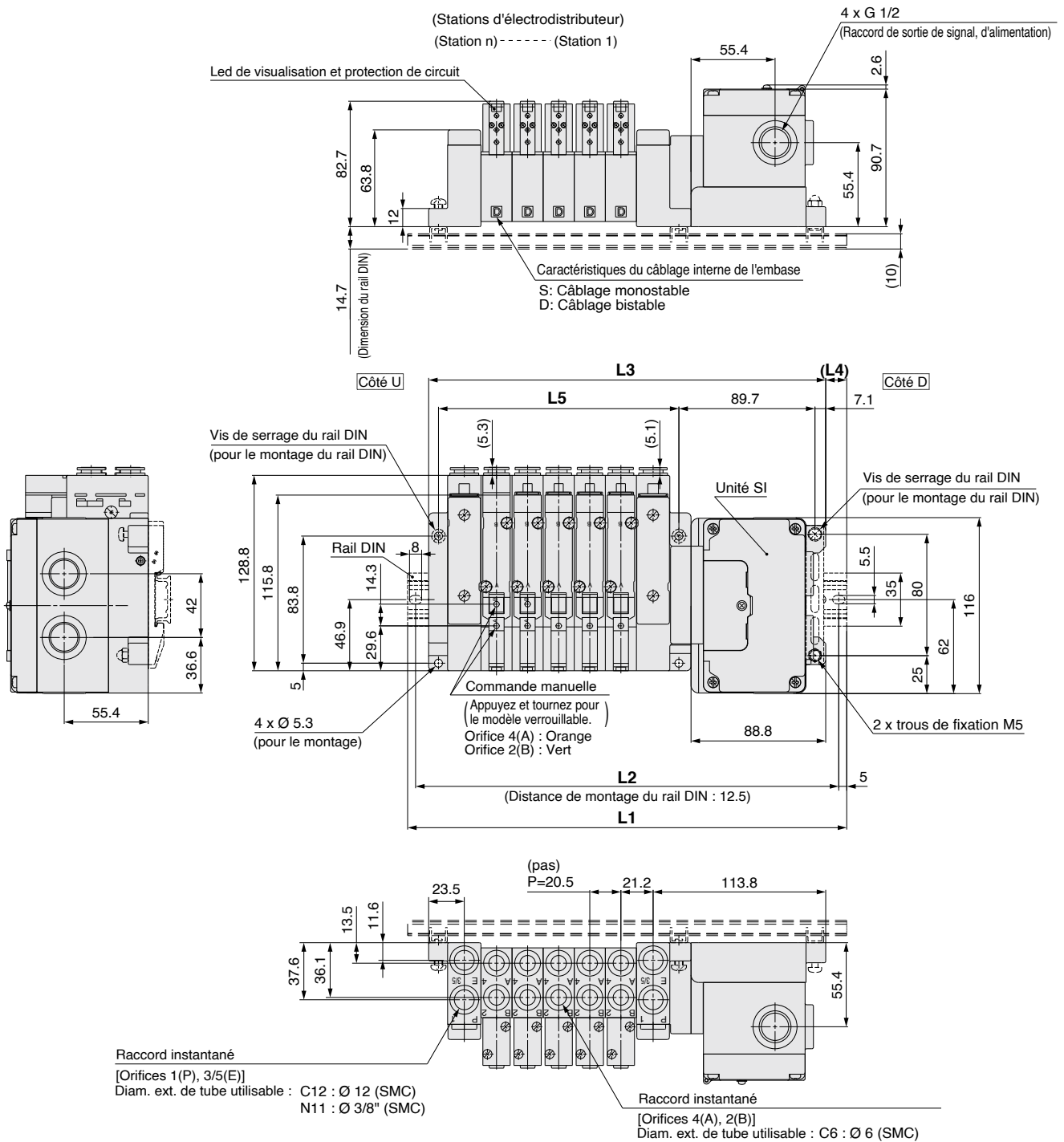

Note) Utilisez l'ensemble bouchon à étanchéité vérifiée (AXT100-B04A) pour le raccord de sortie de signal et d'alimentation inutilisé (G 1/2).

Dimensions L

n : Stations

L \ n	2	3	4	5	6	7	8	9	10	11	12	13	14	15	16
L1	235.5	248	273	285.5	310.5	335.5	348	373	398	410.5	435.5	460.5	473	498	510.5
L2	225	237.5	262.5	275	300	325	337.5	362.5	387.5	400	425	450	462.5	487.5	500
L3	200.3	220.8	241.3	261.8	282.3	302.8	323.3	343.8	364.3	384.8	405.3	425.8	446.3	466.8	487.3
L4	17.5	13.5	16	12	14	16.5	12.5	14.5	17	13	15	17.5	13.5	15.5	11.5
L5	97	117.5	138	158.5	179	199.5	220	240.5	261	281.5	302	322.5	343	363.5	384

Modèle intégré (pour sortie) Système de transmission en série

Série **EX120**

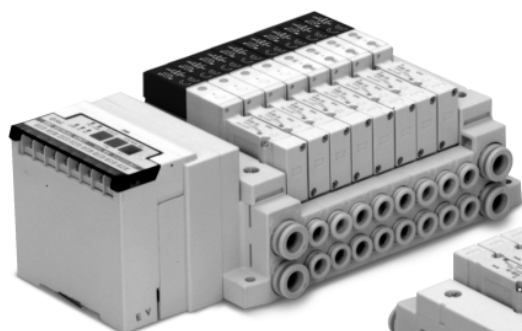

Montage tirant

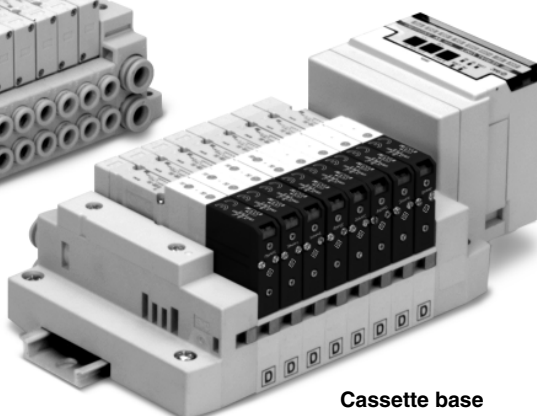

Cassette base

Série compatible

Embase à cassette
SV1000/SV2000

Embase sur tirants
SV1000/SV2000/SV3000/SV4000

• Nombre de sorties: 16

Modèle intégré EX120 (pour sortie) Système de transmission en série

Série SV



Pour passer commande Embase

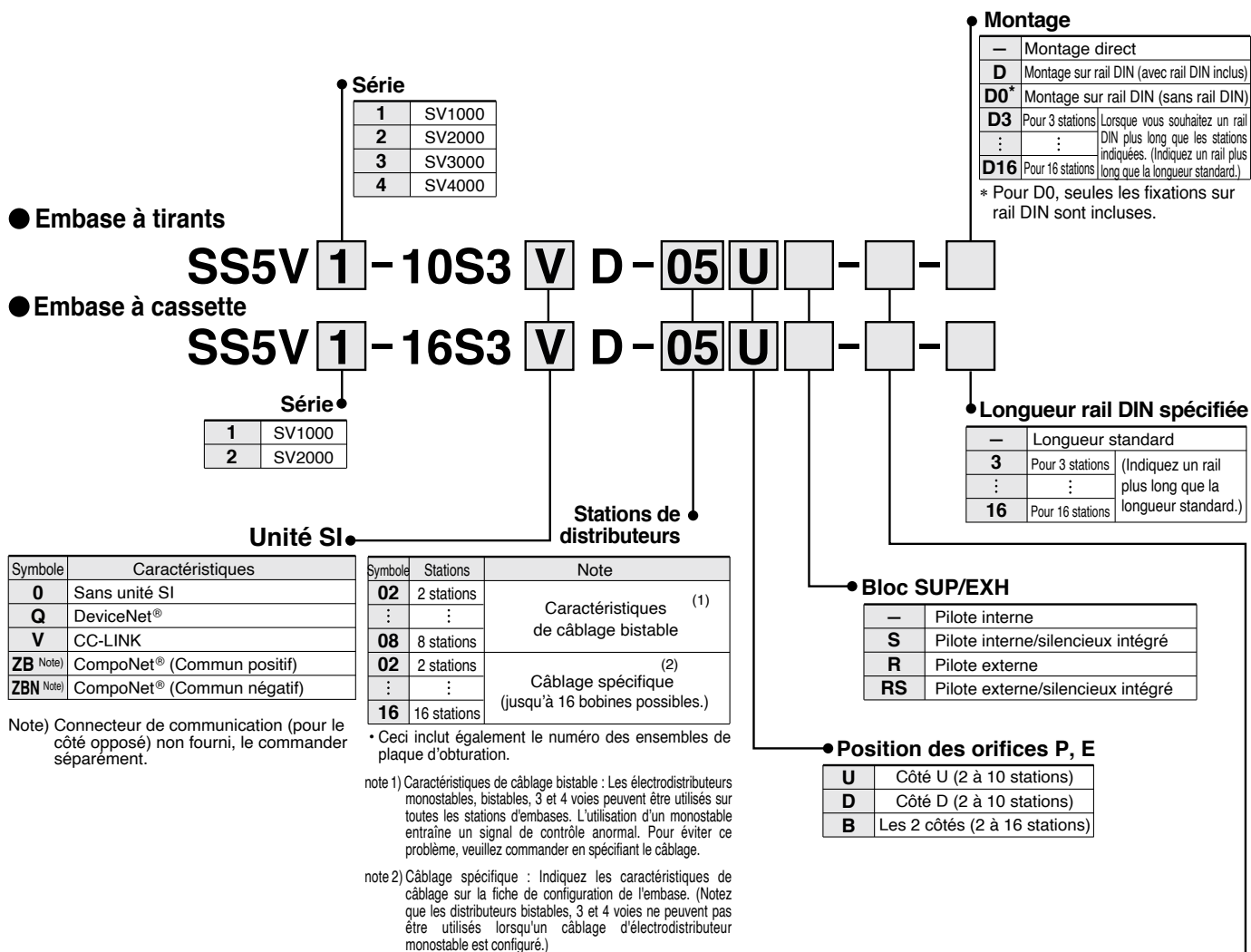

Réf. unité SI

Symbole	Protocole	Réf. unité SI
Q	DeviceNet®	EX120-SDN1
V	CC-LINK	EX120-SCS1
ZB	CompoNet® (Commun positif)	EX120-SCS2
ZBN	CompoNet® (Commun négatif)	EX120-SMJ1

Reportez-vous au guide d'utilisation pour obtenir plus de précisions sur le système de transmission en série intégré EX120 (pour sortie). Veuillez télécharger le Manuel d'utilisation sur notre site web, <http://www.smc.eu>.

Orifices A, B (en mm)

Symbole	Orifices A, B	Orifices P, E	Série compatible
C3	Raccord instantané pour Ø 3.2	Raccord instantané pour Ø 8	SV1000
C4	Raccord instantané pour Ø 4		
C6	Raccord instantané pour Ø 6	Raccord instantané pour Ø 10	SV2000
C4	Raccord instantané pour Ø 4		
C6	Raccord instantané pour Ø 6		
C8	Raccord instantané pour Ø 8		
C6	Raccord instantané pour Ø 6	Raccord instantané pour Ø 12	SV3000
C8	Raccord instantané pour Ø 8		
C10	Raccord instantané pour Ø 10	Raccord instantané pour Ø 12	SV4000
C8	Raccord instantané pour Ø 8		
C10	Raccord instantané pour Ø 10		
C12	Raccord instantané pour Ø 12		
02	Rc 1/4	Rc 3/8	SV4000
03	Rc 3/8		
02F	G 1/4	G 3/8	SV4000
03F	G 3/8		
M	Orifices A, B combinés		

Orifices A, B (en pouces)

Symbole	Orifices A, B	Orifices P, E	Série compatible
N1	Raccord instantané pour Ø 1/8"	Raccord instantané pour Ø 5/16"	SV1000
N3	Raccord instantané pour Ø 5/32"		
N7	Raccord instantané pour Ø 1/4"	Raccord instantané pour Ø 3/8"	SV2000
N3	Raccord instantané pour Ø 5/32"		
N7	Raccord instantané pour Ø 1/4"		
N9	Raccord instantané pour Ø 5/16"		
N7	Raccord instantané pour Ø 1/4"	Raccord instantané pour Ø 3/8"	SV3000
N9	Raccord instantané pour Ø 5/16"		
N11	Raccord instantané pour Ø 3/8"	Raccord instantané pour Ø 3/8"	SV4000
N9	Raccord instantané pour Ø 5/16"		
N11	Raccord instantané pour Ø 3/8"	NPT 3/8	SV4000
02N	NPT 1/4		
03N	NPT 3/8	NPTF 3/8	SV4000
02T	NPTF 1/4		
03T	NPTF 3/8		
M	Orifices A, B combinés		

* En cas de configuration combinée (M), veuillez l'indiquer sur la fiche de configuration d'embase.
* Les tailles de raccord X et PE pour les caractéristiques du pilote externe (R, RS) sont de Ø 4 (mm) ou Ø 5/32" (pouces) pour la série SV1000/2000, et Ø 6 (mm) ou Ø 1/4" (pouces) pour la série SV3000/4000.

Pour commander les embases

Exemple de commande (SV1000)

Embase
SS5V1-16S3AD-06B-C6 (1 jeu)

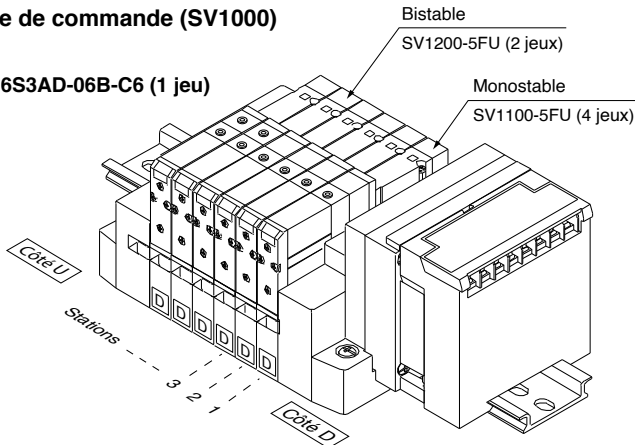

SS5V1-16S3CD-06B-C6 1 jeu (référence de l'embase)
* SV1100-5FU 4 jeux (réf. monostable)
* SV1200-5FU 2 jeux (réf. bistable)

Pour commander les électrodistributeurs

SV 1 1 0 0 - 5 F -

Série

1	SV1000
2	SV2000
3	SV3000
4	SV4000

Action

1	5/2 monostable
2	5/2 bistable
3	5/3 centre fermé
4	5/3 centre ouvert
5	5/3 centre sous pression
A	Distributeur 2x3/2, 4 voies: N.F./N.F.
B	Distributeur 2x3/2, 4 voies: N.O./N.O.
C	Distributeur 2x3/2, 4 voies: N.F./N.O.

* Les distributeurs 2x3/2, 4 voies sont possibles uniquement pour les séries SV1000 et SV2000.

Pilotes

-	Pilotage interne
R	Pilotage externe

* Le pilotage externe n'est pas disponible pour les

Note) Disponible avec embase pour l'ajout des stations. Reportez-vous aux pages 88 et 94.

Exécutions spéciales

-	-
X90	Distributeur principal en Viton (Reportez-vous page 109.)

Commande manuelle

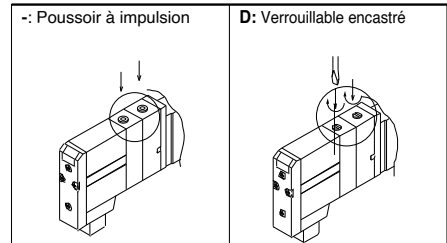

Led de visualisation et protection de circuit

U	Avec visualisation et protection de circuit
R	Avec protection de circuit

Tension nominale

5	24 V DC
---	---------

Clapet antiretour

-	Sans
K	intégré

* Clapet antiretour possible pour la série SV1000 uniquement.

* Le clapet antiretour n'est pas disponible pour le distributeur du 3 positions.

Note) Reportez-vous aux Précautions spécifiques au produit 2 à la page 111.

Série SV

Dimensions : Série SV1000 pour EX120 Modèle intégré (pour sortie) système de transmission en série

● Embase à cassette : SS5V1-16S3 □ D- Stations $\frac{U}{D}$ (S, R, RS) $\frac{C3, N1}{C4, N3}$ $\frac{C6, N7}{C6, N7}$

Avec option

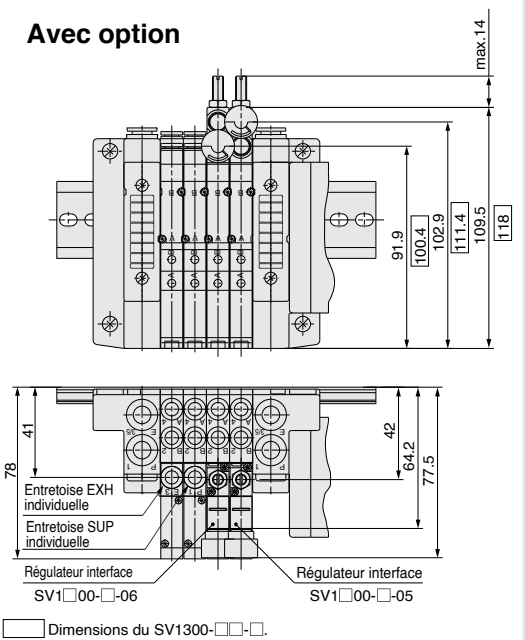

- Lorsque les sorties des orifices P, E sont indiquées sur les côtés U ou D, les orifices P, E du côté opposé sont bouchés.
- Les positions des orifices du pilotage externe et les positions des orifices du silencieux sont identiques à celles des sorties des orifices P, E.

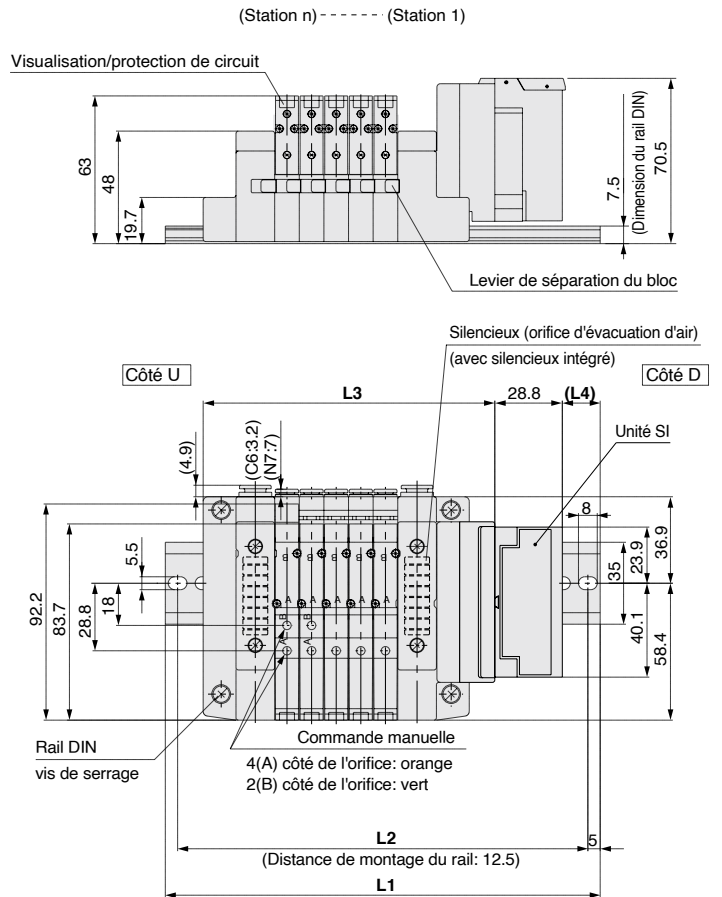

Avec caractéristique pilote externe

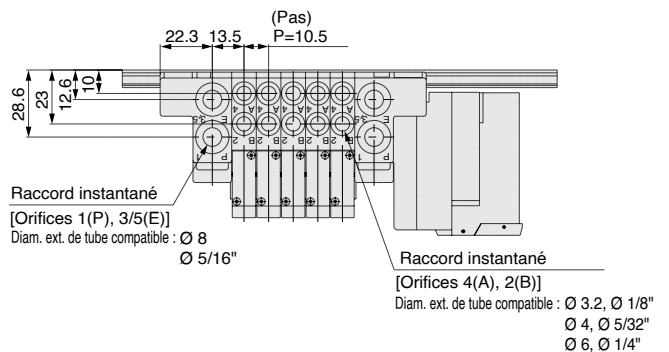
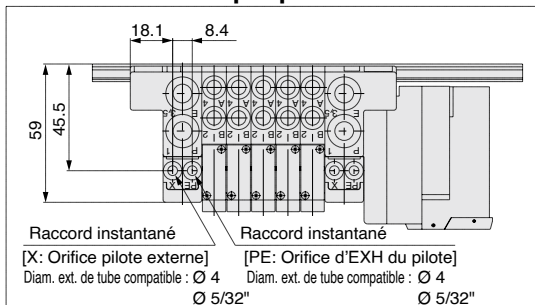

L Dimension

n	2	3	4	5	6	7	8	9	10	11	12	13	14	15	16
L1	148	160.5	173	185.5	198	198	210.5	223	235.5	248	260.5	260.5	273	285.5	298
L2	137.5	150	162.5	175	187.5	187.5	200	212.5	225	237.5	250	250	262.5	275	287.5
L3	92.9	103.4	113.9	124.4	134.9	145.4	155.9	166.4	176.9	187.4	197.9	208.4	218.9	229.4	239.9
L4	13	14	15	16	17	12	13	14	15	16	17	11.5	12.5	13.5	14.5

n : Stations

Dimensions : Série SV2000 pour EX120 Modèle intégré (pour sortie) système de transmission en série

● Embase à cassette : SS5V2-16S3 □ D- Stations $\frac{U}{D}$ (S, R, RS) $\begin{matrix} C4, N3 \\ C6, N7 \\ C8, N9 \end{matrix}$

Avec option

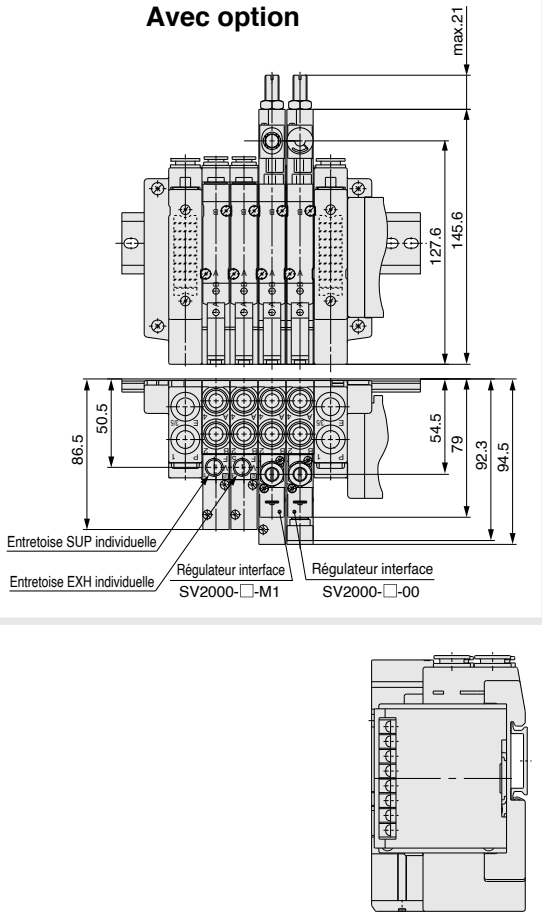

- Lorsque les sorties des orifices P, E sont indiquées sur les côtés U ou D, les orifices P, E du côté opposé sont bouchés.
- Les positions des orifices du pilotage externe et les positions des orifices du silencieux sont identiques à celles des sorties des orifices P, E.

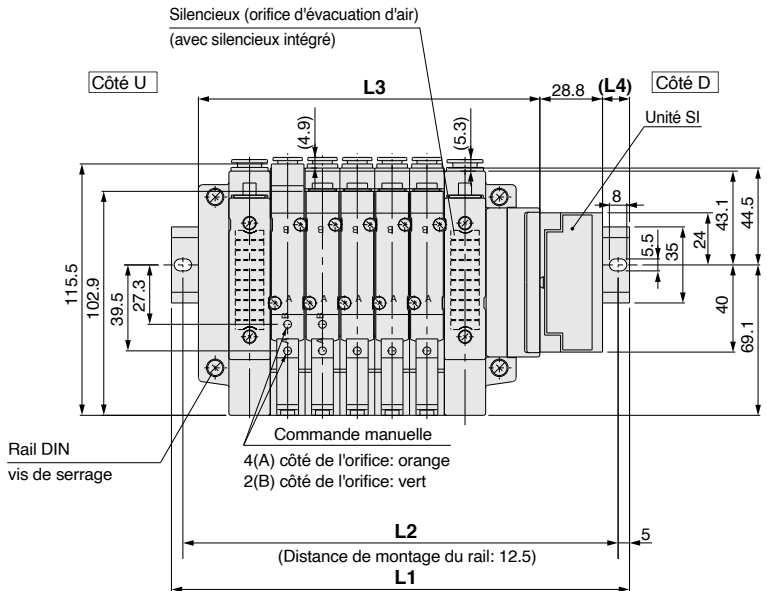
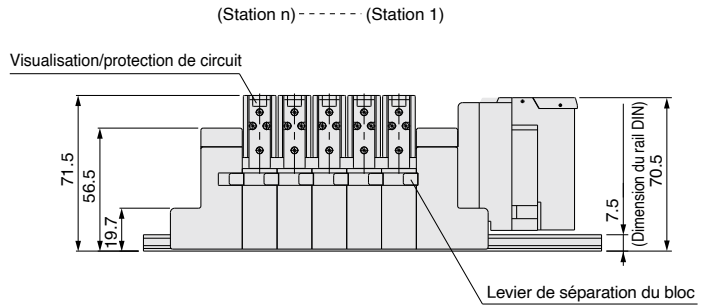

Avec caractéristique pilote externe

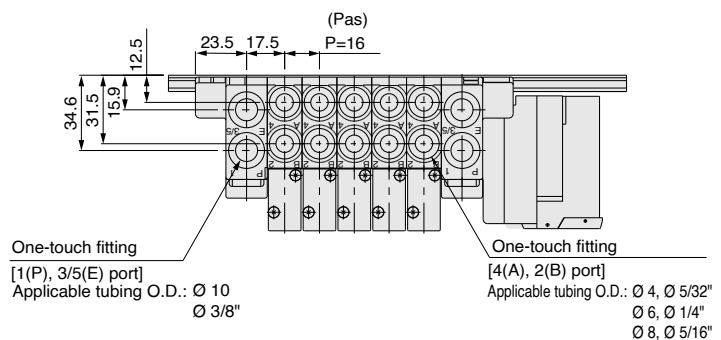
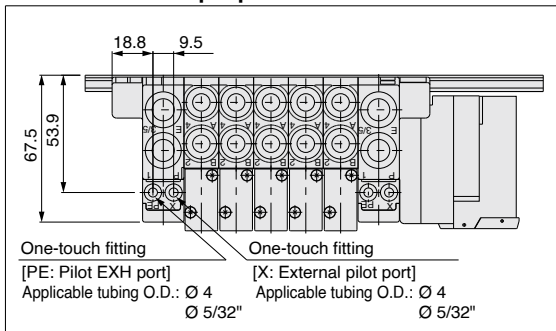

L Dimension

L \ n	n : Stations															
	2	3	4	5	6	7	8	9	10	11	12	13	14	15	16	
L1	173	185.5	198	210.5	235.5	248	260.5	273	298	310.5	323	348	360.5	373	385.5	
L2	162.5	175	187.5	200	225	237.5	250	262.5	287.5	300	312.5	337.5	350	362.5	375	
L3	108.9	124.9	140.9	156.9	172.9	188.9	204.9	220.9	236.9	252.9	268.9	284.9	300.9	316.9	332.9	
L4	17.5	16	14	12.5	17	15	13.5	11.5	16	14.5	12.5	17	15.5	13.5	12	

Dimensions : Série SV2000 pour EX120 Modèle intégré (pour sortie) système de transmission en série

● Montage tirant : SS5V2-10S3 □ D- Stations $\frac{U}{B}$ (S, R, RS)- $\frac{C4, N3}{C6, N7}$ (C, R, RS)- $\frac{C8, N9}{C8, N9}$ (-D)

Avec option

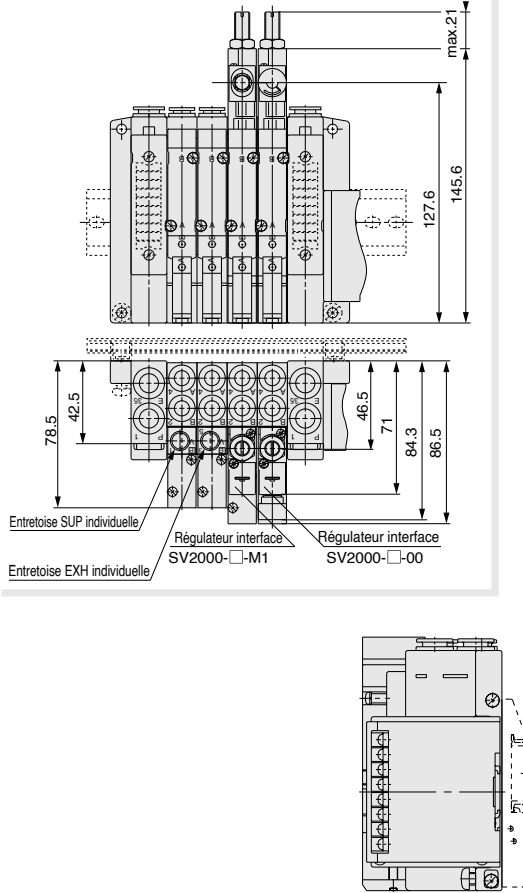

- Lorsque les sorties des orifices P, E sont indiquées sur les côtés U ou D, les orifices P, E du côté opposé sont bouchés.
- Les positions des orifices du pilotage externe et les positions des orifices du silencieux sont identiques à celles des sorties des orifices P, E.

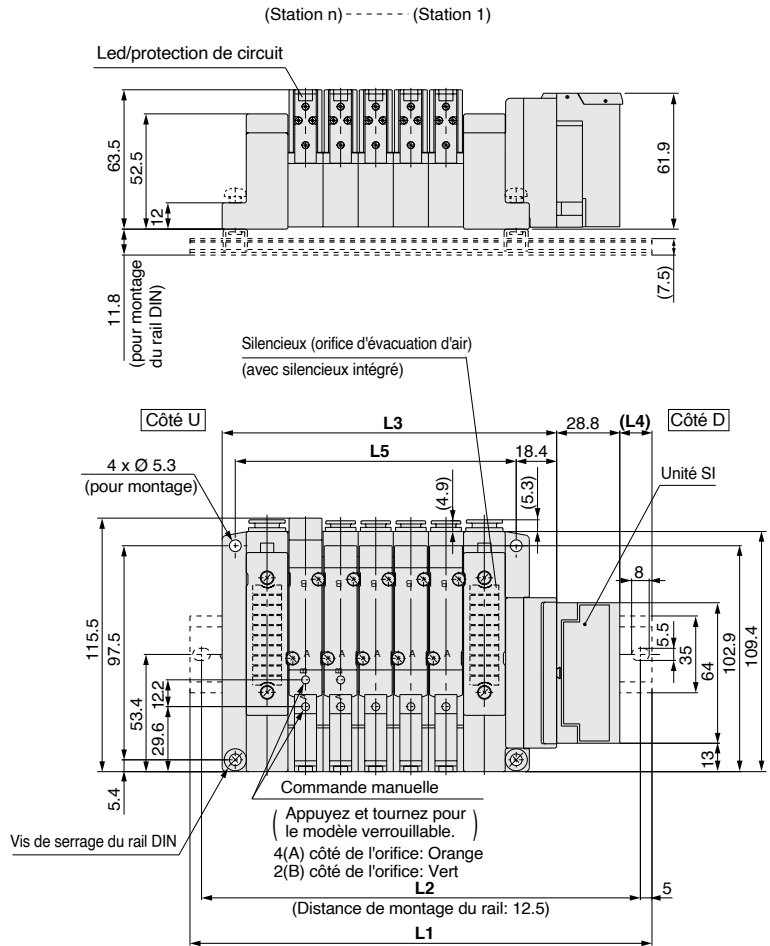

Avec caractéristique pilote externe

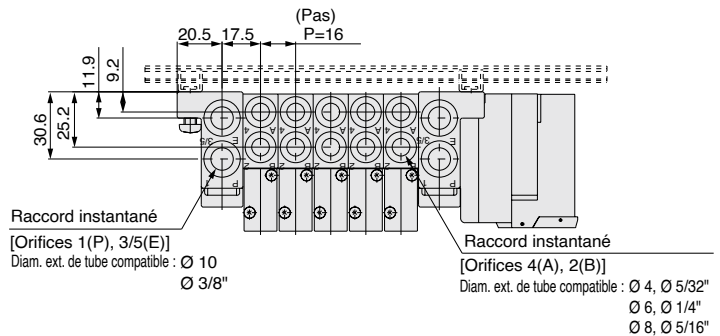
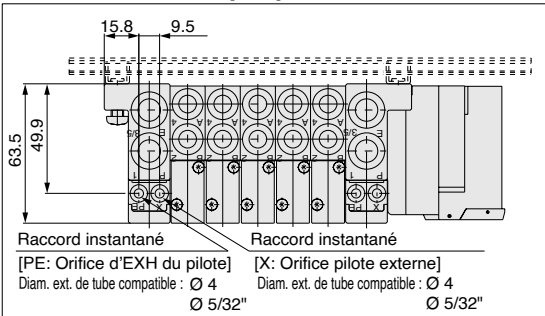

L Dimension

L	n : Stations															
	2	3	4	5	6	7	8	9	10	11	12	13	14	15	16	
L1	160.5	173	198	210.5	223	248	260.5	273	285.5	310.5	323	335.5	360.5	373	385.5	
L2	150	162.5	187.5	200	212.5	237.5	250	262.5	275	300	312.5	325	350	362.5	375	
L3	104.4	120.4	136.4	152.4	168.4	184.4	200.4	216.4	232.4	248.4	264.4	280.4	296.4	312.4	328.4	
L4	13.5	12	16.5	14.5	13	17.5	15.5	14	12	16.5	15	13	17.5	16	14	
L5	80	96	112	128	144	160	176	192	208	224	240	256	272	288	304	

Série SV

Dimensions : Série SV3000 pour EX120 Modèle intégré (pour sortie) système de transmission en série

● Montage tirant : SS5V3-10S3 □ D- Stations $\frac{U}{D}$ (S, R, RS) - $\frac{C6, N7}{C8, N9}$ / $\frac{C10, N11}{C10, N11}$ (-D)

Avec option

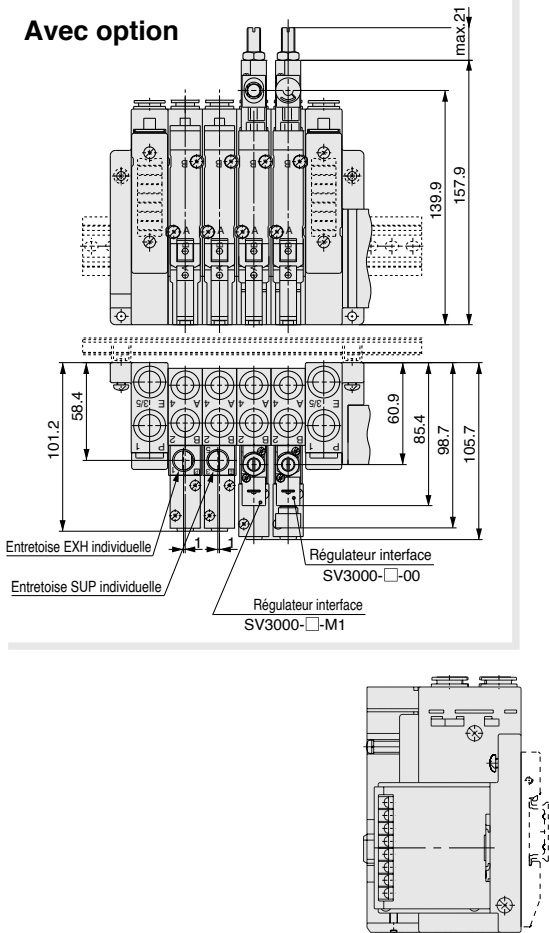

- Lorsque les sorties des orifices P, E sont indiquées sur les côtés U ou D, les orifices P, E du côté opposé sont bouchés.
- Les positions des orifices du pilotage externe et les positions des orifices du silencieux sont identiques à celles des sorties des orifices P, E.

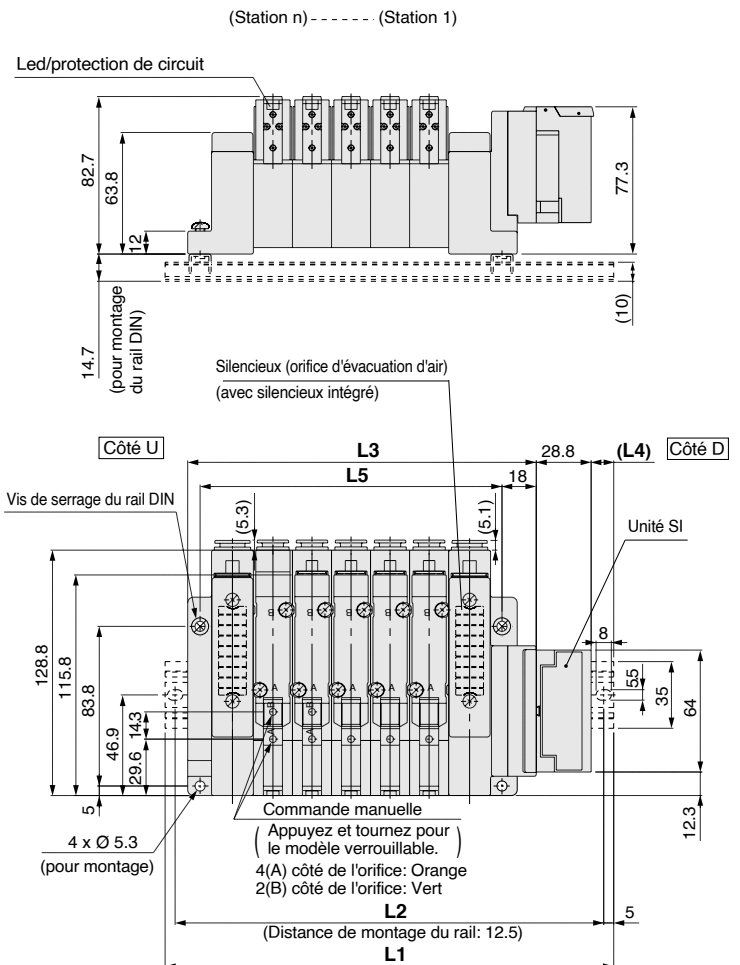

Avec caractéristique pilote externe

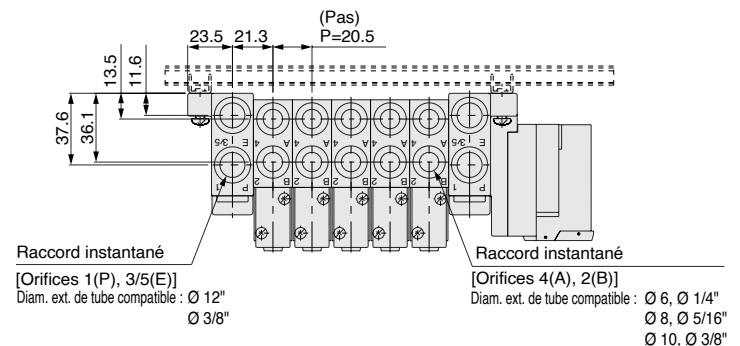
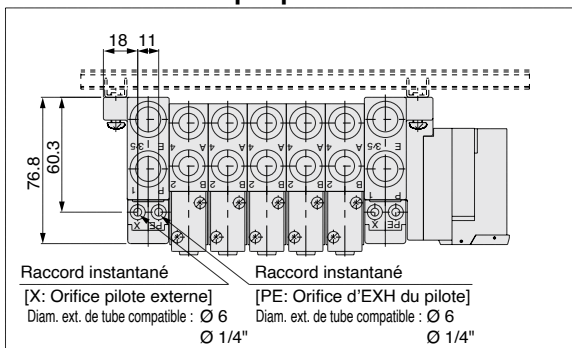

L Dimension

n : Stations

L \ n	2	3	4	5	6	7	8	9	10	11	12	13	14	15	16
L1	185.5	198	223	235.5	260.5	285.5	298	323	348	360.5	385.5	410.5	423	448	460.5
L2	175	187.5	212.5	225	250	275	287.5	312.5	337.5	350	375	400	412.5	437.5	450
L3	121.5	142	162.5	183	203.5	224	244.5	265	285.5	306	326.5	347	367.5	388	408.5
L4	17.5	13.5	16	12	14	16.5	12.5	14.5	17	13	15	17.5	13.5	15.5	11.5
L5	97	117.5	138	158.5	179	199.5	220	240.5	261	281.5	302	322.5	343	363.5	384

Dimensions : Série SV4000 pour EX120 Modèle intégré (pour sortie) système de transmission en série

● Montage tirant : SS5V4-10S3 □ D- Stations $\frac{U}{D}$ (S, R, RS)-02, C8, C10, C12, N9, N11 (-D)

Avec option

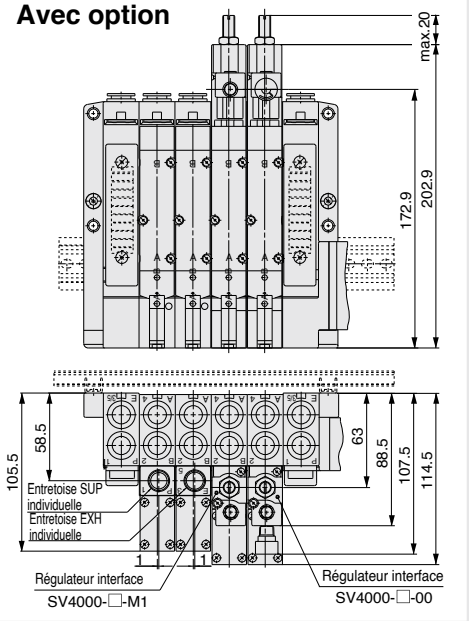

- Lorsque les sorties des orifices P, E sont indiquées sur les côtés U ou D, les orifices P, E du côté opposé sont bouchés.
- Les positions des orifices du pilotage externe et les positions des orifices silencieux sont identiques à celles des sorties des orifices P, E.

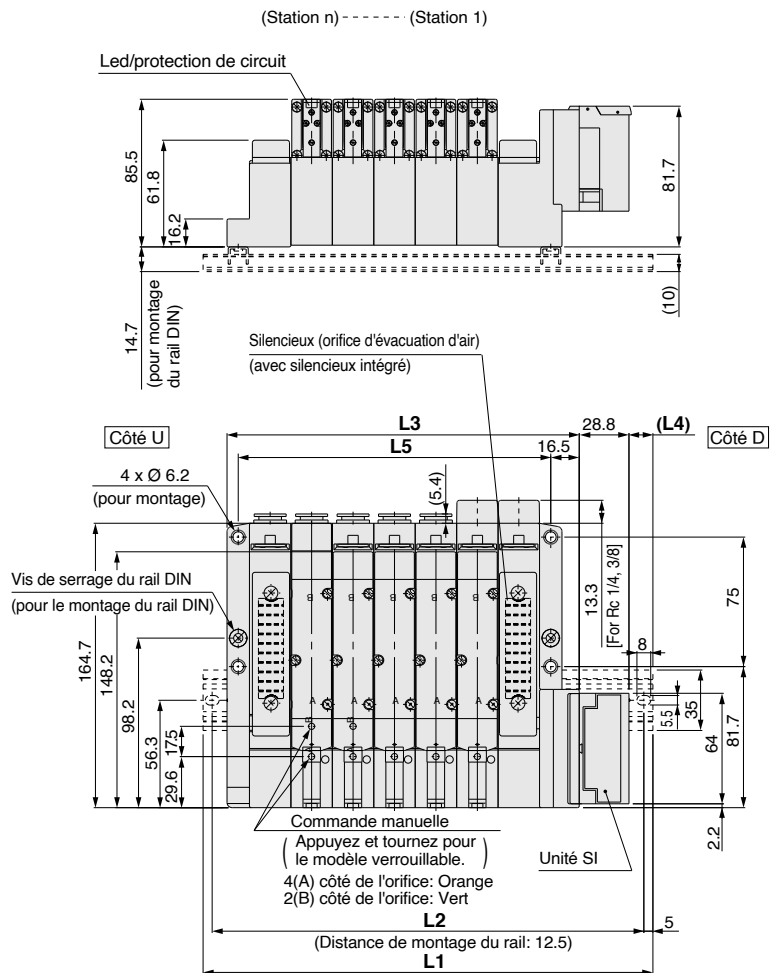

Avec caractéristique pilote externe

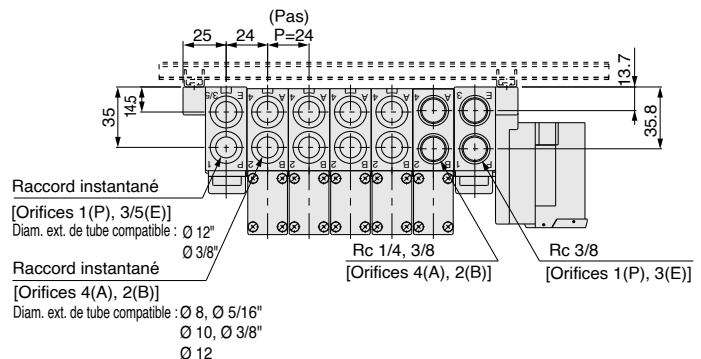
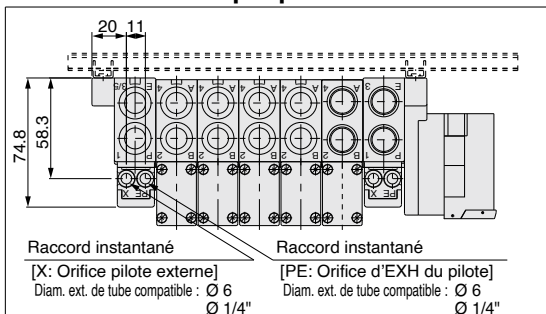

L Dimension

n : Stations

n	2	3	4	5	6	7	8	9	10	11	12	13	14	15	16
L1	185.5	210.5	235.5	260.5	285.5	310.5	335.5	360.5	385.5	410.5	435.5	448	473	498	523
L2	175	200	225	250	275	300	325	350	375	400	425	437.5	462.5	487.5	512.5
L3	132	156	180	204	228	252	276	300	324	348	372	396	420	444	468
L4	12.5	13	13.5	14	14.5	15	15.5	16	16.5	17	17.5	11.5	12	12.5	13
L5	109	133	157	181	205	229	253	277	301	325	349	373	397	421	445

Connecteur circulaire

Degré de protection IP67

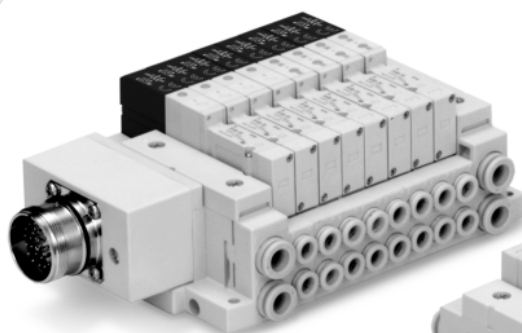

Montage tirant

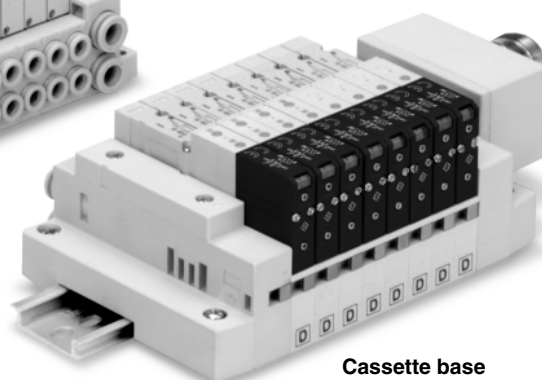

Cassette base

Série compatible	Embase à cassette SV1000/SV2000
	Embase sur tirants SV1000/SV2000/SV3000/SV4000
• Nombre de broches: 26 broches	

Connecteur circulaire

Série SV



Pour commander les embases multiples

● Série

1	SV1000
2	SV2000
3	SV3000
4	SV4000

● Embase à tirants

SS5V 1 - W 10CD - 05 U

● Embase à cassette

SS5V 1 - W 16CD - 05 U

● Série

1	SV1000
2	SV2000

● Degré de protection IP67

Stations de distributeurs

Type 16 : Série SV1000

Symbole	Stations	Note
02	2 stations	Caractéristiques de câblage bistable (1)
⋮	⋮	
09	9 stations	Disposition spécifiée (2) (jusqu'à 18 bobines possibles.)
⋮	⋮	
18	18 stations	

Type 16 : Série SV2000

Symbole	Stations	Note
02	2 stations	Caractéristiques de câblage bistable (1)
⋮	⋮	
12	12 stations	Câblage spécifique (2) (jusqu'à 24 bobines possibles.)
⋮	⋮	
20	20 stations	

Note 1) Caractéristiques de câblage bistable : Les électrodistributeurs monostables, bistables, 3 et 4 voies peuvent être utilisés sur toutes les stations d'embase. L'utilisation d'un monostable entraîne un signal de contrôle anormal. Pour éviter ce problème, veuillez commander en spécifiant le câblage.

Note 2) Câblage spécifique : Indiquez les caractéristiques de câblage sur la fiche de configuration de l'embase. (Notez que les distributeurs bistables, 3 et 4 voies ne peuvent pas être utilisés lorsqu'un câblage d'électrodistributeur monostable est configuré.)

Position des orifices P, E

U	Côté U (2 à 10 stations)
D	Côté D (2 à 10 stations)
B	Les 2 côtés (2 à 20 stations)

Bloc SUP/EXH

—	Pilote interne
S*	Pilote interne/silencieux intégré
R	Pilote externe
RS*	Pilote externe/silencieux intégré

Note) Si vous utilisez le modèle avec silencieux intégré, évitez le contact direct de l'eau ou d'autres liquides avec l'orifice d'évacuation.

Stations de distributeurs

Symbole	Stations	Note
02	2 stations	Caractéristiques de câblage bistable (1)
⋮	⋮	
12	12 stations	Disposition spécifiée (2) (jusqu'à 24 bobines possibles.)
⋮	⋮	
20	20 stations	

Note 1) Caractéristiques de câblage bistable : Les électrodistributeurs monostables, bistables, 3 et 4 positions peuvent être utilisés sur toutes les stations d'embase. L'utilisation d'un monostable entraîne un signal de contrôle anormal. Pour éviter ce problème, veuillez commander en spécifiant le câblage.

Note 2) Disposition spécifiée : Indiquez les caractéristiques de câblage sur la fiche de configuration de l'embase. (Notez que les distributeurs bistables, 3 et 4 voies ne peuvent pas être utilisés lorsqu'un câblage d'électrodistributeur monostable est configuré.)

● Montage

—	Montage direct	
D	Montage sur rail DIN (avec rail DIN inclus)	
D0	Montage sur rail DIN (sans rail DIN)	
D3	Pour 3 stations	Lorsque vous souhaitez un rail DIN plus long que les stations indiquées. (Indiquez un rail plus long que la longueur standard.)
⋮	⋮	
D20	Pour 20 stations	

* Pour D0, seules les fixations sur rail DIN sont incluses.

● Longueur rail DIN spécifiée

—	Longueur standard	
3	Pour 3 stations	(Indiquez un rail plus long que la longueur standard.)
⋮	⋮	
20	Pour 20 stations	

Note) Capable de spécifier la longueur pour 3 stations jusqu'à 18 stations pour SV1000, disponible avec 18 stations au maximum.

● Orifices A, B (en mm)

Symbole	Caractéristiques	Orifices P, E	Série compatible
C3	Raccord instantané pour Ø 3.2	Raccord instantané pour Ø 8	SV1000
C4	Raccord instantané pour Ø 4		
C6	Raccord instantané pour Ø 6		
C4	Raccord instantané pour Ø 4	Raccord instantané pour Ø 10	SV2000
C6	Raccord instantané pour Ø 6		
C8	Raccord instantané pour Ø 8		
C6	Raccord instantané pour Ø 6	Raccord instantané pour Ø 12	SV3000
C8	Raccord instantané pour Ø 8		
C10	Raccord instantané pour Ø 10	Raccord instantané pour Ø 12	SV4000
C10	Raccord instantané pour Ø 10		
C12	Raccord instantané pour Ø 12		
02	Rc 1/4	Rc 3/8	
03	Rc 3/8		
02F	G 1/4	G 3/8	
03F	G 3/8		
M	Orifices A, B combinés		

● Orifices A, B (en pouces)

Symbole	Caractéristiques	Orifices P, E	Série compatible
N1	Raccord instantané pour Ø 1/8"	Raccord instantané pour Ø 5/16"	SV1000
N3	Raccord instantané pour Ø 5/32"		
N7	Raccord instantané pour Ø 1/4"		
N3	Raccord instantané pour Ø 5/32"	Raccord instantané pour Ø 3/8"	SV2000
N7	Raccord instantané pour Ø 1/4"		
N9	Raccord instantané pour Ø 5/16"	Raccord instantané pour Ø 3/8"	SV3000
N7	Raccord instantané pour Ø 1/4"		
N9	Raccord instantané pour Ø 5/16"		
N11	Raccord instantané pour Ø 3/8"	Raccord instantané pour Ø 3/8"	SV4000
N9	Raccord instantané pour Ø 5/16"		
N11	Raccord instantané pour Ø 3/8"		
02N	NPT 1/4	NPT 3/8	
03N	NPT 3/8		
02T	NPTF 1/4	NPTF 3/8	
03T	NPTF 3/8		
M	Orifices A, B combinés		

* En cas de configuration combinée (M), veuillez l'indiquer sur la fiche de configuration d'embase.

* Les tailles de raccord X et PE pour les caractéristiques du pilote externe (R, RS) sont de Ø 4 (mm) ou Ø 5/32" (pouces) pour la série SV1000/2000, et Ø 6 (mm) ou Ø 1/4" (pouces) pour la série SV3000/4000.

Pour commander les embases

Exemple de commande (SV1000)

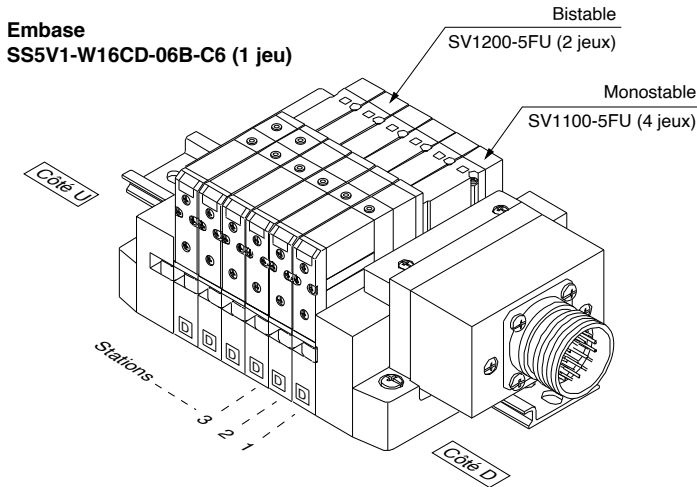

SS5V1-W16CD-06B-C6 1 jeu (référence de l'embase)
 * SV1100-5FU 4 jeux (réf. monostable)
 * SV1200-5FU 2 jeux (réf. bistable)

Pour commander les électrodistributeurs

SV 1 1 0 0 - 5 F - - - -

Série

1	SV1000
2	SV2000
3	SV3000
4	SV4000

Action

1	5/2 monostable
2	5/2 bistable
3	5/3 centre fermé
4	5/3 centre ouvert
5	5/3 centre sous pression
A	Distributeur 2x3/2, 4 voies: N.F./N.F.
B	Distributeur 2x3/2, 4 voies: N.O./N.O.
C	Distributeur 2x3/2, 4 voies: N.F./N.O.

* Les distributeurs 2x3/2, 4 voies sont possibles uniquement pour les séries SV1000 et SV2000.

Pilotes

-	Pilotage interne
R	Pilotage externe

* Le pilotage externe n'est pas disponible pour les distributeurs 2x3/2, 4 voies.

Clapet antiretour

-	Sans
K	intégré

* Clapet antiretour possible pour la série SV1000 uniquement.

* Le clapet antiretour n'est pas disponible pour le distributeur du 3 positions.

Note)

Note) Disponible avec embase pour l'ajout des stations. Reportez-vous aux pages 88 et 94.

Exécutions spéciales

-	-
X90	Distributeur principal en Viton (Reportez-vous page 109.)

Commande manuelle

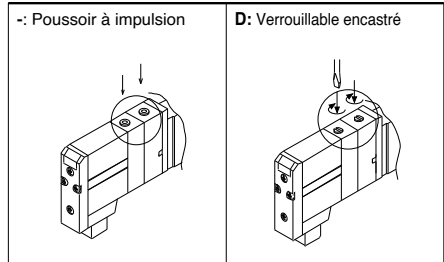

Led de visualisation et protection de circuit

U	Avec visualisation et protection de circuit
R	Avec protection de circuit

Tension nominale

5	24 V DC
6	12 V DC

Note) Reportez-vous aux Précautions spécifiques au produit 2 à la page 111.

Câblage électrique de l'embase

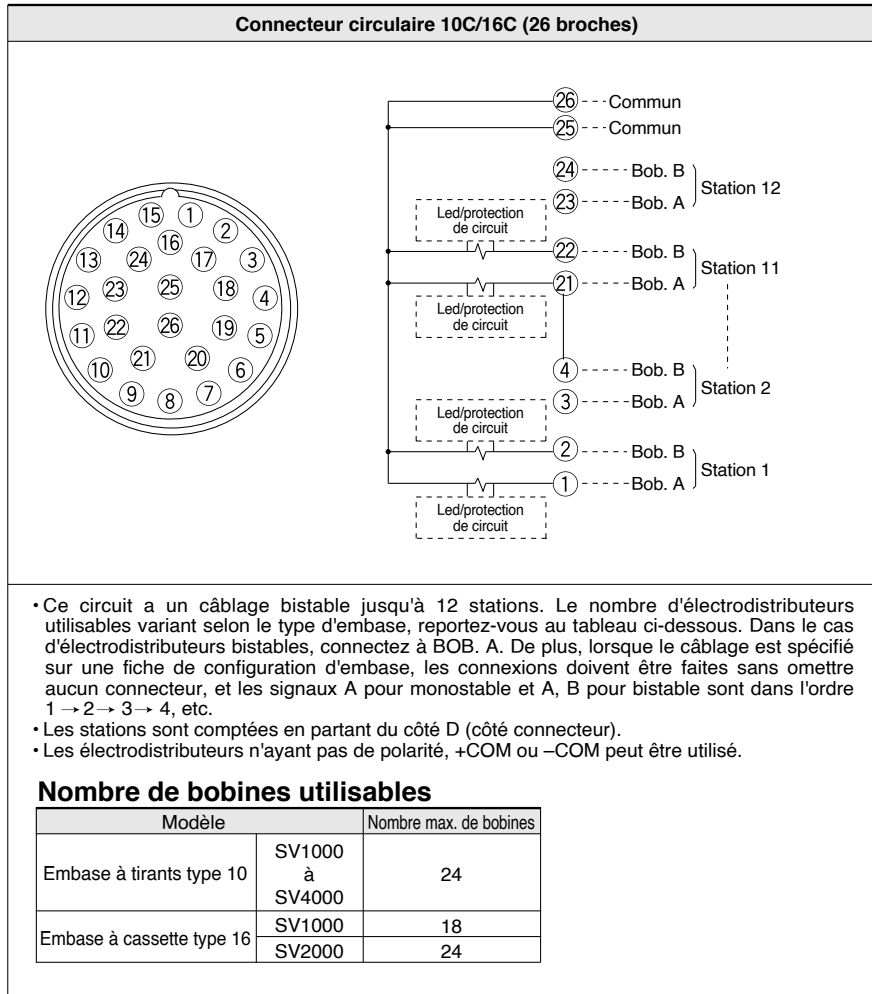

Dimensions : Série SV1000 pour connecteur circulaire

● **Embase à cassette : SS5V1-W16CD-** Stations $\begin{matrix} U \\ D \\ B \end{matrix}$ (S, R, RS) $\begin{matrix} C3, N1 \\ C4, N3 \\ C6, N7 \end{matrix}$

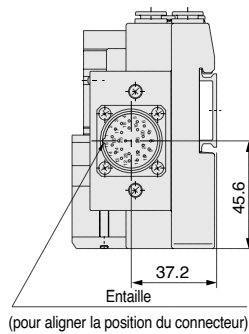
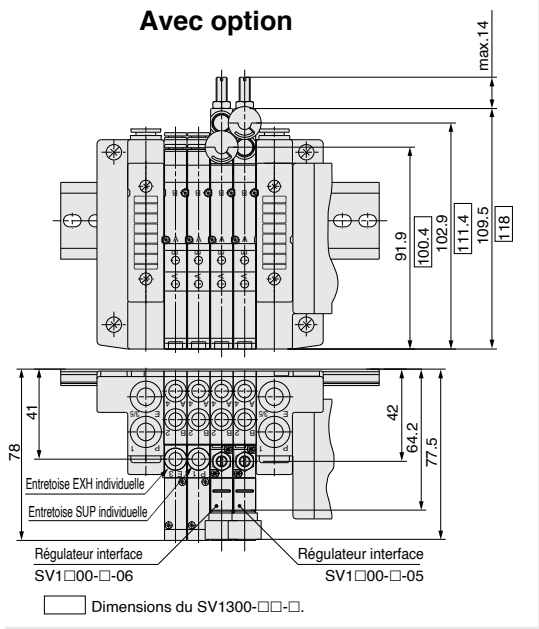

- Lorsque les sorties des orifices P, E sont indiquées sur les côtés U ou D, les orifices P, E du côté opposé sont bouchés.
- Les positions des orifices du pilotage externe et les positions des orifices du silencieux sont identiques à celles des sorties des orifices P, E.

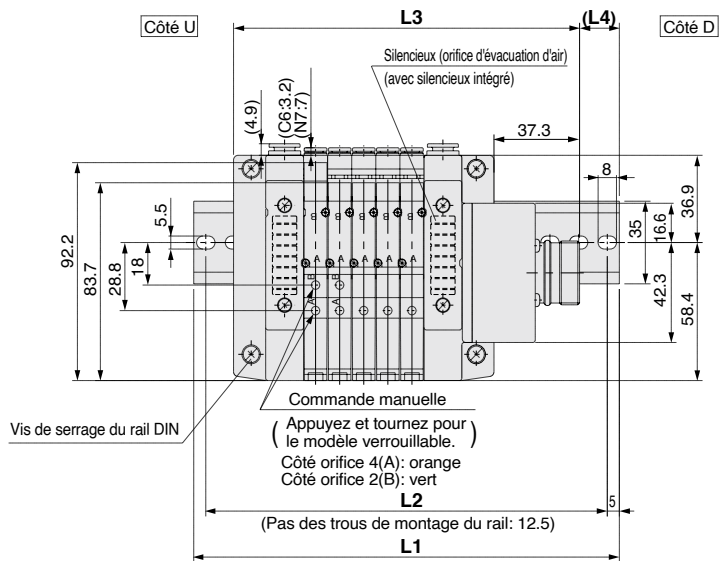
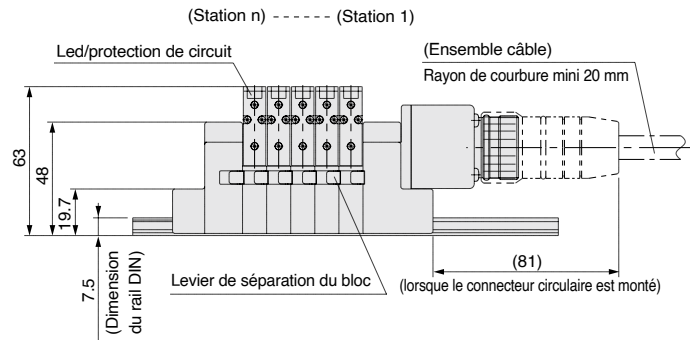

Avec caractéristique pilote externe

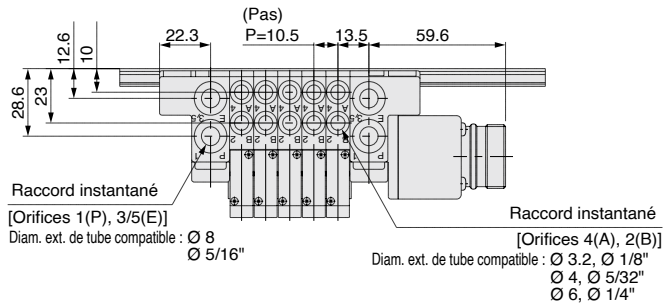
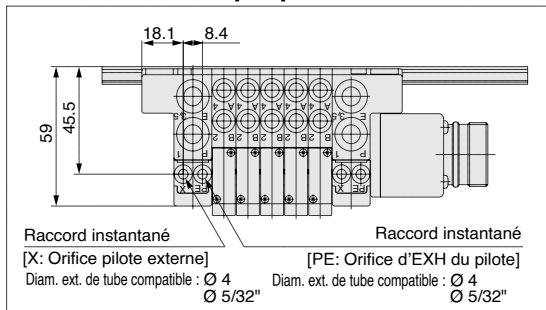

L Dimension

n: Stations

L \ n	2	3	4	5	6	7	8	9	10	11	12	13	14	15	16	17	18
L1	148	160.5	173	185.5	185.5	198	210.5	223	235.5	248	248	260.5	273	285.5	298	310.5	310.5
L2	137.5	150	162.5	175	175	187.5	200	212.5	225	237.5	237.5	250	262.5	275	287.5	300	300
L3	119.3	129.8	140.3	150.8	161.3	171.8	182.3	192.8	203.3	213.8	224.3	234.8	245.3	255.8	266.3	276.8	287.3
L4	14.5	15.5	16.5	17.5	12	13	14	15	16	17	12	13	14	15	16	17	11.5

Série SV

Dimensions : Série SV2000 avec connecteur circulaire

● Embase à cassette : SS5V2-W16CD- Stations $\begin{matrix} U \\ D \\ B \end{matrix}$ (S, R, RS) C4, N3
C6, N7
C8, N9

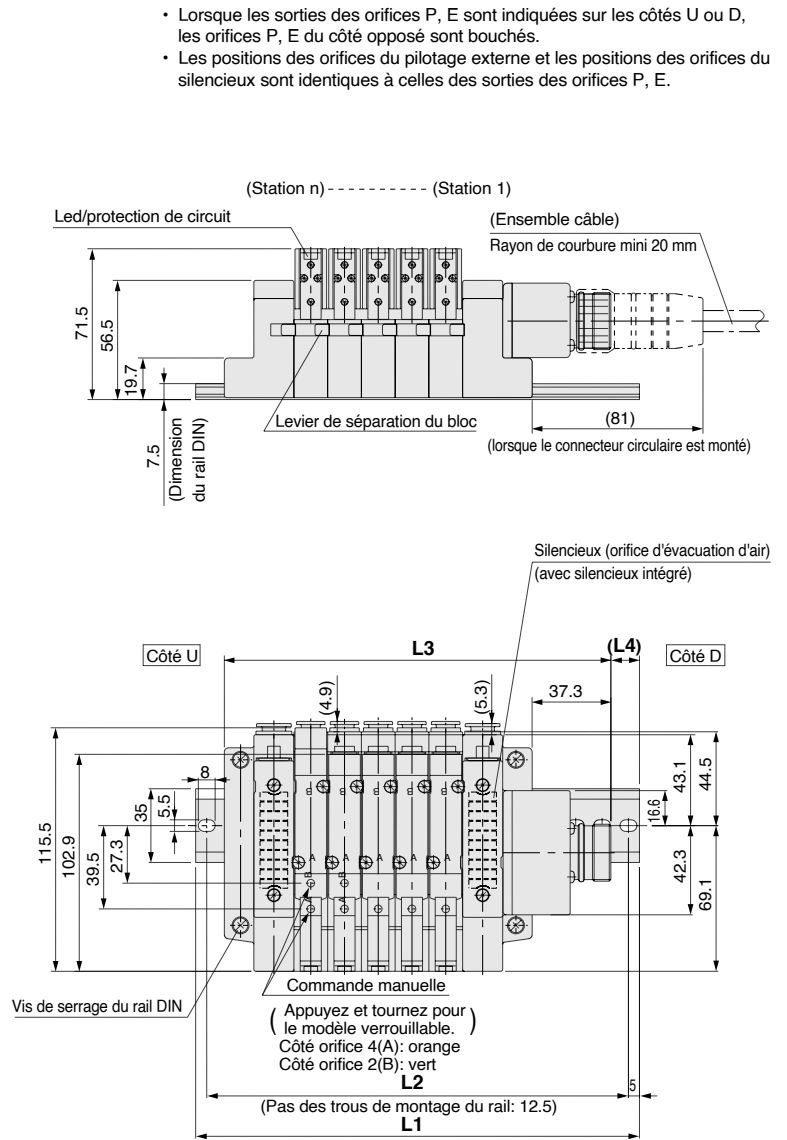
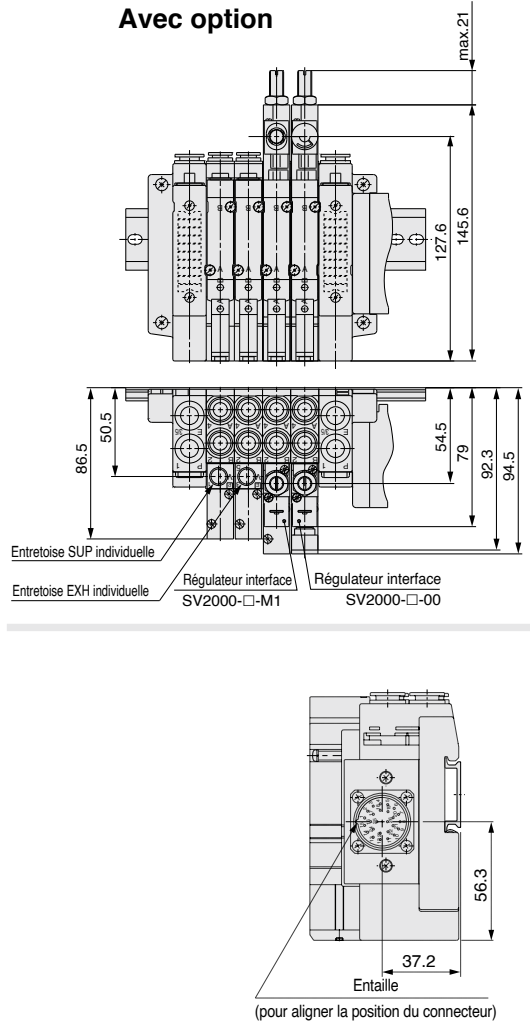

Avec caractéristique pilote externe

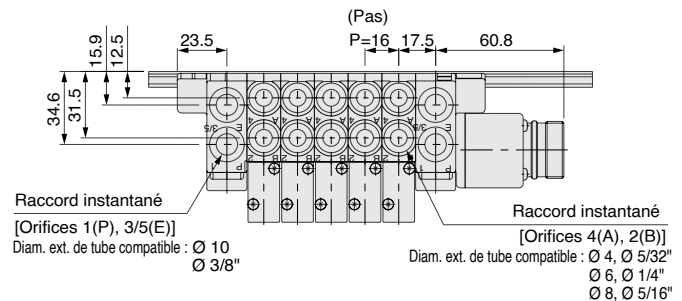
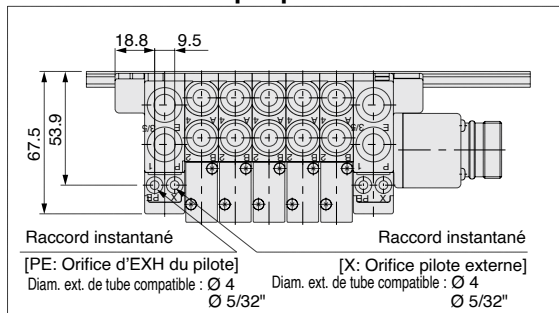

L Dimension

L	n: Stations																			
	2	3	4	5	6	7	8	9	10	11	12	13	14	15	16	17	18	19	20	
L1	160.5	185.5	198	210.5	223	248	260.5	273	298	310.5	323	335.5	360.5	373	385.5	410.5	423	435.5	448	
L2	150	175	187.5	200	212.5	237.5	250	262.5	287.5	300	312.5	325	350	362.5	375	400	412.5	425	437.5	
L3	135.3	151.3	167.3	183.3	199.3	215.3	231.3	247.3	263.3	279.3	295.3	311.3	327.3	343.3	359.3	375.3	391.3	407.3	423.3	
L4	12.5	17	15.5	13.5	12	16.5	14.5	13	17.5	15.5	14	12	16.5	15	13	17.5	16	14	12.5	

Dimensions : Série SV1000 avec connecteur circulaire

● Embase à tirants : SS5V1-W10CD- Stations $\begin{matrix} U \\ D \\ B \end{matrix}$ (S, R, RS)- C3, N1
C4, N3 (-D)
C6, N7

Avec option

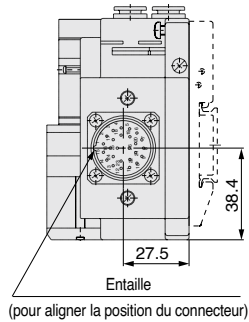
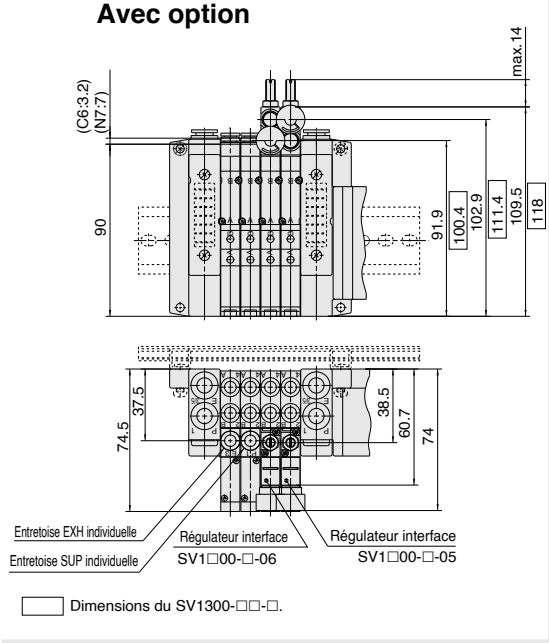

- Lorsque les sorties des orifices P, E sont indiquées sur les côtés U ou D, les orifices P, E du côté opposé sont bouchés.
- Les positions des orifices du pilotage externe et les positions des orifices du silencieux sont identiques à celles des sorties des orifices P, E.

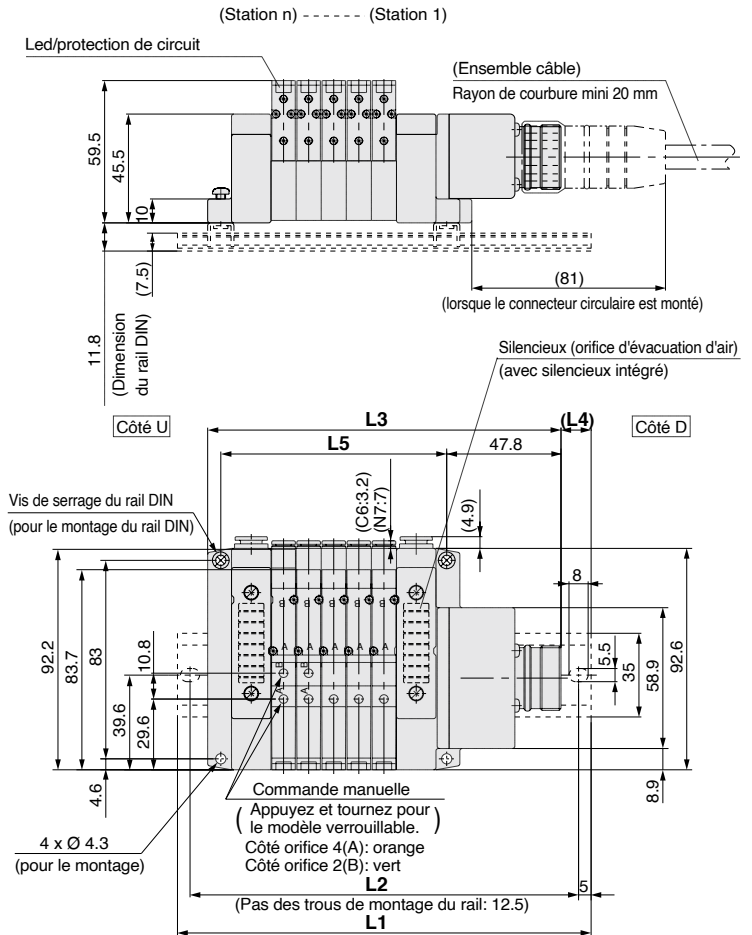

Avec caractéristique pilote externe

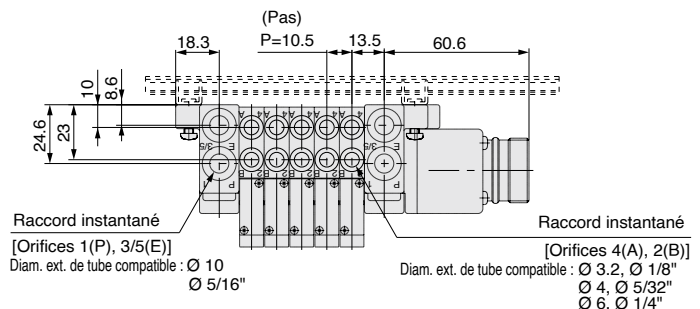
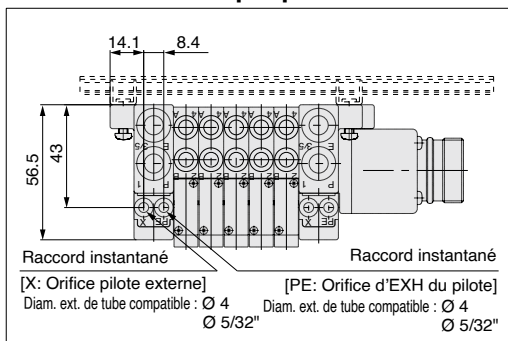

L Dimension

n: Stations

L \ n	2	3	4	5	6	7	8	9	10	11	12	13	14	15	16	17	18	19	20
L1	148	160.5	160.5	173	185.5	198	210.5	223	235.5	235.5	248	260.5	273	285.5	298	298	310.5	323	335.5
L2	137.5	150	150	162.5	175	187.5	200	212.5	225	225	237.5	250	262.5	275	287.5	287.5	300	312.5	325
L3	116.3	126.8	137.3	147.8	158.3	168.8	179.3	189.8	200.3	210.8	221.3	231.8	242.3	252.8	263.3	273.8	284.3	294.8	305.3
L4	16	17	11.5	12.5	13.5	14.5	15.5	16.5	17.5	12.5	13.5	14.5	15.5	16.5	17.5	12	13	14	15
L5	63	73.5	84	94.5	105	115.5	126	136.5	147	157.5	168	178.5	189	199.5	210	220.5	231	241.5	252

Série SV

Dimensions : Série SV2000 avec connecteur circulaire

● Embase à tirants : SS5V2-W10CD-

U	C4, N3
D	C6, N7 (-D)
B	C8, N9

 (S, R, RS)

C4, N3
C6, N7 (-D)
C8, N9

Avec option

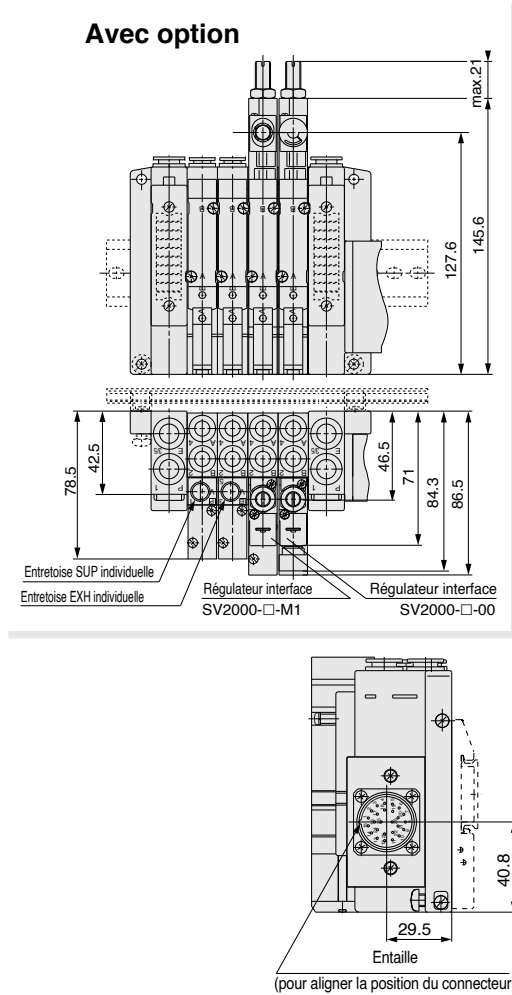

- Lorsque les sorties des orifices P, E sont indiquées sur les côtés U ou D, les orifices P, E du côté opposé sont bouchés.
- Les positions des orifices du pilotage externe et les positions des orifices du silencieux sont identiques à celles des sorties des orifices P, E.

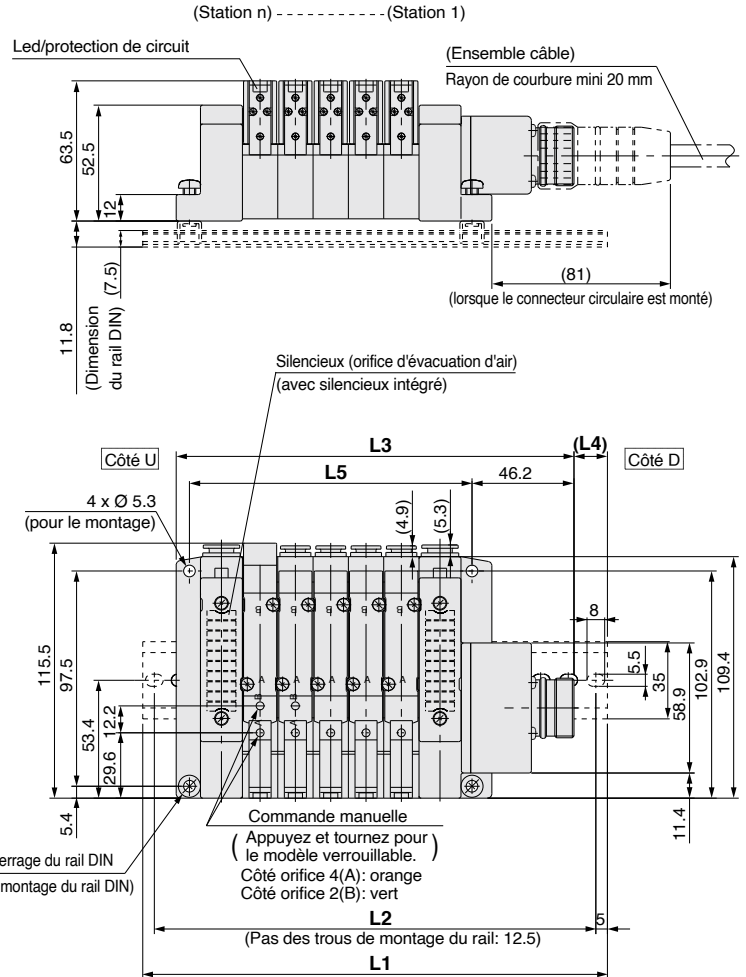

Avec caractéristique pilote externe

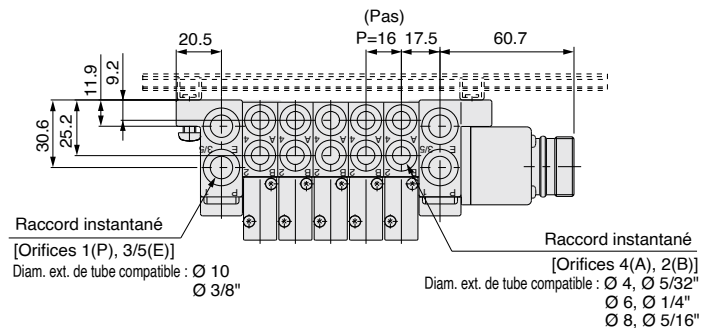
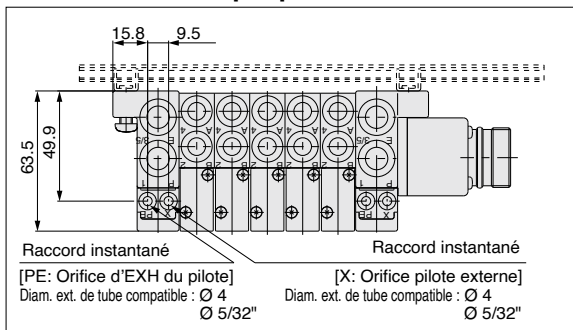

L Dimension

L	n: Stations																			
	2	3	4	5	6	7	8	9	10	11	12	13	14	15	16	17	18	19	20	
L1	160.5	173	198	210.5	223	235.5	260.5	273	285.5	310.5	323	335.5	348	373	385.5	398	423	435.5	448	
L2	150	162.5	187.5	200	212.5	225	250	262.5	275	300	312.5	325	337.5	362.5	375	387.5	412.5	425	437.5	
L3	132.2	148.2	164.2	180.2	196.2	212.2	228.2	244.2	260.2	276.2	292.2	308.2	324.2	340.2	356.2	372.2	388.2	404.2	420.2	
L4	14	12.5	17	15	13.5	11.5	16	14.5	12.5	17	15.5	13.5	12	16.5	14.5	13	17.5	15.5	14	
L5	80	96	112	128	144	160	176	192	208	224	240	256	272	288	304	320	336	352	368	

Dimensions : Série SV3000 avec connecteur circulaire

● **Embase à tirants : SS5V3-W10CD-** Stations $\begin{matrix} U \\ D \\ B \end{matrix}$ (S, R, RS) C6, N7
C8, N9 (-D) C10, N11

Avec option

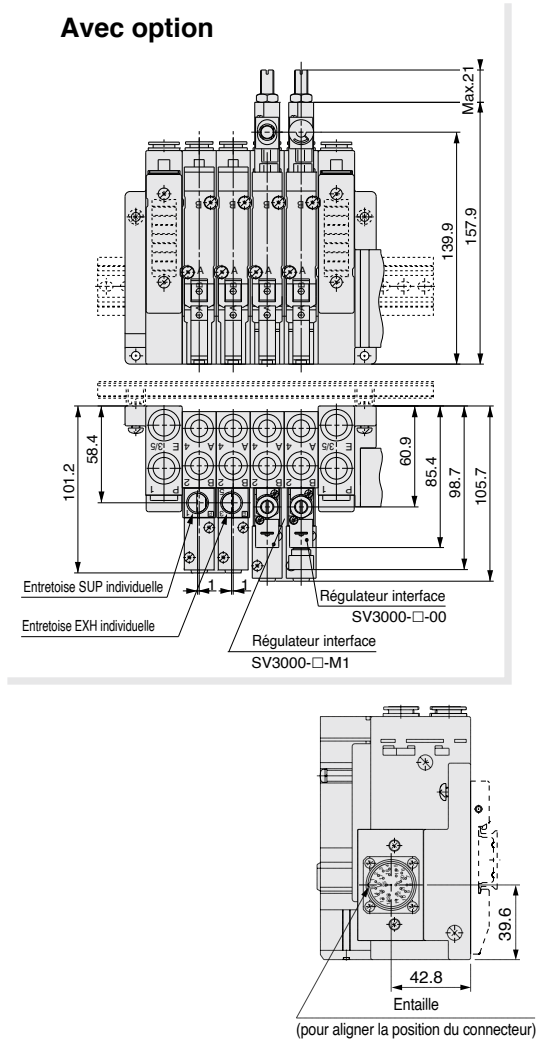

- Lorsque les sorties des orifices P, E sont indiquées sur les côtés U ou D, les orifices P, E du côté opposé sont bouchés.
- Les positions des orifices du pilotage externe et les positions des orifices du silencieux sont identiques à celles des sorties des orifices P, E.

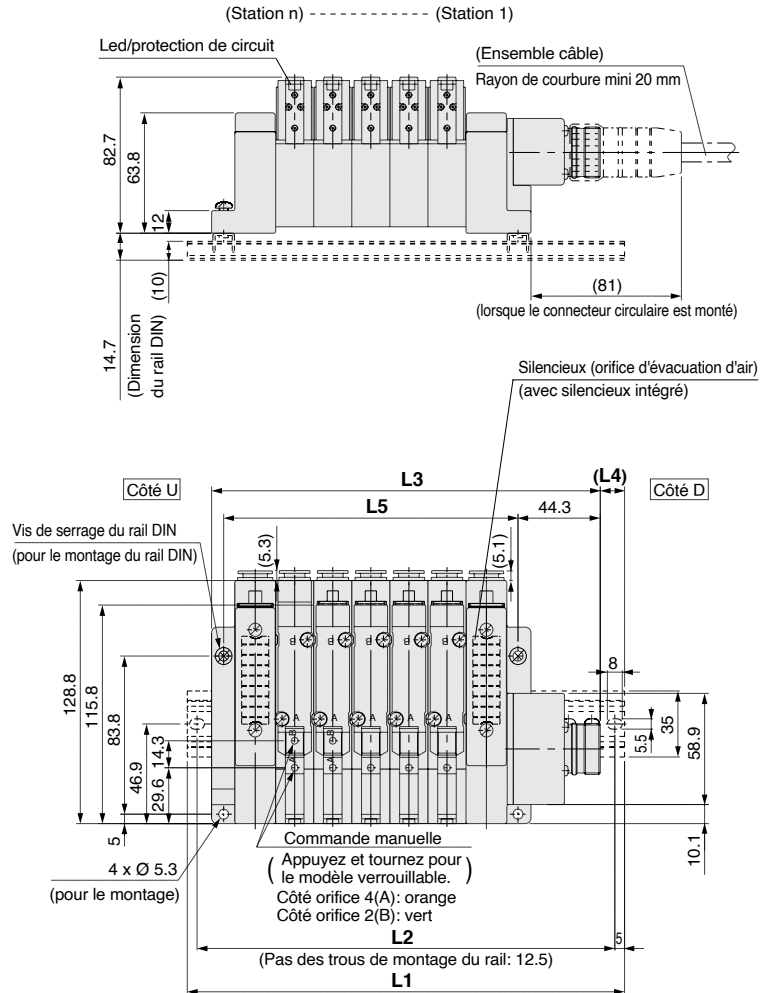

Avec caractéristique pilote externe

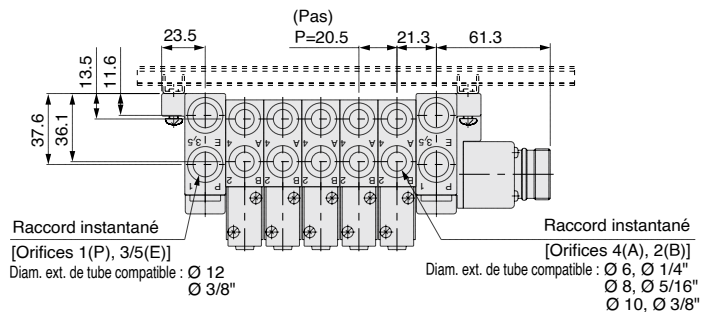
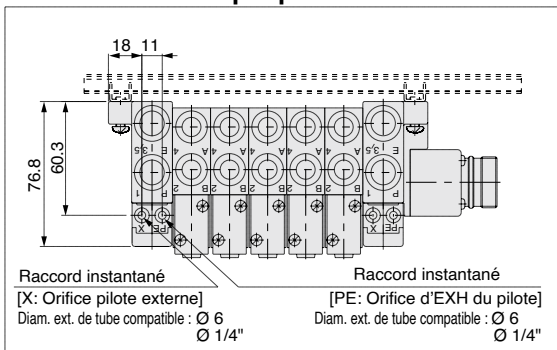

L Dimension

L	n	2	3	4	5	6	7	8	9	10	11	12	13	14	15	16	17	18	19	20
L1		173	198	223	235.5	260.5	285.5	298	323	335.5	360.5	385.5	398	423	448	460.5	485.5	510.5	523	548
L2		162.5	187.5	212.5	225	250	275	287.5	312.5	325	350	375	387.5	412.5	437.5	450	475	500	512.5	537.5
L3		147.8	168.3	188.8	209.3	229.8	250.3	270.8	291.3	311.8	332.3	352.8	373.3	393.8	414.3	434.8	455.3	475.8	496.3	516.8
L4		12.5	15	17	13	15.5	17.5	13.5	16	12	14	16.5	12.5	14.5	17	13	15	17.5	13.5	15.5
L5		97	117.5	138	158.5	179	199.5	220	240.5	261	281.5	302	322.5	343	363.5	384	404.5	425	445.5	466

n: Stations

Dimensions : Série SV4000 avec connecteur circulaire

● Embase à tirants: SS5V4-W10CD- Stations $\begin{matrix} U \\ D \end{matrix}$ (S, R, RS) $\begin{matrix} O2, C8, N9 \\ O3, C10, N11 \end{matrix}$ (-D)

Avec option

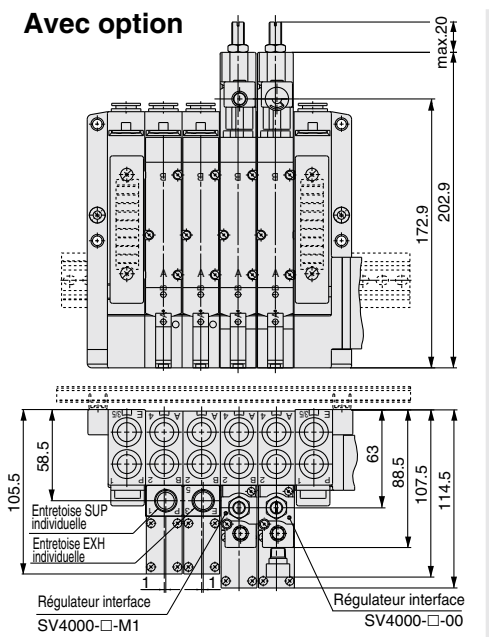

- Lorsque les sorties des orifices P, E sont indiquées sur les côtés U ou D, les orifices P, E du côté opposé sont bouchés.
- Les positions des orifices du pilotage externe et les positions des orifices du silencieux sont identiques à celles des sorties des orifices P, E.

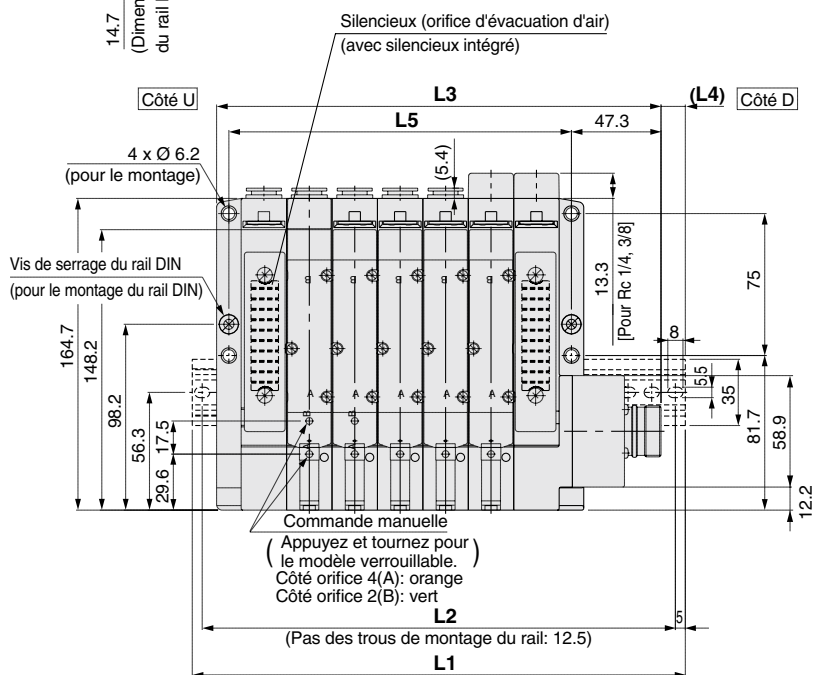
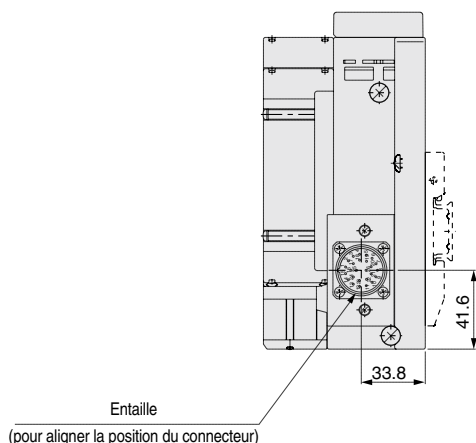
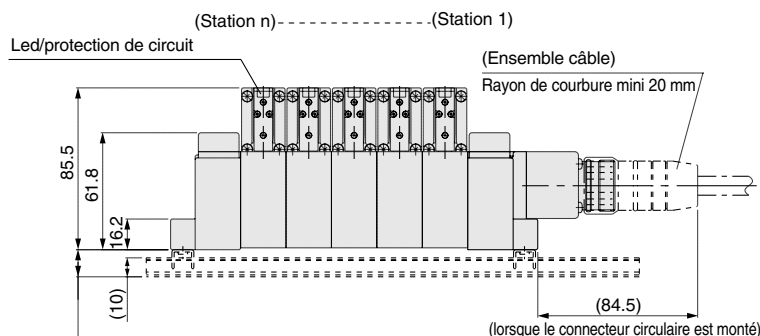

Avec caractéristique pilote externe

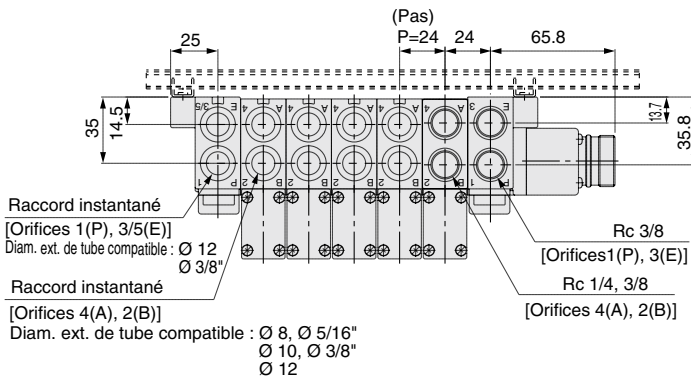
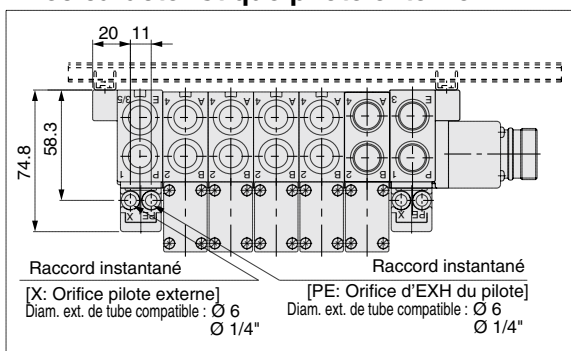

L Dimension

L \ n	n: Stations																			
	2	3	4	5	6	7	8	9	10	11	12	13	14	15	16	17	18	19	20	
L1	198	210.5	235.5	260.5	285.5	310.5	335.5	360.5	385.5	410.5	435.5	460.5	485.5	498	523	548	573	598	623	
L2	187.5	200	225	250	275	300	325	350	375	400	425	450	475	487.5	512.5	537.5	562.5	587.5	612.5	
L3	162.8	186.8	210.8	234.8	258.8	282.8	306.8	330.8	354.8	378.8	402.8	426.8	450.8	474.8	498.8	522.8	546.8	570.8	594.8	
L4	17.5	12	12.5	13	13.5	14	14.5	15	15.5	16	16.5	17	17.5	11.5	12	12.5	13	13.5	14	
L5	109	133	157	181	205	229	253	277	301	325	349	373	397	421	445	469	493	517	541	

Connecteur sub-D

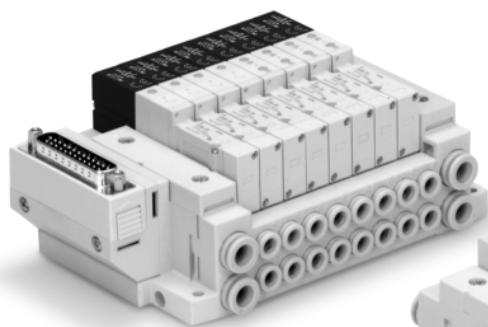

Montage tirant

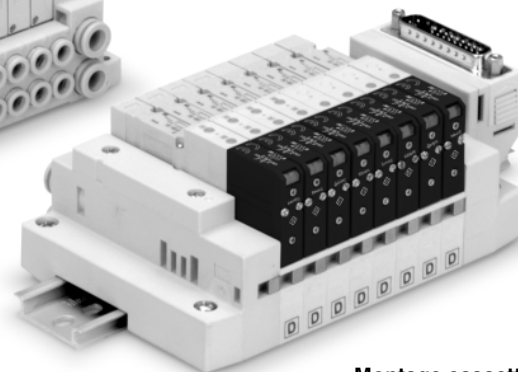

Montage cassette

Série compatible	Embase à cassette SV1000/SV2000
	Embase sur tirants SV1000/SV2000/SV3000/SV4000
<ul style="list-style-type: none">• Nombre de broches: 25 broches• MIL-C-24308 Conforme à JIS-X-5101	

Connecteur sub-D

Série SV



Pour commander les embases multiples

● Embase à tirants

SS5V 1 - 10FD 1 - 05 U

● Embase à cassette

SS5V 1 - 16FD 1 - 05 U

Série

1	SV1000
2	SV2000

Sens de connexion du connecteur

1	Vers le haut
2	Latéral

Stations de distributeurs

Série SV1000

Symbole	Stations	Note
02	2 stations	Caractéristiques de câblage bistable (1)
⋮	⋮	
09	9 stations	Disposition spécifiée (2) (jusqu'à 18 bobines possibles.)
02	2 stations	
⋮	⋮	
18	18 stations	

Note 1) Caractéristiques de câblage bistable : Les électrodistributeurs monostables, bistables, 3 et 4 voies peuvent être utilisés sur toutes les stations d'embase. L'utilisation d'un monostable entraîne un signal de contrôle anormal. Pour éviter ce problème, veuillez commander en spécifiant le câblage.

Note 2) Disposition spécifiée : Indiquez les caractéristiques de câblage sur la fiche de configuration de l'embase. (Notez que les distributeurs bistables, 3 et 4 voies ne peuvent pas être utilisés lorsqu'un câblage d'électrodistributeur monostable est configuré.)

Série SV2000

Symbole	Stations	Note
02	2 stations	Caractéristiques de câblage bistable (1)
⋮	⋮	
11	11 stations	Disposition spécifiée (2) (jusqu'à 23 bobines possibles.)
02	2 stations	
⋮	⋮	
20	20 stations	

Position des orifices P, E

U	Côté U (2 à 10 stations)
D	Côté D (2 à 10 stations)
B	Les 2 côtés (2 à 20 stations)

Type de pilote

—	Pilote interne
S	Pilote interne/silencieux intégré
R	Pilote externe
RS	Pilote externe/silencieux intégré

Orifices A, B (en mm)

Symbole	Orifices A, B	Orifices P, E	Série compatible
C3	Raccord instantané pour Ø 3.2	Raccord instantané pour Ø 8	SV1000
C4	Raccord instantané pour Ø 4		
C6	Raccord instantané pour Ø 6		
C4	Raccord instantané pour Ø 4	Raccord instantané pour Ø 10	SV2000
C6	Raccord instantané pour Ø 6		
C8	Raccord instantané pour Ø 8		
C6	Raccord instantané pour Ø 6	Raccord instantané pour Ø 12	SV3000
C8	Raccord instantané pour Ø 8		
C10	Raccord instantané pour Ø 10		
C8	Raccord instantané pour Ø 8	Raccord instantané pour Ø 12	SV4000
C10	Raccord instantané pour Ø 10		
C12	Raccord instantané pour Ø 12		
02	Rc 1/4	Rc 3/8	SV4000
03	Rc 3/8		
02F	G 1/4		
03F	G 3/8		
M	Orifices A, B combinés		

Orifices A, B (en pouces)

Symbole	Orifices A, B	Orifices P, E	Série compatible
N1	Raccord instantané pour Ø 1/8"	Raccord instantané pour Ø 5/16"	SV1000
N3	Raccord instantané pour Ø 3/32"		
N7	Raccord instantané pour Ø 1/4"		
N3	Raccord instantané pour Ø 3/32"	Raccord instantané pour Ø 3/8"	SV2000
N7	Raccord instantané pour Ø 1/4"		
N9	Raccord instantané pour Ø 5/16"		
N7	Raccord instantané pour Ø 1/4"	Raccord instantané pour Ø 3/8"	SV3000
N9	Raccord instantané pour Ø 5/16"		
N11	Raccord instantané pour Ø 3/8"		
N9	Raccord instantané pour Ø 5/16"	Raccord instantané pour Ø 3/8"	SV4000
N11	Raccord instantané pour Ø 3/8"		
02N	NPT 1/4		
03N	NPT 3/8	NPTF 3/8	SV4000
02T	NPTF 1/4		
03T	NPTF 3/8		
M	Orifices A, B combinés		

* En cas de configuration combinée (M), veuillez l'indiquer sur la fiche de configuration d'embase.

* Les tailles de raccord X et PE pour les caractéristiques du pilote externe (R, RS) sont de Ø 4 (mm) ou Ø 5/32" (pouces) pour la série SV1000/2000, et Ø 6 (mm) ou Ø 1/4" (pouces) pour la série SV3000/4000.

Stations de distributeurs

Symbole	Stations	Note
02	2 stations	Caractéristiques de câblage bistable (1)
⋮	⋮	
11	11 stations	Disposition spécifiée (2) (jusqu'à 23 bobines possibles.)
02	2 stations	
⋮	⋮	
20	20 stations	

Note 1) Caractéristiques de câblage bistable : Les électrodistributeurs monostables, bistables, 3 et 4 voies peuvent être utilisés sur toutes les stations d'embase. L'utilisation d'un monostable entraîne un signal de contrôle anormal. Pour éviter ce problème, veuillez commander en spécifiant le câblage.

Note 2) Disposition spécifiée : Indiquez les caractéristiques de câblage sur la fiche de configuration de l'embase. (Notez que les distributeurs bistables, 3 et 4 voies ne peuvent pas être utilisés lorsqu'un câblage d'électrodistributeur monostable est configuré.)

Montage

—	Montage direct	
D	Montage sur rail DIN (avec rail DIN inclus)	
D0	Montage sur rail DIN (sans rail DIN)	
D3	Pour 3 stations	Lorsque vous souhaitez un rail DIN plus long que les stations indiquées. (Indiquez un rail plus long que la longueur standard.)
⋮	⋮	
D20	Pour 20 stations	

Note) Pour D0, seules les fixations sur rail DIN sont incluses.

Longueur rail DIN spécifiée

—	Longueur standard	
3	Pour 3 stations	(Indiquez un rail plus long que la longueur standard.)
⋮	⋮	
20	Pour 20 stations	

Note) Capable de spécifier la longueur pour 3 stations jusqu'à 18 stations pour SV1000, disponible avec 18 stations au maximum.

Pour commander les embases

Exemple de commande (SV1000)

Embase
SS5V1-16FD1-06B-C6 (1 jeu)

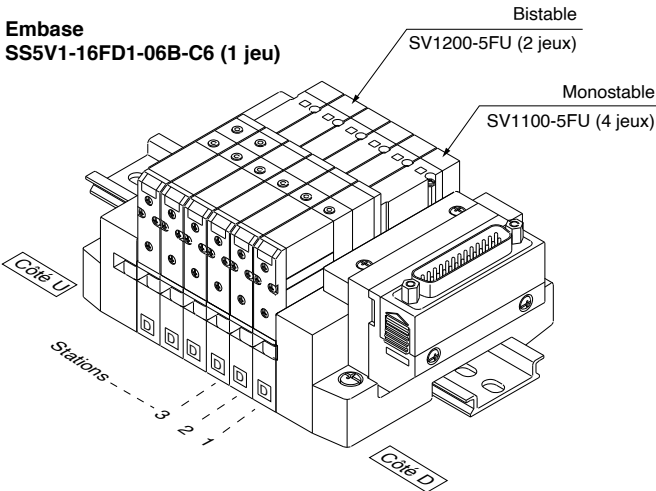

SS5V1-16FD1-06B-C6 1 jeu (référence de l'embase)
 * SV1100-5FU 4 jeux (réf. monostable)
 * SV1200-5FU 2 jeux (réf. bistable)

Pour commander les électrodistributeurs

SV 1 1 0 0 [] [] - 5 F [] [] - [] []

Série

1	SV1000
2	SV2000
3	SV3000
4	SV4000

Action

1	5/2 monostable
2	5/2 bistable
3	5/3 centre fermé
4	5/3 centre ouvert
5	5/3 centre sous pression
A	Distributeur 2x3/2, 4 voies: N.F./N.F.
B	Distributeur 2x3/2, 4 voies: N.O./N.O.
C	Distributeur 2x3/2, 4 voies: N.F./N.O.

* Les distributeurs 2x3/2, 4 voies sont possibles uniquement pour les séries SV1000 et SV2000.

Pilotes

-	Pilotage interne
R	Pilotage externe

* Le pilotage externe n'est pas disponible pour les distributeurs 2x3/2, 4 voies.

Note) Disponible avec embase pour l'ajout des stations. Reportez-vous aux pages 88 et 94.

Exécutions spéciales

-	-
X90	Distributeur principal en Viton (Reportez-vous page 109.)

Commande manuelle

-: Poussoir à impulsion

D: Verrouillable encastré

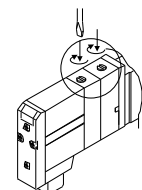
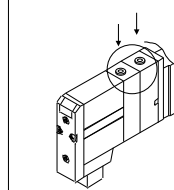

Led de visualisation et protection de circuit

U	Avec visualisation et protection de circuit
R	Avec protection de circuit

Tension nominale

5	24 V DC
6	12 V DC

Clapet antiretour

-	Sans
K	intégré

* Clapet antiretour possible pour la série SV1000 uniquement.

* Le clapet antiretour n'est pas disponible pour le distributeur du 3 positions.

Note) Reportez-vous aux Précautions spécifiques au produit 2 à la page 111.

Câblage électrique de l'embase

Connecteur sub D 10F/16F (25 broches)

• Ce circuit a un câblage bistable jusqu'à 11 stations. Le nombre d'électrodistributeurs utilisables variant selon le type d'embase, reportez-vous au tableau ci-dessous.
 En cas de bobine simple, connectez à BOB.A. De plus, lorsque le câblage est spécifié sur une fiche de configuration d'embase, les connexions doivent être faites sans omettre aucun connecteur, et les signaux A pour monostable et A, B pour bistable sont dans l'ordre 1 → 14 → 2 → 15, etc.

- Les stations sont comptées en partant du côté D (côté connecteur).
- Les électrodistributeurs n'ayant pas de polarité, +COM ou -COM peut être utilisé.

Nombre de bobines utilisables

Modèle		Nombre max. de bobines
Embase à tirants type 10	SV1000 à SV4000	23
Embase à cassette type 16	SV1000	18
	SV2000	23

Dimensions: Série SV1000 avec connecteur sub-D

● Embase à cassette: SS5V1-16FD $\frac{1}{2}$ -Stations $\begin{matrix} U \\ D \\ B \end{matrix}$ (S, R, RS) C3, N1
C4, N3
C6, N7

Avec option

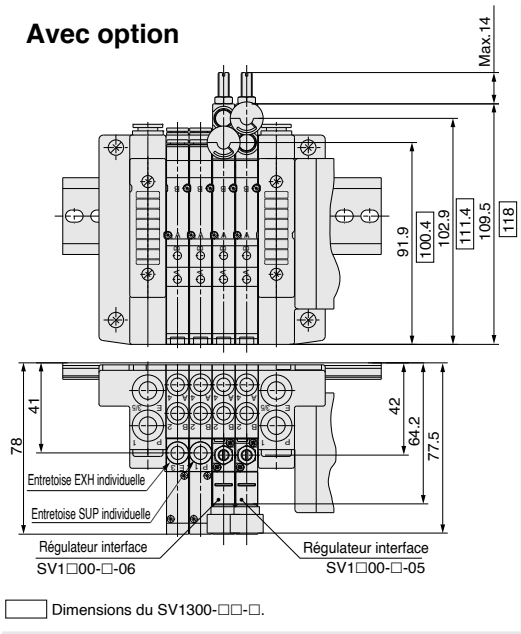

- Lorsque les sorties des orifices P, E sont indiquées sur les côtés U ou D, les orifices P, E du côté opposé sont bouchés.
- Les positions des orifices du pilotage externe et les positions des orifices silencieux sont identiques à celles des sorties des orifices P, E.

(Station n) - - - - - (Station 1)

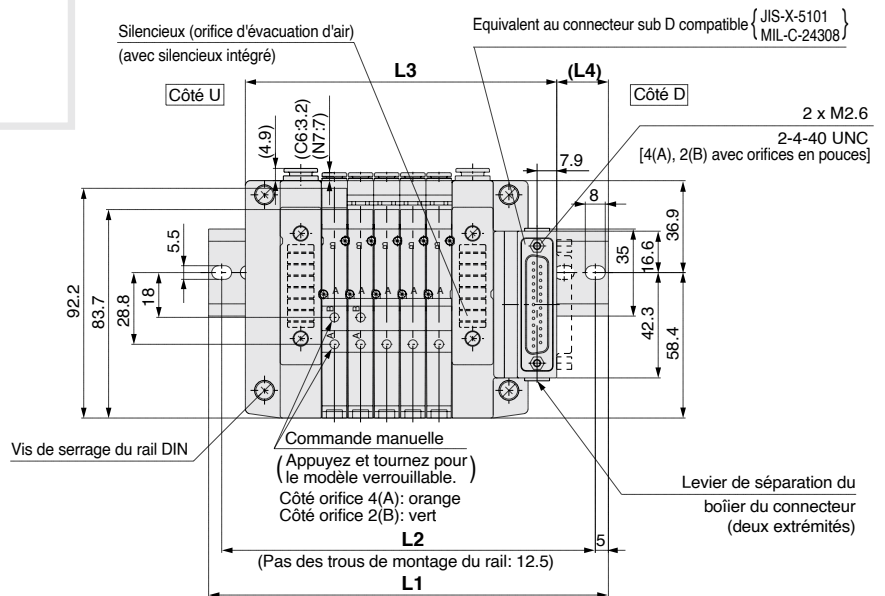
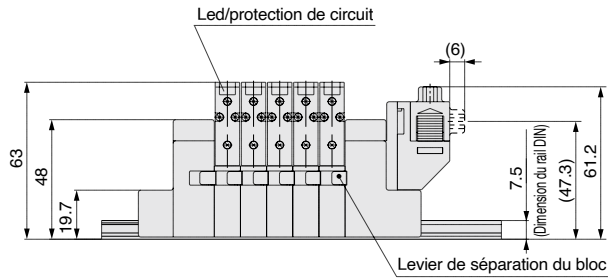

Avec caractéristique pilote externe

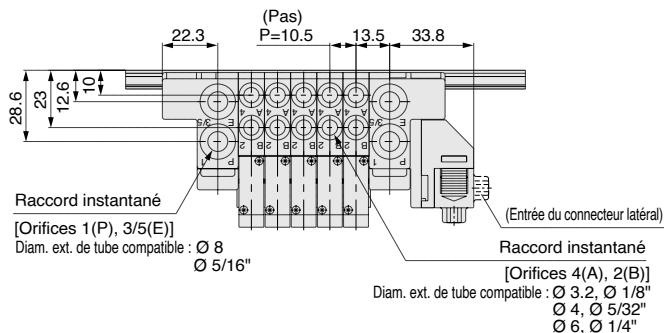
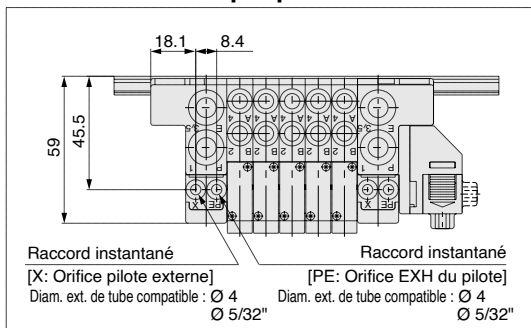

L Dimension

n: Stations

n	2	3	4	5	6	7	8	9	10	11	12	13	14	15	16	17	18
L1	123	135.5	148	160.5	173	185.5	198	198	210.5	223	235.5	248	260.5	260.5	273	285.5	298
L2	112.5	125	137.5	150	162.5	175	187.5	187.5	200	212.5	225	237.5	250	250	262.5	275	287.5
L3	93.5	104	114.5	125	135.5	146	156.5	167	177.5	188	198.5	209	219.5	230	240.5	251	261.5
L4	18	19	20	21	22	23	24	18.5	19.5	20.5	21.5	22.5	23.5	18.5	19.5	20.5	21.5

Série SV

Dimensions: Série SV2000 avec connecteur sub-D

● Embase à cassette: SS5V2-16FD $\frac{1}{2}$ - Stations $\frac{U}{D}$ (S, R, RS) C4, N3
C6, N7
C8, N9

Avec option

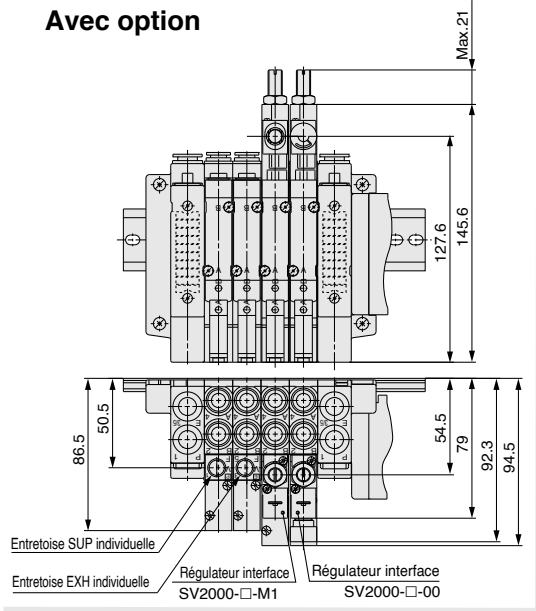

- Lorsque les sorties des orifices P, E sont indiquées sur les côtés U ou D, les orifices P, E du côté opposé sont bouchés.
- Les positions des orifices du pilotage externe et les positions des orifices du silencieux sont identiques à celles des sorties des orifices P, E.

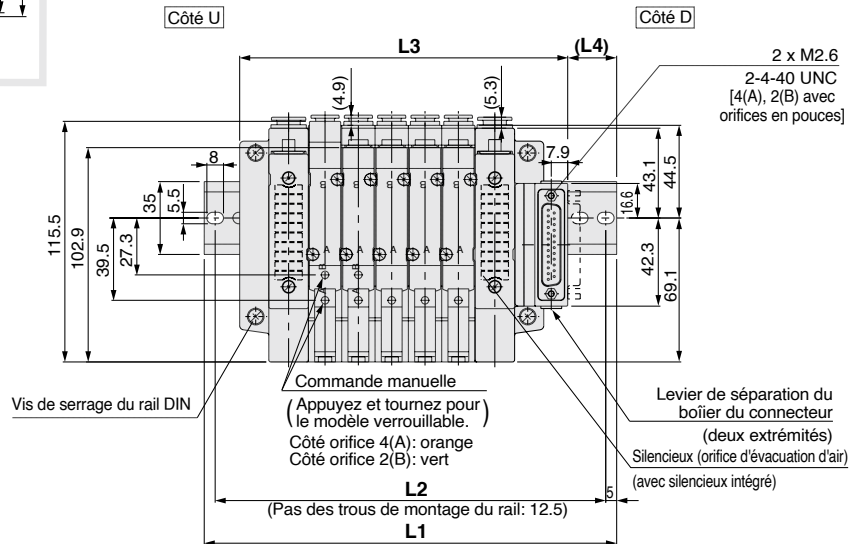
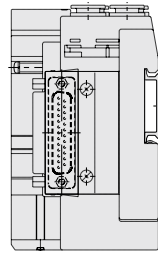
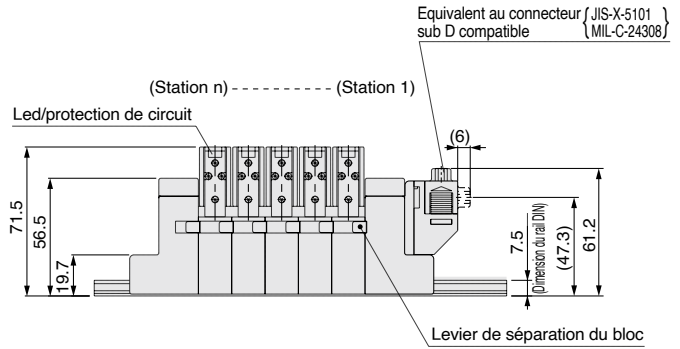

Avec caractéristique pilote externe

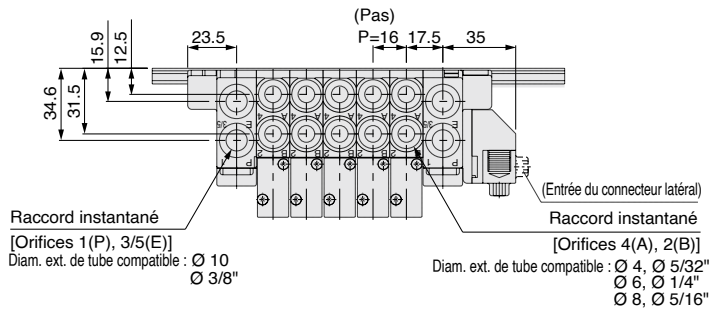
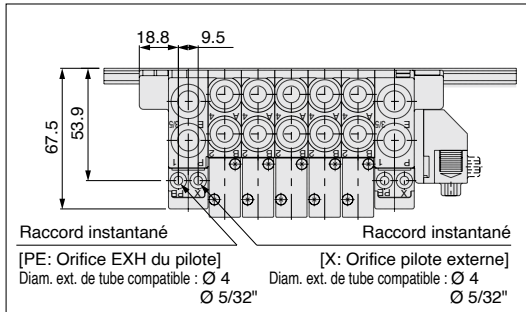

L Dimension

		n: Stations																		
L \ n	2	3	4	5	6	7	8	9	10	11	12	13	14	15	16	17	18	19	20	
L1	148	160.5	173	198	210.5	223	235.5	260.5	273	285.5	310.5	323	335.5	348	373	385.5	398	423	435.5	
L2	137.5	150	162.5	187.5	200	212.5	225	250	262.5	275	300	312.5	325	337.5	362.5	375	387.5	412.5	425	
L3	109.5	125.5	141.5	157.5	173.5	189.5	205.5	221.5	237.5	253.5	269.5	285.5	301.5	317.5	333.5	349.5	365.5	381.5	397.5	
L4	22.5	20.5	19	23.5	21.5	20	18	22.5	21	19	23.5	22	20	18.5	23	21	19.5	24	22	

Dimensions: Série SV2000 avec connecteur sub-D

● Embase à tirants: SS5V2-10FD $\frac{1}{2}$ - Stations $\frac{U}{D}$ (S, R, RS) C4, N3
C6, N7 (-D) C8, N9

Avec option

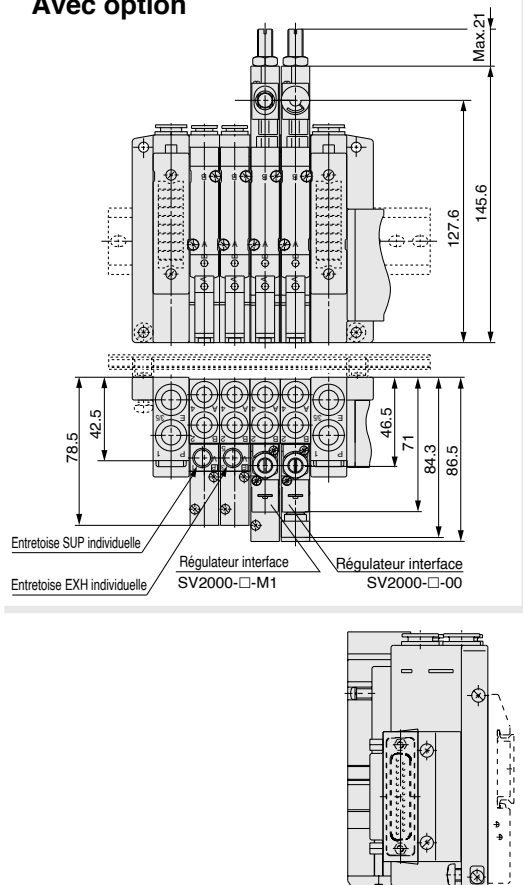

- Lorsque les sorties des orifices P, E sont indiquées sur les côtés U ou D, les orifices P, E du côté opposé sont bouchés.
- Les positions des orifices de pilotage externe et les positions des orifices du silencieux sont identiques à celles des sorties des orifices P, E.

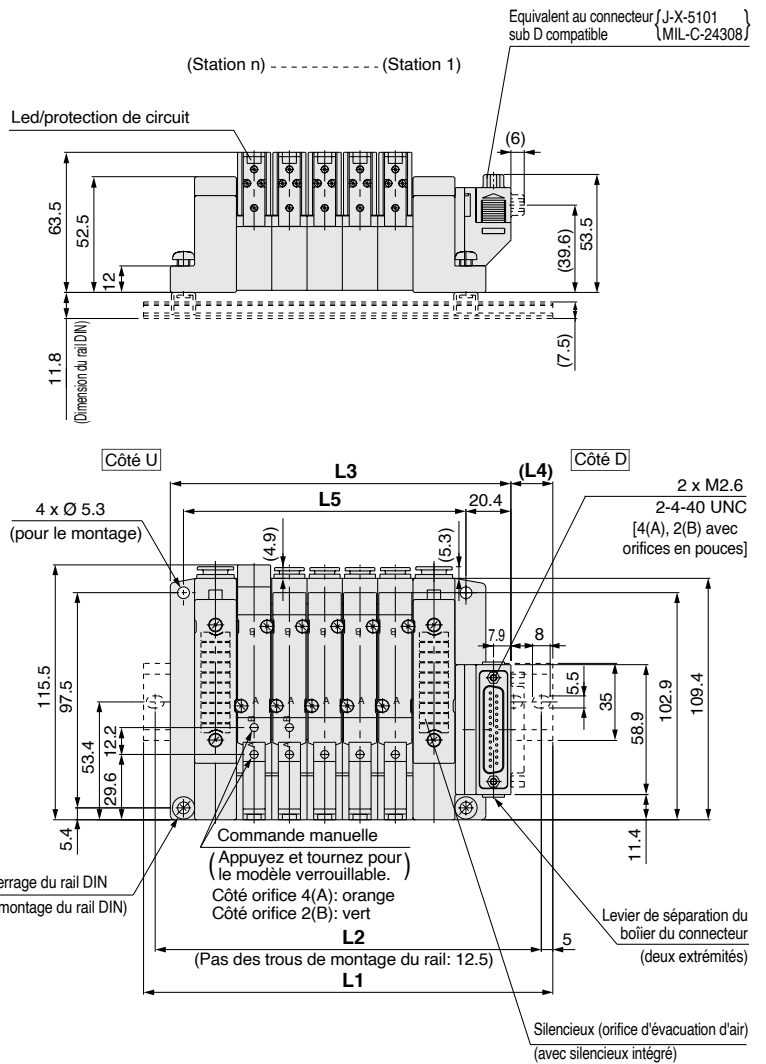

Avec caractéristique pilote externe

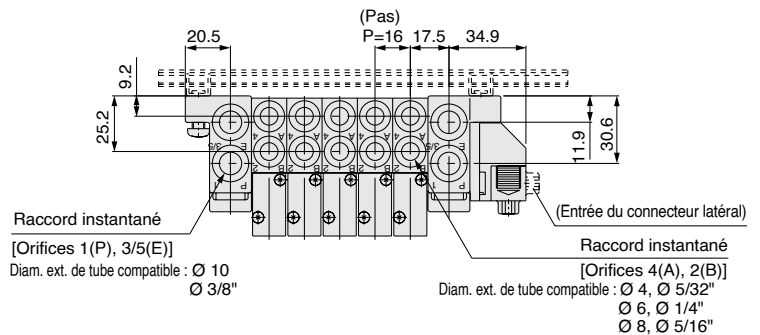
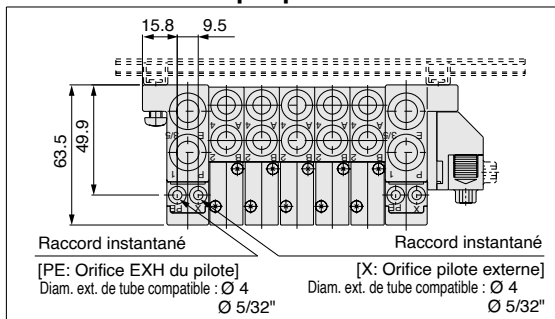

L Dimension

n	2	3	4	5	6	7	8	9	10	11	12	13	14	15	16	17	18	19	20
L1	135.5	160.5	173	185.5	210.5	223	235.5	248	273	285.5	298	323	335.5	348	360.5	385.5	398	410.5	435.5
L2	125	150	162.5	175	200	212.5	225	237.5	262.5	275	287.5	312.5	325	337.5	350	375	387.5	400	425
L3	106.4	122.4	138.4	154.4	170.4	186.4	202.4	218.4	234.4	250.4	266.4	282.4	298.4	314.4	330.4	346.4	362.4	378.4	394.4
L4	17.5	22	20.5	18.5	23	21.5	19.5	18	22.5	20.5	19	23.5	21.5	20	18	22.5	21	19	23.5
L5	80	96	112	128	144	160	176	192	208	224	240	256	272	288	304	320	336	352	368

Dimensions: Série SV3000 avec connecteur sub-D

● **Embase à tirants: SS5V3-10FD $\frac{1}{2}$ - Stations** $\begin{matrix} U \\ D \\ B \end{matrix}$ (S, R, RS) $\begin{matrix} C6, N7 \\ C8, N9 \\ C10, N11 \end{matrix}$ (-D)

Avec option

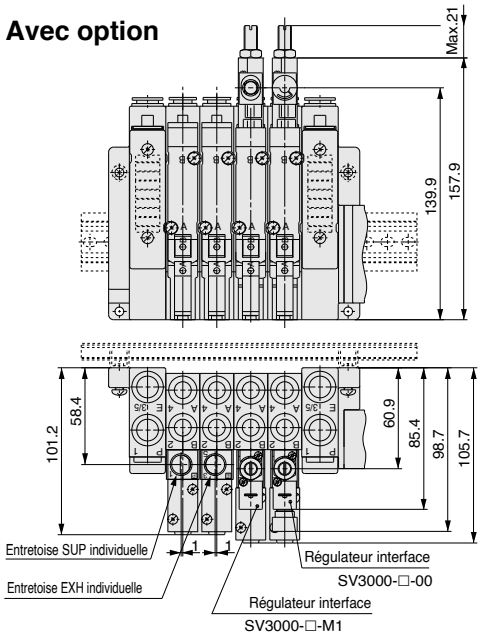

- Lorsque les sorties des orifices P, E sont indiquées sur les côtés U ou D, les orifices P, E du côté opposé sont bouchés.
- Les positions des orifices du pilotage externe et les positions des orifices du silencieux sont identiques à celles des sorties des orifices P, E.

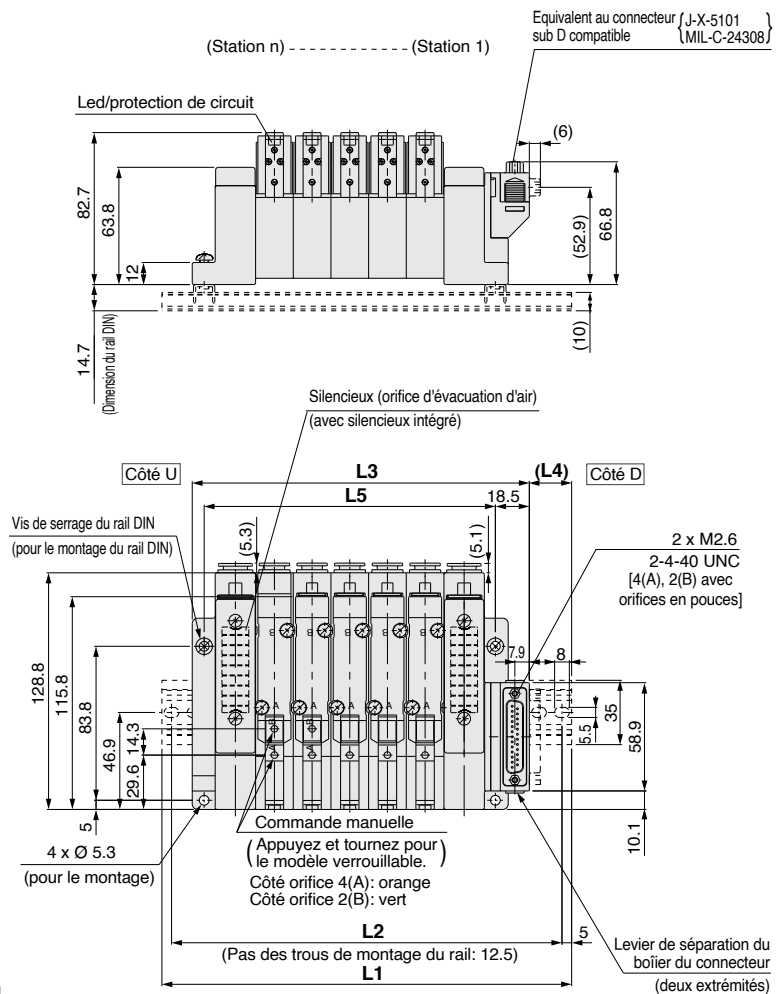

Avec caractéristique pilote externe

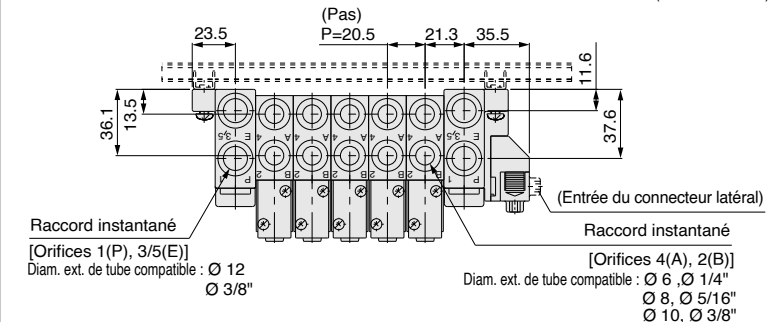
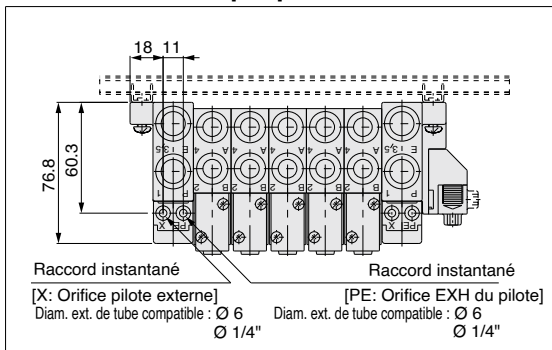

L Dimension

n	2	3	4	5	6	7	8	9	10	11	12	13	14	15	16	17	18	19	20
L1	160.5	173	198	223	235.5	260.5	285.5	298	323	348	360.5	385.5	398	423	448	460.5	485.5	510.5	523
L2	150	162.5	187.5	212.5	225	250	275	287.5	312.5	337.5	350	375	387.5	412.5	437.5	450	475	500	512.5
L3	122	142.5	163	183.5	204	224.5	245	265.5	286	306.5	327	347.5	368	388.5	409	429.5	450	470.5	491
L4	22.5	18.5	20.5	23	19	21	23.5	19.5	21.5	24	20	22	18	20.5	22.5	18.5	21	23	19
L5	97	117.5	138	158.5	179	199.5	220	240.5	261	281.5	302	322.5	343	363.5	384	404.5	425	445.5	466

n: Stations

Série SV

Dimensions: Série SV4000 avec connecteur sub-D

● Embase à tirants: SS5V4-10FD $\frac{1}{2}$ - Stations $\frac{U}{D}$ (S, R, RS)- $\frac{02, C8, N9}{03, C10, N11}$ (-D)

Avec option

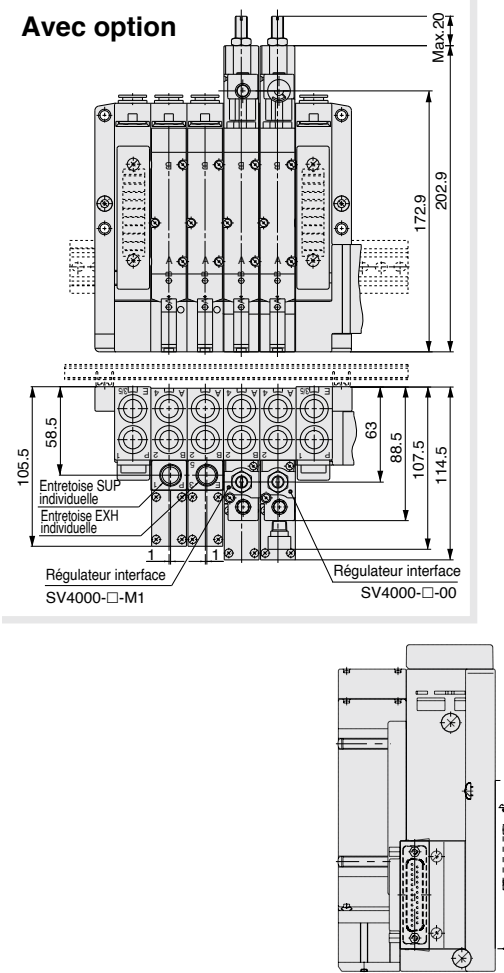

- Lorsque les sorties des orifices P, E sont indiquées sur les côtés U ou D, les orifices P, E du côté opposé sont bouchés.
- Les positions des orifices du pilotage externe et les positions des orifices du silencieux sont identiques à celles des sorties des orifices P, E.

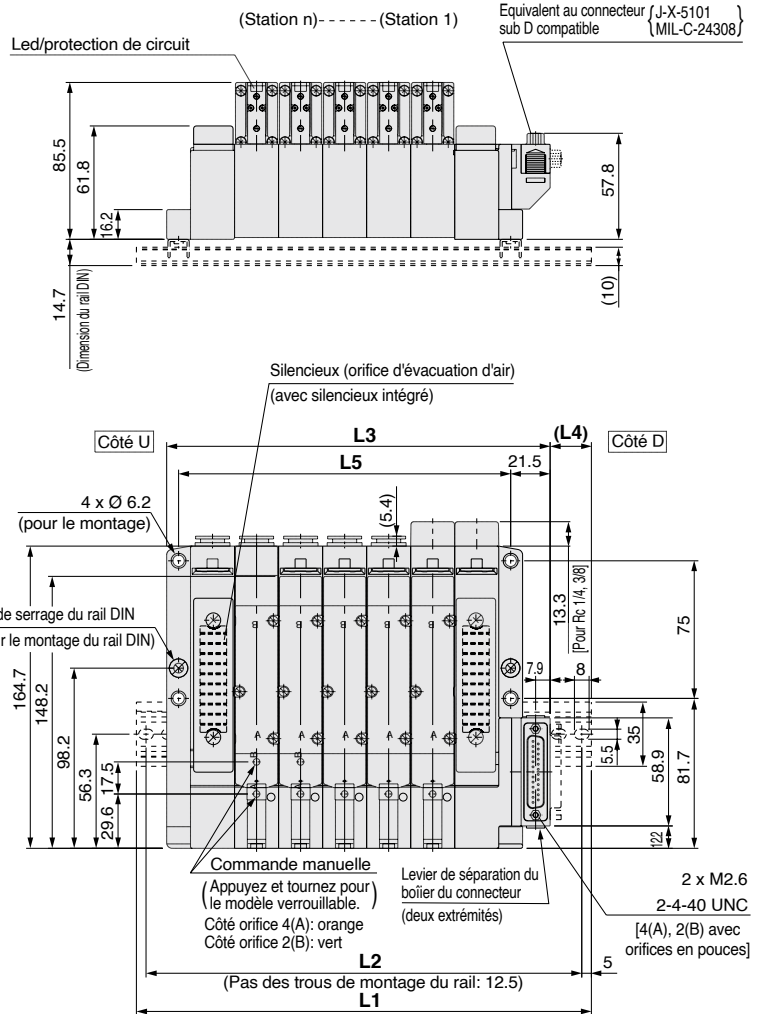

Avec caractéristique pilote externe

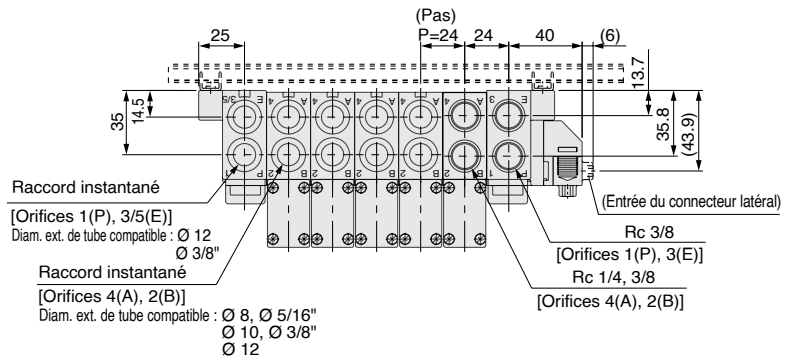
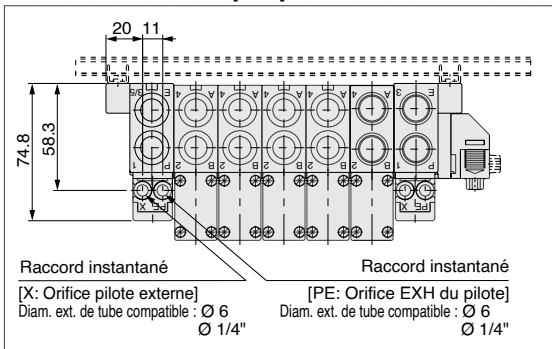

L Dimension

n: Stations

n	2	3	4	5	6	7	8	9	10	11	12	13	14	15	16	17	18	19	20
L1	173	198	223	248	273	298	310.5	335.5	360.5	385.5	410.5	435.5	460.5	485.5	510.5	535.5	560.5	585.5	610.5
L2	162.5	187.5	212.5	237.5	262.5	287.5	300	325	350	375	400	425	450	475	500	525	550	575	600
L3	137	161	185	209	233	257	281	305	329	353	377	401	425	449	473	497	521	545	569
L4	21	21.5	22	22.5	23	23.5	18	18.5	19	19.5	20	20.5	21	21.5	22	22.5	23	23.5	24
L5	109	133	157	181	205	229	253	277	301	325	349	373	397	421	445	469	493	517	541

Câble plat

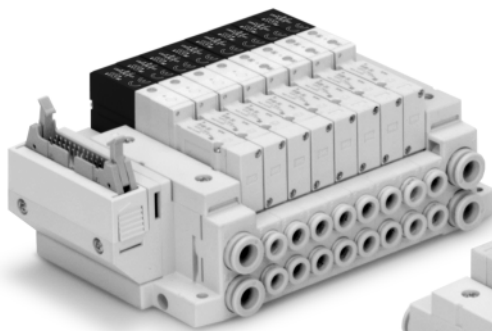

Montage tirant

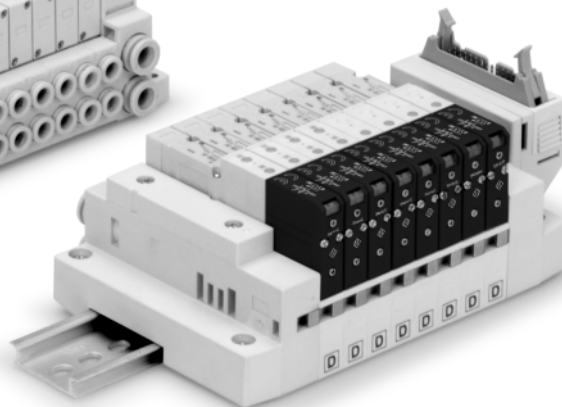

Montage cassette

Série compatible	Embase à cassette SV1000/SV2000
	Embase sur tirants SV1000/SV2000/SV3000/SV4000
<ul style="list-style-type: none">• Nombre de broches: 26, 20, 10 broches• Avec soulagement de traction Conforme à MIL-C-83503	

Connecteur pour câble plat

Série SV



Pour commander les embases multiples

Type de connecteur

P	Connecteur pour câble plat : 26 broches
PG	Connecteur pour câble plat : 20 broches
PH	Connecteur pour câble plat : 10 broches

Série

1	SV1000
2	SV2000
3	SV3000
4	SV4000

Stations de distributeurs

P : Câble plat 26 broches		
02	2 stations	(1) Caractéristiques de câblage bistable
12	12 stations	
02	2 stations	(2) Disposition spécifiée (jusqu'à 24 bobines possibles.)
20	20 stations	
PH : Câble plat 10 broches		
02	2 stations	(1) Caractéristiques de câblage bistable
04	4 stations	
02	2 stations	(2) Disposition spécifiée (jusqu'à 8 bobines possibles.)
08	8 stations	
PG : Câble plat 20 broches		
02	2 stations	(1) Caractéristiques de câblage bistable
09	9 stations	
02	2 stations	(2) Disposition spécifiée (jusqu'à 18 bobines possibles.)
18	18 stations	

Embase à tirants
Embase à cassette

SS5V 1 - 10 P D 1 - 05 U **SS5V 1 - 16 P D 1 - 05 U**

Connecteur électrique spécial

1	Vers le haut
2	Latéral

Position des orifices P, E

U	Côté U (2 à 10 stations)
D	Côté D (2 à 10 stations)
B	Les 2 côtés (2 à 20 stations)

Type de pilote

—	Pilote interne
S	Pilote interne/silencieux intégré
R	Pilote externe
RS	Pilote externe/silencieux intégré

Montage

—	Montage direct
D	Montage sur rail DIN (avec rail DIN inclus)
D0 (Note)	Montage sur rail DIN (sans rail DIN)
D3	Pour 3 stations. Lorsque vous souhaitez un rail DIN plus long que les stations indiquées. (Indiquez un rail plus long que la longueur standard.)
D20	Pour 20 stations. (Indiquez un rail plus long que la longueur standard.)

Note) Pour D0, seules les fixations sur rail DIN sont incluses.

Longueur rail DIN-spécifiée

—	Longueur standard
3	Pour 3 stations (Indiquez un rail plus long que la longueur standard.)
...	...
20 (Note)	Pour 20 stations

Note) Capable de spécifier la longueur pour 3 stations jusqu'à 18 stations pour SV1000, disponible avec 18 stations au maximum.

Stations de distributeurs
Série SV1000

P : Câble plat 26 broches		
02	2 stations	(1) Caractéristiques de câblage bistable
09	9 stations	
02	2 stations	(2) Disposition spécifiée (jusqu'à 18 bobines possibles.)
18	18 stations	
PH : Câble plat 10 broches		
02	2 stations	(1) Caractéristiques de câblage bistable
04	4 stations	
02	2 stations	(2) Disposition spécifiée (jusqu'à 8 bobines possibles.)
08	8 stations	
PG : Câble plat 20 broches		
02	2 stations	(1) Caractéristiques de câblage bistable
09	9 stations	
02	2 stations	(2) Disposition spécifiée (jusqu'à 18 bobines possibles.)
18	18 stations	

Série SV2000

P : Câble plat 26 broches		
02	2 stations	(1) Caractéristiques de câblage bistable
12	12 stations	
02	2 stations	(2) Disposition spécifiée (jusqu'à 24 bobines possibles.)
20	20 stations	
PH : Câble plat 10 broches		
02	2 stations	(1) Caractéristiques de câblage bistable
04	4 stations	
02	2 stations	(2) Disposition spécifiée (jusqu'à 8 bobines possibles.)
08	8 stations	
PG : Câble plat 20 broches		
02	2 stations	(1) Câblage bistable caractéristiques
09	9 stations	
02	2 stations	(2) Disposition spécifiée (jusqu'à 18 bobines possibles.)
18	18 stations	

note 1) Caractéristiques de câblage bistable : Les électrodistributeurs monostables, bistables, 3 et 4 voies peuvent être utilisés sur toutes les stations d'embases. L'utilisation d'un monostable entraîne un signal de contrôle anormal. Pour éviter ce problème, veuillez commander en spécifiant le câblage.

Note 2) Disposition spécifiée : Indiquez les caractéristiques de câblage sur la fiche de configuration de l'embase. (Notez que les distributeurs bistables, 3 et 4 voies ne peuvent pas être utilisés lorsqu'un câblage d'électrodistributeur monostable est configuré.)

Pour commander un bloc embase

Exemple de commande (SV1000)

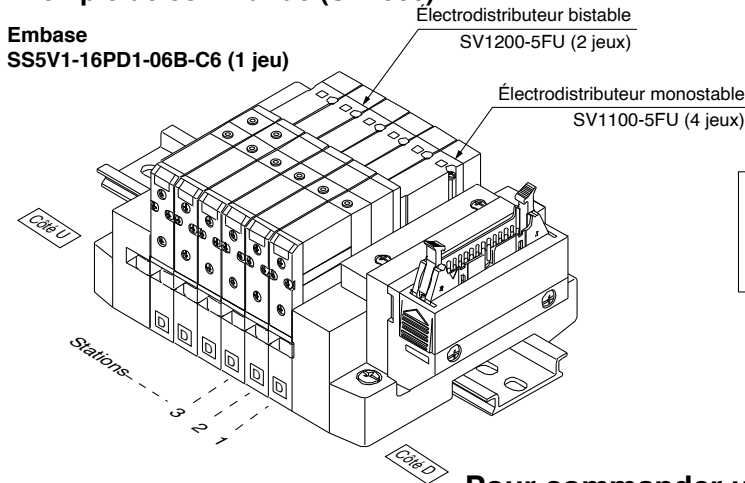

SS5V1-16PD1-06B-C6.....1 jeu (Réf. de l'embase)
 * **SV1100-5FU**.....4 jeux (Réf. de l'électrodistributeur monostable)
 * **SV1200-5FU**.....2 jeux (Réf. de l'électrodistributeur bistable)

Pour commander un distributeur

SV 1 1 0 0 - 5 F - - - Note)

Série

1	SV1000
2	SV2000
3	SV3000
4	SV4000

Action

1	5/2 monostable
2	5/2 bistable
3	5/3 centre fermé
4	5/3 centre ouvert
5	5/3 centre pression
A	Distributeur 2x3/2, 4 voies : N.F./N.F.
B	Distributeur 2x3/2, 4 voies : N.O./N.O.
C	Distributeur 2x3/2, 4 voies : N.F./N.O.

* Les électrodistributeurs 2x3/2, 4 voies sont compatibles avec les séries SV1000 et SV2000 uniquement.

Type de pilote

-	Pilote interne
R	Pilote externe

* Les caractéristiques du pilote externe ne sont pas disponibles pour les distributeurs 2x3/2, 4 voies

Tension nominale

5	24 V DC
6	12 V DC

Contre-pression clapet antiretour

-	Aucun
K	Intégré

* Le clapet antiretour de contre-pression intégré est compatible avec la série SV1000 uniquement.

* Le clapet antiretour de contre-pression n'est pas disponible pour le distributeur à 3 voies.

Note) Consultez les précautions spécifiques au produit 2 à la page 111.

Note) Disponible avec embase pour l'ajout de stations. Reportez-vous en pages 88 et 94.

Exécutions spéciales

-	-
X90	Caoutchouc fluoré du distributeur principal (reportez-vous à la page 109.)

Commande manuelle

- : Modèle à poussoir non verrouillable D : Modèle à poussoir verrouillable

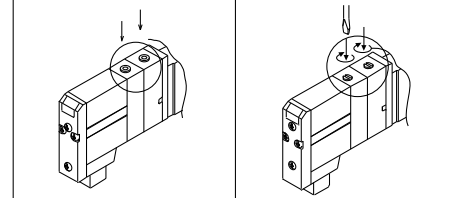

Led de visualisation et protection de circuit

U	Avec led de visualisation et protection de circuit
R	Avec protection de circuit

Orifices A, B (en mm)

Symbole	Orifices A, B	Orifices P, E	Série compatible
C3	Raccord instantané pour Ø 3.2	Raccord instantané pour Ø 8	SV1000
C4	Raccord instantané pour Ø 4		
C6	Raccord instantané pour Ø 6		
C4	Raccord instantané pour Ø 4	Raccord instantané pour Ø 10	SV2000
C6	Raccord instantané pour Ø 6		
C8	Raccord instantané pour Ø 8		
C6	Raccord instantané pour Ø 6	Raccord instantané pour Ø 12	SV3000
C8	Raccord instantané pour Ø 8		
C10	Raccord instantané pour Ø 10		
C8	Raccord instantané pour Ø 8	Raccord instantané pour Ø 12	SV4000
C10	Raccord instantané pour Ø 10		
C12	Raccord instantané pour Ø 12		
O2	Rc 1/4		
O3	Rc 3/8	Rc 3/8	
O2F	G 1/4		
O3F	G 3/8	G 3/8	
M	Orifices A, B combinés		

Orifices A, B (en pouces)

Symbole	Orifices A, B	Orifices P, E	Série compatible
N1	Raccord instantané pour Ø 1/8"	Raccord instantané pour Ø 5/16"	SV1000
N3	Raccord instantané pour Ø 5/32"		
N7	Raccord instantané pour Ø 1/4"		
N3	Raccord instantané pour Ø 5/32"	Raccord instantané pour Ø 3/8"	SV2000
N7	Raccord instantané pour Ø 1/4"		
N9	Raccord instantané pour Ø 5/16"		
N7	Raccord instantané pour Ø 1/4"	Raccord instantané pour Ø 3/8"	SV3000
N9	Raccord instantané pour Ø 5/16"		
N11	Raccord instantané pour Ø 3/8"		
N9	Raccord instantané pour Ø 5/16"	Raccord instantané pour Ø 3/8"	SV4000
N11	Raccord instantané pour Ø 3/8"		
O2N	NPT 1/4		
O3N	NPT 3/8	NPT 3/8	
O2T	NPTF 1/4		
O3T	NPTF 3/8	NPTF 3/8	
M	Orifices A, B combinés		

* En cas de configuration combinée (M), veuillez l'indiquer sur la fiche de configuration d'embase.

* Les tailles de raccord X et PE pour les caractéristiques du pilote externe (R, RS) sont de Ø 4 (mm) ou Ø 5/32" (pouces) pour la série SV1000/2000, et Ø 6 (mm) ou Ø 1/4" (pouces) pour la série SV3000/4000.

Câblage électrique de l'embase

Câble plat 10P/16P (26 broches)

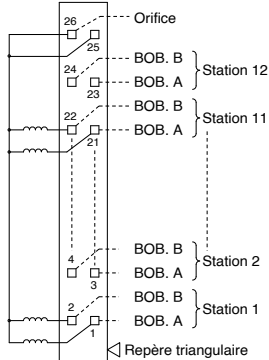

- Ce circuit a un câblage bistable jusqu'à 12 stations. Le nombre d'électrodistIBUTEURS utilisables variant selon le type d'embase, reportez-vous au tableau ci-dessous. Dans le cas d'électrodistIBUTEURS bistables, connectez à BOB. A. De plus, lorsque le câblage est spécifié sur une fiche de configuration d'embase, les connexions doivent être faites sans omettre aucun connecteurs, et les signaux A pour monostable et A, B pour bistable sont dans l'ordre 1 → 2 → 3 → 4, etc.
- Les stations sont numérotées à partir de la station 1 du côté D (côté connecteur).
- Les numéros de borne n'étant pas indiqués sur le câble plat, utilisez le repère triangulaire comme référence de câblage.
- Les électrodistIBUTEURS n'ayant pas de polarité, soit le COM+ ou le -COM peuvent être utilisés.

Nombre de bobines utilisables

Modèle		Nombre max. de bobines
Embase à tirants type 10	SV1000 à SV4000	24
	SV1000	18
Embase à cassette type 16	SV2000	24

Câble plat 10PG/16PG (20 broches)

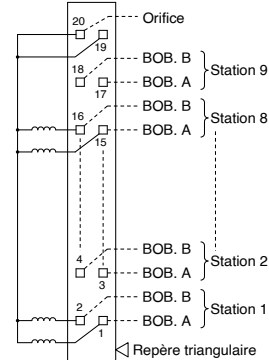

- Ce circuit a un câblage bistable jusqu'à 9 stations. Le nombre d'électrodistIBUTEURS utilisables variant selon le type d'embase, reportez-vous au tableau ci-dessous. Dans le cas d'électrodistIBUTEURS bistables, connectez à BOB. A. De plus, lorsque le câblage est spécifié sur une fiche de configuration d'embase, les connexions doivent être faites sans omettre aucun connecteurs, et les signaux A pour monostable et A, B pour bistable sont dans l'ordre 1 → 2 → 3 → 4, etc.
- Les stations sont numérotées à partir de la station 1 du côté D (côté connecteur).
- Les numéros de borne n'étant pas indiqués sur le câble plat, utilisez le repère triangulaire comme référence de câblage.
- Les électrodistIBUTEURS n'ayant pas de polarité, soit le COM+ ou le -COM peuvent être utilisés.

Nombre de bobines utilisables

Modèle		Nombre max. de bobines
Embase à tirants type 10	SV1000 à SV4000	18
	SV1000	
Embase à cassette type 16	SV2000	

Câble plat 10PH/16PH (10 broches)

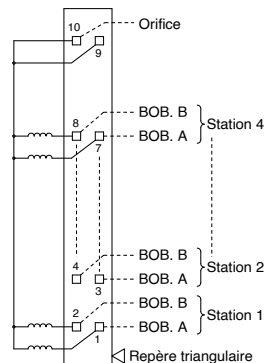

- Ce circuit a un câblage bistable jusqu'à 4 stations. Le nombre d'électrodistIBUTEURS utilisables variant selon le type d'embase, reportez-vous au tableau ci-dessous. Dans le cas d'électrodistIBUTEURS bistables, connectez à BOB. A. De plus, lorsque le câblage est spécifié sur une fiche de configuration d'embase, les connexions doivent être faites sans omettre aucun connecteurs, et les signaux A pour monostable et A, B pour bistable sont dans l'ordre 1 → 2 → 3 → 4, etc.
- Les stations sont numérotées à partir de la station 1 du côté D (côté connecteur).
- Les numéros de borne n'étant pas indiqués sur le câble plat, utilisez le repère triangulaire comme référence de câblage.
- Les électrodistIBUTEURS n'ayant pas de polarité, soit le COM+ ou le -COM peuvent être utilisés.

Nombre de bobines utilisables

Modèle		Nombre max. de bobines
Embase à tirants type 10	SV1000 à SV4000	8
	SV1000	
Embase à cassette type 16	SV2000	

Dimensions: Série SV1000 avec câble plat

● Embase à cassette : SS5V1-16^{PG}_{PH} D₂- [Stations]^U_D (S, R, RS)-^{C3, N1}_{C4, N3}^{C6, N7}

- Lorsque les sorties des orifices P, E sont indiquées sur les côtés U ou D, les orifices P, E du côté opposé sont bouchés.
- Les positions des orifices du pilotage externe et les positions des orifices du silencieux sont identiques à celles des sorties des orifices P, E.

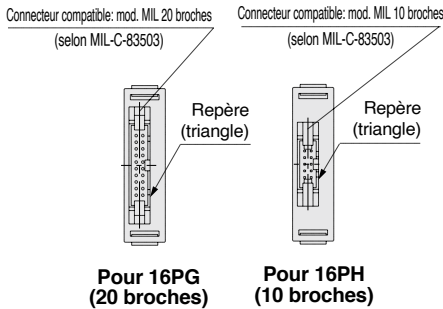

Refer to page 68 (compliant for D-sub connector) for dimensions with interface regulator and individual SUP/EXH spacer.

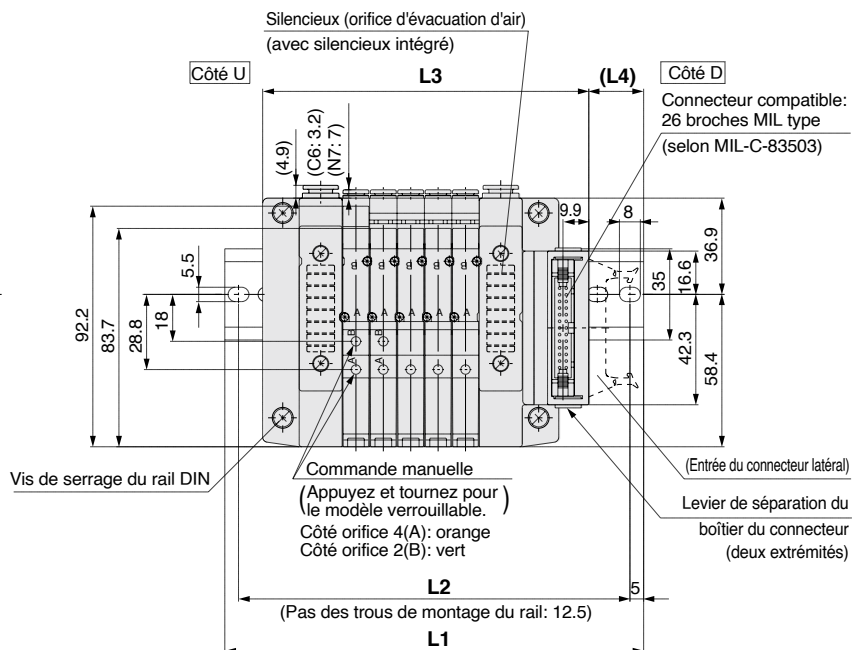
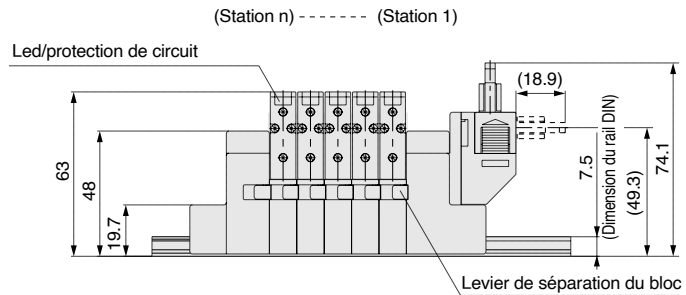
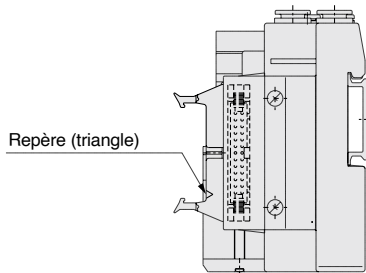

Avec caractéristique pilote externe

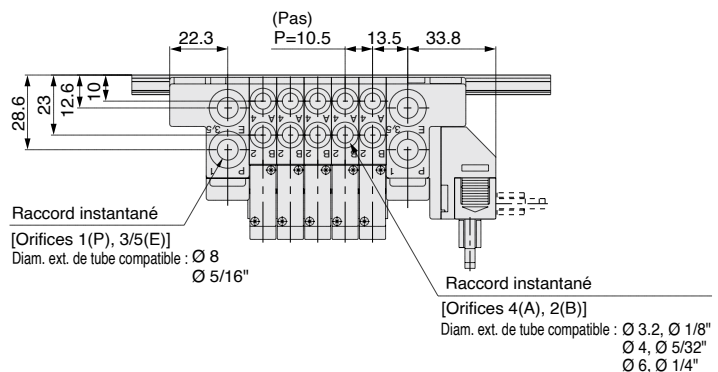
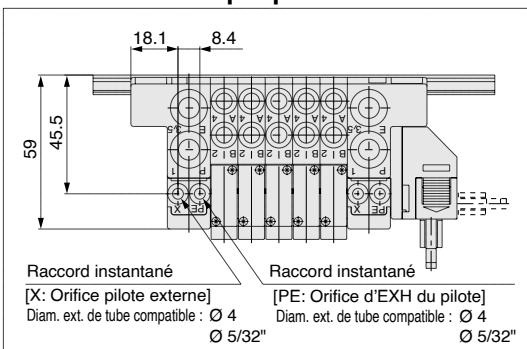

L Dimension

L	n : Stations																	
	2	3	4	5	6	7	8	9	10	11	12	13	14	15	16	17	18	
L1	135.5	135.5	148	160.5	173	185.5	198	198	210.5	223	235.5	248	260.5	260.5	273	285.5	298	
L2	125	125	137.5	150	162.5	175	187.5	187.5	200	212.5	225	237.5	250	250	262.5	275	287.5	
L3	93.5	104	114.5	125	135.5	146	156.5	167	177.5	188	198.5	209	219.5	230	240.5	251	261.5	
L4	24.5	19	20	21	22	23	24	19	20	21	22	23	24	18.5	19.5	20.5	21.5	

Série SV

Dimensions: Série SV2000 avec câble plat

● Embase à cassette : SS5V2-16^P_{PG}D₁- Stations^U_D(S, R, RS)^{C4, N3}_{C6, N7}^{C8, N9}

- Lorsque les sorties des orifices P, E sont indiquées sur les côtés U ou D, les orifices P, E du côté opposé sont bouchés.
- Les positions des orifices du pilotage externe et les positions des orifices du silencieux sont identiques à celles des sorties des orifices P, E.

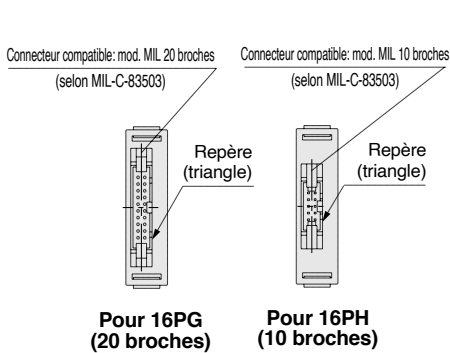

Reportez-vous en page 68 (conforme pour connecteur D-sub) pour les dimensions avec régulateur d'interface et entretoise SUP/EXH individuelle.

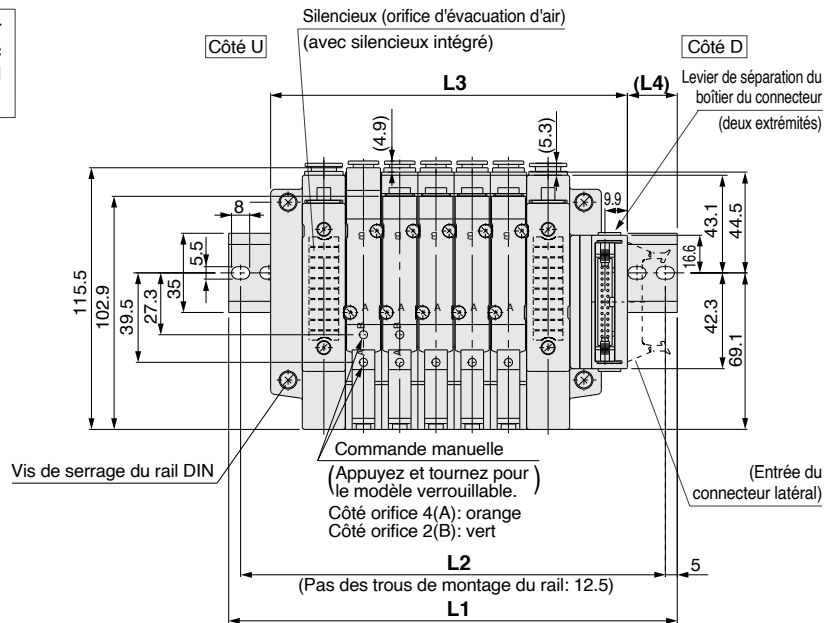
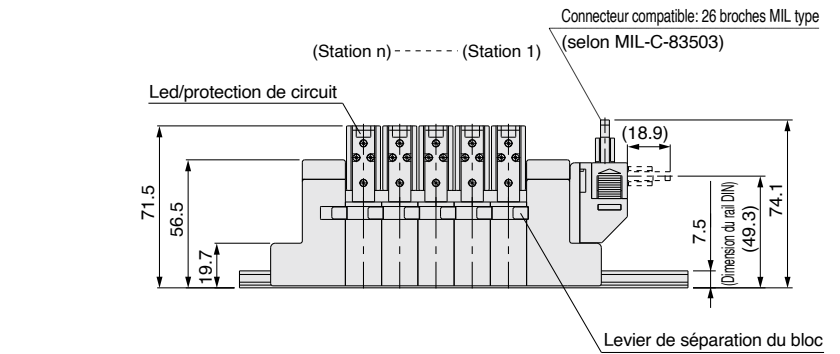
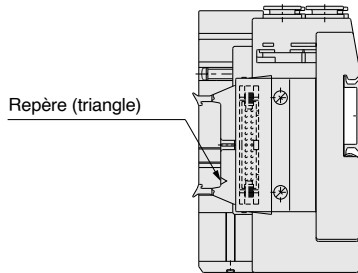

Avec caractéristique pilote externe

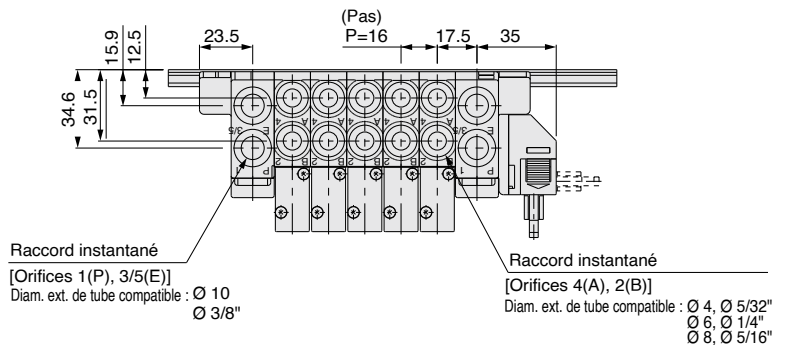
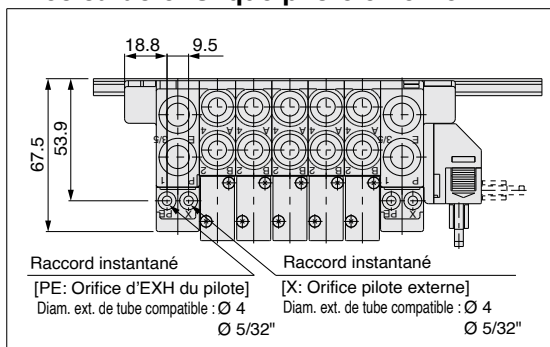

L Dimension

n : Stations

n \ L	2	3	4	5	6	7	8	9	10	11	12	13	14	15	16	17	18	19	20
L1	148	160.5	173	198	210.5	223	235.5	260.5	273	285.5	310.5	323	335.5	348	373	385.5	398	423	435.5
L2	137.5	150	162.5	187.5	200	212.5	225	250	262.5	275	300	312.5	325	337.5	362.5	375	387.5	412.5	425
L3	109.5	125.5	141.5	157.5	173.5	189.5	205.5	221.5	237.5	253.5	269.5	285.5	301.5	317.5	333.5	349.5	365.5	381.5	397.5
L4	22.5	21	19	23.5	22	20	18.5	23	21	19.5	24	22	20.5	18.5	23	21.5	19.5	24	22.5

Dimensions: Série SV1000 avec câble plat

● **Embase à tirants : SS5V1-10** ^P_{PG} ^D₂- **Stations** ^U_B **(S, R, RS)** ^{C3, N1}_{C4, N3} ^(-D)_{C6, N7}

- Lorsque les sorties des orifices P, E sont indiquées sur les côtés U ou D, les orifices P, E du côté opposé sont bouchés.
- Les positions des orifices du pilotage externe et les positions des orifices du silencieux sont identiques à celles des sorties des orifices P, E.

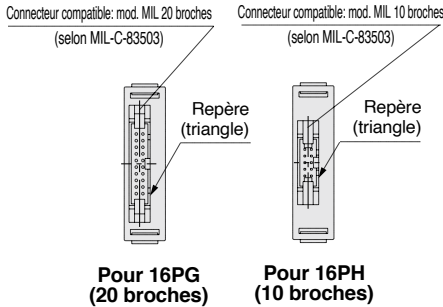

Reportez-vous en page 68 (conforme pour connecteur D-sub) pour les dimensions avec régulateur d'interface et entretoise SUP/EXH individuelle.

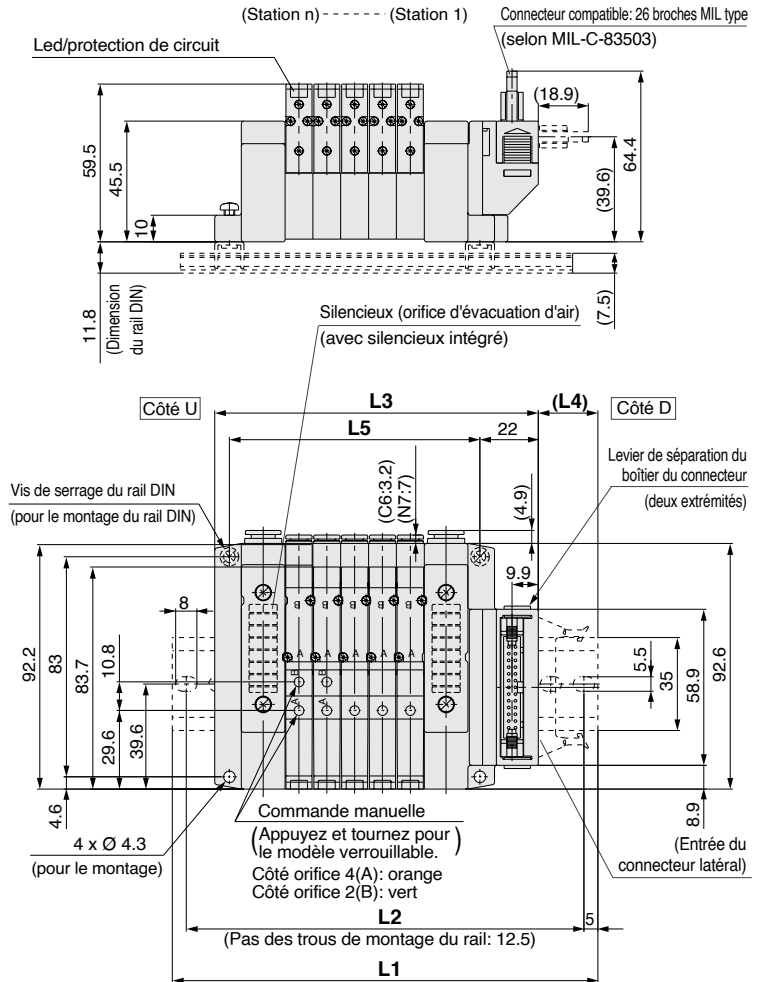
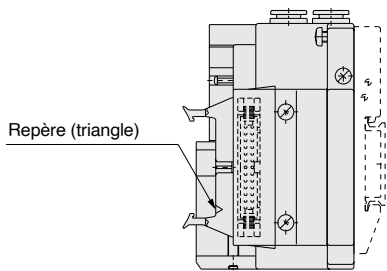

Avec caractéristique pilote externe

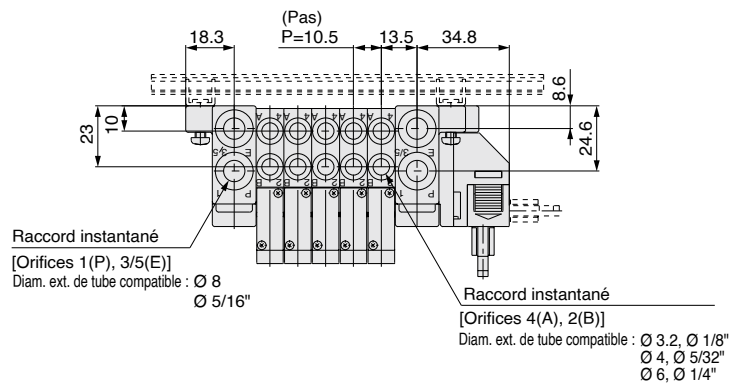
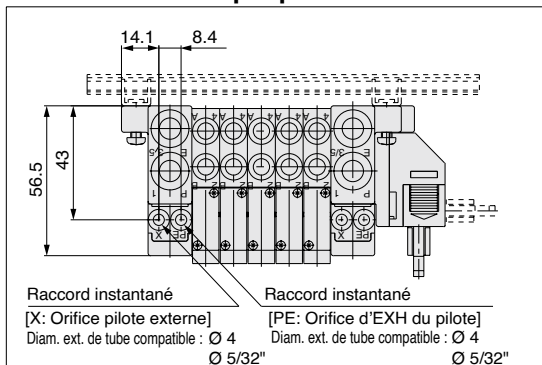

L Dimension

L \ n	n : Stations																			
	2	3	4	5	6	7	8	9	10	11	12	13	14	15	16	17	18	19	20	
L1	123	135.5	148	160.5	173	173	185.5	198	210.5	223	235.5	248	248	260.5	273	285.5	298	310.5	310.5	
L2	112.5	125	137.5	150	162.5	162.5	175	187.5	200	212.5	225	237.5	237.5	250	262.5	275	287.5	300	300	
L3	90.5	101	111.5	122	132.5	143	153.5	164	174.5	185	195.5	206	216.5	227	237.5	248	258.5	269	279.5	
L4	19.5	20.5	21.5	22.5	23.5	18.5	19.5	20.5	21.5	22.5	23.5	24.5	19	20	21	22	23	24	19	
L5	63	73.5	84	94.5	105	115.5	126	136.5	147	157.5	168	178.5	189	199.5	210	220.5	231	241.5	252	

Série SV

Dimensions: Série SV2000 avec câble plat

● Embase à tirants : SS5V2-10^P_{PG}D₂¹ - Stations^U_B (S, R, RS) - C₄, N₃_{C6}, N₇_{C8}, N₉ (-D)

- Lorsque les sorties des orifices P, E sont indiquées sur les côtés U ou D, les orifices P, E du côté opposé sont bouchés.
- Les positions des orifices du pilotage externe et les positions des orifices du silencieux sont identiques à celles des sorties des orifices P, E.

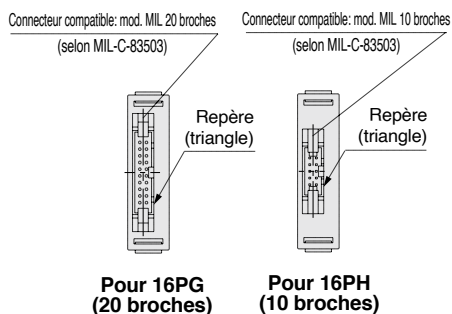

Reportez-vous en page 71 (conforme pour connecteur D-sub) pour les dimensions avec régulateur d'interface et entretoise SUP/EXH individuelle.

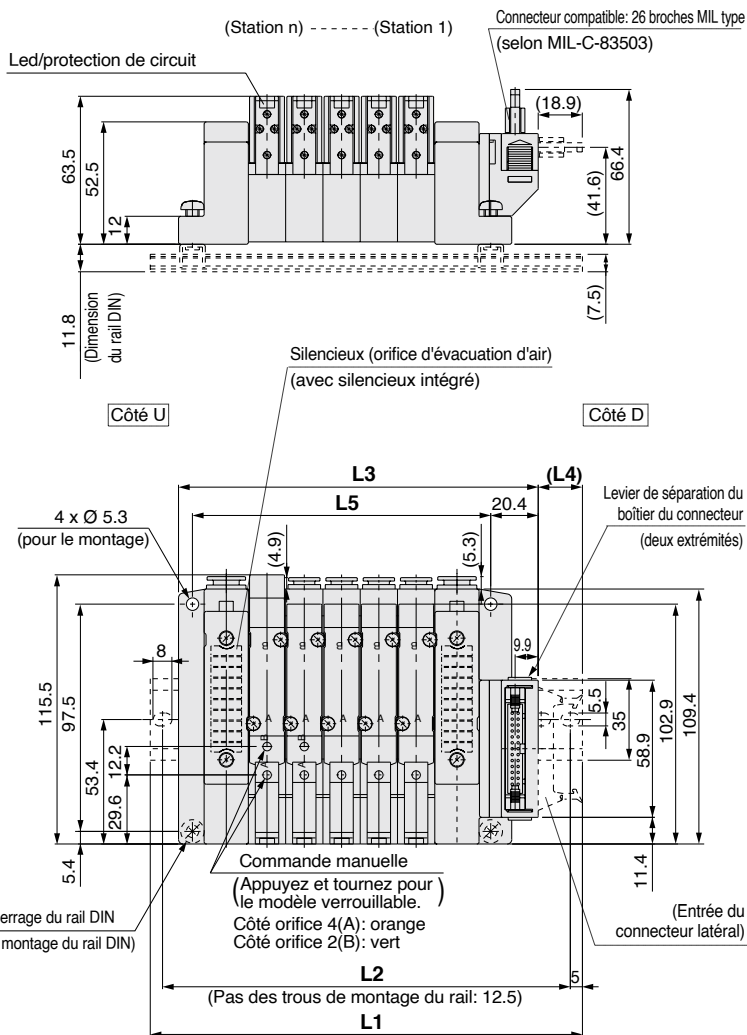
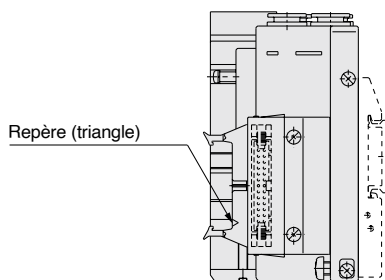

Avec caractéristique pilote externe

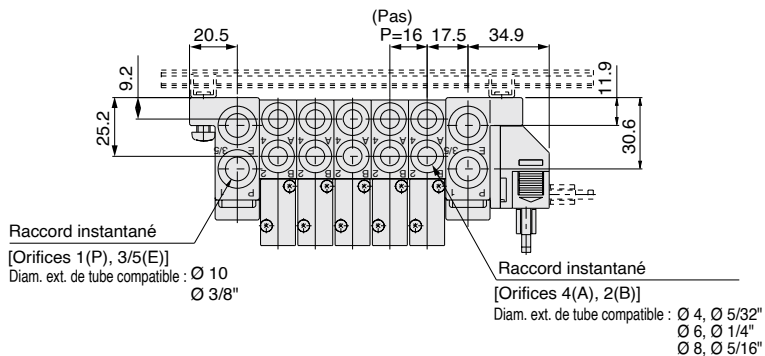
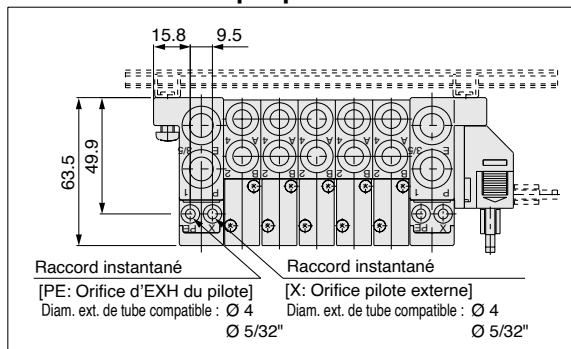

L Dimension

n	2	3	4	5	6	7	8	9	10	11	12	13	14	15	16	17	18	19	20
L1	148	160.5	173	185.5	210.5	223	235.5	248	273	285.5	298	323	335.5	348	360.5	385.5	398	410.5	435.5
L2	137.5	150	162.5	175	200	212.5	225	237.5	262.5	275	287.5	312.5	325	337.5	350	375	387.5	400	425
L3	106.4	122.4	138.4	154.4	170.4	186.4	202.4	218.4	234.4	250.4	266.4	282.4	298.4	314.4	330.4	346.4	362.4	378.4	394.4
L4	24	22.5	20.5	19	23.5	21.5	20	18	22.5	21	19	23.5	22	20	18.5	23	21	19.5	24
L5	80	96	112	128	144	160	176	192	208	224	240	256	272	288	304	320	336	352	368

n : Stations

Dimensions: Série SV3000 avec câble plat

● Embase à tirants : SS5V3-10 ^P_{PG} D₂- [Stations] _U^D (S, R, RS) ^{C6, N7}_{C8, N9} (-D) ^{C10, N11}

- Lorsque les sorties des orifices P, E sont indiquées sur les côtés U ou D, les orifices P, E du côté opposé sont bouchés.
- Les positions des orifices du pilotage externe et les positions des orifices du silencieux sont identiques à celles des sorties des orifices P, E.

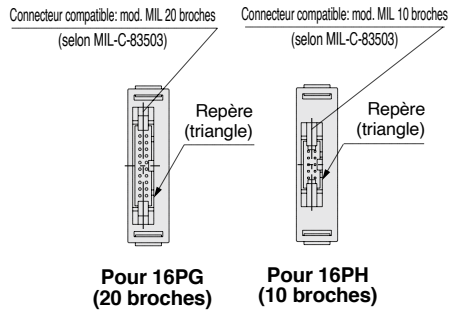

Reportez-vous en page 72 (conforme pour connecteur D-sub) pour les dimensions avec régulateur d'interface et entretoise SUP/EXH individuelle.

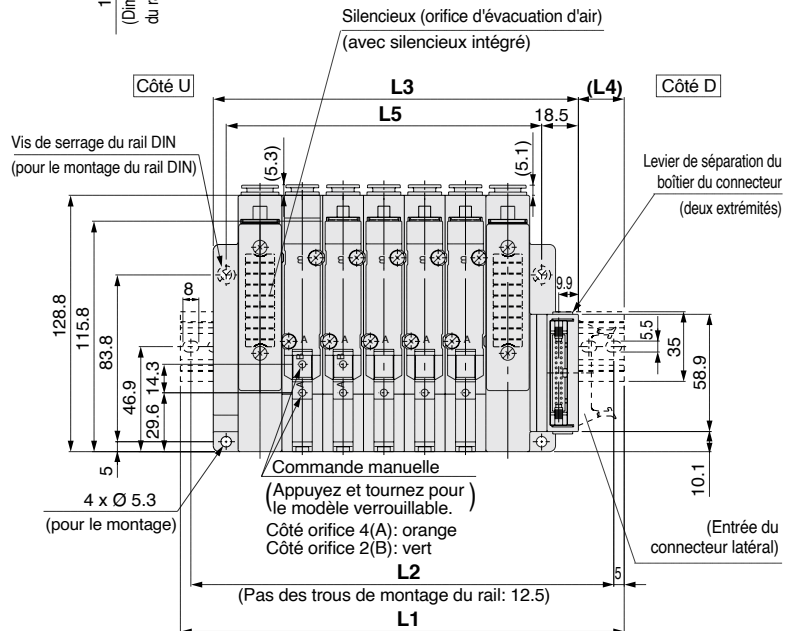
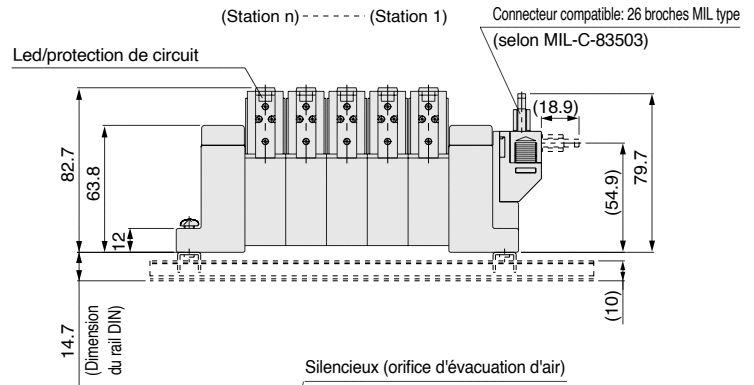
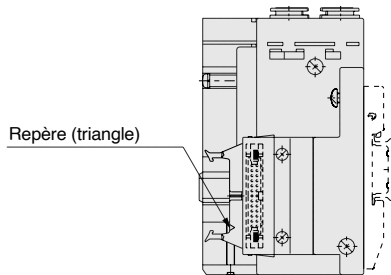

Avec caractéristique pilote externe

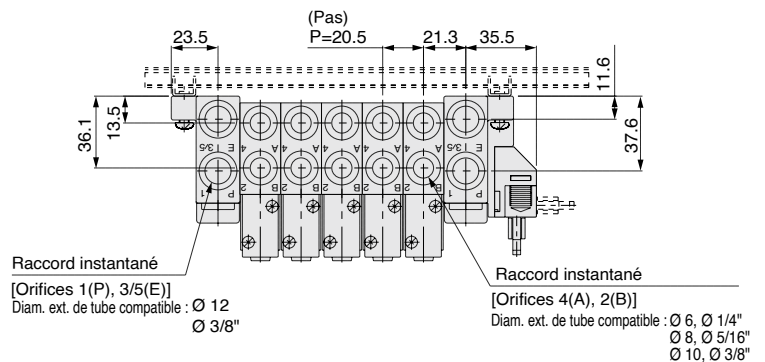
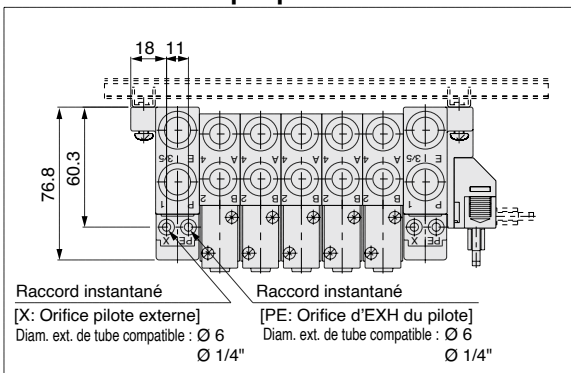

L Dimension

L \ n	2	3	4	5	6	7	8	9	10	11	12	13	14	15	16	17	18	19	20
L1	160.5	173	198	223	235.5	260.5	285.5	298	323	348	360.5	385.5	398	423	448	460.5	485.5	510.5	523
L2	150	162.5	187.5	212.5	225	250	275	287.5	312.5	337.5	350	375	387.5	412.5	437.5	450	475	500	512.5
L3	122	142.5	163	183.5	204	224.5	245	265.5	286	306.5	327	347.5	368	388.5	409	429.5	450	470.5	491
L4	22.5	18.5	21	23	19	21.5	23.5	19.5	22	24	20	22.5	18.5	20.5	23	19	21	23.5	19.5
L5	97	117.5	138	158.5	179	199.5	220	240.5	261	281.5	302	322.5	343	363.5	384	404.5	425	445.5	466

Série SV

Dimensions: Série SV4000 avec câble plat

● Embase à tirants : SS5V4-10^P_{PG}D₂- Stations^U_B(S, R, RS)-0₂^{C8}₀₃, N₉, N₁₁(-D)

- Lorsque les sorties des orifices P, E sont indiquées sur les côtés U ou D, les orifices P, E du côté opposé sont bouchés.
- Les positions des orifices du pilotage externe et les positions des orifices du silencieux sont identiques à celles des sorties des orifices P, E.

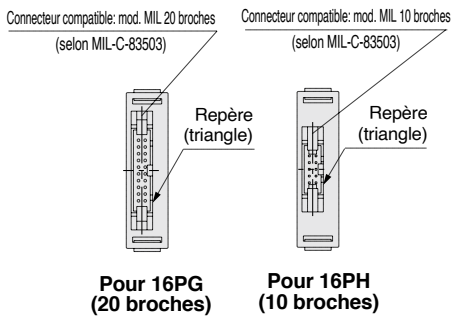

Reportez-vous en page 73 (conforme pour connecteur D-sub) pour les dimensions avec régulateur d'interface et entretoise SUP/EXH individuelle.

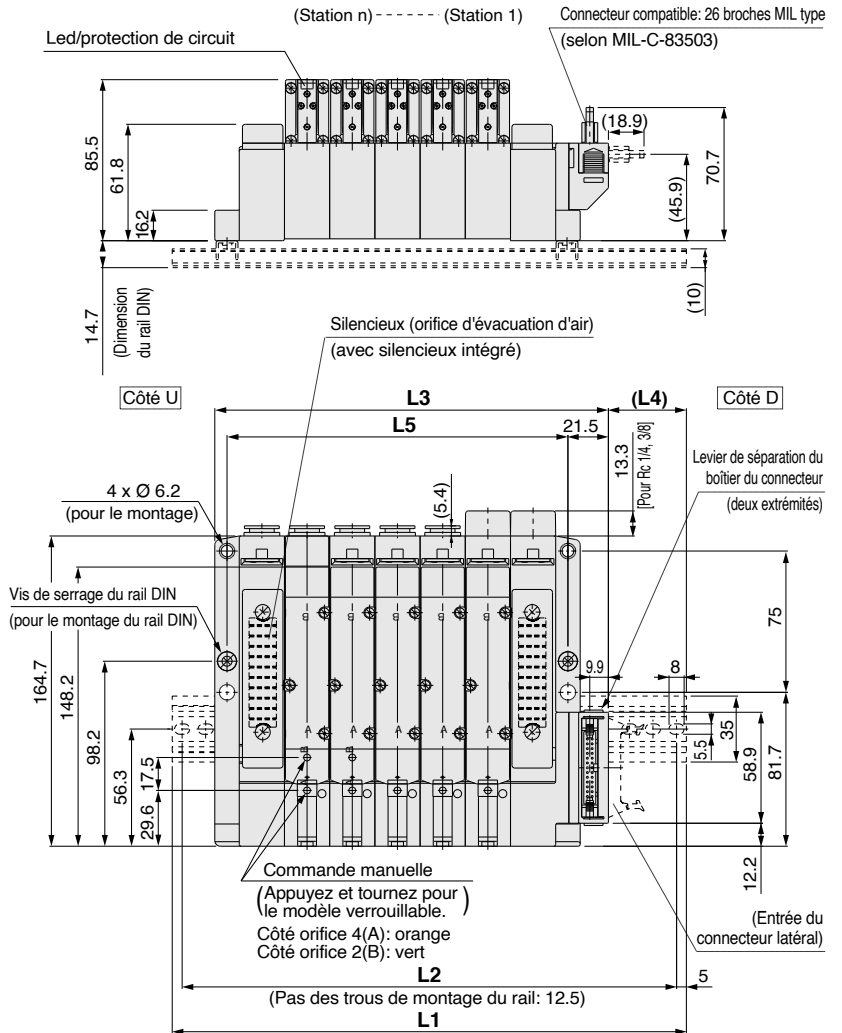
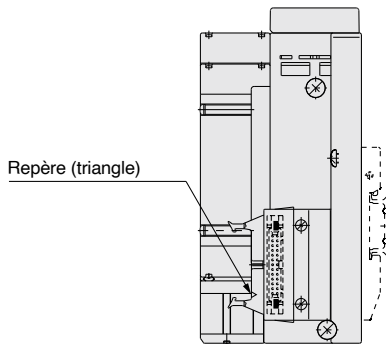

Avec caractéristique pilote externe

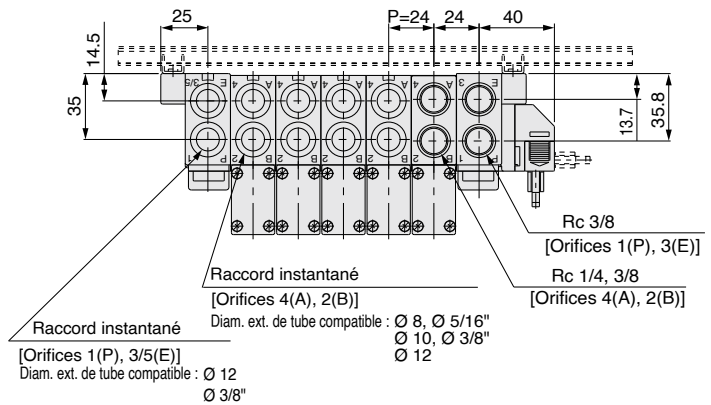
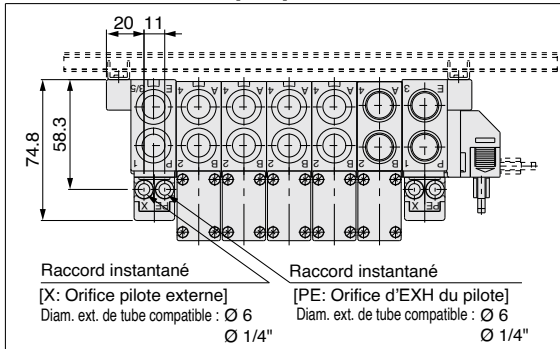

L Dimension

L	n : Stations																			
	2	3	4	5	6	7	8	9	10	11	12	13	14	15	16	17	18	19	20	
L1	185.5	210.5	235.5	260.5	285.5	310.5	335.5	348	373	398	423	448	473	498	523	548	573	598	623	
L2	175	200	225	250	275	300	325	337.5	362.5	387.5	412.5	437.5	462.5	487.5	512.5	537.5	562.5	587.5	612.5	
L3	137	161	185	209	233	257	281	305	329	353	377	401	425	449	473	497	521	545	569	
L4	31.5	31.5	31.5	31.5	31.5	31.5	31.5	31.5	31.5	31.5	31.5	31.5	31.5	31.5	31.5	31.5	31.5	31.5	31.5	
L5	109	133	157	181	205	229	253	277	301	325	349	373	397	421	445	469	493	517	541	

Type 16: Vue éclatée de l'embase

⚠ Précaution

Couples de serrage de la vis de fixation

M2: 0.15 N·m

M3: 0.6 N·m

M4: 1.4 N·m

Unless otherwise indicated, tighten mounting screws to the torques shown above.

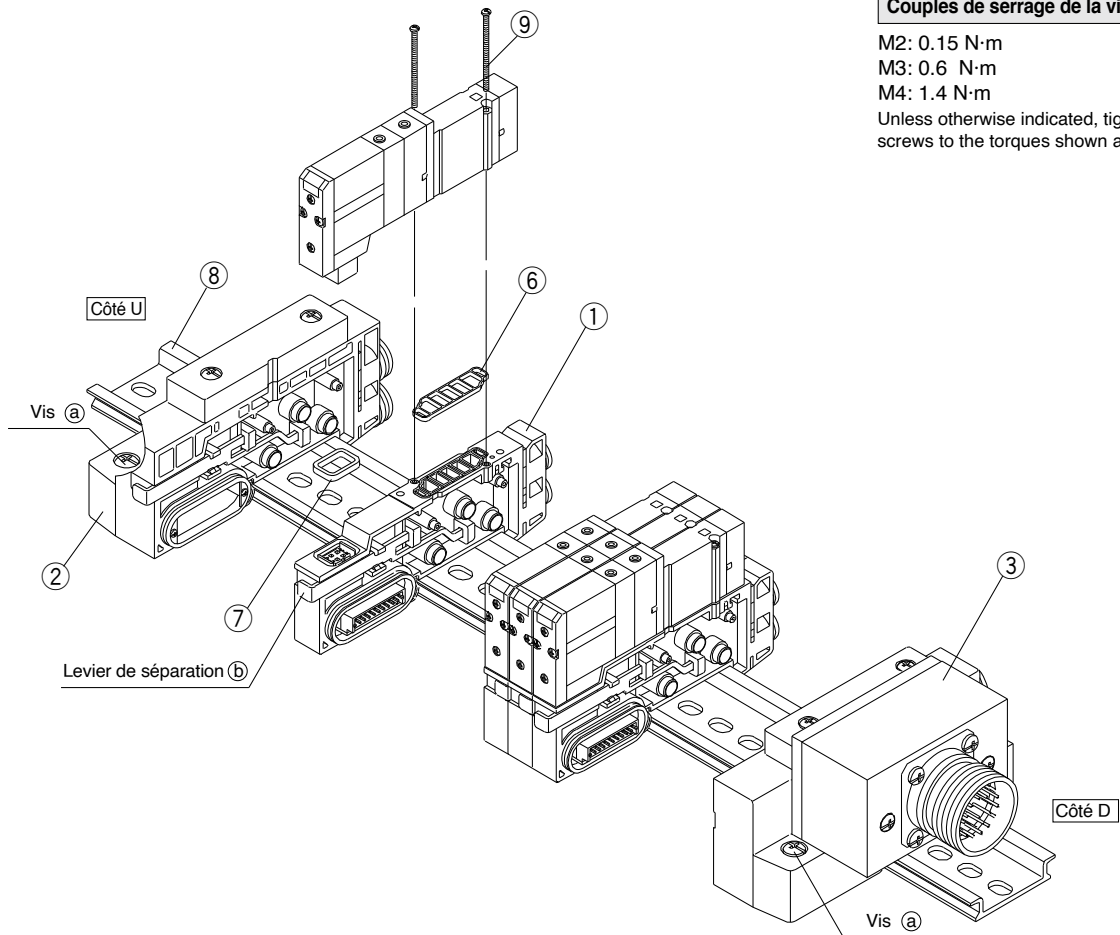

Ensemble d'alim./échap.

EX120 (type 16S3□)

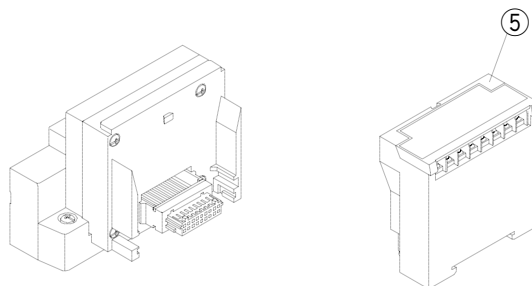

Connecteur circulaire (Type 16C)

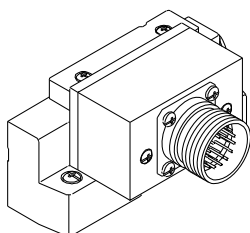

Connecteur sub D (type 16F□)

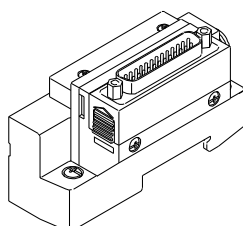

Connecteur à câble plat (type 16P□)

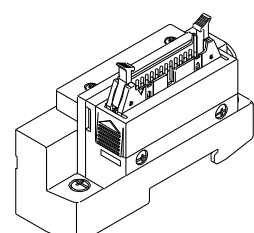

① Réf. ensemble embase

Série	Caractéristiques de câblage	Réf. ensemble embase	Note
SV1000	Monostable	SV1000-50-3A-□□	C3 : Avec raccord instantané pour Ø 3.2 N1 : Raccord instantané pour Ø 1/8" C4 : Avec raccord instantané pour Ø 4 N3 : Raccord instantané pour Ø 5/32" C6 : Avec raccord instantané pour Ø 6 N7 : Raccord instantané pour Ø 1/4" (Joints ⑥ et ⑦ inclus.)
	Bistable	SV1000-50-4A-□□	
SV2000	Monostable	SV2000-50-3A-□□	C4 : Avec raccord instantané pour Ø 4 N3 : Raccord instantané pour Ø 5/32" C6 : Avec raccord instantané pour Ø 6 N7 : Raccord instantané pour Ø 1/4" C8 : Avec raccord instantané pour Ø 8 N9 : Raccord instantané pour Ø 5/16" (Joints ⑥ et ⑦ inclus.)
	Bistable	SV2000-50-4A-□□	

② Bloc d'extrémité SUP/EXH

SV □ 000 – 52U – 2 A □ – □

③ Bloc SUP/EXH

SV □ 000 – 51D □ – □ A □ – □

Série

1	SV1000
2	SV2000

Sens de connexion du connecteur

–	Sans (autres que D-sub, modèles plats)
1	Vers le haut (types D-sub, plats uniquement)
2	Latéral (types D-sub, plats uniquement)

Bloc SUP/EXH

32	Pour connecteur circulaire
33	Connecteur sub-D
34	Pour connecteur pour câble plat (26 broches)
35	Pour connecteur pour câble plat (20 broches)
36	Pour connecteur pour câble plat (10 broches)
38	Pour EX500 (en série sortie dédiée)

* Les unités SI de EX500 et EX120 n'étant pas incluses, commandez-les séparément.

Orifices P, E

C8	Raccord instantané pour Ø 8	SV1000
N9	Raccord instantané pour Ø 5/16"	
C10	Raccord instantané pour Ø 10	SV2000
N11	Raccord instantané pour Ø 3/8"	
00 ^{Note 1)}	Bouchon	Toutes les séries
00U ^{Note 2)}		

Note 1) « 00 » (bouchon) n'est pas disponible pour les modèles S, R et RS.

Note 2) « 00U » est disponible uniquement pour les connecteurs sub-D et la taille de la fixation de verrouillage est indiquée en pouces.

Caractéristiques du pilote

–	Caractéristiques du pilote interne
S	Pilote interne/silencieux intégré
R	Avec pilote externe
RS	Pilote externe/silencieux intégré

N°	Description	Réf.		Note
		SV1000	SV2000	
⑤	Unité SI de la série EX120	Reportez-vous à la page 45.		
⑥	Joint	SX3000-57-4	SX5000-57-6	
⑦	Raccord du connecteur	SX3000-146-2		
⑧	Rail DIN	VZ1000-11-1-□		Reportez-vous aux tableaux des dimensions du rail DIN en page 98.
⑨	Vis à tête ronde	SX3000-22-2 (M2 x 24) Couple de serrage : 0.16N·m	SV2000-21-1 (M3 x 30) Couple de serrage : 0.8N·m	

Type 16: Pièces de rechange de l'embase à cassette

Ajout des embases multiples (type 16)

1 Desserrez les vis (a) (2 pcs. sur un côté) de fixation de l'embase multiple sur le rail DIN.
(Lorsque vous enlevez l'embase du rail DIN, desserrez les quatre vis de fixation).

2 A l'aide d'un tournevis à tête plate, etc., tirez sur le levier (b) vers l'avant sur le bloc d'embase à l'endroit où la station va être ajoutée et déconnectez les blocs d'embase.

3 Fixez le bloc d'embase à ajouter sur le rail DIN en vous reportant à la figure ci-contre.

4 Connectez les blocs en les pressant ensemble, et appuyez sur le levier fortement jusqu'au blocage. Ensuite, fixez-les sur le rail DIN en serrant les vis (a).

⚠ Prémunition (Couple de serrage: 1.4 N-m)

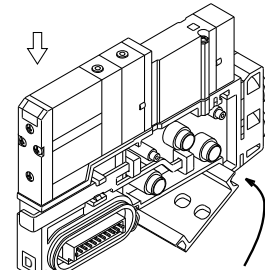

Accrochez cette partie sur le rail DIN et pressez dans le sens de la flèche.

Figure. Montage du bloc

⚠ Prémunition

Remplacement des cartouches raccords

Grâce au remplacement des raccords de l'embase, il est possible de changer la taille des orifices A, B et P, E. Pour procéder, au remplacement, enlevez le clip à l'aide d'un tournevis à tête plate et tirez sur les cartouches raccord. Insérez les nouvelles cartouches raccord et insérez à nouveau le clip.

Références de l'ensemble connecteur

Orifice		SV1000	SV2000
Orifices A, B	Raccord instantané Ø 3.2	VVQ1000-50A-C3	—
	Raccord instantané Ø 4	VVQ1000-50A-C4	VVQ1000-51A-C4
	Raccord instantané Ø 6	VVQ1000-50A-C6	VVQ1000-51A-C6
	Raccord instantané Ø 8	—	VVQ1000-51A-C8
	Raccord instantané Ø 1/8"	VVQ1000-50A-N1	—
	Raccord instantané Ø 5/32"	VVQ1000-50A-N3	VVQ1000-51A-N3
	Raccord instantané Ø 1/4"	VVQ1000-50A-N7	VVQ1000-51A-N7
Orifices P, E	Raccord instantané Ø 5/16"	—	VVQ1000-51A-N9
	Raccord instantané Ø 8	VVQ1000-51A-C8	—
	Raccord instantané Ø 10	—	VVQ2000-51A-C10
	Raccord instantané Ø 5/16"	VVQ1000-51A-N9	—
	Raccord instantané Ø 3/8"	—	VVQ2000-51A-N11

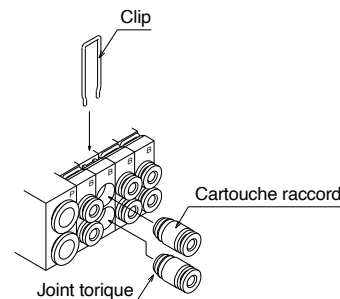

Note 1) Evitez l'endommagement ou la salissure des joints toriques sous peine de fuites d'air.

Note 2) Lors du retrait d'une cartouche raccord d'un distributeur, une fois retiré le clip, attachez un tube ou un bouchon (KQ2P-□□) sur le raccord instantané et tirez tandis que vous saisissez le tube (ou bouchon). Si elle est retirée en tirant sur la collerette de la cartouche (pièce en résine), la collerette peut être endommagée.

Note 3) Assurez-vous de couper l'alimentation en air et électrique avant le démontage. De plus, l'air pouvant rester coincé à l'intérieur de l'actionneur, tuyauterie ou embase, vérifiez qu'il a été évacué complètement avant toute opération.

■ Pour commander une embase à cassette 16 électrodistributeurs avec bloc d'embase

[Séries SV1000/SV2000]

• Le type avec bloc d'embase est utilisé lors de l'ajout de stations, etc.

SV 1 1 0 0 - 5 F - - - -

Série

1	SV1000
2	SV2000

Action

1	5/2 monostable
2	5/2 bistable
3	5/3 centre fermé
4	5/3 centre ouvert
5	5/3 centre pression
A	Distributeur 2x3/2, 4 voies : N.F./N.F.
B	Distributeur 2x3/2, 4 voies : N.O./N.O.
C	Distributeur 2x3/2, 4 voies : N.F./N.O.

Type de pilote

-	Pilote interne
R	Pilote externe

* Les caractéristiques du pilote externe ne sont pas disponibles pour les distributeurs 2x3/2, 4 voies.

Clapet antiretour de contre-pression

-	Aucun
K	Intégré

* Le clapet antiretour de contre-pression n'est pas disponible pour le distributeur à 3 voies.
* Le clapet antiretour de contre-pression intégré est compatible avec la série SV1000 uniquement.

Note) Consultez les Précautions spécifiques au produit 2 en page 127.

Exécutions spéciales

-	-
X90	Caoutchouc fluoré du distributeur principal (reportez-vous à la page 109.)

Orifices A, B
Reportez-vous à la section « Pour passer commande » des pages 45, 65 y 76.

Caractéristiques de câblage de l'embase

-	Câblage bistable
S	Câblage monostable

Type du bloc d'embase

C	Embase à cassette type 16 avec bloc d'embase
---	--

Commande manuelle

-: Modèle à poussoir non verrouillable

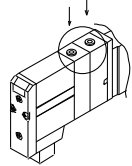

D: Modèle à poussoir verrouillable

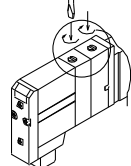

Led de visualisation et protection de circuit

U	Avec led de visualisation et protection de circuit
R	Avec protection de circuit

Tension nominale

5	24 V DC
6	12 V DC

* Veuillez noter que les embases à câblage en série (EX250, EX260, EX120, EX126, EX500, EX600) et le câblage PC sont uniquement disponibles avec 24 V DC.

Exemple (SV1000)
SV1200-5FU-C-C6

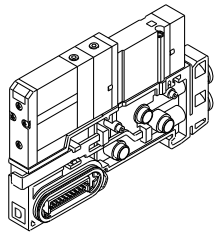

Type 10 : Vue éclatée de l'embase à tirants

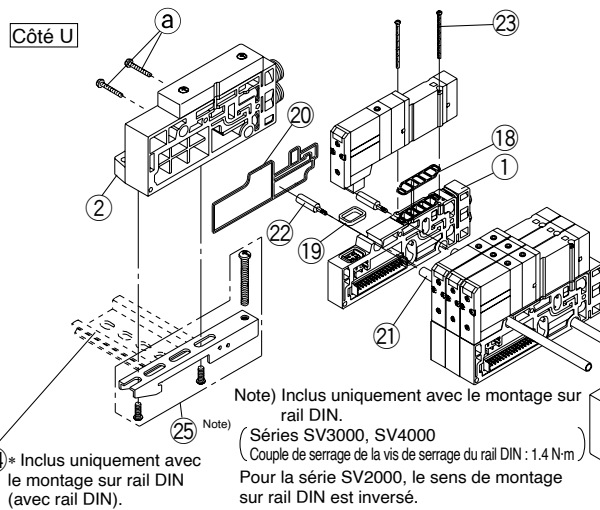

⚠ Précaution

Couples de serrage de la vis de montage

- M2 : 0.15 N·m
 - M3 : 0.6 N·m
 - M4 : 1.4 N·m
 - M5 : 2.9 N·m
- Sauf indications contraires, serrez les vis de montage aux couples indiqués ci-dessus.

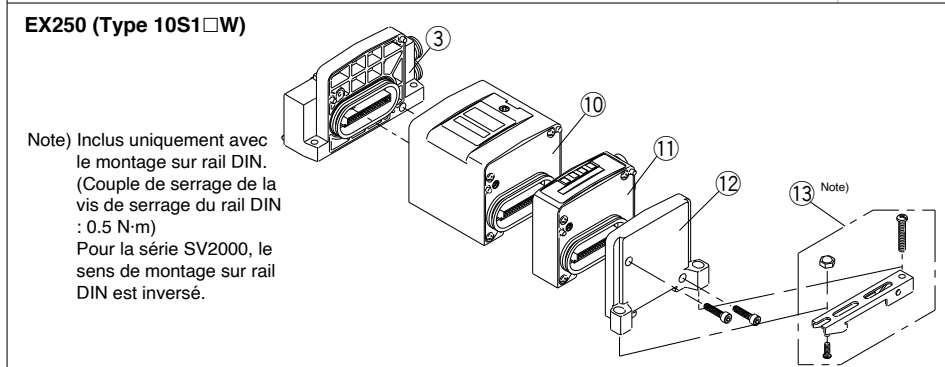
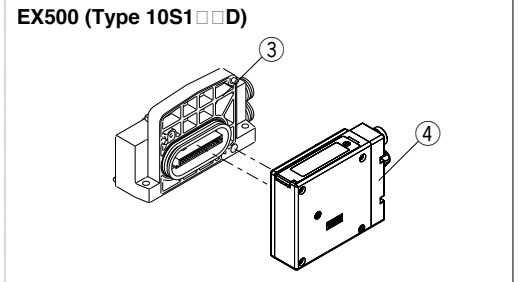
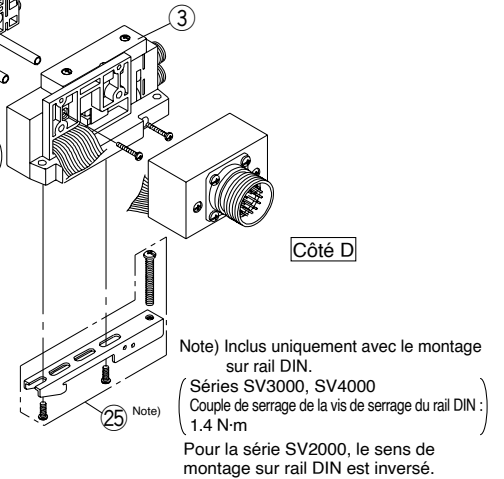
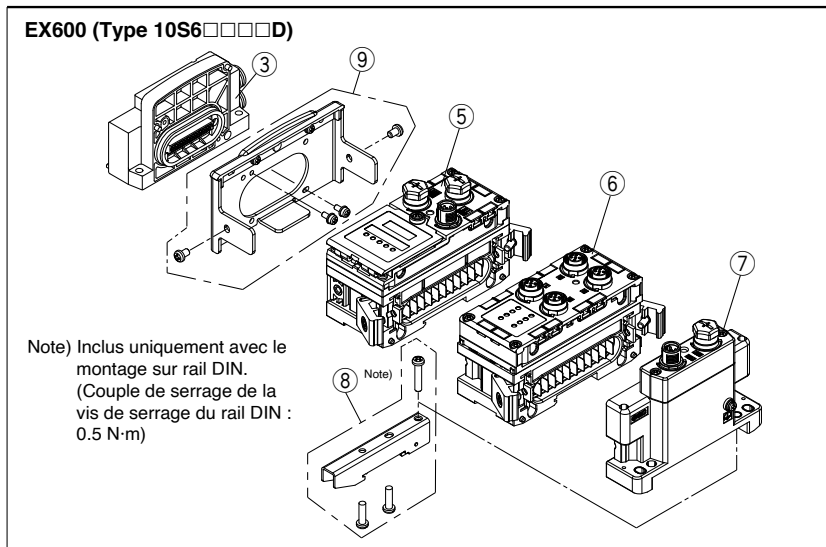

Connecteur circulaire (Type 10C)

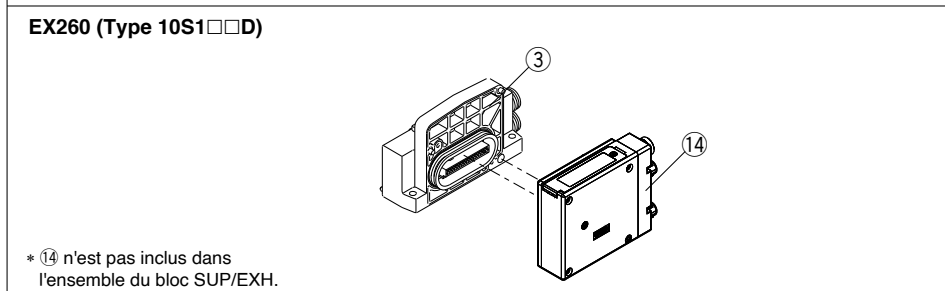
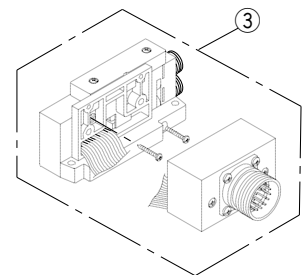

Connecteur sub-D (Type 10F)

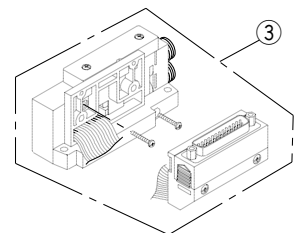

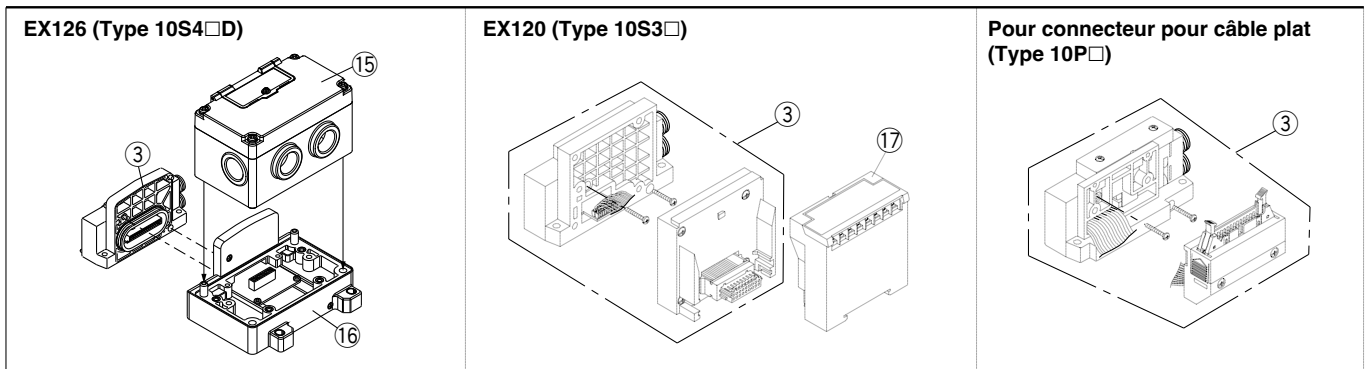

① Réf. ensemble embase

Série	Caractéristiques de câblage	Réf. ensemble embase	Note
SV1000	Monostable	SV1000-50-1A-□□	C3 : Avec raccord instantané Ø 3.2 N1 : Raccord instantané Ø 1/8" C4 : Avec raccord instantané Ø 4 N3 : Raccord instantané Ø 5/32" C6 : Avec raccord instantané Ø 6 N7 : Raccord instantané Ø 1/4" (Tirants pour ajouts de stations ② et joints ⑬, ⑱, et ⑳ inclus.)
	Bistable	SV1000-50-2A-□□	
SV2000	Monostable	SV2000-50-1A-□□	C4 : Avec raccord instantané Ø 4 N3 : Raccord instantané Ø 5/32" C6 : Avec raccord instantané Ø 6 N7 : Raccord instantané Ø 1/4" C8 : Avec raccord instantané Ø 8 N9 : Raccord instantané Ø 5/16" (Tirants pour ajouts de stations ② et joints ⑬, ⑱, et ⑳ inclus.)
	Bistable	SV2000-50-2A-□□	
SV3000	Monostable	SV3000-50-1A-□□	C6 : Avec raccord instantané Ø 6 N7 : Raccord instantané Ø 1/4" C8 : Avec raccord instantané Ø 8 N9 : Raccord instantané Ø 5/16" C10 : Avec raccord instantané Ø 10 N11 : Raccord instantané Ø 3/8" (Tirants pour ajouts de stations ② et joints ⑬, ⑱, et ⑳ inclus.)
	Bistable	SV3000-50-2A-□□	
SV4000	Monostable	SV4000-50-1A-□□	C8 : Avec raccord instantané Ø 8 N9 : Raccord instantané Ø 5/16" C10 : Avec raccord instantané Ø 10 N11 : Raccord instantané Ø 3/8" C12 : Avec raccord instantané Ø 12 02: Rc 1/4 02N : NPT 1/4 03: Rc 3/8 03N : NPT 3/8 02F: G 1/4 02T : NPTF 1/4 03F: G 3/8 03T: NPTF 3/8 (Tirants pour ajouts de stations ② et joints ⑬, ⑱, et ⑳ inclus.)
	Bistable	SV4000-50-2A-□□	

② Bloc d'extrémité SUP/EXH

SV □ 000 – 52U – 1 A □ – □ – □

③ Bloc SUP/EXH

SV □ 000 – 51D □ – □ A □ – □ – □

Série

1	SV1000
2	SV2000
3	SV3000
4	SV4000

Sens de connexion du connecteur

–	Sans (autres que D-sub, modèles plats)
1	Vers le haut (types D-sub, plats uniquement)
2	Latéral (types D-sub, plats uniquement)

Montage

–	Montage direct
D0	Montage sur rail DIN

Caractéristiques de montage du bloc SUP/EXH

11	Pour EX500 (système 2 décentralisé passerelle)
	Pour EX600
	Pour EX250
	Pour EX260
	Pour EX126
12	Pour connecteur circulaire
13	Connecteur sub-D
14	Pour connecteur pour câble plat (26 broches)
15	Pour connecteur pour câble plat (20 broches)
16	Pour connecteur pour câble plat (10 broches)
18	Pour EX500 (en série sortie dédiée)

Type de pilote

–	Pilote interne
S	Pilote interne/silencieux intégré
R	Pilote externe
RS	Pilote externe/silencieux intégré

Orifices P, E

C8	Raccord instantané Ø 8	SV1000
N9	Raccord instantané Ø 5/16"	
C10	Raccord instantané Ø 10	SV2000
N11	Raccord instantané Ø 3/8"	
C12	Raccord instantané Ø 12	SV3000
N11	Raccord instantané Ø 3/8"	
03	Rc 3/8	SV4000
03F	G 3/8	
03N	NPT 3/8	
03T	NPTF 3/8	
00	Note 1) Bouchon	Toutes les séries
00U	Note 2) Bouchon	

Note 1) « 00 » (bouchon) n'est pas disponible pour les modèles S, R et RS.

Note 2) « 00U » est disponible uniquement pour les connecteurs sub-D et la taille de la fixation de verrouillage est indiquée en pouces.

* Les unités SI EX500, EX600, EX250, EX260, EX126 et EX120 n'étant pas compris, commandez-les séparément.

Série SV

Type 10 : Vue éclatée de l'embase à tirants

N° Nr.	Description	Réf.				Note		
		SV1000	SV2000	SV3000	SV4000			
4	Unité SI de la série EX500	Reportez-vous page 9.			—	Système 2 décentralisé par passerelle (128 points)		
5	Unité SI de la série EX600	EX600-SDN1A	—	—	—	DeviceNet® PNP (négatif commun)		
		EX600-SDN2A	—	—	—	DeviceNet® NPN (positif commun)		
		EX600-SMJ1	—	—	—	CC-Link PNP (commun négatif)		
		EX600-SMJ2	—	—	—	CC-Link NPN (positif commun)		
		EX600-SPR1A	—	—	—	PROFIBUS DP PNP (négatif commun)		
		EX600-SPR2A	—	—	—	PROFIBUS DP NPN (positif commun)		
		EX600-WSN1 Anm. 2)	—	—	—	Module de base sans fil, Commun négatif (PNP)		
6	Module d'entrée numérique de la série Ex600	EX600-DXNB	—	—	—	Entrée NPN, connecteur M12, 5 broches (4 pièces) 8 entrées		
		EX600-DXPB	—	—	—	Entrée PNP, connecteur M12, 5 broches (4 pièces) 8 entrées		
		EX600-DXNC	—	—	—	Entrée NPN, connecteur M8, 3 broches (8 pièces) 8 entrées		
		EX600-DXNC1	—	—	—	Entrée NPN, connecteur M8, 3 broches (8 pièces) 8 entrées, avec détection de circuit ouvert		
		EX600-DXPC	—	—	—	Entrée PNP, connecteur M8, 3 broches (8 pièces) 8 entrées		
		EX600-DXPC1	—	—	—	Entrée PNP, connecteur M8, 3 broches (8 pièces) 8 entrées, avec détection de circuit ouvert		
		EX600-DXND	—	—	—	Entrée NPN, connecteur M12, 5 broches (8 pièces) 16 entrées		
		EX600-DXPD	—	—	—	Entrée PNP, connecteur M12, 5 broches (8 pièces) 16 entrées		
		EX600-DXNE	—	—	—	Entrée NPN, connecteur sub-D, 25 broches, 16 entrées		
		EX600-DXPE	—	—	—	Entrée PNP, connecteur sub-D, 25 broches, 16 entrées		
		EX600-DXNF	—	—	—	Entrée NPN, bornier à ressort, 32 broches, 16 entrées		
		EX600-DXPF	—	—	—	Entrée PNP, bornier à ressort, 32 broches, 16 entrées		
		6	Module de sortie numérique série EX600	EX600-DYNB	—	—	—	Sortie NPN, connecteur M12, 5 broches (4 pièces) 8 sorties
				EX600-DYPB	—	—	—	Sortie PNP, connecteur M12, 5 broches (4 pièces) 8 sorties
				EX600-DYNE	—	—	—	Sortie NPN, connecteur sub D, 25 broches, 16 sorties
EX600-DYPE	—			—	—	Sortie PNP, connecteur sub-D, 25 broches, 16 sorties		
EX600-DYNF	—			—	—	Sortie NPN, bornier à ressort, 32 broches, 16 sorties		
EX600-DYPE	—			—	—	Sortie PNP, bornier à ressort, 32 broches, 16 sorties		
6	Module d'entrée/de sortie numérique de la série EX600	EX600-DMNE	—	—	—	Entrée/sortie NPN, connecteur sub-D, 25 broches, 8 entrées/sorties		
		EX600-DMPE	—	—	—	Entrée/sortie PNP, connecteur sub-D, 25 broches, 8 entrées/sorties		
		EX600-DMNF	—	—	—	Entrée/sortie NPN, Bornier à ressort, 32 broches, 8 entrées/sorties		
		EX600-DMPF	—	—	—	Entrée/sortie NPN, Bornier à ressort, 32 broches, 8 entrées/sorties		
Module d'entrée analogique de la série EX600		EX600-AXA	—	—	—	Connecteur M12, 5 broches (2 pcs), entrée 2 canaux		
Module de sortie analogique de la série EX600		EX600-AYA	—	—	—	Connecteur M12, 5 broches (2 pcs), sortie 2 canaux		
Module d'entrée/de sortie analogique de la série EX600		EX600-AMB	—	—	—	Connecteur M12, 5 broches (4 pcs), entrée/sortie 2 canaux		
7	Plaque de fermeture pour la série EX600	EX600-ED2	—	—	—	Connecteur d'alimentation M12, codage B		
		EX600-ED2-2	—	—	—	Connecteur d'alimentation M12, codage B, avec fixation de montage sur rail DIN		
		EX600-ED3	—	—	—	Connecteur d'alimentation de 7/8 pouces		
		EX600-ED3-2	—	—	—	Connecteur d'alimentation de 7/8 pouces, avec fixation de montage sur rail DIN		
		EX600-ED4	—	—	—	IN/OUT du connecteur d'alimentation M12, codage A, disposition des broches 1		
		EX600-ED4-2	—	—	—	IN/OUT du connecteur d'alimentation M12, Codage A, disposition des broches 1, avec fixation de montage sur rail DIN		
		EX600-ED5	—	—	—	IN/OUT du connecteur d'alimentation M12, Codage A, disposition des broches 2		
		EX600-ED5-2	—	—	—	IN/OUT du connecteur d'alimentation M12, Codage A, disposition des broches 2, avec fixation de montage sur rail DIN		
8	Ensemble encoche pour EX600	EX600-ZMA2	—	—	—	Avec vis de fixation (M4 x 20 1 pc., M4 x 12 2 pcs.)		
9	Plaque de distributeur pour EX600	EX600-ZMV1	—	—	—	Pièces internes : Vis à tête bombée (M4 x 6) 2 pcs., vis à tête bombée (M3 x 8) 4 pcs.		
10	Unité SI de la série EX250	Reportez-vous page 17.			—	M12, 2 entrées		
11	Bloc d'entrée de la série EX250	EX250-IE1	—	—	—	M12, 4 entrées		
		EX250-IE2	—	—	—	M8, 4 entrées (3 broches)		
		EX250-IE3	—	—	—	Avec vis de fixation (M3 x 10, 2 pcs.)		
12	Plaque de fermeture de la série EX250	EX250-EA1	—	—	—			
13	Ensemble encoche pour EX250	SV1000-78A	—	—	—			
14	Unité SI de la série EX260	Reportez-vous page 33.			—			
15	Unité SI de la série EX126	Reportez-vous page 39.			—			
16	Plaque du bornier	VVQC1000-74A-2			—	Pour montage de l'unité SI EX126		
17	Unité SI de la série EX120	Reportez-vous page 45.			—			
18	Joint	SX3000-57-4	SX5000-57-6	SX7000-57-5	SY9000-11-2			
19	Raccord du connecteur	SX3000-146-2	SX3000-146-2	SX3000-146-2	SX3000-146-2			
20	Joint de bloc d'embase multiple	SX3000-181-1	SX5000-138-1	SV3000-65-1	SV4000-65-2			
21	Tirant	SV1000-55-1-□□	SV2000-55-1-□□	SV3000-55-1-□□	SV4000-55-1-□□	□□ : Stations d'embase multiple		
22	Tirants pour ajout de stations	SV1000-55-2-1	SV2000-55-2A	SV3000-55-2A	SV4000-55-2A			
23	Vis à tête ronde (Vis de montage du distributeur)	SX3000-22-2 (M2 x 24)	SV2000-21-1 (M3 x 30)	SV3000-21-1 (M4 x 35)	SV2000-21-2 (M3 x 40)			
		Couple de serrage : 0.16 N·m	Couple de serrage : 0.8 N·m	Couple de serrage : 1.4 N·m	Couple de serrage : 0.8 N·m			
24	Rail DIN	VZ1000-11-1-□	VZ1000-11-1-□	VZ1000-11-4-□	VZ1000-11-4-□			
25	Ensemble encoche	SV1000-69A	SV1000-69A	SV3000-69A	SV3000-69A			
	Ensemble encoche pour EX600	SV1000-69A	SV2000-75A	SV3000-69A	—			

Note 1) Deux pièces de ① et ② (tirants) sont requises pour la série SV1000 et trois pièces sont requises pour les séries SV2000, 3000 et 4000.
Deux pièces de ③ (vis de montage du distributeur) sont requises pour les séries SV1000, 2000 et 3000 et trois pièces sont requises pour la série SV4000.
Note 2) Le système sans fil ne peut être utilisé que dans un pays où il est conforme à la loi sur la radio et aux réglementations de ce pays.

Type 10: Pièces de rechange de l'embase à tirant

Ajout des embases multiples (type 10)

1 Desserrez le vis du côté U (a), et enlevez le bloc d'extrémité d'alim./échap. (2).

2 Vissez les tirants pour ajouter les stations.
(Vissez-les jusqu'à éliminer tout espace entre les tirants)

3 Connectez l'ensemble embase et les blocs de fermeture d'alim./échap. à ajouter et serrez les vis (a).

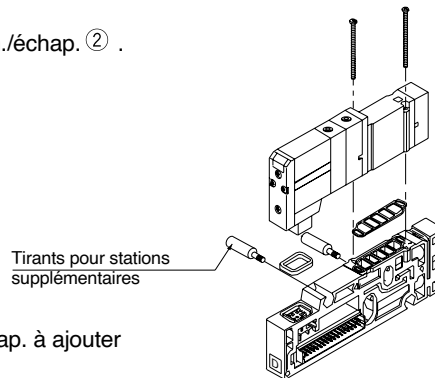

⚠ Précaution	Couples de serrage	
	SV1000, SV2000	0.6 N·m
	SV3000	1.4 N·m
	SV4000	2.9 N·m

Note) Lors de l'élimination de stations d'embase, veuillez commander séparément les tirants appropriés (13) pour le remplacement souhaité. (Lorsqu'elle est équipée de rail DIN, veuillez serrer les vis de maintien du rail DIN après avoir serré les vis de serrage.)

⚠ Précaution

Remplacement des raccords

En remplaçant les raccords de l'embase, il est possible de changer la taille des orifices A, B et P, E. Afin de procéder au remplacement, enlevez le clip à l'aide d'un tournevis et tirez sur la cartouche raccord. Insérez la nouvelle cartouche raccord et insérez le clip complètement.

Références de l'ensemble connecteur

Orifice		SV1000	SV2000	SV3000	SV4000
Orifices A, B	Raccord instantané Ø 3.2	VVQ1000-50A-C3	—	—	—
	Raccord instantané Ø 4	VVQ1000-50A-C4	VVQ1000-51A-C4	—	—
	Raccord instantané Ø 6	VVQ1000-50A-C6	VVQ1000-51A-C6	VVQ2000-51A-C6	—
	Raccord instantané Ø 8	—	VVQ1000-51A-C8	VVQ2000-51A-C8	VVQ4000-50B-C8
	Raccord instantané Ø 10	—	—	VVQ2000-51A-C10	VVQ4000-50B-C10
	Raccord instantané Ø 12	—	—	—	VVQ4000-50B-C12
	Raccord instantané Ø 1/8"	VVQ1000-50A-N1	—	—	—
	Raccord instantané Ø 5/32"	VVQ1000-50A-N3	VVQ1000-51A-N3	—	—
	Raccord instantané Ø 1/4"	VVQ1000-50A-N7	VVQ1000-51A-N7	VVQ2000-51A-N7	—
	Raccord instantané Ø 5/16"	—	VVQ1000-51A-N9	VVQ2000-51A-N9	VVQ4000-50B-N9
	Raccord instantané Ø 3/8"	—	—	VVQ2000-51A-N11	VVQ4000-50B-N11
Bloc de raccords à filetage de type 1/4	—	—	—	SY9000-58A-02□	
Bloc de raccords à filetage de type 3/8	—	—	—	SY9000-58A-03□	
Orifices P, E	Raccord instantané Ø 8	VVQ1000-51A-C8	—	—	—
	Raccord instantané Ø 10	—	VVQ2000-51A-C10	—	—
	Raccord instantané Ø 12	—	—	VVQ4000-50B-C12	VVQ4000-50B-C12
	Raccord instantané Ø 5/16"	VVQ1000-51A-N9	—	—	—
	Raccord instantané Ø 3/8"	—	VVQ2000-51A-N11	VVQ4000-50B-N11	VVQ4000-50B-N11
Bloc de raccords à filetage de type 3/8	—	—	—	SY9000-58B-03□	

■ Ensemble bloc raccords à type de taraudage 1/4, 3/8

Pour raccords A, B

SY9000-58A-02/03

Pour raccords P, E

SY9000-58B-03

● Filetage

—	Rc
F	G
N	NPT
T	NPTF

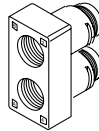

- note 1) Attention à ne pas endommager ni contaminer les joints toriques, cela pouvant entraîner une fuite d'air.
 note 2) Lors du retrait de l'ensemble raccord d'un distributeur, après avoir retiré le clip, placez un tube ou un bouchon (KQP-□□) sur la fixation instantanée, et détachez-la en maintenant le tube (ou le bouchon). Si elle est retirée en maintenant la collerette de déblocage de l'ensemble raccord (pièce en résine), la collerette de déblocage pourrait être endommagée.
 Cependant, les ensembles de bloc de raccord 02 et 03 doivent être retirés tels quels.
 note 3) Veillez à couper les alimentations électriques et pneumatiques avant de démonter. De plus, comme de l'air peut encore être présent dans l'actionneur, le câblage et l'embase multiple, assurez-vous qu'il a été complètement purgé avant de réaliser une opération.

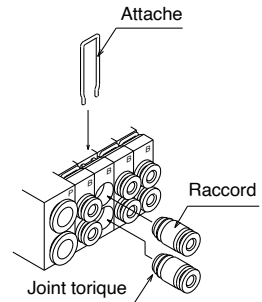

■ Pour commander des électrodistributeurs à tirants de type 10 avec bloc d'embase

[Série SV1000 à SV4000]

• Le type avec bloc d'embase est utilisé lors de l'ajout de stations, etc.

SV 1 1 0 0 - 5 F

1	SV1000
2	SV2000
3	SV3000
4	SV4000

Action

1	5/2 monostable
2	5/2 bistable
3	5/3 centre fermé
4	5/3 centre ouvert
5	5/3 centre pression
A	Distributeur 2x3/2, 4 voies : N.F./N.F.
B	Distributeur 2x3/2, 4 voies : N.O./N.O.
C	Distributeur 2x3/2, 4 voies : N.F./N.O.

* Les électrodistributeurs 2x3/2, 4 voies sont compatibles avec les séries SV1000 et SV2000 uniquement.

Type de pilote

—	Pilote interne
R	Pilote externe

* Les caractéristiques du pilote externe ne sont pas disponibles pour les distributeurs 2x3/2, 4 voies

Clapet antiretour de contre-pression

—	Aucun
K	Intégré

* Le clapet antiretour de contre-pression intégré est compatible avec la série SV1000 uniquement.

* Le clapet antiretour de contre-pression n'est pas disponible pour le distributeur à 3 voies.

Note) Consultez les Précautions spécifiques au produit 2 en page 111.

● Orifices A, B

Reportez-vous à « Pour passer commande » aux pages 27, 39, 45, 65 et 76.

● Câblage de l'embase

—	Câblage bistable
S	Câblage monostable

● Exécutions spéciales

—	—
X90	Caoutchouc fluoré du distributeur principal (Reportez-vous à la page 109.)

● Type du bloc d'embase

T	Pour embase à tirants type 10 avec bloc d'embase
---	--

Note) Les tirants de type 10 incluent les tirants pour ajouts de stations.

● Commande manuelle

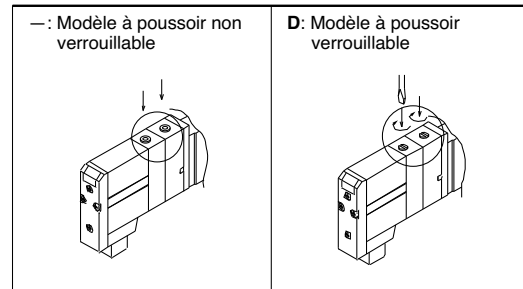

● Led de visualisation et protection de circuit

U	Avec led de visualisation et protection de circuit
R	Avec protection de circuit

● Tension nominale

5	24 V DC
6	12 V DC

* Veuillez noter que les embases à câblage en série (EX250, EX260, EX120, EX126, EX500, EX600) et le câblage PC sont uniquement disponibles avec 24 V DC.

Exemple (SV1000)
SV1200-5FU-T-C6

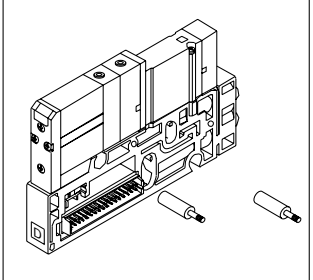

Options de l'embase multiple (Commun pour type 16 et 10)

■ Module de sortie relais

En ajoutant un module de sortie relais à une embase de la série SV, des appareils jusqu'à 110 V AC, 3 A (électrodistributeur larges, etc.) peuvent être contrôlés avec la série de distributeurs SV.

Pour passer commande **SV** **000-60-5 A-1A**

Série	
1	SV1000
2	SV2000
3	SV3000
4	SV4000

● Nombre de points de sortie

A	1 sortie
B	2 sorties

● Tension nominale

5	24 V DC
6	12 V DC

* Veuillez noter que les embases à câblage en série (EX250, EX260, EX120, EX126, EX500, EX600) et le câblage PC sont uniquement disponibles avec 24 V DC.

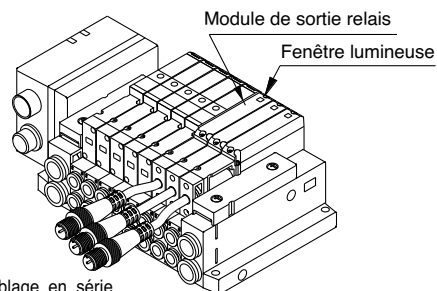

Caractéristiques du module de sortie relais

Élément	Caractéristiques			
Nombre de points de sortie	1 sortie [connecteur avec câble (M12)]		2 sorties [connecteur avec câble (M12)]	
Type de sortie	 Type de contact (contact « a »)		 Type de contact (contact « a »)	
Tension d'alimentation	110 V AC	30 V DC	110 V AC	30 V DC
Courant de charge	3 A	3 A	0.3 A	1 A
Indicateur lumineux	Rouge		Côté A : Côté B rouge: Vert	
Protection	Selon IP67 (IEC60529)			
Consommation électrique	20 mA max.			
Polarité	Non polarisé			
masse (g)	48			

Destination de connexion (côté femelle) câble de connecteur

Taille du connecteur	broches	Fabricant	Série compatible
M12	4	Correns Corp.	VA-4D
		OMRON Corp.	XS2
		Azbil Corp.	PA5-41
		Hirose Electric Co., Ltd.	HR24
		DDK Ltd.	CM01-8DP4S

* Ce connecteur est un connecteur femelle pour ① module de sortie relais et ② module/embase simple.

Options de l'embase multiple

■ Plaque d'obturation

Elle est utilisée en vue de l'ajout futur de distributeurs, et pour l'entretien.

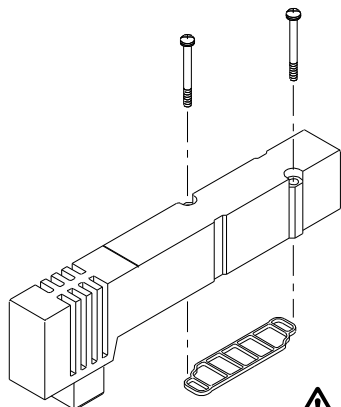

Série	Réf. de la plaque d'obturation
SV1000	SV1000-67-1A
SV2000	SV2000-67-1A
SV3000	SV3000-67-1A
SV4000	SV4000-67-1A

⚠ Précaution

Couples de serrage de la vis de montage

M2 : 0.16 N·m

M3 : 0.8 N·m

M4 : 1.4 N·m

■ Étiquette pour disque de blocage

Ces étiquettes sont apposées sur les embases sur lesquelles des disques de blocage SUP et EXH ont été installés, afin d'identifier les endroits où ils sont installés. (Trois feuilles incluses par disque.)

SV1000 - 74 - 1A

Étiquette pour disque de blocage SUP



Étiquette pour disque de blocage EXH



Étiquette pour disque de bloc SUP/EXH

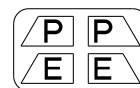

* Lors de la commande d'embases présentant des disques de blocage, les étiquettes sont incluses.

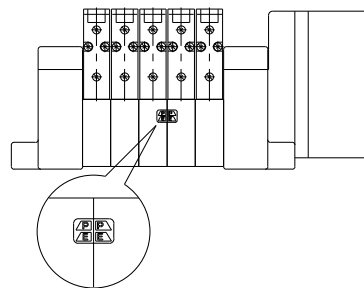

■ Disque de blocage SUP/EXH

[Disque de blocage SUP]

Placer un disque de blocage SUP dans le passage d'alimentation en pression d'un distributeur d'embase permet d'alimenter une embase avec deux pressions différentes, une basse et une

[Disque de blocage EXH]

Installer un disque de bloc EXH dans le passage d'échappement d'un distributeur d'embase permet de séparer l'échappement du distributeur afin qu'il n'affecte pas les autres distributeurs. Il peut également être utilisé sur une embase associant pression et vide. (2 pièces sont requises pour bloquer les deux côtés de l'EXH. Cependant, les embases des séries SV1000 et 2000 type 10 ne nécessitent qu'une seule pièce.)

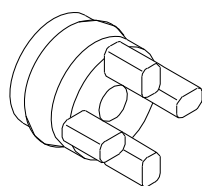

Embase à cassette type 16

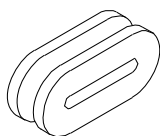

Embase à tirants type 10

Série	Modèle d'embase	Disque blocage SUP	Disque blocage EXH
SV1000	10	SV1000-59-1A	SV1000-59-2A
	16	SX3000-77-1A	SX3000-77-1A
SV2000	10	SV2000-59-1A	SV2000-59-2A
	16	SV2000-59-3A	SV2000-59-3A
SV3000	10	SV3000-59-1A	SV3000-59-1A
SV4000	10	SY9000-57-1A	SY9000-57-1A

■ Silencieux (Modèle résine compact/Modèle à raccord instantané) AN10-C à AN30-C

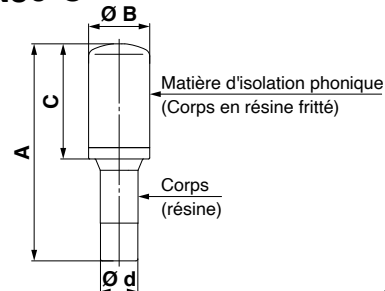

Dimensions

Série	Modèle	A	B	C	Ø d
SV1000 (Pour Ø 8)	AN15-C08	45	13	20	Ø 8
SV2000 (Pour Ø 10)	AN20-C10	57.5	16.5	30.5	Ø 10
SV3000, SV4000 (Pour Ø 12)	AN30-C12	71.5	20	43.5	Ø 12

■ Bouchon (blanc)

Ils sont installés dans les orifices inutilisés du vérin et sur les orifices P, E.

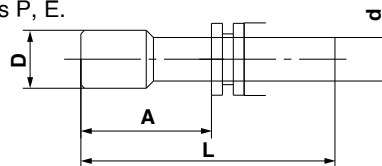

Taille de raccord compatible d	Modèle	A	L	D
Ø 4	KQ2P-04	16	32	Ø 6
Ø 6	KQ2P-06	18	35	Ø 8
Ø 8	KQ2P-08	20.5	39	Ø 10
Ø 10	KQ2P-10	22	43	Ø 12
Ø 12	KQ2P-12	24	44.5	Ø 14
Ø 1/8"	KQ2P-01	16	31.5	Ø 5
Ø 5/32"	KQ2P-03	16	32	Ø 6
Ø 1/4"	KQ2P-07	18	35	Ø 8.5
Ø 5/16"	KQ2P-09	20.5	39	Ø 10
Ø 3/8"	KQ2P-11	22	43	Ø 11.5

Série SV

Options de l'embase multiple

■ Connecteur circulaire / Ensemble câble (26 broches)

GAXT100-MC26-□

Longueur de câble

Réf.	Dimensions L
GAXT100-MC26-015	1.5 m
GAXT100-MC26-030	3 m
GAXT100-MC26-050	5 m

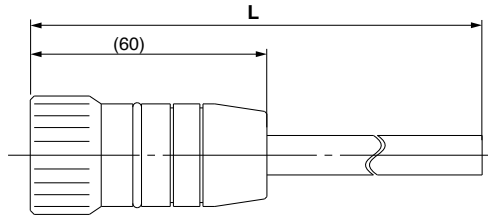

Numéro des broches du connecteur
(Vue côté du câble)

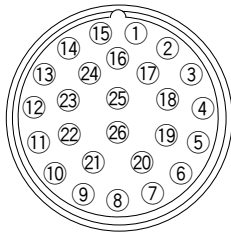

Couleurs des fils en fonction du
n° de broche

N° bornier	Couleur du câble	Indication
1	Blanc	Aucun
2	Marron	Aucun
3	Green	Aucun
4	Jaune	Aucun
5	Gris	Aucun
6	Rose	Aucun
7	Bleu	Aucun
8	Rouge	Aucun
9	Noir	Aucun
10	Violet	Aucun
11	Gris	Rose
12	Rouge	Bleu
13	Blanc	Green
14	Marron	Green
15	Blanc	Jaune
16	Jaune	Marron
17	Blanc	Gris
18	Gris	Marron
19	Blanc	Rose
20	Rose	Marron
21	Blanc	Bleu
22	Marron	Bleu
23	Blanc	Rouge
24	Marron	Rouge
25	Blanc	Noir

* N° bornier 26 est connecté à 25 à l'intérieur du connecteur.

Ensemble câble

GVVZS3000-21A-□ [IP40]

Connecteur sub-D/câble

Longueur du câble (L)	Réf. de l'ensemble	Note
1 m	GVVZS3000-21A-160	Angle à 60°
3 m	GVVZS3000-21A-260	Angle à 60°
5 m	GVVZS3000-21A-360	Angle à 60°
8 m	GVVZS3000-21A-460	Angle à 60°
3 m	GVVZS3000-21A-2	Standard
5 m	GVVZS3000-21A-3	Standard
8 m	GVVZS3000-21A-4	Standard

Câble blindé

Longueur du câble (L)	Réf. de l'ensemble	Note
1 m	GVVZS3000-21A-1S	Blindé
3 m	GVVZS3000-21A-2S	Blindé
5 m	GVVZS3000-21A-3S	Blindé
8 m	GVVZS3000-21A-4S	Blindé
20 m	GVVZS3000-21A-5S	Exécution spéciale

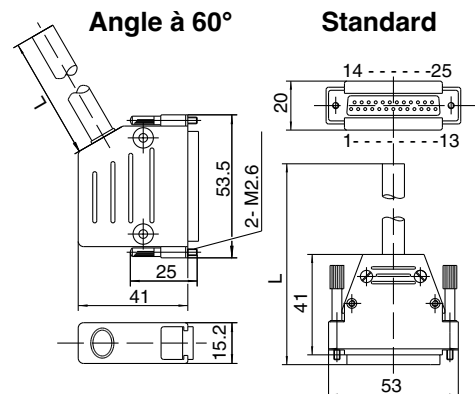

Caractéristiques électriques

Élément	Propriété
Résistance du conducteur Ω/km, 20 °C	max. 57
Limite de tension V, 5 minutes, AC	1500
Résistance d'isolation MQ/km, 20 °C	20

Standard

Ensemble câble du connecteur sub-D (option)

AXT100-DS25- ⁰¹⁵
⁰³⁰ (selon MIL-C24308)
⁰⁵⁰

* Contactez SMC pour plus de détails.

Connecteur circulaire, connecteur sub-D, ensemble câble Caractéristiques électriques

Élément	Caractéristiques
Résistance conducteur Ω/km, 20 °C	65 max.
Surtension admissible V AC, 1 min.	1000
Résistance d'isolation, MΩ/km, 20 °C	5 max.

Note) Le rayon de courbure intérieur minimum pour chaque câble est de 20 mm.

Options de l'embase multiple

■ Câble plat / ensemble câble

AXT100 – FC $\begin{matrix} 10 & 1 \\ 20 & - & 2 \\ 26 & & 3 \end{matrix}$

Connecteur pour câble plat

Longueur d câble (L)	Référence ensemble		
	26 broches	20 broches	10 broches
1.5 m	AXT100-FC26-1	AXT100-FC20-1	AXT100-FC10-1
3 m	AXT100-FC26-2	AXT100-FC20-2	AXT100-FC10-2
5 m	AXT100-FC26-3	AXT100-FC20-3	AXT100-FC10-3

* En cas d'utilisation d'un connecteur commercial standard, utiliser un connecteur de type 26 broches, 20 broches ou 10 broches conforme à la norme MIL-C-83503 avec décharge de pression.

* Ne peut être utilisé pour le câblage mobile

* D'autres longueurs sont également disponibles. Veuillez contacter le SMC pour plus d'informations.

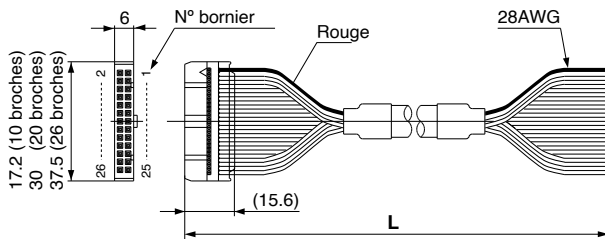

Exemples de fabricants de connecteurs

- HIROSE ELECTRIC CO., LTD.
- 3M Japan Limited
- Fujitsu Limited
- Japan Aviation Electronics Industry, Limited
- J.S.T. Mfg. Co., Ltd.
- Oki Electric Cable Co., Ltd.

■ Câble connecteur pour connecteur étanche M12 (Côté femelle)

Exemples de fabricants de connecteurs

- Correns Corp.
- OMRON Corp.
- Azbil Corp.
- Hirose Electric Co., Ltd.
- DDK Ltd.

■ Dimensions et masse du rail DIN du module d'entrée des séries SV1000/2000 et EX500

VZ1000 – 11 – 1 – □

* Pour □, indiquez le numéro depuis le tableau des dimensions du rail DIN.

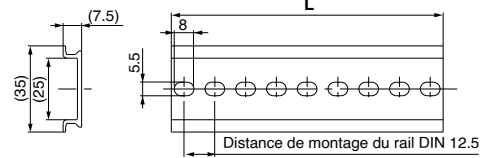

N°	0	1	2	3	4	5	6	7	8	9
L dimension	98	110.5	123	135.5	148	160.5	173	185.5	198	210.5
Masse (g)	17.6	19.9	22.1	24.4	26.6	28.9	31.1	33.4	35.6	37.9
N°	10	11	12	13	14	15	16	17	18	19
L dimension	223	235.5	248	260.5	273	285.5	298	310.5	323	335.5
Masse (g)	40.1	42.4	44.6	46.9	49.1	51.4	53.6	55.9	58.1	60.4
N°	20	21	22	23	24	25	26	27	28	29
L dimension	348	360.5	373	385.5	398	410.5	423	435.5	448	460.5
Masse (g)	62.5	64.9	67.1	69.4	71.6	73.9	76.1	78.4	80.6	82.9
N°	30	31	32	33	34	35	36	37	38	39
L dimension	473	485.5	498	510.5	523	535.5	548	560.5	573	585.5
Masse (g)	85.1	87.4	89.6	91.9	94.1	96.4	98.6	100.9	103.1	105.4
N°	40	41	42	43	44	45	46	47	48	49
L dimension	598	610.5	623	635.5	648	660.5	673	685.5	698	710.5
Masse (g)	107.6	109.9	112.1	114.4	116.6	118.9	121.1	123.4	125.6	127.9
N°	50	51	52	53	54	55	56	57	58	59
L dimension	723	735.5	748	760.5	773	785.5	798	810.5	823	835.5
Masse (g)	130.1	132.4	134.6	136.9	139.1	141.4	143.6	145.9	148.1	150.4
N°	60	61	62	63	64	65	66	67	68	69
L dimension	848	860.5	873	885.5	898	910.5	923	935.5	948	960.5
Masse (g)	152.6	154.9	157.1	159.4	161.6	163.9	166.1	168.4	170.6	172.9
N°	70	71								
L dimension	973	985.5								
Masse (g)	175.1	177.4								

■ Dimensions et masse du rail DIN des séries SV3000 et 4000

VZ1000 – 11 – 4 – □

* Pour □, indiquez le numéro depuis le tableau des dimensions du rail DIN.

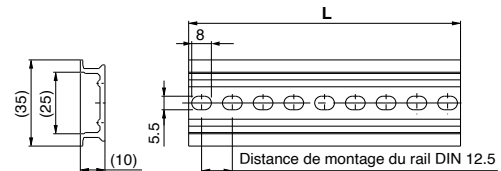

N°	0	1	2	3	4	5	6	7	8	9	10	11	12	13	14	15	16	17	18	19	20
L dimension	98	110.5	123	135.5	148	160.5	173	185.5	198	210.5	223	233.5	248	260.5	273	285.5	298	310.5	323	335.5	348
Masse (g)	24.8	28	31.1	34.3	37.4	40.6	43.8	46.9	50.1	53.3	56.4	59.6	62.7	65.9	69.1	72.2	75.4	78.6	81.7	84.9	88
N°	21	22	23	24	25	26	27	28	29	30	31	32	33	34	35	36	37	38	39	40	41
L dimension	360.5	373	385.5	398	410.5	423	435.5	448	460.5	473	485.5	498	510.5	523	535.5	548	560.5	573	585.5	598	610.5
Masse (g)	91.2	94.4	97.5	100.7	103.9	107	110.2	113.3	116.5	119.7	122.8	126	129.2	132.3	135.5	138.6	141.8	145	148.1	151.3	154.5
N°	42	43	44	45	46	47	48	49	50	51	52	53	54	55	56	57	58	59	60	61	62
L dimension	623	635.5	648	660.5	673	685.5	698	710.5	723	735.5	748	760.5	773	785.5	798	810.5	823	835.5	848	860.5	873
Masse (g)	157.6	160.8	163.9	167.1	170.3	173.4	176.6	179.8	182.9	186.1	189.2	192.4	195.6	198.7	201.9	205.1	208.2	211.4	214.5	217.7	220.9
N°	63	64	65	66	67	68	69	70	71												
L dimension	885.5	898	910.5	923	935.5	948	960.5	973	985.5												
Masse (g)	224	227.2	230.4	233.5	236.7	239.8	243	246.2	249.3												

Options de l'embase multiple

■ Régulateur interface Pour commander le régulateur interface

Série SV1000

SV1 0 00 - 05 - P

● Distributeur compatible Note 3)

0	Pour monostable, bistable, 4 voies
3	Pour 3 voies

● Manomètre (option) Note 1)

M1	Sans manomètre	
05	Avec manomètre à indication Mpa [pour station à nombre impair]	
06	Avec manomètre à indication Mpa [pour station à nombre pair]	
N5	Avec manomètre à indication psi [pour station à nombre impair]	<small>Note 2)</small>
N6	Avec manomètre à indication psi [pour station à nombre pair]	<small>Note 2)</small>

● Raccord de régulation

P	Orifice (P)
A1	Orifice A (type contrôlé P, réglage du raccord A)
B1	Orifice B (type contrôlé P, réglage du raccord B)

Séries SV2000/3000/4000

SV 2 000 - 00 - P

● Série

2	SV2000
3	SV3000
4	SV4000

● Manomètre (option)

M1	Sans manomètre	
00	Avec manomètre à indication Mpa	
N0	Avec manomètre à indication psi	<small>Note 2)</small>

● Raccord de régulation

P	Orifice (P)
A1	Orifice A (type contrôlé P, réglage du raccord A)
B1	Orifice B (type contrôlé P, réglage du raccord B)

Note) Le réglage de pression du raccord 1(P) est disponible uniquement pour le centre fermé et le centre de pression 3 voies, et les distributeurs 2x3/2, 4 voies.

Note 1) Dans le cas de la série SV1000 avec pressostat, lors du montage sur embase, prenez des précautions pour que les références soient différentes entre les stations impaires et les stations à numéro pair pour que les pressostats n'interfèrent pas les uns avec les autres.

Note 2) Les unités avec l'indication psi sont vendues uniquement à l'étranger selon la nouvelle loi de mesure au Japon.

Note 3) Veillez à ce que les références diffèrent en fonction des modèles simple/double, 4 et 3 voies en fonction des différentes longueurs d'électrodistributeurs. De plus, si celui à 3 voies est inclus sur la même embase, utilisez tous ceux pour 3 voies.

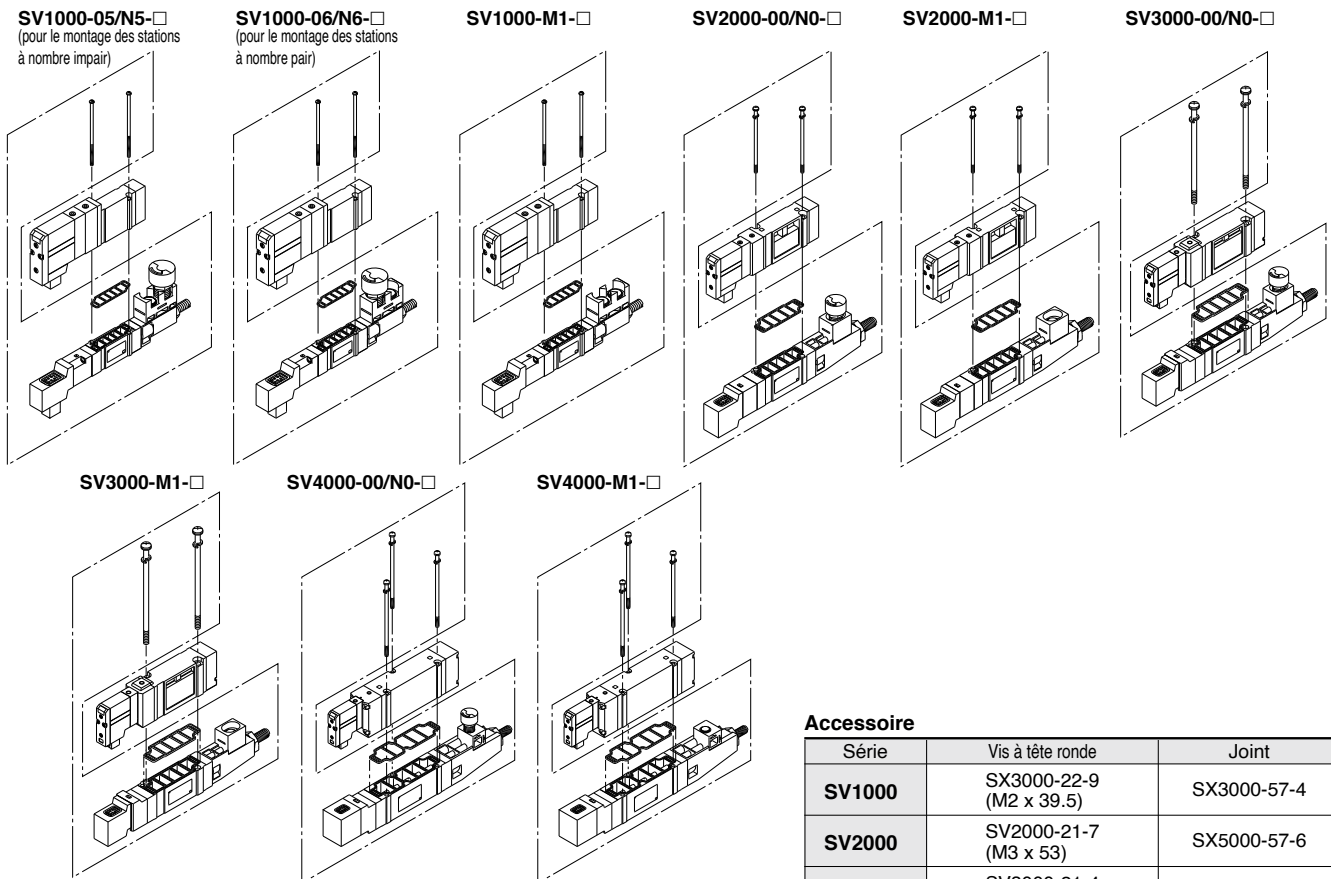

Symbole

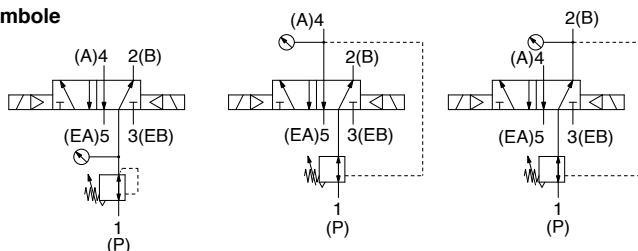

Accessoire

Série	Vis à tête ronde	Joint
SV1000	SX3000-22-9 (M2 x 39.5)	SX3000-57-4
SV2000	SV2000-21-7 (M3 x 53)	SX5000-57-6
SV3000	SV3000-21-4 (M4 x 57)	SX7000-57-5
SV4000	SV2000-21-8 (M3 x 69.5)	SY9000-11-2

⚠ Précaution

Couples de serrage de la vis de montage

M2 : 0.16 N·m
M3 : 0.8 N·m
M4 : 1.4 N·m

Option d'embase

■ Entretoise d'échappement individuelle

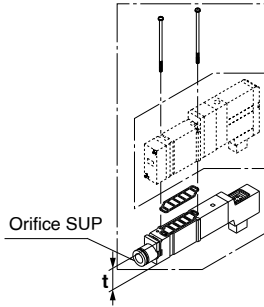

■ Entretoise d'échappement individuelle

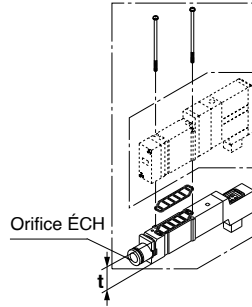

Pour commander les assemblages d'entretroises SUP/EXH individuelles

Série SV1000

SV1000 - 38 - 1A - C6

* t: 15

● Orifice

C3	Raccord instantané pour Ø 3.2
C4	Raccord instantané pour Ø 4
C6	Raccord instantané pour Ø 6
N1	Raccord instantané pour Ø 1/8"
N3	Raccord instantané pour Ø 5/32"
N7	Raccord instantané pour Ø 1/4"

● Avec entretoise

38	Entretoise SUP individuelle
39	Entretoise EXH individuelle
88	Entretoise SUP individuelle + EXH individuelle (bloc double)

* Dans la série SV3000, seul le type 10 est compatible avec les entretroises de bloc double.
La série SV4000 n'est pas compatible avec les entretroises de bloc double. Les entretroises SUP et EXH individuelles peuvent être montées soit sur le haut, soit sur le bas.

Série SV2000/SV3000/SV4000

SV 2 000 - 38 - 1 A

● Série

Symbole	Série	t
2	SV2000	15
3	SV3000	18.5
4	SV4000	20

● Filetage ^{Note)}

—	Rc
F	G
N	NPT
T	NPTF

Note) Raccord de SV2000/3000/4000

Série	Orifice
SV2000	1/8
SV3000	1/4
SV4000	

Série	Vis à tête ronde	Joint
SV1000	SX3000-22-9 (M2 x 39.5)	SX3000-57-4
SV2000	SV2000-21-6 (M3 x 46)	SY5000-11-15
SV3000	SV3000-21-3 (M4 x 53)	SY7000-11-11
SV4000	SV2000-21-5 (M3 x 60)	SY9000-11-2

■ Entretoise SUP/EXH individuelle (bloc double)

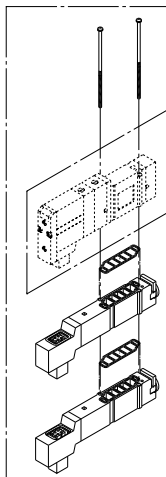

Distributeur/Embase unitaire conforme IP67

Série SV1000/2000/3000/4000



Pour passer commande

SV 1 1 00 - 5 W1 U D - - -

● Série

1	SV1000
2	SV2000
3	SV3000
4	SV4000

● Action

SV1000/2000/3000/4000	
1	5/2 monostable (A)4 2(B) (EA)5 1 3(EB) (P)
2	5/2 bistable (A)4 2(B) (EA)5 1 3(EB) (P)
SV1000/2000/3000	
3	5/3 centre fermé (A)4 2(B) (EA)5 1 3(EB) (P)
4	5/3 centre ouvert (A)4 2(B) (EA)5 1 3(EB) (P)
5	5/3 centre pression (A)4 2(B) (EA)5 1 3(EB) (P)
SV4000	
3	5/3 centre fermé (A)4 2(B) (EA)5 1 3(EB) (P)
4	5/3 centre ouvert (A)4 2(B) (EA)5 1 3(EB) (P)
5	5/3 centre pression (A)4 2(B) (EA)5 1 3(EB) (P)
SV1000	
A	Distributeur 2x3/2, 4 voies : N.F./N.F. 4(A) 2(B) 5(EA) 1(P) 3(EB)
B	Distributeur 2x3/2, 4 voies : N.O./N.O. 4(A) 2(B) 5(EA) 1(P) 3(EB)
C	Distributeur 2x3/2, 4 voies : N.F./N.O. 4(A) 2(B) 5(EA) 1(P) 3(EB)
SV2000	
A	Distributeur 2x3/2, 4 voies : N.F./N.F. 4(A) 2(B) 5(EA) 1(P) 3(EB)
B	Distributeur 2x3/2, 4 voies : N.O./N.O. 4(A) 2(B) 5(EA) 1(P) 3(EB)
C	Distributeur 2x3/2, 4 voies : N.F./N.O. 4(A) 2(B) 5(EA) 1(P) 3(EB)

● Type de pilote

-	Pilote interne
R	Pilote externe

* Les caractéristiques du pilote externe ne sont pas disponibles pour les distributeurs 2x3/2, 4 voies.

● Exécutions spéciales

-	-
X90	Caoutchouc fluoré du distributeur principal (Reportez-vous à la page 109.)

● Filetage

-	Rc
F	G
N	NPT
T	NPTF

● Orifice

Symbole	Orifice	Série compatible
-	Sans embase	
01	1/8	SV1000
02	1/4	SV2000 SV3000
03	3/8	SV3000 SV4000
04	1/2	SV4000

● Commande manuelle

-	Modèle à poussoir non verrouillable
D	Modèle à poussoir verrouillable

● Led de visualisation et protection de circuit

U	Avec led de visualisation et protection de circuit
R	Avec protection de circuit

● Connecteur étanche M12

Symbole	Longueur de câble (mm)
W1	300
W2	500
W3	1000
W4	2000
W7	5000

● Tension nominale

5	24 V DC
6	12 V DC

* SV3000 et 4000 ne sont pas disponibles avec un distributeur 2x3/2, 4 voies.

Série Caractéristiques de l'électrodistributeur SV



Fluide		Air
d'utilisation du pilote interne	5/2 monostable	0.15 à 0.7
	Distributeur 2x3/2, 4 voies	
Plage de pression (MPa)	5/2 bistable	0.1 à 0.7
	5/3	0.2 à 0.7
d'utilisation du pilote externe	Plage de pression d'utilisation	-100 kPa à 0.7
Plage de pression (MPa)	5/2 monostable/bistable	0.25 à 0.7
	5/3	
Température d'utilisation (°C)		-10 à 50 (hors-gel)
d'utilisation max. fréquence (Hz)	5/2 monostable/bistable	5
	Distributeur 2x3/2, 4 voies	
		3
Commande manuelle		Modèle à poussoir non verrouillable
		Modèle à poussoir verrouillable
Méthode d'échap. du pilote	Pilote interne	Échap. commun pour distributeur principal/pilote
	Pilote externe	
Lubrification		Non requise
Sens de montage		Quelconque
Résistance aux chocs/vibrations (ms²)		150/30
Protection		IP67 (selon IEC60529)
Connexion électrique		Connecteur étanche M12
Tension nominale de la bobine		24 V DC, 12 V DC
Variation de tension admissible		±10 % de la tension nominale
Consommation électrique (W)		0.6 (avec visualisation : 0.65)
Parasurtenseur		Diode Zener
Indicateur lumineux		LED

Note) Résistance aux chocs : Aucun dysfonctionnement lors du test de chute réalisé dans l'axe et perpendiculairement à l'axe du distributeur principal et de l'armature, à l'état activé et désactivé pour chaque statut. (Condition initiale)

Résistance aux vibrations: Aucun dysfonctionnement lorsque soumis au balayage de fréquence 45 et 2,000 Hz. Test réalisé à l'état activé et désactivé dans l'axe et perpendiculairement à l'axe du distributeur principal et de l'armature. (Condition initiale)

Temps de réponse

Action	Temps de réponse (ms) (à 0.5 MPa)			
	SV1000	SV2000	SV3000	SV4000
5/2 monostable	11 max.	25 max.	28 max.	40 max.
5/2 bistable	10 max.	17 max.	26 max.	40 max.
5/3	18 max.	29 max.	32 max.	82 max.
Distributeur 2x3/2, 4 voies	15 max.	33 max.	—	—

Note) Selon le test d'efficacité dynamique, JIS B 8375-1981. (température de bobine : 20 °C, à tension nominale)

Caractéristiques du câblage du connecteur étanche M12

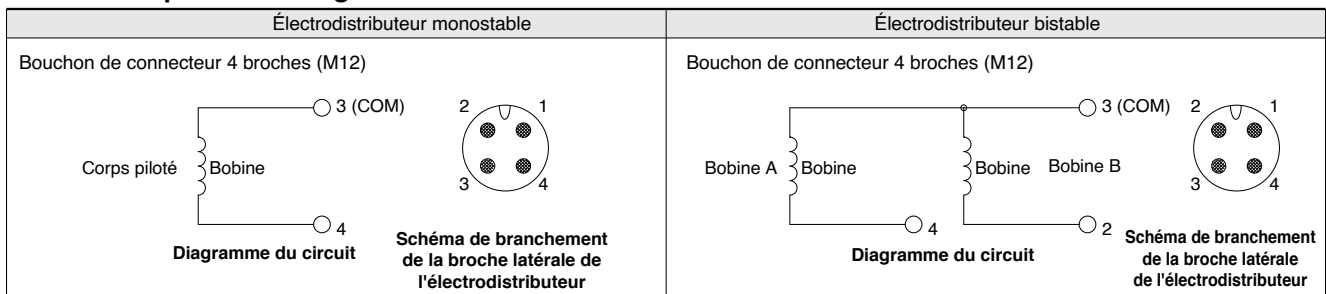

Note) Les électrodistributeurs n'ont pas de polarité.

Destination de connexion (côté femelle) câble de connecteur

Taille du connecteur	broches	Fabricant	Série compatible
M12	4	Correns Corp.	VA-4D
		OMRON Corp.	XS2
		Azbil Corp.	PA5-41
		Hirose Electric Co., Ltd.	HR24
		DDK Ltd.	CM01-8DP4S

* Ce connecteur est un connecteur femelle pour ① module de sortie relais et ② module/embase simple.

Caractéristiques de débit/masse

Série SV1000

Modèle du distributeur	Action		Orifice	Caractéristiques du débit ⁽¹⁾								Masse (g) ⁽²⁾
				1 → 4/2 (P → A/B)				4/2 → 5/3 (A/B → EA/EB)				Connecteur étanche M12 (Longueur de câble 300 mm)
				C [dm ³ /(s·bar)]	b	Cv	Q [l/min (ANR)] ⁽³⁾	C [dm ³ /(s·bar)]	b	Cv	Q [l/min (ANR)] ⁽³⁾	
SV1000-□-01	2 voies	Monostable	Rc 1/8	1.0	0.30	0.24	254	1.1	0.30	0.26	280	123 (88)
		Bistable										128 (93)
	5/3	Centre fermé		0.77	0.28	0.18	193	0.85	0.30	0.19	216	130 (95)
		Centre échappement		0.73	0.31	0.18	187	1.1 [0.55]	0.26 [0.52]	0.24 [0.16]	273 [164]	
		Centre sous pression		1.2 [0.51]	0.24 [0.45]	0.29 [0.14]	294 [144]	0.89	0.47	0.24	255	
	4 voies double	N.F./N.F.		0.68	0.35	0.18	179	1.1	0.39	0.29	197	128 (93)
		N.O./N.O.		0.87	0.31	0.23	223	0.77	0.44	0.21	216	

Note 1) [] : Dénote la position normale. Note 2) () : Indication sans embase.

Note 3) Ces valeurs ont été calculées conformément à la norme ISO 6358 et présentent le débit dans des conditions standard avec une pression d'entrée de 0.6 MPa (pression relative) et une chute de pression de 0.1 MPa

Série SV2000

Modèle du distributeur	Action		Orifice	Caractéristiques du débit ⁽¹⁾								Masse (g) ⁽²⁾
				1 → 4/2 (P → A/B)				4/2 → 5/3 (A/B → EA/EB)				Connecteur étanche M12 (Longueur de câble 300 mm)
				C [dm ³ /(s·bar)]	b	Cv	Q [l/min (ANR)] ⁽³⁾	C [dm ³ /(s·bar)]	b	Cv	Q [l/min (ANR)] ⁽³⁾	
SV2000-□-02	2 voies	Monostable	Rc 1/4	2.4	0.41	0.64	658	2.8	0.29	0.66	707	159 (96)
		Bistable										163 (100)
	5/3	Centre fermé		1.8	0.47	0.50	516	1.8	0.40	0.47	490	168 (105)
		Centre échappement		1.4	0.55	0.44	430	3.0 [1.2]	0.33 [0.48]	0.72 [0.37]	778 [347]	
		Centre sous pression		3.3 [0.84]	0.36 [0.60]	0.85 [0.28]	973 [270]	1.8	0.40	0.48	490	
	4 voies double	N.F./N.F.		2.2	0.40	0.55	598	2.6	0.31	0.60	665	163 (100)
		N.O./N.O.		2.7	0.24	0.57	662	2.3	0.36	0.54	608	

Note 1) [] : Dénote la position normale. Note 2) () : Indication sans embase.

Note 3) Ces valeurs ont été calculées conformément à la norme ISO 6358 et présentent le débit dans des conditions standard avec une pression d'entrée de 0.6 MPa (pression relative) et une chute de pression de 0.1 MPa

Série SV3000

Modèle du distributeur	Action		Orifice	Caractéristiques du débit ⁽¹⁾								Masse (g) ⁽²⁾
				1 → 4/2 (P → A/B)				4/2 → 5/3 (A/B → EA/EB)				Connecteur étanche M12 (Longueur de câble 300 mm)
				C [dm ³ /(s·bar)]	b	Cv	Q [l/min (ANR)] ⁽³⁾	C [dm ³ /(s·bar)]	b	Cv	Q [l/min (ANR)] ⁽³⁾	
SV3000-□-02	2 voies	Monostable	Rc 1/4	4.1	0.41	1.1	1123	4.1	0.29	1.0	1036	250 (121)
		Bistable										253 (124)
	5/3	Centre fermé		3.0	0.43	0.80	834	2.6	0.41	0.72	712	26 (132)
		Centre échappement		2.6	0.42	0.71	718	4.7 [1.7]	0.35 [0.48]	1.1 [0.49]	1235 [492]	
		Centre sous pression		5.3 [2.3]	0.39 [0.49]	1.3 [0.65]	1431 [670]	2.2	0.49	0.63	641	
SV3000-□-03	2 voies	Monostable	Rc 3/8	4.9	0.29	1.2	1238	4.5	0.27	1.1	1123	235
		Bistable										238
	5/3	Centre fermé		3.0	0.40	0.80	816	2.6	0.45	0.73	734	246
		Centre échappement		2.6	0.42	0.71	718	4.8 [1.7]	0.35 [0.48]	1.1 [0.34]	1261 [492]	
		Centre sous pression		5.3 [2.3]	0.31 [0.51]	1.3 [0.64]	1356 [682]	2.3	0.45	0.66	649	

Note 1) [] : Dénote la position normale. Note 2) () : Indication sans embase.

Note 3) Ces valeurs ont été calculées conformément à la norme ISO 6358 et présentent le débit dans des conditions standard avec une pression d'entrée de 0.6 MPa (pression relative) et une chute de pression de 0.1 MPa

Série SV4000

Modèle du distributeur	Action		Orifice	Caractéristiques du débit ⁽¹⁾								Masse (g) ⁽²⁾
				1 → 4/2 (P → A/B)				4/2 → 5/3 (A/B → EA/EB)				Connecteur étanche M12 (Longueur de câble 300 mm)
				C [dm ³ /(s·bar)]	b	Cv	Q [l/min (ANR)] ⁽³⁾	C [dm ³ /(s·bar)]	b	Cv	Q [l/min (ANR)] ⁽³⁾	
SV4000-□-03	2 voies	Monostable	Rc 3/8	7.9	0.34	2.0	2062	9.6	0.43	2.5	2670	505 (208)
		Bistable										509 (212)
	5/3	Centre fermé		7.5	0.33	1.8	1944	7.3	0.30	1.7	1856	530 (233)
		Centre échappement		7.2	0.34	1.7	1879	13 [4.0]	0.23 [0.41]	2.8 [0.95]	3168 [1096]	
		Centre sous pression		12 [3.3]	0.26 [0.41]	2.8 [0.84]	2977 [904]	6.7	0.40	1.9	1823	
SV4000-□-04	2 voies	Monostable	Rc 1/2	8.0	0.48	2.2	2313	10	0.29	2.5	2527	484
		Bistable										488
	5/3	Centre fermé		7.6	0.32	1.8	1957	7.3	0.32	1.8	1880	509
		Centre échappement		7.3	0.42	2.0	2015	13 [4.7]	0.32 [0.54]	3.6 [1.5]	3348 [1430]	
		Centre sous pression		12 [3.3]	0.33 [0.51]	3.3 [0.94]	3111 [978]	7.4	0.33	1.9	1918	

Note 1) [] : Dénote la position normale. Note 2) () : Indication sans embase.

Note 3) Ces valeurs ont été calculées conformément à la norme ISO 6358 et présentent le débit dans des conditions standard avec une pression d'entrée de 0.6 MPa (pression relative) et une chute de pression de 0.1 MPa

Construction: SV1000/2000/3000/4000 Distributeur/Embase simple

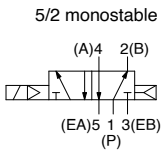

5/2 monostable

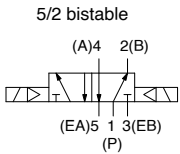
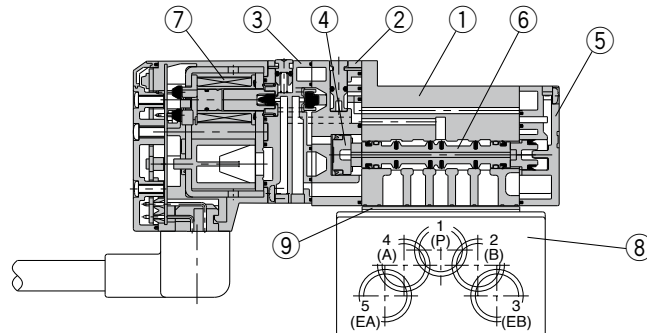

5/2 bistable

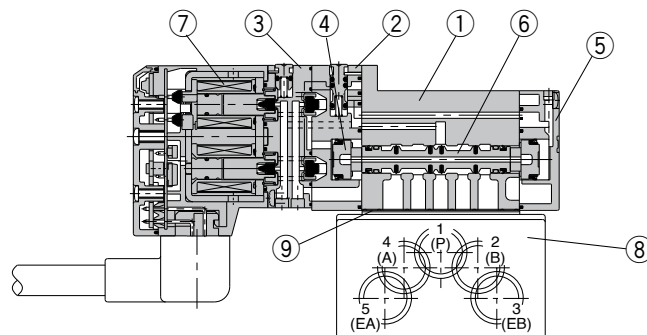

SV1000/2000/3000

SV4000

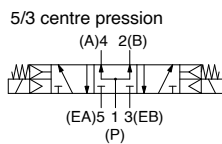
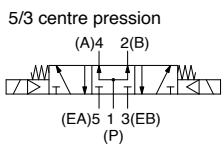
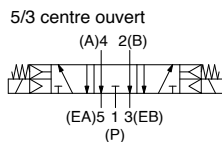
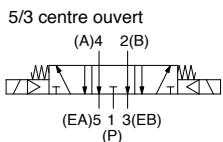
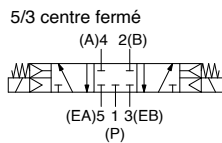
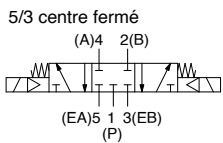

3 voies centre fermé/centre ouvert/centre sous pression

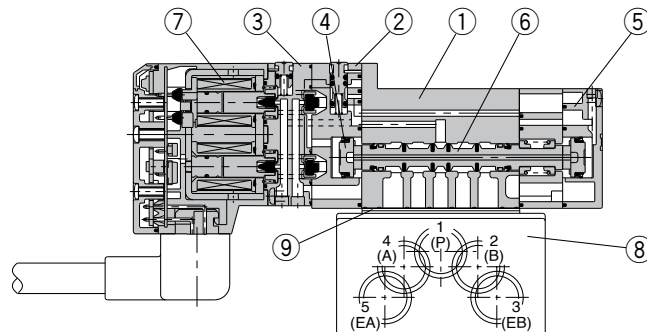

Nomenclature

N°	Description	Matériau	Note
①	Corps	Moulage en aluminium (SV1000 est en zinc moulé)	Blanc
②	Plaque de fixation	Résine	Blanc
③	Corps du pilote	Résine	Blanc
④	Piston	Résine	—
⑤	Plaque de fermeture	Résine	Blanc
⑥	Ensemble tiroir	Aluminium/HNBR	—
⑦	Bobine moulée	—	Gris

⚠ Précaution

Couples de serrage de la vis de montage

M2 : 0.16 N·m
M3 : 0.8 N·m
M4 : 1.4 N·m

Pièces de rechange

N°	Description	Réf.				Note
		SV1□00	SV2□00	SV3□00	SV4□00	
⑧	Embase	SY3000-27-1□	SY5000-27-1□	1/4: SY7000-27-1□ 3/8: SY7000-27-2□	3/8: SY9000-27-1□ 1/2: SY9000-27-2□	Moulage en aluminium Reportez-vous aux types de taraudages en page 109 pour □.
⑨	Joint	SY3000-11-25	SY5000-11-18	SY7000-11-14	SY9000-11-2	
—	Vis à tête ronde	SX3000-22-2 (M2 x 24)	SV2000-21-1 (M3 x 30)	SV3000-21-1 (M4 x 35)	SV2000-21-2 (M3 x 40)	Pour montage du distributeur (Nickelé)

Note) L'ensemble de vis à tête ronde nécessite 2 pcs. par distributeur pour les séries SV1000, SV2000, SV3000. Pour la série SV4000, 3 pièces sont nécessaires.

Série SV

Dimensions: Série SV1000

5/2 monostable/bistable/3x3/2, 4 voies [type de connecteur étanche M12]

SV1□00(R)-□W□□-01

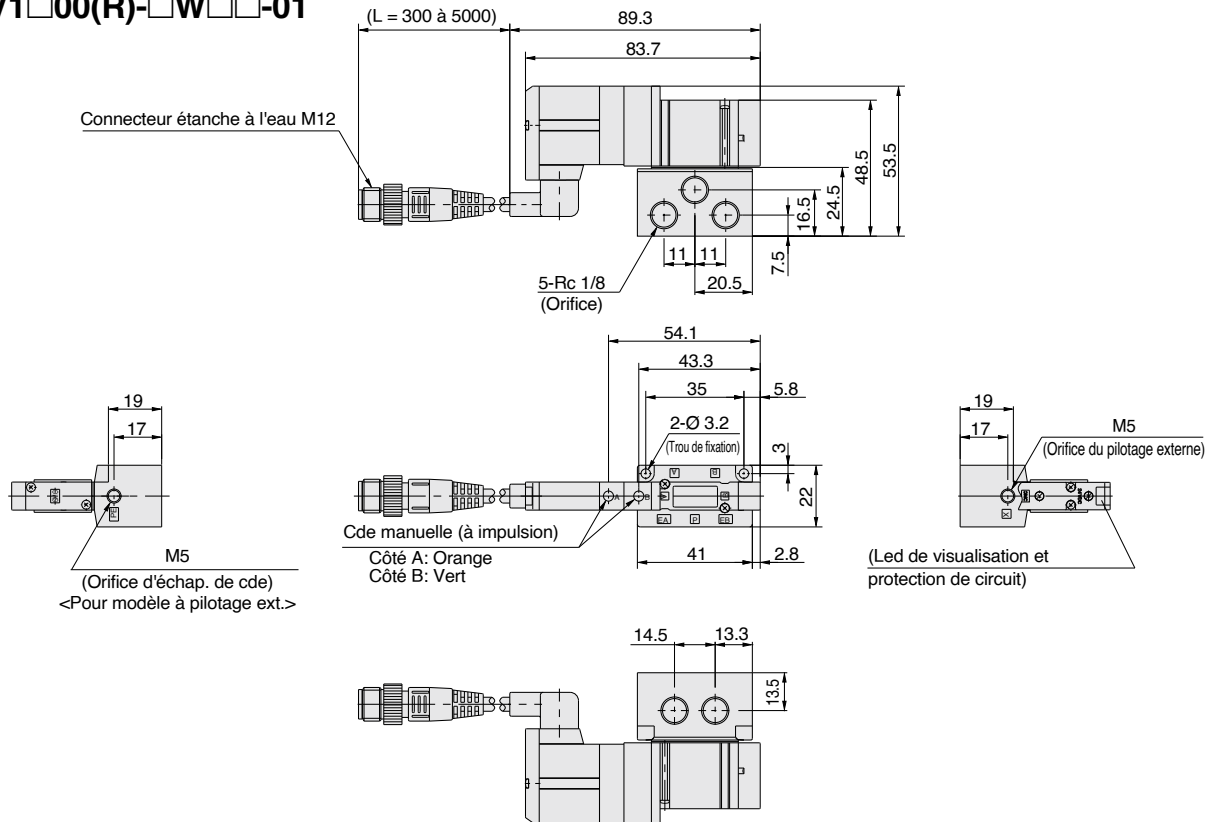

5/3 centre fermé/centre ouvert/centre sous pression [type de connecteur étanche à l'eau M12]

SV1□00(R)-□W□□-01

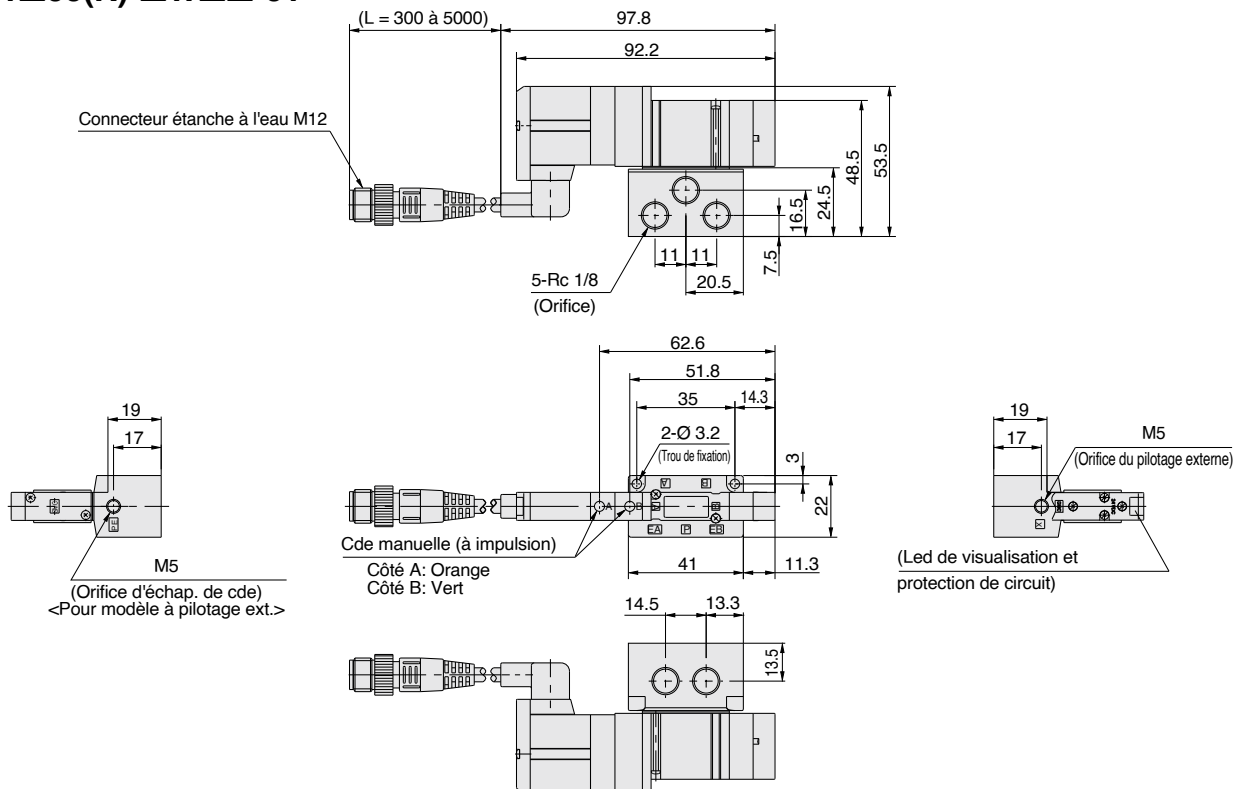

Dimensions: Série SV2000

**5/2 monostable/bistable/3x3/2, 4 voies [type de connecteur étanche M12]
SV2□00(R)-□W□□-02**

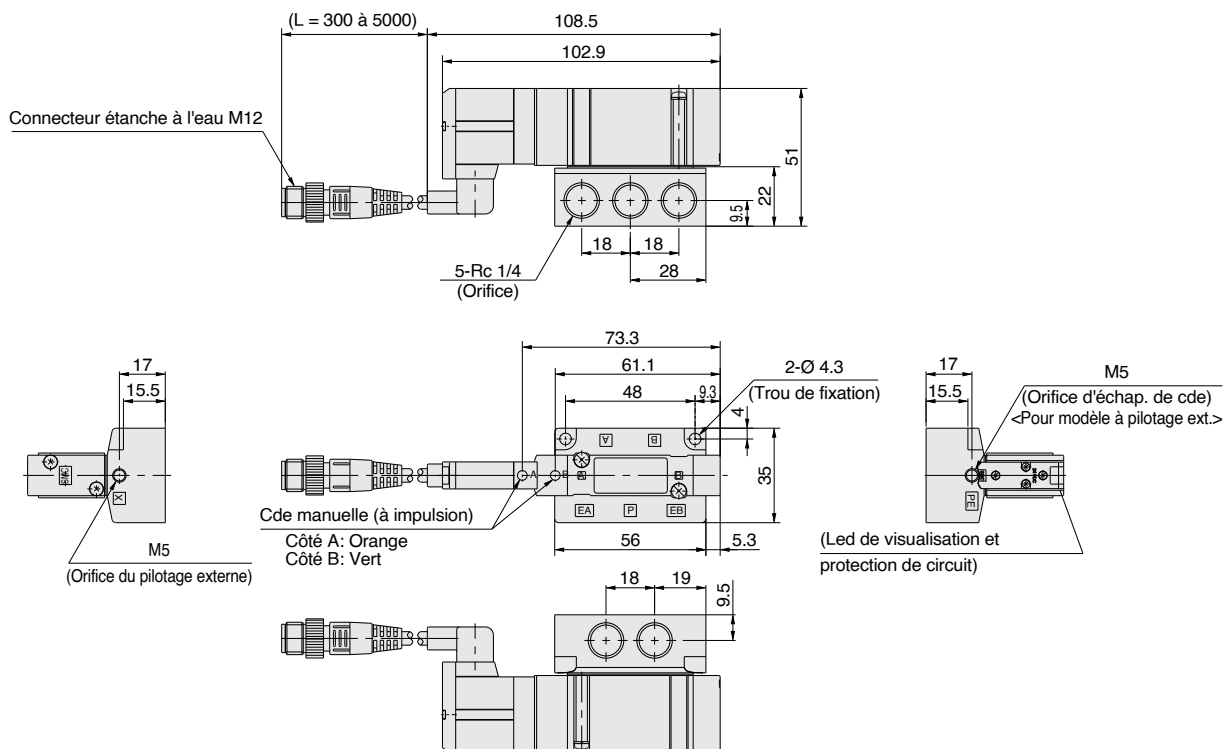

**5/3 centre fermé/centre ouvert/centre sous pression [type de connecteur étanche à l'eau M12]
SV2□00(R)-□W□□-02**

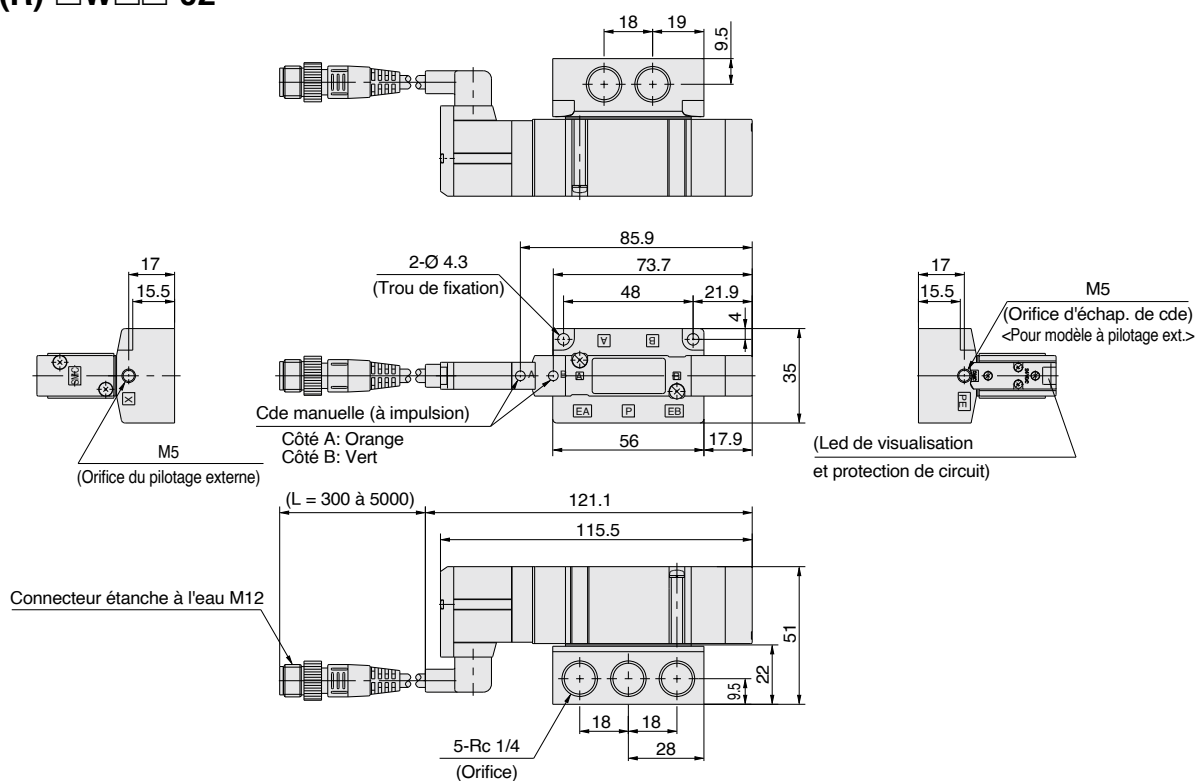

Dimensions: Série SV4000

5/2 monostable/bistable [connecteur étanche à l'eau M12]

SV4□00(R)-□W□□-03, 04

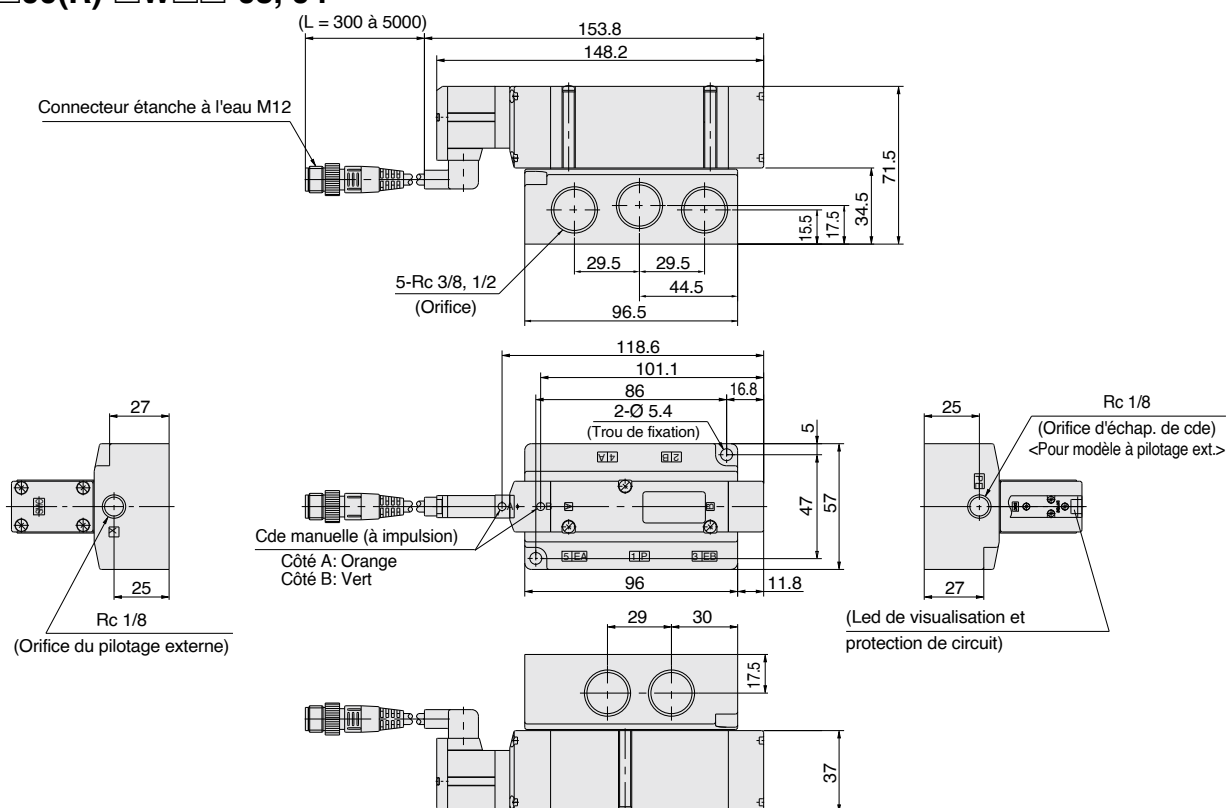

5/3 centre fermé/centre ouvert/centre sous pression [type de connecteur étanche à l'eau M12]

SV4□00(R)-□W□□-03, 04

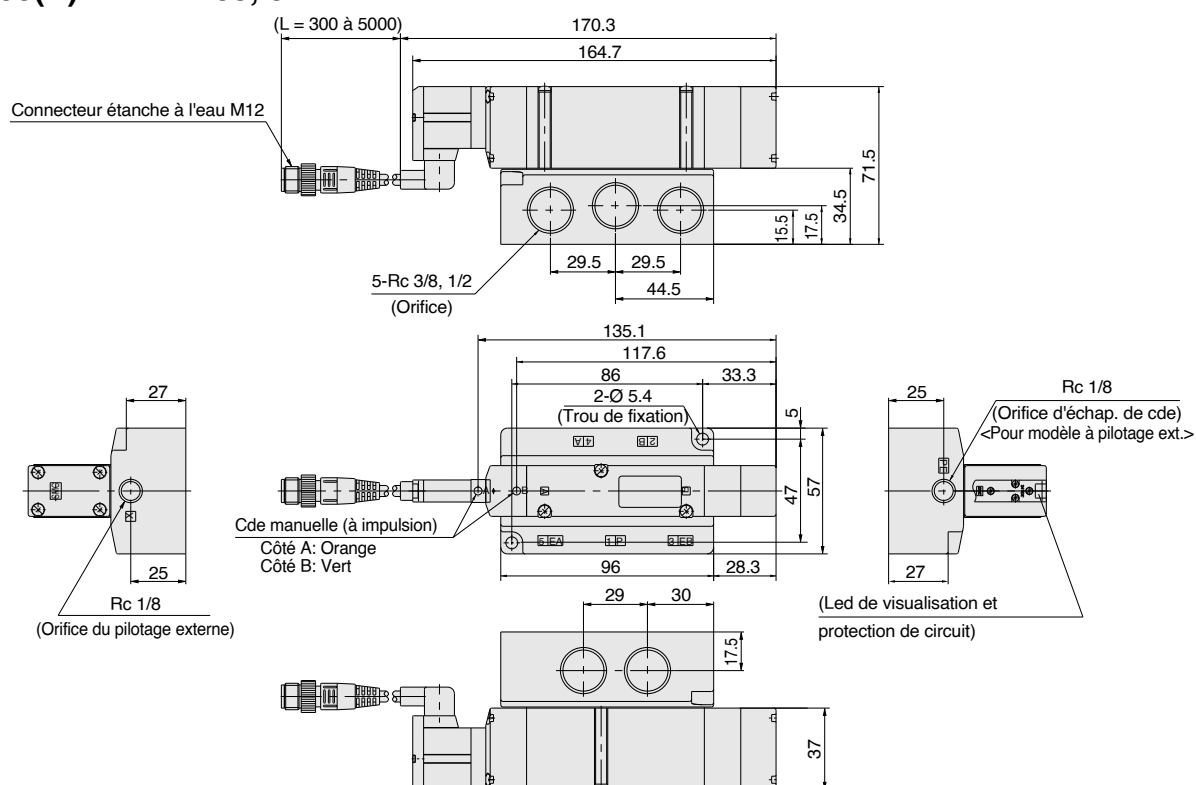



1 Distributeur principal en Viton

Le Viton est utilisé pour les pièces élastiques du distributeur principal afin de permettre l'utilisation dans les applications ci-dessous:

1. Lors de l'utilisation d'un lubrifiant autre que l'huile hydraulique recommandée, pouvant provoquer le gonflement des joints du tiroir et, par conséquent, des erreurs de fonctionnement.
2. Lors de la pénétration ou la génération d'ozone lors de l'alimentation en air.

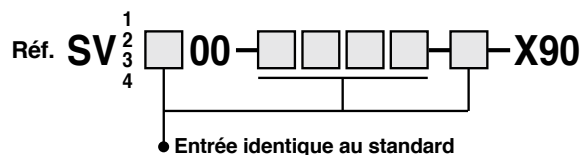

Note) Etant donné que dans la série -X90 le Viton est uniquement utilisé sur le distributeur principal, évitez les pièces élastiques dans des applications nécessitant d'être résistantes à la chaleur.



Série SV

Précautions spécifiques au produit 1

Veillez lire ces consignes avant utilisation. Reportez-vous aux Consignes de sécurité en dos de couverture. Pour connaître les précautions à prendre lors de l'utilisation d'électrodistributeurs à 3/4/5 voies, reportez-vous aux « Précautions de manipulation des produits SMC » et au Manuel d'utilisation sur le site Internet de SMC, <http://www.smc.eu>

Environnement

⚠ Attention

1. N'utilisez pas les distributeurs dans des atmosphères contenant des gaz corrosifs, des produits chimiques, de l'eau salée, de l'eau douce ou de la vapeur d'eau, ni dans des milieux où ils seraient en contact direct avec ceux-ci.
2. Les produits avec protection IP67 (basée sur IEC60529) sont protégés contre la poussière et l'eau, néanmoins ces produits ne peuvent pas être utilisés dans l'eau.
3. Les produits conformes à IP65 et IP67 sont conformes aux spécifications après montage approprié de chaque produit. Veuillez lire les Précautions de manipulation spécifiques à chaque produit.
4. Lorsqu'une embase à silencieux intégré avec protection IP67 est utilisée, empêchez le contact direct de l'orifice d'échappement avec de l'eau ou d'autres liquides. L'infiltration de liquide à travers l'orifice d'échappement du silencieux peut endommager le distributeur.

Commande manuelle auxiliaire

⚠ Attention

Manipuler avec précaution : l'équipement connecté est activé par l'actionnement de la commande manuelle.

■ Modèle à poussoir non verrouillable

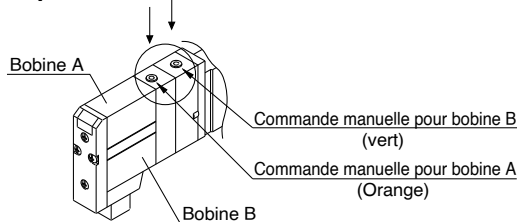

■ Modèle à poussoir verrouillable

Appuyez puis tournez dans le sens de la flèche. Dans le cas d'absence de rotation, il fonctionne de la même manière que le modèle non verrouillable.

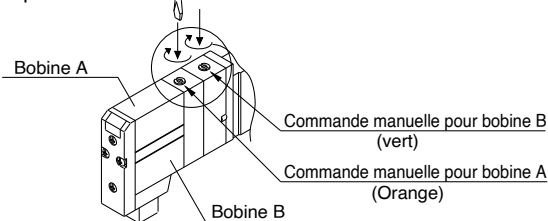

⚠ Précaution

Appuyez sur le bouton poussoir coulissant vers le bas avant de tourner pour bloquer le bouton de commande manuelle. Tournez le bouton poussoir sans l'enfoncer au préalable peut endommager la commande manuelle et causer des problèmes comme une fuite d'air, etc.

Restrictions d'échappement

⚠ Précaution

Les modèles de la série SV ayant un échappement de distributeur pilote rejoignant l'échappement du distributeur principal à l'intérieur du distributeur, veillez à ce que le raccord à partir de l'orifice d'échappement ne soit pas restreint.

Série SV utilisée comme électrodistributeur 3 voies

⚠ Précaution

Dans le cas d'utilisation d'un distributeur 5 voies (en tant que distributeur 3 voies)

La série SV peut être utilisée comme distributeur 3 voies normalement fermé (NF) ou normalement ouvert (NO) en fermant l'un des orifices du vérin (A ou B) avec un bouchon. Cependant, ces produits doivent être utilisés avec l'orifice d'échappement ouvert. Cela peut être pratique lorsqu'un électrodistributeur bistable 3 voies est nécessaire.

Position bouchon		Orifice B	Orifice A
Commande		N.F.	N.O.
Nombre de bobines	Monostable		
	Bistable		

Led de visualisation et protection de circuit

⚠ Précaution

Les électrodistributeurs n'ont pas de polarité. Led de visualisation et protection de circuit

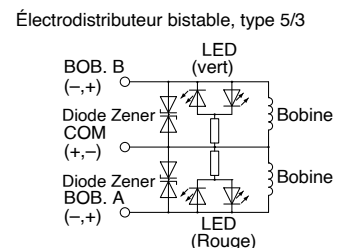
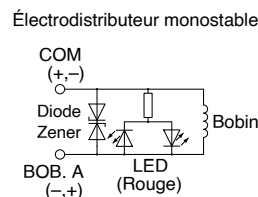

Protection de circuit

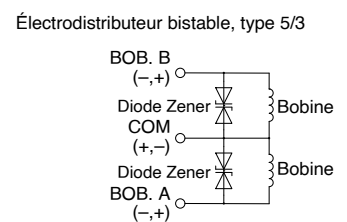
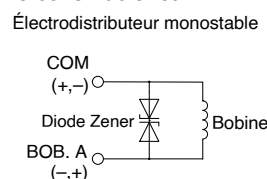

Visualisation

⚠ Précaution

Lorsqu'elle est équipée d'une visualisation et d'une protection de circuit, la fenêtre lumineuse devient rouge lorsque la bobine A est activée, et verte lorsque la bobine B est activée.

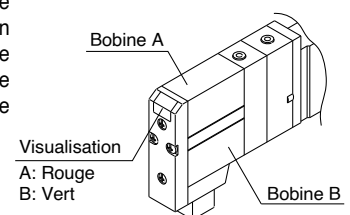



Série SV

Précautions spécifiques au produit 2

Veillez lire ces consignes avant utilisation. Reportez-vous aux Consignes de sécurité en dos de couverture. Pour connaître les précautions à prendre lors de l'utilisation d'électrodistributeurs à 3/4/5 voies, reportez-vous aux « Précautions de manipulation des produits SMC » et au Manuel d'utilisation sur le site Internet de SMC, <http://www.smc.eu>

Sens de connexion du connecteur

⚠ Précaution

Les sens de connexion des connecteurs sub D et des câbles plats peuvent être changés. Pour changer le sens de connexion du connecteur, appuyez sur les leviers de chaque côté du connecteur, retirez-le, et changez le sens comme indiqué sur le schéma. Les câbles étant attachés au connecteur, une traction ou une torsion excessifs peuvent produire une rupture des fils ou d'autres problèmes. Veillez également à ce que les câbles ne soient pas coincés ou pincés lors de l'installation du connecteur.

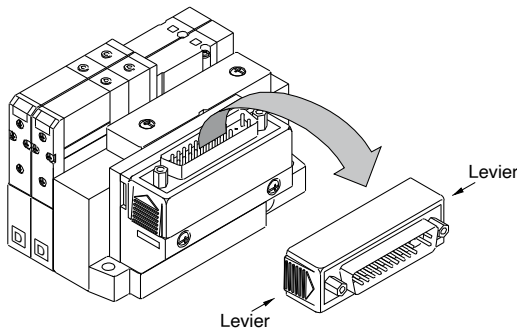

Montage sur embase

⚠ Précaution

Il y aura de légères variations dans la largeur des blocs d'embase en raison de la tolérance pour le type d'embase associable. Étant donné que l'embase est constituée d'une combinaison de blocs d'embase, il y aura une erreur due à la tolérance cumulée entre les dimensions réelles du pas des trous de montage utilisés pour fixer l'embase et les valeurs indiquées dans le catalogue. Gardez cela à l'esprit lorsque vous augmentez le nombre de stations.

Tableau des tolérances de largeur des blocs d'embase

Série	Tolérances de largeur des blocs d'embase
Série SS5V1-(W)10□	±0.15 mm
Série SS5V2-(W)10□	±0.2 mm
Série SS5V3-(W)10□	±0.15 mm
Série SS5V4-(W)10□	±0.15 mm

Pour commander les embases multiples

⚠ Précaution

La lettre "S" ou "D" est indiquée sur les embases de la série SV (cf. ci-dessous). Cette indication décrit le type de circuit (câblage monostable ou bistable) dans les embases. Lorsque la grille de configuration d'embase ne spécifie pas le câblage, toutes les stations auront le symbole de câblage monostable (D). Dans ce cas, les distributeurs monostables et bistables peuvent être montés sur une position quelconque, mais lors de l'utilisation d'un distributeur monostable, il y aura un signal de contrôle inutilisé. Pour éviter ceci, indiquez la position des embases pour un câblage monostable (S) et bistable (D) sur la grille de configuration d'embase. (Les distributeurs bistables, 5/3 et double 3/2 ne peuvent pas être utilisés avec un câblage monostable (S).)

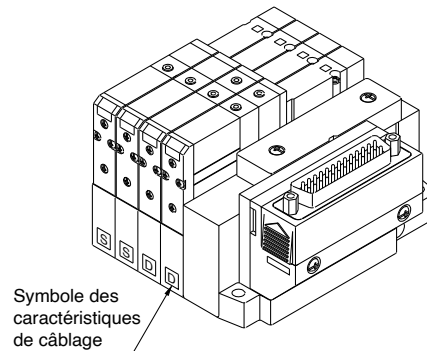

Supports à l'intérieur des embases

⚠ Précaution

Les supports à l'intérieur des embases ne sont pas démontables. Toute tentative en ce sens risque d'endommager les pièces.

Raccords instantanés

⚠ Précaution

1. Montage/Démontage des tubes avec raccords instantanés

1) Montage du tube

- (1) Prenez un tube en parfaite condition et coupez-le à angle droit. Pour couper les tubes, utiliser un coupe-tube TK-1, 2 ou 3. N'utilisez pas de pinces, ni tenailles, sécateurs, etc. Avec d'autres outils, le tube pourrait être coupé en diagonale ou aplati, etc. Cela pourrait rendre l'installation impossible et provoquer des problèmes pour le retrait du tube après l'installation ou encore des fuites d'air. Par ailleurs, utilisez un tube un peu plus long que nécessaire.
- (2) Saisissez le tube, poussez-le lentement et avec précaution, introduisez-le complètement dans le raccord.
- (3) Une fois introduit, tirez légèrement pour vous assurer qu'il est parfaitement fixé. S'il n'est pas parfaitement maintenu, il pourrait se détacher ou présenter des fuites.

2) Démontage du tube

- (1) Enfoncez la collerette de déblocage suffisamment, et poussez la bride en même temps.
- (2) Tirez sur le tube tout en maintenant la collerette de déblocage enfoncée. Si vous n'appuyez pas suffisamment sur la collerette de déblocage, le tube pourrait être pincé et l'extraction pourrait s'avérer difficile.
- (3) Si le tube usagé doit être réutilisé, coupez le segment qui a été endommagé avant de le réinstaller. Si le segment endommagé du tube est utilisé tel quel, cela pourrait provoquer des fuites d'air ou rendre l'extraction du tube difficile.



Série SV

Précautions spécifiques au produit 3

Veuillez lire ces consignes avant utilisation. Reportez-vous aux Consignes de sécurité en dos de couverture. Pour connaître les précautions à prendre lors de l'utilisation d'électrodistributeurs à 3/4/5 voies, reportez-vous aux « Précautions de manipulation des produits SMC » et au Manuel d'utilisation sur le site Internet de SMC, <http://www.smc.eu>

Autres marques de tubes

Précaution

1. Lorsque vous utilisez des tubes autres que ceux de la marque SMC, vérifiez que les exigences de tolérance ci-dessous sont respectées.

- 1) Tube nylon ± 0.1 mm
- 2) Tube en nylon souple ± 0.1 mm
- 3) Tube polyuréthane de $+0.15$ mm de -0.2 mm

N'utilisez pas de tubes ne respectant pas ces conditions de diamètre extérieur. Il peut s'avérer impossible de les raccorder, ou ils peuvent provoquer des problèmes tels qu'une fuite d'air ou une extraction du tube après la connexion.

Modèle à clapet antiretour de contre-pression intégré

Précaution

1. Le clapet antiretour de contre-pression intégré protège l'intérieur d'un distributeur de la contre-pression. C'est pourquoi il faut faire en sorte que les distributeurs à pilote externe ne soient pas pressurisés depuis le raccord d'échappement [3/5(E)]. En comparaison avec les types n'intégrant pas le clapet antiretour, la valeur C des caractéristiques de débit diminue. Pour plus de détails, contacter SMC.
2. Ne changez pas les distributeurs lorsque l'orifice A ou B est ouvert sur l'atmosphère, ou lorsque les actionneurs ou l'équipement à commande pneumatique sont en fonctionnement. Le joint de protection contre la contre-pression peut se détacher et entraîner une fuite d'air ou des dysfonctionnements. Faites spécialement attention lors des essais ou de l'entretien.

Fonctionnement continu

Précaution

Si une vanne est activée pendant de longues périodes, l'augmentation de température due à l'échauffement de la bobine peut entraîner une diminution des performances de l'électrovanne, réduire la durée de vie de la vanne ou nuire à l'équipement périphérique. En particulier, si trois stations de collecteur adjacentes ou plus sont activées pendant de longues périodes, ou si les vannes du côté A et du côté B sont activées simultanément pendant de longues périodes, il convient de prendre des précautions particulières, car l'élévation de la température sera plus importante. Dans ces cas, s'il est possible de choisir une vanne avec un circuit d'économie d'énergie, il est conseillé de le faire.

Produit conforme UL

Précaution

Lorsque la conformité UL est requise, le produit doit être utilisé avec une alimentation UL1310 de classe 2.

Le produit n'est conforme UL que s'il porte une marque  sur le corps.



Série SV

Précautions spécifiques au produit 4

Veillez lire ces consignes avant utilisation. Reportez-vous aux Consignes de sécurité en dos de couverture. Pour connaître les précautions à prendre lors de l'utilisation d'électrodistributeurs à 3/4/5 voies, reportez-vous aux « Précautions de manipulation des produits SMC » et au Manuel d'utilisation sur le site Internet de SMC, <http://www.smc.eu>

Régulateur interface

⚠ Précaution

Caractéristiques

Régulateur interface	SV1□00-□-□	SV2000-□-□	SV3000-□-□	SV4000-□-□	
Modèle compatible	SV1000	SV2000	SV3000	SV4000	
Raccord de régulation	P, A, B				
Plage de la pression de réglage	0.1 à 0.7 MPa				
Pression d'utilisation max.	0.7 MPa				
Fluide	Air				
Temp. ambiante et de fluide	Maximum à 50 °C				
Masse	Avec manomètre	38.4 g (43.4 g)	86.5 g	103.8 g	178.2 g
	Sans manomètre	32 g (37 g)	80.3 g	97.6 g	171.8 g

Note 1) Appliquer une pression depuis l'orifice P de la base pour le régulateur d'interface.
 Note 2) Le réglage de pression de l'orifice P est disponible uniquement pour le centre fermé, le centre de pression et le distributeur 2x3/2, 4 voies.

Note 3) Joint et vis de montage compris dans la masse.
 Note 4) () : Indique les valeurs pour SV1300.

Débit sous pression

SV1000 Pression réduite P (P_R→A,B)

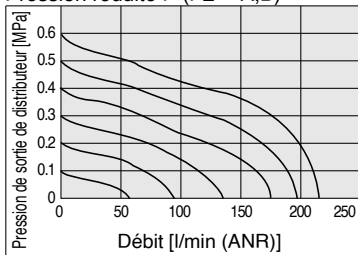

Pression réduite A1 (P_R→A), Pression réduite B1 (P_R→B)

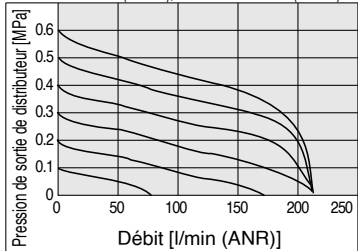

SV2000 Pression réduite P (P_R→A,B)

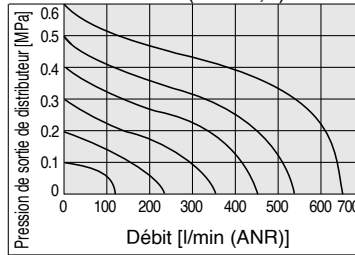

Pression réduite A1 (P_R→A), Pression réduite B1 (P_R→B)

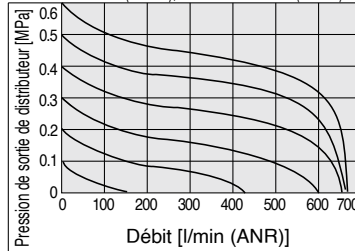

SV3000 Pression réduite P (P_R→A,B)

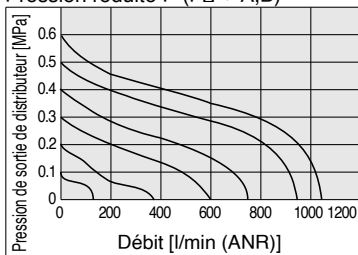

Pression réduite A1 (P_R→A), Pression réduite B1 (P_R→B)

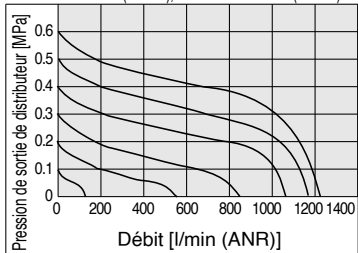



Série SV

Précautions spécifiques au produit 5

Veillez lire ces consignes avant utilisation. Reportez-vous aux Consignes de sécurité en dos de couverture. Pour connaître les précautions à prendre lors de l'utilisation d'électrodistributeurs à 3/4/5 voies, reportez-vous aux « Précautions de manipulation des produits SMC » et au Manuel d'utilisation sur le site Internet de SMC, <http://www.smc.eu>

Précautions EX500/EX250/EX260/EX120 câblage en série

⚠ Attention

1. Ces produits ont été conçus pour les équipements d'automatisation. Éviter d'utiliser ces produits sur des machines/équipements mettant en danger la sécurité des personnes, et dans les cas où un dysfonctionnement ou une panne peut entraîner des dommages importants.
2. Ne pas utiliser le produit dans un milieu explosif, un environnement contenant des gaz inflammables, ou dans une atmosphère corrosive. Cela pourrait provoquer des blessures, un incendie, etc.
3. Le transport, l'installation, le raccordement, le câblage, le fonctionnement, le contrôle et la maintenance doivent être effectués par un personnel compétent et qualifié. Il existe un risque d'électrocution, de blessure ou d'incendie, etc.
4. Installer un circuit d'arrêt d'urgence externe qui peut arrêter sans délai le fonctionnement et couper l'alimentation électrique.
5. Ne pas modifier ces produits en raison des risques de dommages matériels et corporels.
6. Ne pas nettoyer le produit avec des produits chimiques, etc.

⚠ Précaution

1. Lire attentivement le manuel d'utilisation, respecter strictement les précautions et respecter les plages de fonctionnement spécifiées.
2. Évitez les chutes et les impacts. Cela pourrait endommager l'équipement, provoquer une panne ou des dysfonctionnements, etc.
3. Lorsque les conditions électriques sont insuffisantes, veuillez assurer un débit uniforme de la tension nominale. L'utilisation d'une tension en-dehors des caractéristiques peut provoquer des endommagements, incendies, électrocutions, etc.
4. Ne pas toucher les borniers du connecteur ni des éléments du circuit interne lorsque le courant circule. Il existe un risque de dysfonctionnement, d'endommagement du module ou d'électrocution si les borniers du connecteur ou des supports internes sont touchés lorsque le courant circule. Assurez-vous que l'alimentation est hors tension lorsque vous ajoutez ou retirez des embases, des blocs d'entrée ou lors de la connexion et déconnexion des connecteurs.
5. Respecter les températures recommandées. Même lorsque la plage de température respecte la valeur recommandée, évitez les milieux soumis à de fortes variations de température.
6. Empêcher les fragments de câbles et autres matériaux étrangers de s'introduire dans ces produits. Ils peuvent provoquer un incendie, une panne ou un dysfonctionnement, etc.
7. Prendre en considération l'environnement d'exploitation en fonction du type de protection utilisée. Pour atteindre une protection IP65 ou IP67, prévoir un câblage approprié entre tous les modules en utilisant des câbles électriques, des connecteurs de communication adaptés et des câbles munis de connecteurs M12. Fournir également des obturateurs étanches lorsque les orifices restent inutilisés, et effectuer un montage adéquat des modules d'entrée, des blocs d'entrée, des unités SI et des distributeurs sur embases, etc. Fournir un couvercle ou une autre protection pour des applications dans lesquelles il existe une exposition constante à l'eau.
8. Respecter le couple de serrage approprié. Lorsque la plage de serrage n'est pas respectée, les vis risquent d'être endommagées.
9. Assurer une protection appropriée en cas d'utilisation dans les milieux suivants :
 - Où les bruits sont générés par l'électricité statique, etc.
 - Où les champs magnétiques sont importants
 - Où les risques d'exposition à la radiation est possible
 - À proximité de lignes d'alimentation électrique

⚠ Précaution

10. Lorsque ces produits sont installés dans un équipement, il est nécessaire de prévoir une protection antibruit appropriée, par l'utilisation de filtres antibruit, etc.
11. Étant donné que ces produits sont des composants utilisés après installation dans d'autres équipements, il est de la responsabilité du client de vérifier la conformité du produit fini aux avec les normes CEM.
12. Ne pas enlever la plaque d'identification.
13. Effectuer des contrôles périodiques et vérifier que le produit fonctionne normalement. En cas contraire, il pourrait être impossible de garantir la sécurité en raison d'un dysfonctionnement imprévu ou d'une opération erronée.
14. Ne pas utiliser l'unité dans des milieux sujets à des changements cycliques de température. Dans le cas où la température cyclique va au-delà des variations normales de température, l'intérieur du produit risque d'être endommagé.
15. Ne pas utiliser dans un milieu exposé directement aux rayons solaires. Ne pas utiliser dans un milieu exposé directement aux rayons solaires. Cela pourrait occasionner des dysfonctionnements ou endommager le système.
16. Ne pas utiliser dans des milieux exposés à une chaleur rayonnante. Cela pourrait entraîner des dysfonctionnements.

Consignes de sécurité pour alimentation

⚠ Précaution

1. L'équipement peut fonctionner avec une alimentation électrique simple ou une alimentation séparée. Cependant, il faut s'assurer de fournir deux systèmes de câblage (un pour les électrodistributeurs et un autre pour les modules d'entrée et de contrôle).
2. Utilisez les produits homologués UL suivants pour les combinaisons d'alimentation DC.

- 1) Circuit de courant tension contrôlé conformément à la norme UL508. Le circuit utilise une bobine secondaire d'un transformateur isolé comme alimentation, satisfaisant les conditions suivantes.
 - Tension max. (sans charge) : 30 Vrms max. (crête 42.4 V)
 - Courant max. : (1) 8 A max. (court-circuit inclus), et (2) Lors du contrôle par un protecteur de circuit (fusible, etc.) avec les caractéristiques nominales suivantes

Tension sans charge (V crête)	Courant nominal max.
0 à 20 [V]	5.0
Plus de 20 [V] jusqu'à 30 [V]	100
	Valeur de la tension de crête

- 2) Un circuit (de classe 2) utilisant 30 Vrms (42.4 V de crête) max., et une alimentation consistant en une unité d'alimentation de classe 2 conforme à UL1310, ou un transformateur de classe 2 conforme à UL1585

Consignes de sécurité du câblage

⚠ Précaution

1. Attention aux erreurs de câblage. Cela peut provoquer un dysfonctionnement, des dommages et un incendie dans le module.
2. Pour prévenir les bruits ou une surtension sur les lignes de signal, séparez les lignes d'alimentation des lignes haute tension. Dans le cas contraire, des dysfonctionnements pourraient apparaître.
3. Vérifiez l'isolation des câbles. En cas d'isolation défectueuse, le module pourrait être endommagé par une tension ou un courant excessifs.
4. Ne pliez ni ne tirez sur les câbles fréquemment. Ne posez pas d'objets lourds sur ceux-ci et évitez qu'ils soient écrasés. Ceci peut entraîner la rupture des lignes.



Série SV

Précautions spécifiques au produit 6

Veillez lire ces consignes avant utilisation. Reportez-vous aux Consignes de sécurité en dos de couverture. Pour connaître les précautions à prendre lors de l'utilisation d'électrodistributeurs à 3/4/5 voies, reportez-vous aux « Précautions de manipulation des produits SMC » et au Manuel d'utilisation sur le site Internet de SMC, <http://www.smc.eu>

Précautions EX600

Conception/sélection

⚠ Attention

1. Utilisez ce produit dans les plages de fonctionnement indiquées.

Une utilisation au-delà de la plage des caractéristiques techniques peut provoquer un incendie, un dysfonctionnement ou endommager le système. Vérifiez les caractéristiques pendant le fonctionnement.

2. Lors d'une utilisation pour un circuit d'auto-maintien :

- Fournir un circuit d'auto-maintien multiple utilisé par un autre système (comme une fonction de protection mécanique).
- Procéder à un contrôle pour vérifier que tout fonctionne correctement. Un dysfonctionnement risquerait d'entraîner des blessures.

⚠ Précaution

1. En application de la norme UL, utilisez un module d'alimentation de classe 2 conforme à l'alimentation directe UL1310.

2. Utilisez ce produit dans les plages de tension indiquées.

Toute utilisation en dehors des plages de tension spécifiées peut entraîner des dysfonctionnements ou endommager les unités et les dispositifs de connexion.

3. L'alimentation du module doit correspondre à un standard de 0 V pour l'alimentation de sortie et l'alimentation du module de contrôle/d'entrée.

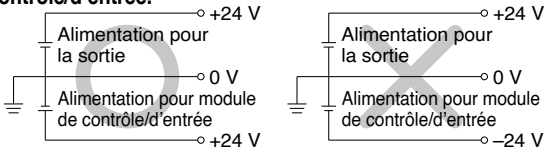

4. N'installez pas l'unité dans un lieu où elle peut être utilisée comme point d'appui.

Appliquer une charge excessive sur le module, comme marcher dessus par erreur, peut le casser.

5. Prévoyez un espace autour de l'appareil pour son entretien.

Lorsque vous concevez un système, tenez compte de l'espace nécessaire à l'entretien.

6. Ne pas enlever la plaque d'identification.

Un entretien ou une utilisation incorrect(e) du manuel d'instructions peuvent entraîner des pannes ou des dysfonctionnements. Vous risquez également de perdre la conformité aux normes de sécurité.

7. Attention au courant d'appel lorsque l'alimentation est activée.

Certaines charges de connexion peuvent appliquer un courant de charge initial qui déclenche la fonction de protection contre les surtensions, ce qui peut entraîner un dysfonctionnement de l'unité.

Montage

⚠ Précaution

1. Lors du montage et de l'assemblage des unités :

- **Ne pas toucher les parties pointues métalliques de la prise ou du connecteur.**
- **Évitez d'appliquer une force excessive sur l'unité lors du démontage.**

Les parties connectées de l'unité sont scellées par des joints.

- **Veillez à ne pas vous coincer les doigts entre les unités lorsque vous les assemblez.**

Vous risqueriez de vous blesser.

Montage

⚠ Précaution

2. Faites attention à ne pas faire tomber l'appareil et à ne pas lui faire subir d'impacts excessifs.

Cela pourrait sinon occasionner des dysfonctionnements ou des dommages.

3. Respectez le couple de serrage spécifié.

Un serrage ne respectant pas le couple préconisé peut endommager la vis. L'indice IP67 ne peut pas être garanti si le couple de serrage spécifié n'est pas respecté.

4. Prenez garde à ne pas exercer de tension sur le joint de connexion lorsque vous soulevez un électrodistributeur de grande taille.

Les raccords de l'unité pourraient être abîmés. En raison du poids de l'unité, le transport et l'installation de celle-ci doivent être effectués par plusieurs opérateurs pour éviter les efforts et les risques de blessure.

5. Montez l'embase sur une surface plane.

Des torsions sur l'ensemble de l'embase peuvent conduire à des problèmes tels que des fuites d'air ou une isolation détectueuse.

Câblage

⚠ Précaution

1. Vérifiez le raccordement à la terre afin de maintenir en sécurité le système de câblage restreint et d'éviter les parasites.

Fournir une mise à la terre spécifique aussi proche du module que possible afin de minimiser la distance à la mise à la terre

2. Évitez de plier ou de tirer sur les câbles et évitez d'appliquer une tension ou de poser un objet lourd sur ceux-ci.

Un effort de tension et de torsion répété sur le câble peut faire disjoncter le circuit.

3. Branchez correctement les câbles.

Une erreur de câblage risque de provoquer un dysfonctionnement ou d'endommager le système de câblage réduit.

4. Ne pas câbler lorsque le produit est alimenté.

Cela risque de provoquer un dysfonctionnement ou d'endommager le système de câblage réduit ou l'équipement d'entrée/sortie.

5. Éviter de câbler la ligne d'alimentation et la ligne haute pression en parallèle.

Du bruit ou une surtension produite par la ligne de signal résultant de la ligne d'alimentation ou de la ligne haute pression peut provoquer un dysfonctionnement. Il est conseillé de brancher le système de câblage réduit ou le dispositif d'entrée et de sortie séparément de la ligne électrique ou de la ligne haute pression.

6. Vérifiez l'isolation des câbles.

Une isolation défectueuse provoquant une tension ou un courant excessif (contact avec d'autres circuits, isolation incorrecte entre les bornes, etc.) peut endommager le système de câblage réduit ou le périphérique d'entrées et de sorties.



Série SV

Précautions spécifiques au produit 7

Veillez lire ces consignes avant utilisation. Reportez-vous aux Consignes de sécurité en dos de couverture. Pour connaître les précautions à prendre lors de l'utilisation d'électrodistributeurs à 3/4/5 voies, reportez-vous aux « Précautions de manipulation des produits SMC » et au Manuel d'utilisation sur le site Internet de SMC, <http://www.smc.eu>

Précautions EX600

Câblage

⚠ Précaution

7. **Lorsqu'un système de câblage réduit est installé dans l'équipement, il est nécessaire de prévoir une protection antibruit appropriée, comme l'utilisation de filtres antibruit, etc.**
Les parasites électriques sur les lignes de signal peuvent provoquer un dysfonctionnement.
8. **Lors de la connexion des câbles au dispositif d'entrée/sortie ou au terminal portatif, prévenir l'entrée d'eau, d'huile ou de solvant à l'intérieur de la section du connecteur.**
Vous pourriez endommager l'équipement, provoquer une panne ou des dysfonctionnements.
9. **Évitez les raccords qui génèrent une force excessive sur le connecteur.**
Cela peut entraîner des dysfonctionnements ou endommager le système en raison d'un contact défaillant.

Milieu d'utilisation

⚠ Attention

1. **Ne pas utiliser dans une atmosphère contenant des gaz inflammables ou explosifs.**
Une utilisation dans ce type d'atmosphère est susceptible de provoquer un incendie ou une explosion. Ce système n'est pas antidéflagrant.

⚠ Précaution

1. **Sélectionnez le type de protection adéquat en fonction du milieu de fonctionnement.**
IP65/67 s'exécute lorsque les conditions suivantes sont réunies.
 - 1) Prévoyez un câblage approprié entre tous les modules en utilisant des câbles électriques, des connecteurs de communication adaptés et des câbles munis de connecteurs M12.
 - 2) Montage correct de chaque unité et embase.
 - 3) Assurez-vous de fixer un obturateur sur les connecteurs inutilisés.Si le milieu d'utilisation est exposé à des projections d'eau, prenez des mesures de sécurité comme l'utilisation d'un couvercle. Pour un indice de protection IP40, n'utilisez pas l'unité dans un milieu ou une atmosphère de fonctionnement où il risque d'entrer en contact avec du gaz corrosif, des agents chimiques, de l'eau de mer, de l'eau, ou de la vapeur d'eau. Lorsque connecté au EX600-D□□E ou EX600-D□□F, l'indice de protection de l'embase est IP40. Le terminal portatif est également conforme à la norme IP60, il est donc important d'empêcher les corps étrangers, l'eau, les solvants ou l'huile d'entrer en contact direct avec celui-ci.
2. **Assurez une protection appropriée en cas d'utilisation dans les milieux suivants :**
À défaut, cela risquerait de provoquer des dysfonctionnements et des dommages. Il est nécessaire de vérifier l'effet des mesures de sécurité pour chaque équipement individuel.
 - 1) Où les bruits sont générés par l'électricité statique, etc.
 - 2) Où les champs magnétiques sont importants
 - 3) Où les risques d'exposition à la radiation est possible
 - 4) À proximité de lignes d'alimentation électrique

Milieu d'utilisation

⚠ Précaution

3. **Ne pas utiliser dans un milieu exposé à des projections d'huiles et à des produits chimiques.**
Une utilisation dans des milieux exposés à des liquides de refroidissement, solvants organiques, huiles diverses ou produits chimiques peut avoir des effets néfastes (dommages, dysfonctionnement) sur l'unité pendant une courte période de temps.
4. **Ne pas utiliser dans un milieu où le produit peut être exposé à des gaz ou liquides corrosifs.**
L'unité pourrait subir des dommages ou des dysfonctionnements.
5. **Ne pas utiliser dans des milieux exposés à des surtensions.**
Installer le module dans une zone exposée à des surtensions et située autour de l'équipement (ascenseurs électromagnétiques, fours d'induction à haute fréquence, machine à souder, moteurs, etc.) peut détériorer les éléments du circuit interne du module et causer des dommages. Prenez des mesures contre les surtensions issues de l'alimentation et évitez le contact entre les lignes.
6. **Utiliser le modèle de produit qui dispose d'un élément d'absorption de surtension intégré lors de l'entraînement direct d'une charge qui génère une surtension par relais, électrovannes ou lampe.**
Lorsqu'une charge génératrice de surtensions est conduite directement, le module peut subir des dommages.
7. **Le produit est marqué CE/UKCA mais n'est pas protégé contre la foudre. Équipez votre système de protections contre la foudre.**
8. **Empêchez que la poussière, les fragments de câbles et autres matériaux étrangers puissent s'introduire dans ces produits.**
Cela peut entraîner des dysfonctionnements ou endommager le système.
9. **Montez l'unité dans des milieux non-exposés aux vibrations et aux chocs.**
Cela pourrait autrement entraîner des dysfonctionnements ou endommager le système.
10. **Ne pas utiliser dans des milieux exposés à des variations cycliques de température.**
Si la température cyclique se situe en dehors des changements normaux de température, les unités internes peuvent en subir les dommages.
11. **Ne pas utiliser dans un milieu exposé directement aux rayons solaires.**
Ne pas utiliser dans un milieu exposé directement aux rayons solaires. Cela pourrait occasionner des dysfonctionnements ou endommager le système.
12. **Faites fonctionner le produit dans la plage de température ambiante spécifiée.**
Cela pourrait autrement provoquer des dysfonctionnements.
13. **Ne pas utiliser dans des milieux exposés à une chaleur rayonnante.**
Cela pourrait autrement entraîner des dysfonctionnements.



Série SV

Précautions spécifiques au produit 8

Veillez lire ces consignes avant utilisation. Reportez-vous aux Consignes de sécurité en dos de couverture. Pour connaître les précautions à prendre lors de l'utilisation d'électrodistributeurs à 3/4/5 voies, reportez-vous aux « Précautions de manipulation des produits SMC » et au Manuel d'utilisation sur le site Internet de SMC, <http://www.smc.eu>

Précautions EX600

Réglage/Fonctionnement

⚠ Attention

1. **Ne procédez pas au fonctionnement ou au réglage avec les mains mouillées.**

Il existe un risque d'électrocution.

<Terminal portatif>

2. **Ne pas appliquer une force excessive sur l'écran.**
L'écran peut casser et entraîner des blessures.
3. **La fonction entrée/sortie forcée est utilisée pour changer l'état du signal. Lorsque cette fonction est exploitée, vérifier la sécurité de l'environnement et de l'installation.**
Le non-respect de cette consigne peut entraîner des blessures et détériorer l'équipement.
4. **Un réglage incorrect des paramètres peut causer un dysfonctionnement. Vérifier les paramètres avant l'utilisation.**

⚠ Précaution

1. **Utilisez un tournevis d'horloger à lame mince pour le réglage de chaque commutateur de l'unité SI. Lors de leur configuration, ne touchez aucune autre pièce qui n'aurait pas de lien avec ceux-ci.**
Cela peut endommager les pièces ou provoquer un dysfonctionnement dû à un court-circuit.
2. **Effectuez les réglages appropriés aux conditions d'utilisation.**
Le non-respect de ces consignes peut entraîner des dysfonctionnements. Reportez-vous au manuel d'instructions pour configurer les détecteurs.
3. **Pour plus de détails sur la programmation et la configuration des adresses, reportez-vous au manuel du fabricant de l'API.**
Le contenu du programme relatif au protocole est déterminé par le fabricant de l'API utilisé.

<Terminal portatif>

4. **N'appuyez pas sur les boutons de réglage avec un objet pointu.**
Cela peut provoquer des dysfonctionnements et des dommages.
5. **Ne pas appliquer une charge excessive ou un impact excessif sur les boutons de réglage.**
Cela pourrait provoquer des dommages, une panne ou des dysfonctionnements.

Si l'unité SI n'est pas commandée, la plaque du distributeur servant à connecter l'embase et l'unité SI n'est pas montée. Utilisez les vis de fixation livrées avec le distributeur et montez la plaque du distributeur. (couple de serrage : 0.6 à 0.7 N·m)

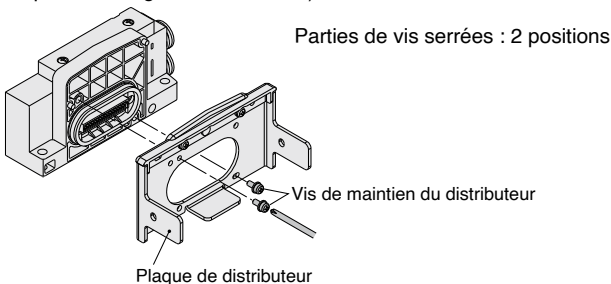

Entretien

⚠ Attention

1. **Ne pas démonter, modifier (y compris le remplacement de la carte de circuit) ou réparer ce produit.**
Cela pourrait entraîner une panne et causer des blessures.
2. **Lors de l'entretien,**
 - Coupez le courant.
 - Arrêtez l'alimentation en air, purgez la pression résiduelle dans la tuyauterie et vérifiez que l'air est libéré avant d'effectuer des travaux de maintenance.

Le non-respect de ces consignes peut provoquer un dysfonctionnement imprévu des composants système et causer des blessures.

⚠ Précaution

1. **Lors du remplacement et de la manipulation de l'unité :**
 - Ne pas toucher les parties pointues métalliques de la prise ou du connecteur.
 - Évitez d'appliquer une force excessive sur l'unité lors du démontage.
Les parties connectées de l'unité sont scellées par des joints.
 - Veillez à ne pas vous coincer les doigts entre les unités lorsque vous les assemblez.
Vous risqueriez de vous blesser.
2. **Effectuez un contrôle périodique.**
Un dysfonctionnement imprévu dans les dispositifs d'installation du système peut causer le dysfonctionnement de l'équipement.
3. **Après l'entretien, veillez à vérifier la fonctionnalité.**
En cas d'anomalie ou de fonctionnement incorrect, arrêtez le fonctionnement. En effet, un dysfonctionnement malencontreux pourrait survenir dans le dispositif d'installation du système.
4. **N'utilisez pas de benzène ou de diluants pour nettoyer les unités.**
Cela peut abîmer la surface ou effacer l'écran. Essuyez les taches avec un chiffon doux. Si les impuretés persistent, nettoyez à l'aide d'un chiffon trempé dans une solution de détergent neutre et essorez bien, puis terminez avec un chiffon sec.

Autre

⚠ Précaution

1. **Consultez le catalogue de chaque série pour connaître les précautions d'utilisation et les précautions spécifiques au produit, relatives aux électrodistributeurs sur embase.**

■ Marque

DeviceNet® est une marque déposée d'ODVA. EtherNet/IP® est une marque déposée d'ODVA. CompoNet® est une marque déposée d'ODVA. EtherCAT® est une marque déposée et une technologie brevetée, autorisée par Beckhoff Automation GmbH (Allemagne).

Consignes de sécurité

Ces consignes de sécurité ont été rédigées pour prévenir des situations dangereuses pour les personnes et/ou les équipements. Ces instructions indiquent le niveau de risque potentiel à l'aide d'étiquettes "Précaution", "Attention" ou "Danger". Elles sont toutes importantes pour la sécurité et doivent être appliquées, en plus des Normes Internationales (ISO/IEC) ¹⁾, à tous les textes en vigueur à ce jour.

Danger:

Danger indique un risque potentiel de niveau fort qui, s'il est ignoré, pourrait entraîner la mort ou des blessures graves.

Attention:

Attention indique un risque potentiel de niveau moyen qui, s'il est ignoré, pourrait entraîner la mort ou des blessures graves.

Précaution:

Précaution indique un risque potentiel de faible niveau qui, s'il est ignoré, pourrait entraîner des blessures mineures ou peu graves.

1) ISO 4414 : Fluides pneumatiques – Règles générales et exigences de sécurité pour les systèmes et leurs composants.
ISO 4413 : Fluides hydrauliques – Règles générales et exigences de sécurité pour les systèmes et leurs composants.
IEC 60204-1 : Sécurité des machines – Matériel électrique des machines. (1ère partie : recommandations générales).
ISO 10218-1 : Robots et dispositifs robotiques - Exigences de sécurité pour les robots industriels - Partie 1 : robots.
etc.

Attention

1. La compatibilité du produit est sous la responsabilité de la personne qui a conçu le système et qui a défini ses caractéristiques.

Etant donné que les produits mentionnés sont utilisés dans certaines conditions, c'est la personne qui a conçu le système ou qui en a déterminé les caractéristiques (après avoir fait les analyses et tests requis) qui décide de la compatibilité de ces produits avec l'installation. Les performances et la sécurité exigées par l'équipement seront de la responsabilité de la personne qui a déterminé la compatibilité du système. Cette personne devra réviser en permanence le caractère approprié de tous les éléments spécifiés en se reportant aux informations du dernier catalogue et en tenant compte de toute éventualité de défaillance de l'équipement pour la configuration d'un système.

2. Seules les personnes formées convenablement pourront intervenir sur les équipements ou machines.

Le produit présenté ici peut être dangereux s'il fait l'objet d'une mauvaise manipulation. Le montage, le fonctionnement et l'entretien des machines ou de l'équipement, y compris de nos produits, ne doivent être réalisés que par des personnes formées convenablement et expérimentées.

3. Ne jamais tenter de retirer ou intervenir sur le produit ou des machines ou équipements sans s'être assuré que tous les dispositifs de sécurité ont été mis en place.

1. L'inspection et l'entretien des équipements ou machines ne devront être effectués qu'une fois que les mesures de prévention de chute et de mouvement non maîtrisé des objets manipulés ont été confirmées.
2. Si un équipement doit être déplacé, assurez-vous que toutes les mesures de sécurité indiquées ci-dessus ont été prises, que le courant a été coupé à la source et que les précautions spécifiques du produit ont été soigneusement lues et comprises.
3. Avant de redémarrer la machine, prenez des mesures de prévention pour éviter les dysfonctionnements malencontreux.

4. Nos produits ne peuvent pas être utilisés au-delà de leurs caractéristiques techniques.

Nos produits ne sont pas développés, conçus et fabriqués pour une utilisation dans les conditions ou environnements suivants.

Une utilisation dans ces conditions ou environnements n'est pas couverte.

1. Conditions et environnements en dehors des caractéristiques techniques indiquées, ou utilisation en extérieur ou dans un endroit exposé aux rayons du soleil.
2. Utilisation dans les secteurs nucléaire, ferroviaire, aérien, aérospatial, maritime ou automobile, application militaire, équipements affectant la vie humaine, le corps et les biens, équipements relatifs aux carburants, équipements de loisir, circuits d'arrêt d'urgence, embrayages de presse, circuits de freinage, équipements de sécurité, etc. et toute autre application ne correspondant pas aux caractéristiques standard énoncées dans les catalogues et les manuels d'utilisation.
3. Utilisation dans les circuits interlock, sauf pour une utilisation avec double verrouillage telle que l'installation d'une fonction de protection mécanique en cas de défaillance. Inspectez régulièrement le produit pour vérifier son bon fonctionnement.

Précaution

Nous développons, concevons et fabriquons des produits pour équipement de commande automatique destinés à une utilisation inoffensive dans les industries de fabrication.

L'utilisation dans les industries non manufacturières n'est pas couverte.

Les produits que nous fabriquons et commercialisons ne peuvent pas être utilisés à des fins de transactions ou de certification indiquées dans la Loi sur les mesures.

La nouvelle Loi sur les mesures interdit l'utilisation d'unités autres que SI au Japon.

Garantie limitée et clause limitative de responsabilité/ clauses de conformité

Le produit utilisé est soumis à la "Garantie limitée et clause limitative de responsabilité" et aux "Clauses de conformité". Veuillez les lire attentivement et les accepter avant d'utiliser le produit.

Garantie limitée et clause limitative de responsabilité

1. La période de garantie du produit est d'un an de service ou d'un an et demi après livraison du produit, selon la première échéance. ²⁾ Le produit peut également tenir une durabilité spéciale, une exécution à distance ou des pièces de rechange. Veuillez demander l'avis de votre succursale commerciale la plus proche.
 2. En cas de panne ou de dommage signalé pendant la période de garantie, période durant laquelle nous nous portons entièrement responsable, votre produit sera remplacé ou les pièces détachées nécessaires seront fournies. Cette limitation de garantie s'applique uniquement à notre produit, indépendamment de tout autre dommage encouru, causé par un dysfonctionnement de l'appareil.
 3. Avant d'utiliser les produits SMC, veuillez lire et comprendre les termes de la garantie, ainsi que les clauses limitatives de responsabilité figurant dans le catalogue pour tous les produits particuliers.
- 2) Les ventouses sont exclues de la garantie d'un an.
Une ventouse étant une pièce consommable, elle est donc garantie pendant un an à compter de sa date de livraison.
Ainsi, même pendant sa période de validité, la limitation de garantie ne prend pas en charge l'usure du produit causée par l'utilisation de la ventouse ou un dysfonctionnement provenant d'une détérioration d'un caoutchouc.

Clauses de conformité

1. L'utilisation des produits SMC avec l'équipement de production pour la fabrication des armes de destruction massive (ADM) ou d'autre type d'arme est strictement interdite.
2. Les exportations des produits ou de la technologie SMC d'un pays à un autre sont déterminées par les directives de sécurité et les normes des pays impliqués dans la transaction. Avant de livrer les produits SMC à un autre pays, assurez-vous que toutes les normes locales d'exportation sont connues et respectées.

Consignes de sécurité

Lisez les "Précautions d'utilisation des Produits SMC" (M-E03-3) avant toute utilisation.

Historique de révision

Édition B	- XXXXXXXXX	QS
Édition C	- XXXXXXXXX - XXXXXXXXX	XU

SMC Corporation (Europe)

Austria	+43 (0)2262622800	www.smc.at	office.at@smc.com
Belgium	+32 (0)33551464	www.smc.be	info@smc.be
Bulgaria	+359 (0)2807670	www.smc.bg	sales.bg@smc.com
Croatia	+385 (0)13707288	www.smc.hr	sales.hr@smc.com
Czech Republic	+420 541424611	www.smc.cz	office.at@smc.com
Denmark	+45 70252900	www.smcdk.com	smc.dk@smc.com
Estonia	+372 651 0370	www.smcee.ee	info.ee@smc.com
Finland	+358 207513513	www.smc.fi	smc.fi@smc.com
France	+33 (0)164761000	www.smc-france.fr	smc.fi@smc.com
Germany	+49 (0)61034020	www.smc.de	info.de@smc.com
Greece	+30 210 2717265	www.smchellas.gr	sales@smchellas.gr
Hungary	+36 23513000	www.smc.hu	office.hu@smc.com
Ireland	+353 (0)14039000	www.smcautomation.ie	technical.ie@smc.com
Italy	+39 03990691	www.smcitalia.it	mailbox.it@smc.com
Latvia	+371 67817700	www.smc.lv	info.lv@smc.com

Lithuania	+370 5 2308118	www.smclt.lt	info.lt@smc.com
Netherlands	+31 (0)205318888	www.smc.nl	info@smc.nl
Norway	+47 67129020	www.smc-norge.no	post.no@smc.com
Poland	+48 222119600	www.smc.pl	technical.ie@smc.com
Portugal	+351 214724500	www.smc.eu	apoiocliente.pt@smc.com
Romania	+40 213205111	www.smcromania.ro	office.ro@smc.com
Russia	+7 (812)3036600	www.smc.eu	sales@smcru.com
Slovakia	+421 (0)413213212	www.smc.sk	sales.sk@smc.com
Slovenia	+386 (0)73885412	www.smc.si	office.si@smc.com
Spain	+34 945184100	www.smc.eu	post.es@smc.com
Sweden	+46 (0)86031240	www.smc.nu	order.se@smc.com
Switzerland	+41 (0)523963131	www.smc.ch	helpcenter.ch@smc.com
Turkey	+90 212 489 0 440	www.smcturkey.com.tr	satis@smcturkey.com.tr
UK	+44 (0)845 121 5122	www.smc.uk	sales.gb@smc.com
South Africa	+27 10 900 1233	www.smcza.co.za	Sales.za@smc.com