

Nouveau

RoHS

Unités de traitement d'air modulaire (F.R.L.)

Meilleure visibilité et résistance aux milieux agressifs

Conception double couche

La cuve est couverte d'une protection transparente !

- L'intérieur est visible à partir de 360°.
- La cuve est entièrement protégée de l'environnement. Sécurité améliorée.

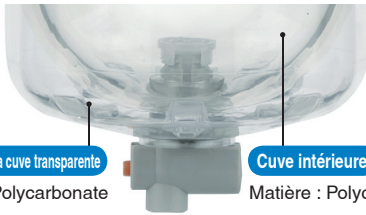

Protection de la cuve transparente

Matière : Polycarbonate

Cuve intérieure

Matière : Polycarbonate

* Taille du corps : 30 min.



Régulateur d'économie d'énergie

Chute de pression : **Max. 50% amélioration**

Pression de réglage : **0.05 à 0.7 MPa**
0.02 à 0.2 MPa

Remplacement facile de la cartouche

La cartouche et la cuve forment une seule pièce. Le remplacement peut s'effectuer manuellement.

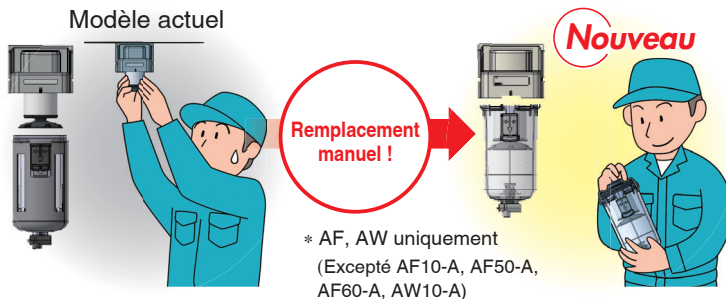

Espace pour la maintenance est réduit

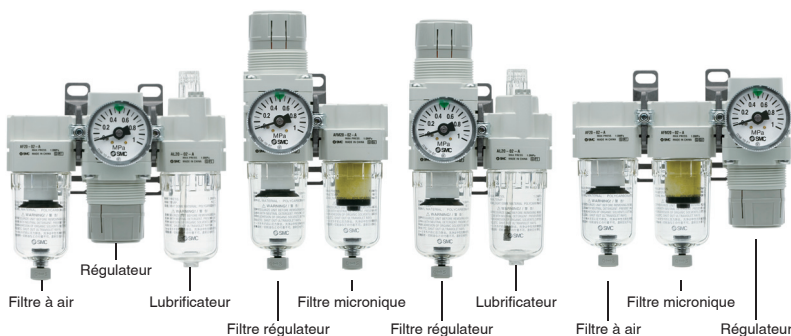
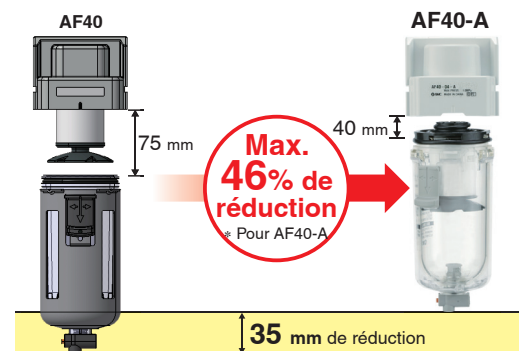

Nouveau Nouvelles tailles ajoutées 10,50 et 60 !

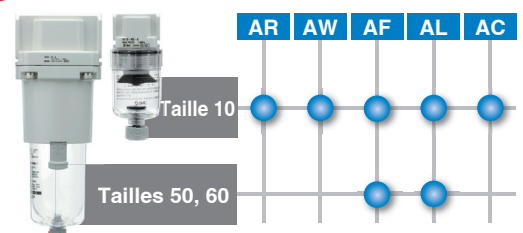

Série AC



CAT.EUS40-56D-FR

Protection de la cuve transparente

Meilleure résistance aux milieux agressifs :
La protection de cuve transparente protège la cuve intérieure !

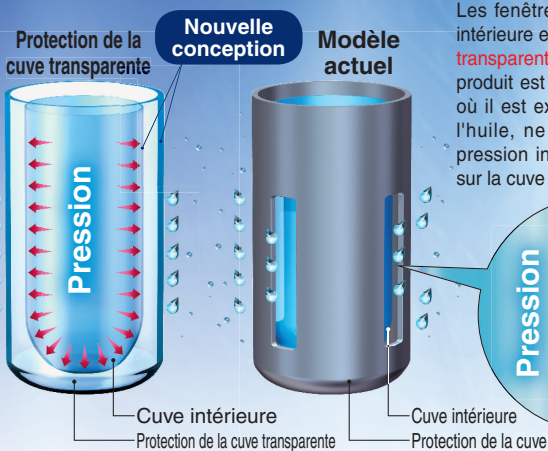
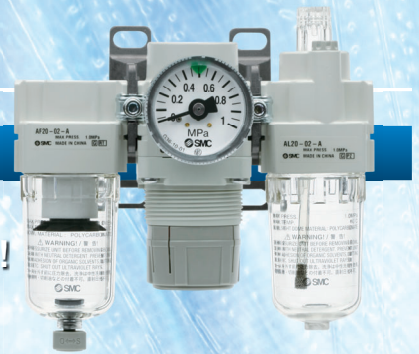

Les fenêtres sur la cuve sont retirées et la cuve intérieure est recouverte d'une « protection de cuve transparente en polycarbonate ». Même lorsque le produit est utilisé dans un environnement ambiant où il est exposé aux produits chimiques ou à de l'huile, ne se collant pas à la cuve lorsque la pression interne est appliquée. Les effets directs sur la cuve peuvent être ainsi réduits.

Des fissures peuvent apparaître sur une partie lorsque la pression interne est appliquée.

Modèle compatible

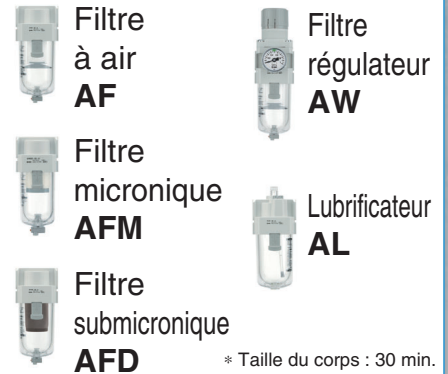

Meilleure visibilité : 360°

L'utilisation d'une protection de cuve transparente rend possible la vérification du condensat à l'intérieur de la cuve et la quantité restante d'huile dans le lubrificateur depuis tout le pourtour.

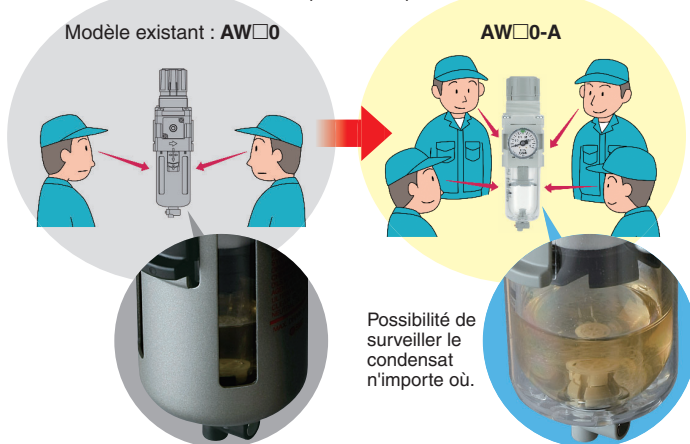

Légèreté : Max. 90 g de réduction

* Excepté AW

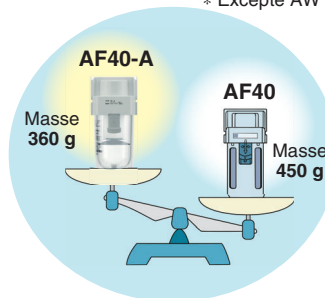

Une corrosion métallique ne se produit pas.

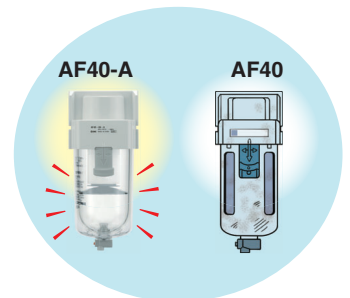

Le corps en résine ne rouille pas.

Régulateur/AR Filtre régulateur/AW



Chute de pression : Max. 50% amélioration

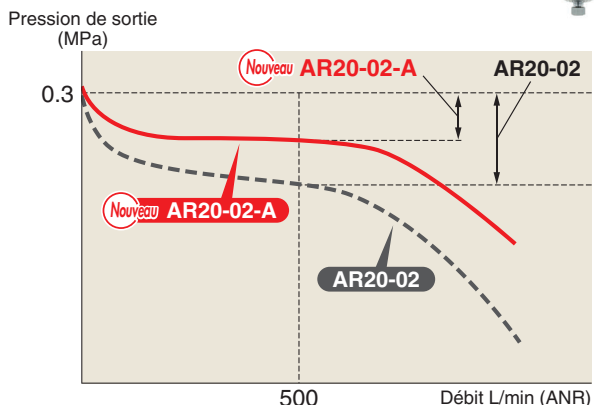

Nouvelle entretoise

Raccordement modulaire

Étape ①

- Monter le produit en alignant la surface correspondante de la nouvelle entretoise avec le support.
- Insérer la bague de retenue sur la vis puis serrer l'écrou de façon manuelle. (Assemblage temporaire)

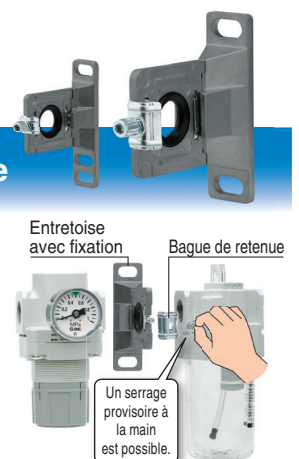

Étape ②

- Serrer l'écrou avec la clé hexagonale.



Interchangeable avec le produit actuel

- Une nouvelle entretoise peut se connecter aux séries existantes AF, AR, AL, AW.
- Une entretoise existante n'est pas utilisable pour la nouvelle série AR□-A, AW□-A.

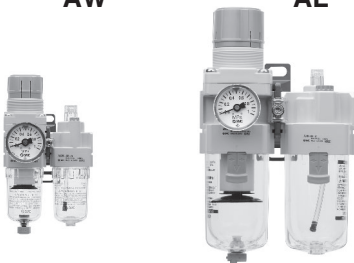
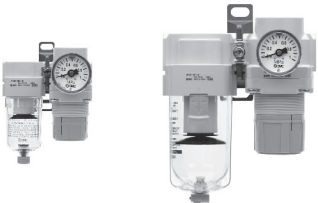

Série AC

Configuration de la série

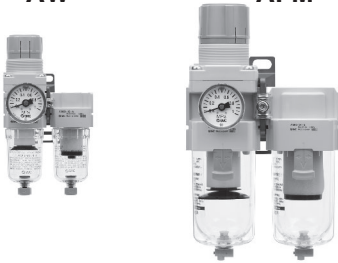
Produit	Modèle	Raccordement							INDEX
		M5	1/8	1/4	3/8	1/2	3/4	1	
Filtre à air + Régulateur + Lubrificateur AF AR AL 	AC10-A	●							P.7
	AC20-A		●	●					
	AC25-A			●	●				
	AC30-A			●	●				
	AC40-A			●	●	●			
	AC40-06-A						●		
Filtre régulateur + Lubrificateur AW AL 	AC10A-A	●						P.13	
	AC20A-A		●	●					
	AC30A-A			●	●				
	AC40A-A			●	●	●			
	AC40A-06-A						●		
Filtre à air + Régulateur AF AR 	AC10B-A	●						P.17	
	AC20B-A		●	●					
	AC25B-A			●	●				
	AC30B-A			●	●				
	AC40B-A			●	●	●			
	AC40B-06-A						●		
Filtre à air + Filtre micronique + Régulateur AF AFM AR 	AC20C-A		●	●				P.21	
	AC25C-A			●	●				
	AC30C-A			●	●				
	AC40C-A			●	●	●			
	AC40C-06-A						●		
Filtre régulateur + Filtre micronique AW AFM 	AC20D-A		●	●				P.25	
	AC30D-A			●	●				
	AC40D-A			●	●	●			
	AC40D-06-A						●		

Traitement de l'air

AC

AF+AR+AL

AW+AL

AF+AR

AF+AFM+AR

AW+AFM

Élément modulaire

AF





AFM / AFD



AR

AL

AW

Configuration de la série

Produit	Modèle	Raccordement							INDEX
		M5	1/8	1/4	3/8	1/2	3/4	1	
Filtre à air 	AF10-A	●							P.34
	AF20-A		●	●					
	AF30-A			●	●				
	AF40-A			●	●	●			
	AF40-06-A						●		
	AF50-A						●	●	
	AF60-A							●	
Filtre micronique 	AFM20-A		●	●				P.34	
	AFM30-A			●	●				
	AFM40-A			●	●	●			
	AFM40-06-A						●		
Filtre submicronique 	AFD20-A		●	●				P.34	
	AFD30-A			●	●				
	AFD40-A			●	●	●			
	AFD40-06-A						●		
Régulateur 	AR10-A	●						P.54	
	AR20-A		●	●					
	AR25-A			●	●				
	AR30-A			●	●				
	AR40-A			●	●	●			
	AR40-06-A						●		

Produit	Modèle	Raccordement							INDEX
		M5	1/8	1/4	3/8	1/2	3/4	1	
Lubrificateur 	AL								P.64
	AL10-A	●							
	AL20-A		●	●					
	AL30-A			●	●				
	AL40-A			●	●	●			
	AL40-06-A						●		
	AL50-A						●	●	
AL60-A							●		
Filtre régulateur 	AW								P.72
	AW10-A	●							
	AW20-A		●	●					
	AW30-A			●	●				
	AW40-A			●	●	●			
AW40-06-A						●			

AC

AF+AR+AL

AW+AL

AF+AR

AF+AFM+AR

AW+AFM

Élément
modulaire

AF

AFM / AFD

AR

AL

AW

Options spéciales

Simple
Specials
 System

Un système conçu pour répondre rapidement et facilement à vos besoins spéciaux.

Courts délais de livraison

Ce système nous permet de répondre à vos besoins particuliers, qu'il s'agisse d'usinages spéciaux, de montage d'accessoires ou d'unités modulaires, et de vous livrer le produit aussi rapidement que les produits standard.

Répétition des commandes

Dès que nous recevons une référence d'une option spéciale d'une commande précédente, nous donnons cours à la commande, nous fabriquons le produit et nous vous le livrons.

Liste des éléments modulaires

Clapet antiretour

Page 28

■ Un clapet antiretour avec orifice de raccord intermédiaire peut facilement être installé pour éviter le reflux du lubrifiant lors du raccordement du flux d'air et de l'expulsion de l'air côté échappement du régulateur.

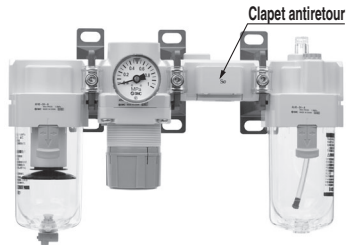

Série compatible

- Filtre à air + Régulateur + Lubrificateur (AC20-A à AC40-A)
- Filtre régulateur + Lubrificateur (AC20A-A à AC40A-A)
- * Raccordement: sauf 06

Pressostat

Page 29

■ Il est possible de monter un pressostat compact intégré pour faciliter la détection de la pression sur la ligne.

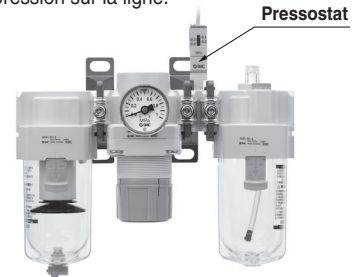

Série compatible

- Filtre à air + Régulateur + Lubrificateur (AC20-A à AC40-A)
- Filtre régulateur + Lubrificateur (AC20A-A à AC40A-A)
- Filtre à air + Régulateur (AC20B-A à AC40B-A)
- Filtre à air + Filtre micronique + Régulateur (AC20C-A à AC40C-A)
- Filtre régulateur + Filtre micronique (AC20D-A à AC40D-A)

Entretoise en T

Page 29

■ L'utilisation d'une entretoise en T facilite le raccordement de l'air.

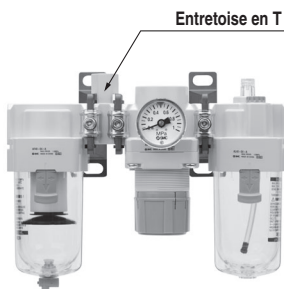

Série compatible

- Filtre à air + Régulateur + Lubrificateur (AC10-A à AC40-A)
- Filtre à air + Régulateur (AC10B-A à AC40B-A)
- Filtre à air + Filtre micronique + Régulateur (AC20C-A à AC40C-A)

Distributeur 3 voies avec purge de pression

Page 30

■ L'utilisation d'un distributeur 3 voies avec purge de pression permet d'évacuer facilement la pression restante dans le circuit.

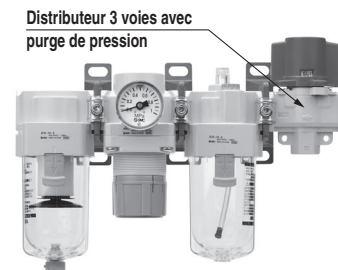

Série compatible

- Filtre à air + Régulateur + Lubrificateur (AC20-A à AC40-A)
- Filtre régulateur + Lubrificateur (AC20A-A à AC40A-A)
- Filtre à air + Régulateur (AC20B-A à AC40B-A)
- Filtre à air + Filtre micronique + Régulateur (AC20C-A à AC40C-A)
- Filtre régulateur + Filtre micronique (AC20D-A à AC40D-A)

Entretoise de dérivation

Page 30

■ Possibilité de raccordement dans 4 sens.

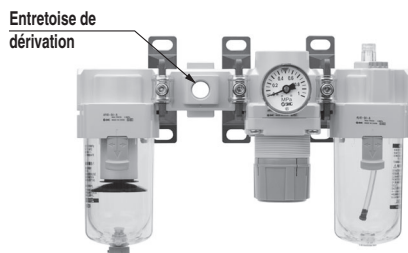

* Se commande en unité simple.

Bride d'extrémité

Page 31

■ Une bride d'extrémité permet d'installer ou de démonter le composant sans retirer la tuyauterie ce qui facilite l'entretien.

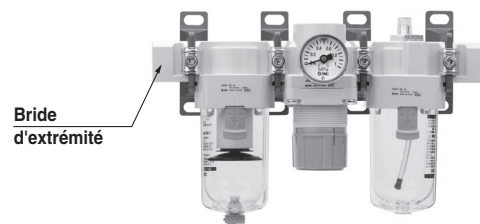

* Se commande en unité simple.

Pressostat sur bride d'extrémité

Page 31

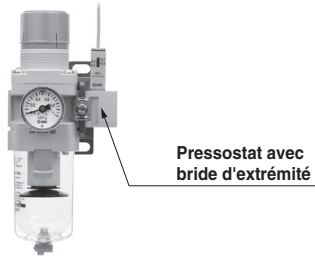

* Se commande en unité simple.

Accessories (Entretoise/Entretoise avec fixation)

Page 32

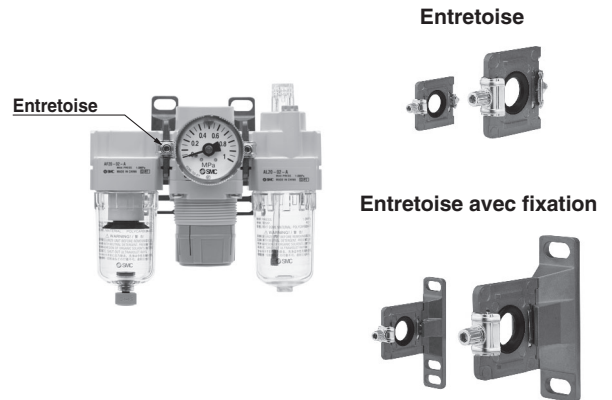

* Se commande en unité simple.

Autres produits

Adaptateur modulaire

Connexions modulaires pratiques pour tout l'équipement !

Exemple) Filtre à air + distributeur 3/2

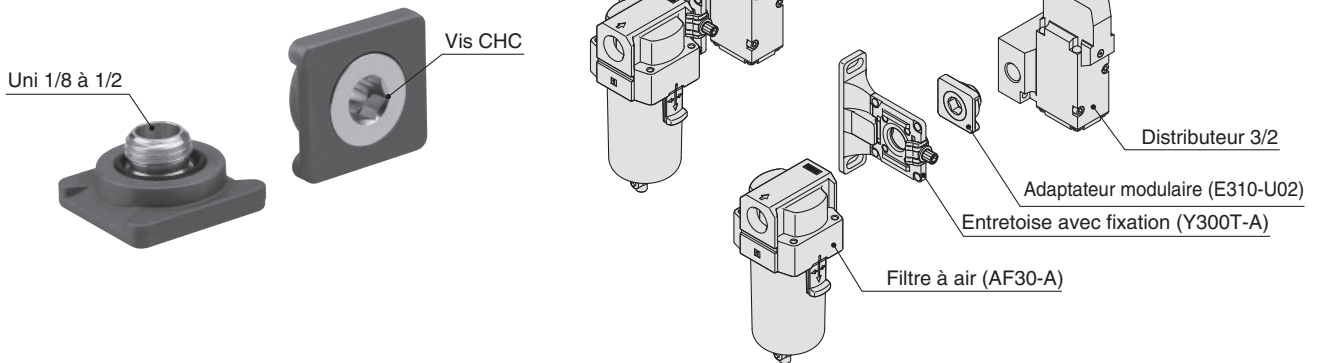

AC
AF+AR+AL
AW+AL
AF+AR
AF+AFM+AR
AW+AFM
Élément modulaire
AF
AFM / AFD
AR
AL
AW

AC10-A à AC40-A

Symbole

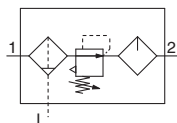

Pour passer commande

AC **30** - **03** **DG** - - - **A**

1
 2
 3
 4
 5
 6

- Option/Semi-standard : Sélectionnez une lettre de **a** à **m**.
- Symbole pour option/élément modulaire/semi-standard : Si vous désirez plusieurs options, indiquez-les dans l'ordre alphabétique.
Exemple) AC30-F03DM-KSTV-13NR-A

	Symbole	Description	①				
			Taille du corps				
			10	20	25	30	40
②	Filetage	—	Filetage métrique (M5)				
		Rc	●	—	—	—	—
		N ^{Note 1)}	—	●	●	●	●
		F ^{Note 2)}	—	●	●	●	●
+							
③	Raccordement	M5	●	—	—	—	—
		01	—	●	—	—	—
		02	—	●	●	●	●
		03	—	—	●	●	●
		04	—	—	—	—	●
		06	—	—	—	—	●
+							
④	a	—	●	●	●	●	●
		C ^{Note 4)}	●	●	●	●	●
		D ^{Note 5)}	—	—	●	●	●
	b	—	●	●	●	●	●
		G	●	—	—	—	—
		M	—	●	●	●	●
+							
⑤	c	—	●	●	●	●	●
		K	—	●	●	●	● ^{Note 7)}
	d	—	●	●	●	●	●
		S ^{Note 8)}	—	●	●	●	●
	e	—	●	●	●	●	●
		T ^{Note 8)}	●	●	●	●	●
+							
f	—	●	●	●	●	●	
	V	—	●	●	●	●	
+							
⑥	g	—	●	●	●	●	●
		1	●	●	●	●	●
	h	—	●	●	●	●	●
		2	●	●	●	●	●
		6	●	●	●	●	●
		8	—	—	●	●	●
C		—	●	— ^{Note 11)}	— ^{Note 11)}	— ^{Note 11)}	
6C		—	●	— ^{Note 12)}	— ^{Note 12)}	— ^{Note 12)}	

Traitement de l'air (F.R.L.) Série AC10-A à AC40-A

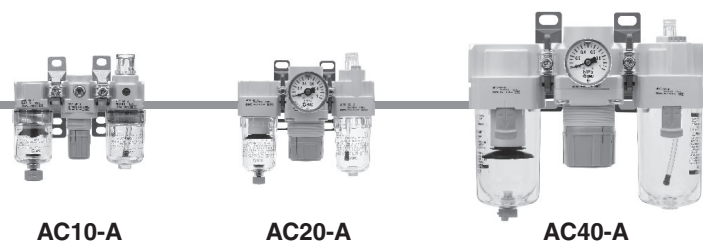

	Symbole	Description	①						
			Taille du corps						
			10	20	25	30	40		
6 Semi-standard	i	Filtre à air purge <small>Note 13)</small>	—	Avec robinet de purge	●	●	●	●	●
			J <small>Note 14)</small>	Orifice de purge 1/8	—	●	—	—	—
			—	Orifice de purge 1/4	—	—	●	●	●
			W <small>Note 15)</small>	Robinet de purge avec raccordement cannelé (pour tube nylon ø6 x ø4)	—	—	●	●	●
	+								
	j	Orifice d'évacuation du lubrifiant du lubrificateur	—	Sans robinet de purge	●	●	●	●	●
			3 <small>Note 16)</small>	Lubrificateur avec robinet de purge	●	●	●	●	●
	+								
	k	Mécanisme d'échappement	—	Avec clapet de décharge	●	●	●	●	●
			N	Sans clapet de décharge	●	●	●	●	●
	+								
	l	Sens du débit	—	Sens du débit : de gauche à droite	●	●	●	●	●
R			Sens du débit : de droite à gauche	●	●	●	●	●	
+									
m	Unité de pression	—	Plaque d'identification et manomètre en unités impériales : MPa	●	●	●	●	●	
		Z <small>Note 17)</small>	Plaque d'identification, plaque de précaution de la cuve et manomètre en unités impériales : psi, °F	○ <small>Note 18)</small>	○ <small>Note 18)</small>	○ <small>Note 18)</small>	○ <small>Note 18)</small>	○ <small>Note 18)</small>	

Note 1) L'orifice de purge est NPT 1/8 (compatible avec AC20-A) et NPT 1/4 (compatible avec AC25-A à AC40-A). L'orifice de purge automatique est un raccord instantané de ø3/8" (compatible avec AC25-A à AC40-A).

Note 2) L'orifice de purge est G 1/8 (compatible avec AC20-A) et G 1/4 (compatible avec AC25-A à AC40-A).

Note 3) Les options G et M sont livrées séparément et non assemblées.

Note 4) Sans pression, le condensat qui ne démarre pas le mécanisme de purge automatique restera dans la cuve. Il est recommandé d'évacuer le condensat résiduel avant de terminer les opérations de la session de travail.

Note 5) Avec un compresseur de petite taille (0.75 kW, débit de purge inférieur à 100 L/min[ANR]), une fuite d'air du robinet de purge peut se produire lors du démarrage. Le type N.F. est recommandé.

Note 6) Lorsqu'un manomètre est joint, un manomètre 1.0 MPa est équipé pour le modèle standard (0.7 MPa). Manomètre 0.4 MPa pour le modèle à 0.2 MPa (manomètre 1.0 uniquement pour AC10-A).

Note 7) Raccordement indisponible : 06

Note 8) La position de la fixation varie en fonction du montage de l'entretoise en T ou de celui du pressostat.

Note 9) La pression peut parfois être réglée à une valeur supérieure à la pression nominale, autrement il est souhaitable de respecter la plage de caractéristiques.

Note 10) Voir les données sécurité des produits chimiques page 3 8 pour connaître la résistance chimique de la cuve.

Note 11) Une cuve est fournie en standard (polycarbonate).

Note 12) Une cuve est fournie en standard (nylon).

Note 13) Modèle à purge automatique à flotteur : La combinaison de C et D n'est pas possible.

Note 14) Sans la fonction clapet

Note 15) La combinaison de la cuve en métal : 2 et 8 ne sont pas disponibles.

Note 16) En sélectionnant W : La purge du filtre, l'orifice de purge du lubrificateur est un raccord droit cannelé.

Note 17) Pour les modèles à filetage du tube : M 5, NPT, MPa et psi apparaissent tous les deux sur l'unité de pression. Ne pas utiliser avec M : Manomètre rond (avec zone de couleur). Disponible en exécution spéciale.

Note 18) ○ : Pour le filetage du tube : M5 et NPT uniquement

Caractéristiques standards

Modèle		AC10-A	AC20-A	AC25-A	AC30-A	AC40-A	AC40-06-A
Composant	Filtre à air [AF]	AF10-A	AF20-A	AF30-A	AF30-A	AF40-A	AF40-06-A
	Régulateur [AR]	AR10-A	AR20-A	AR25-A	AR30-A	AR40-A	AR40-06-A
	Lubrificateur [AL]	AL10-A	AL20-A	AL30-A	AL30-A	AL40-A	AL40-06-A
Raccordement		M5 x 0.8	1/8, 1/4	1/4, 3/8	1/4, 3/8	1/4, 3/8, 1/2	3/4
Raccordement du manomètre [AR]		1/16			1/8		
Fluide		Air					
Température d'utilisation		-5 à 60 °C (hors-gel)					
Pression d'épreuve		1.5 MPa					
Pression d'utilisation max.		1.0 MPa					
Plage de la pression de réglage [AR]		0.05 à 0.7 MPa					
Degré de filtration nominale [AF]		5 µm					
Lubrifiant recommandé [AL]		Huile hydraulique de classe 1 (ISO VG32)					
Matériau de la cuve [AF/AL]		Polycarbonate					
Protection de la cuve [AF/AL]		—	Semi-standard (acier)	Standard (polycarbonate)			
Construction [AR]		Avec clapet de décharge					
Masse (kg)		0.27	0.40	0.68	0.83	1.53	1.66

Série AC10-A à AC40-A

Débit (Valeurs de référence)

Conditions : Pression d'entrée 0.7 MPa

AC10-A M5 x 0.8

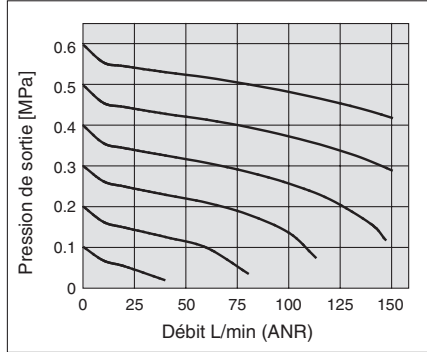

AC20-A Rc1/4

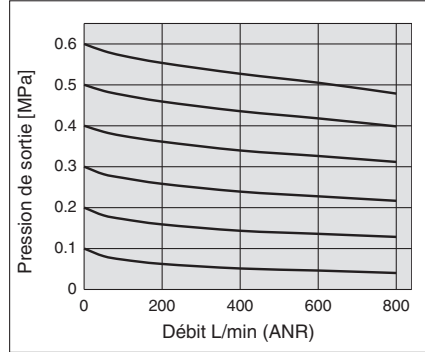

AC25-A Rc3/8

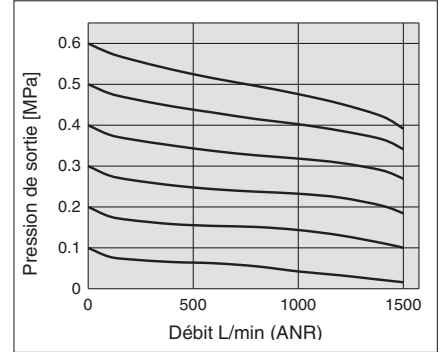

AC30-A Rc3/8

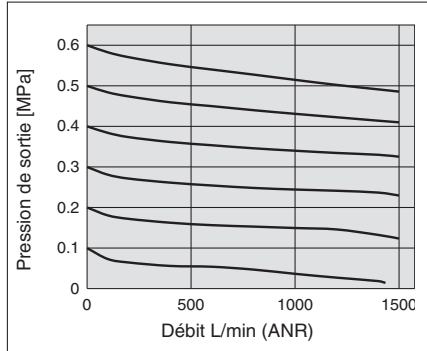

AC40-A Rc1/2

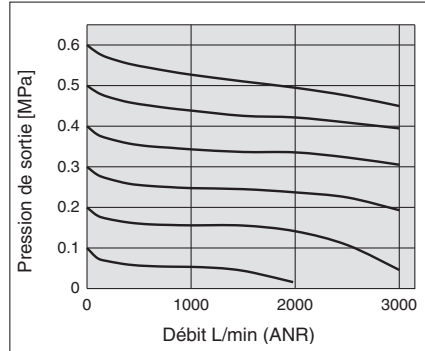

AC40-06-A Rc3/4

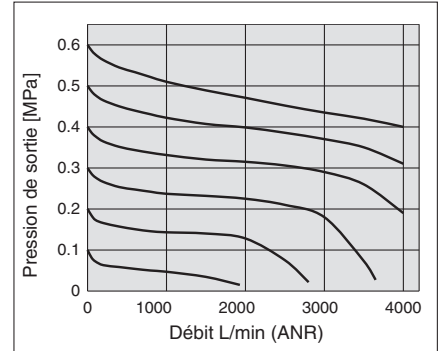

Caractéristiques de pression (Valeurs de référence)

Conditions : Pression d'entrée de 0.7 MPa, pression de sortie de 0.2 MPa, valeur de débit de 20L/min (ANR)

AC10-A

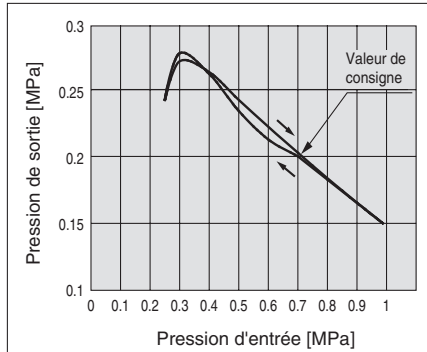

AC20-A

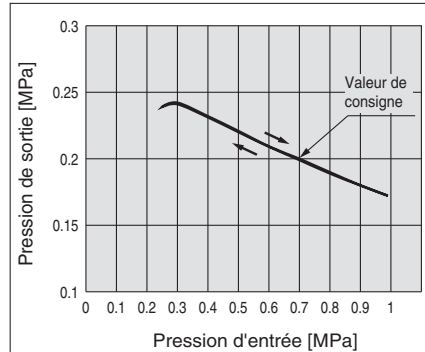

AC25-A

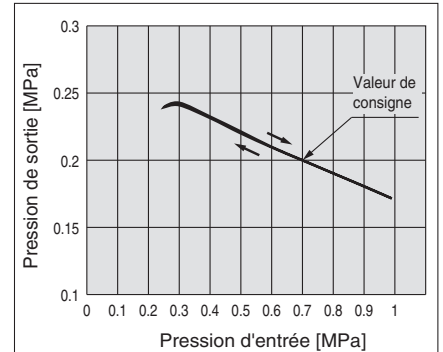

AC30-A

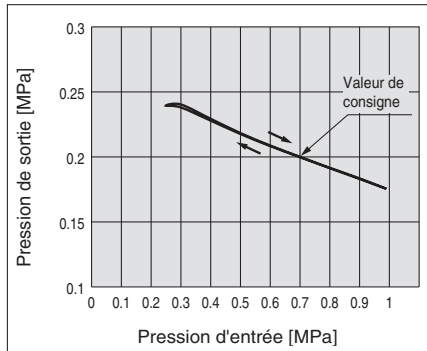

AC40-A/AC40-06-A

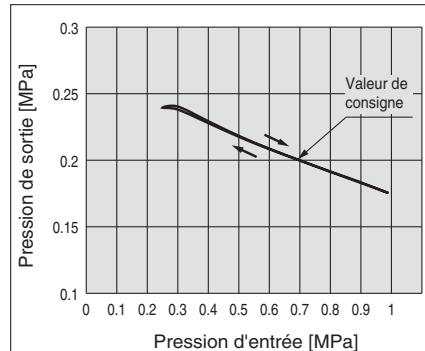

⚠ Précautions spécifiques au produit

⚠ Veuillez lire ces consignes avant l'utilisation. Reportez-vous à la page d'annexe pour connaître les "consignes de sécurité", les "précautions d'utilisation des produits SMC" et le manuel d'utilisation pour connaître les précautions concernant le F.R.L. Précautions, <http://www.smc.eu>

Raccordement

⚠ Attention

- Lors du montage d'un clapet antiretour, s'assurer que les flèches (côté IN) sont dans le même sens que le débit d'air.

Alimentation en air

⚠ Précaution

- Utilisez un filtre à air de 5 µm max. de degré de filtration sur le côté alimentation de la vanne pour éviter que les particules n'endommagent le siège lors du montage d'une vanne 3/2 d'évacuation de la pression du côté alimentation.

Montage/réglage

⚠ Précaution

- Lorsque la cuve est installée sur le filtre à air, le filtre régulateur, le lubrificateur, le filtre micronique, ou le filtre submicronique (AC25-A à AC40-A), installez-le de façon à ce que le bouton de verrouillage s'aligne à la rainure à l'avant (ou à l'arrière) du corps, pour éviter une chute ou un endommagement de la cuve.



Sélection

⚠ Attention

- Modèle à purge automatique à flotteur
Respectez les conditions d'utilisation pour éviter les dysfonctionnements.
<Modèle N.O.>
 - Compresseur : 0.75 kW (100 L/min (ANR)) min.
Lors de l'utilisation de 2 purges automatiques ou plus, multipliez la valeur ci-dessus par le nombre de purges automatiques pour trouver la capacité des compresseurs dont vous avez besoin.
Par exemple, lors de l'utilisation de 2 purges automatiques, une capacité de 1.5 kW (200 L/min (ANR)) est nécessaire pour le compresseur.
 - Pression d'utilisation : 0.1 MPa ou plus
 <Modèle N.F.>
 - Pression d'utilisation pour AD27-A : 0.1 MPa ou plus
 - Pression d'utilisation pour AD37-A/AD47-A : 0.15 MPa ou plus

Sélection

⚠ Attention

- Lorsqu'une vanne 3/2 d'évacuation de la pression est montée sur le côté admission du régulateur ou du filtre régulateur, la pression résiduelle peut être évacuée sur le côté admission. Néanmoins, si la pression de réglage correspond à 0.15 MPa ou moins, la pression résiduelle pourrait ne pas être évacuée. Lors de l'utilisation d'une vanne 3 / 2 d'évacuation de la pression à un niveau de pression de réglage de 0.15 MPa ou moins, il est recommandé d'utiliser un régulateur avec fonction clapet de purge.

⚠ Précaution

- Lors de l'évacuation de l'air en position intermédiaire à l'aide de l'entretoise en T du côté admission du lubrificateur, le lubrifiant pourrait refluer. L'évacuation d'air ne contenant pas de lubrifiant est donc impossible.
Pour que l'air ne contienne pas de traces de lubrifiant, utiliser un clapet antiretour (la série AKM) côté admission du lubrificateur afin d'éviter le reflux du lubrifiant.
- Si une vanne 3/2 d'évacuation de pression est montée sur le côté admission du lubrificateur et provoque un reflux d'air, cela peut entraîner un reflux d'huile ou endommager les parties internes. Ne pas l'utiliser de cette façon.
- A la livraison, une unité F.R.L. dispose d'une étiquette indiquant sa référence. Cependant, les différents composants combinés ensemble durant le processus de distribution ne portent pas de marquage.
- Dans le cas des produits de la série AC10 équipés d'un manomètre, leur connexion à l'unité modulaire provoque des interférences qui empêchent l'utilisation d'outils ; le manomètre ne peut donc pas être monté ou démonté dans cet état.
Monter ou démonter une seule unité du manomètre AR/AW10-A avant de le connecter à l'unité modulaire.
Lors du vissage du manomètre, veillez à insérer une clé dans les méplats de la clé avant de tourner le manomètre.
Si le manomètre est vissé en le tenant par un autre côté, des fuites d'air ou des dommages peuvent se produire.
Le produit peut être expédié avec le manomètre déjà assemblé.
Contactez votre représentant local pour plus de détails.
- En cas de fonctionnement à une pression d'entrée inférieure à la pression d'entrée utilisée dans le graphique des caractéristiques de débit, la chute de pression du côté de la sortie peut être plus importante. Par conséquent, veillez à effectuer des tests en utilisant l'équipement réel.

AC

AF+AR+AL

AW+AL

AF+AR

AF+AFM+AR

AW+AFM

Élément
modulaire

AF

AFM / AFD

AR

AL

AW

Série AC10-A à AC40-A

Dimensions

AC10-A/AC20-A

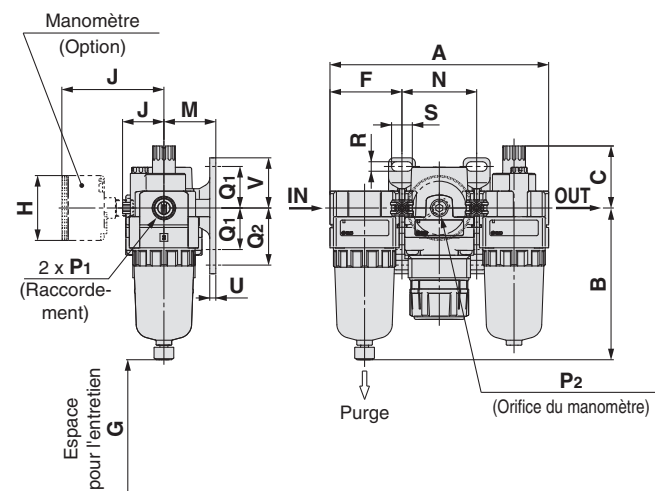

AC25-A à AC40-06-A

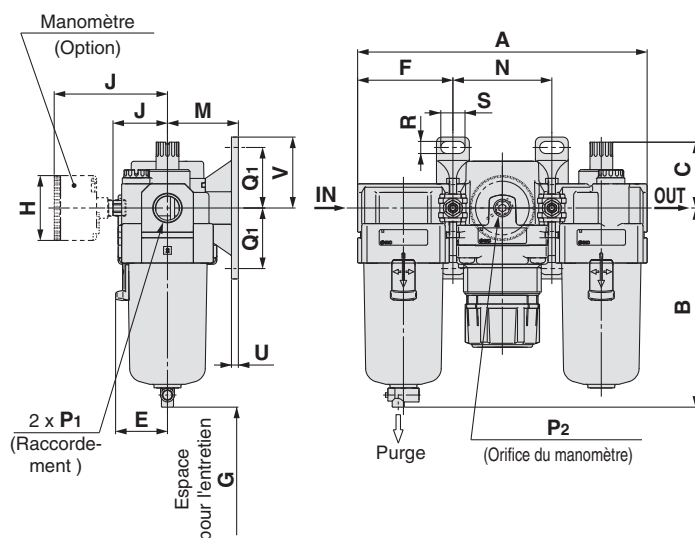

Modèle compatible	AC10-A/AC20-A		AC20-A		AC25-A à AC40-06-A
Caractéristiques en option/semi-standard	Avec purge automatique (N.F.)	Cuve en métal	Avec orifice de purge	Cuve en métal avec orifice de purge	Avec purge automatique (N.O./N.F.)
Dimensions					
					Type de taraudage /Rc.G : Raccord instantané ø10 Type de taraudage /NPT : Raccord instantané ø3/8"

Modèle compatible	AC25-A à AC40-06-A					
Caractéristiques en option/semi-standard	Cuve en métal	Cuve en métal avec orifice de purge	Cuve en métal avec indication de niveau	Cuve en métal avec indication de niveau, avec orifice de purge	Avec orifice de purge	Purge avec raccord cannelé
Dimensions						

Modèle	Caractéristiques standards																
	P1	P2	A	B	C	E	F	G	J	Fixations							
										M	N	Q1	Q2	R	S	U	V
AC10-A	M5 x 0.8	1/16	87	59.9	25.5	—	28	35	12.5	25	31	20	27	4.5	6.8	3	24.5
AC20-A	1/8, 1/4	1/8	126.4	87.6	35.9	—	41.6	60	23.4	30	43.2	24	33	5.5	12	3.5	29
AC25-A	1/4, 3/8	1/8	167.4	115.1	38.1	30	55.1	80	30.5	41	57.2	35	—	7	14	4	41
AC30-A	1/4, 3/8	1/8	167.4	115.1	38.1	30	55.1	80	30.5	41	57.2	35	—	7	14	4	41
AC40-A	1/4, 3/8, 1/2	1/8	220.4	147.1	39.8	38.4	72.6	110	36.1	50	75.2	40	—	9	18	5	48
AC40-06-A	3/4	1/8	235.4	149.1	37.8	38.4	77.6	110	39.6	50	80.2	40	—	9	18	5	48

Modèle	Options				Caractéristiques semi-standard							
	Manomètre rond		Manomètre rond (avec zone de couleur)		Avec purge automatique	Avec raccordement cannelé	Avec orifice de purge	Cuve en métal	Cuve en métal avec orifice de purge	Cuve en métal avec indication de niveau	Cuve en métal avec indication de niveau, avec orifice de purge	
	H	J	H	J	B	B	B	B	B	B	B	
AC10-A	ø26	26	—	—	77.9	—	—	59.3	—	—	—	
AC20-A	ø37.5	58.5	ø37.5	59.5	104.9	—	91.4	87.4	93.9	—	—	
AC25-A	ø37.5	58.5	ø37.5	59.5	156.8	123.6	121.9	117.6	122.1	137.6	142.1	
AC30-A	ø37.5	65	ø37.5	66	156.8	123.6	121.9	117.6	122.1	137.6	142.1	
AC40-A	ø42.5	72	ø42.5	72	186.9	155.6	153.9	149.6	154.1	169.6	174.1	
AC40-06-A	ø42.5	72	ø42.5	72	188.9	157.6	155.9	151.6	156.1	171.6	176.1	

AW	AL	AR	AFM / AFD	AF	Élément modulaire	AW+AFM	AF+AFM+AR	AF+AR	AW+AL	AF+AR+AL	AC
----	----	----	-----------	----	----------------------	--------	-----------	-------	-------	----------	----

Filter régulateur + Lubrificateur

AC10A-A à AC40A-A

Symbole

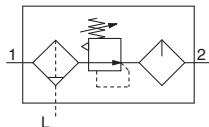

Pour passer commande

AC **30** A - **03** **DG** - - -A

① ② ③ ④ ⑤ ⑥

• Option/Semi-standard : Sélectionnez une lettre de a à l.
 • Symbole pour option/élément modulaire/semi-standard : Si vous désirez plusieurs options, indiquez-les dans l'ordre alphanumérique.
 Exemple) AC30A-F03DM-KSV-13NR-A

	Symbole	Description	①				
			Taille du corps				
			10	20	30	40	
②	Filetage	—	Filetage métrique (M5)				
		Rc	●	—	—	—	
		N ^{Note 1)}	—	●	●	●	
		F ^{Note 2)}	—	●	●	●	
+							
③	Raccordement	M5	●	—	—	—	
		01	—	●	—	—	
		02	—	●	●	●	
		03	—	—	●	●	
		04	—	—	—	●	
		06	—	—	—	●	
+							
④	a	—	Modèle à purge automatique à flotteur				
		C ^{Note 4)}	●	●	●	●	
		D ^{Note 5)}	●	●	●	●	
	+						
	b	Manomètre ^{Note 6)}	—	Sans manomètre			
			G	●	●	●	●
M			—	●	●	●	
+							
⑤	c	—	Clapet antiretour				
		K	●	●	●	●	
	+						
	d	—	Pressostat				
		S ^{Note 8)}	●	●	●	●	
	+						
e	Distributeur 3 voies avec purge de pression	—	Sans élément modulaire				
		V	—	●	●	●	
+							
⑥	f	—	Pression de réglage ^{Note 9)}				
		1	●	●	●	●	
	+						
	g	Cuve ^{Note 10)}	—	Cuve en polycarbonate			
			2	●	●	●	●
			6	●	●	●	●
			8	—	—	●	●
			C	—	●	—	—
			6C	—	●	—	—
	+						
	h	Orifice ^{Note 13)} de purge du filtre	—	Avec robinet de purge			
			J ^{Note 14)}	—	●	—	—
			W ^{Note 15)}	—	—	●	●
			—	—	—	●	●

Traitement de l'air (F.R.L.) Série AC10A-A à AC40A-A

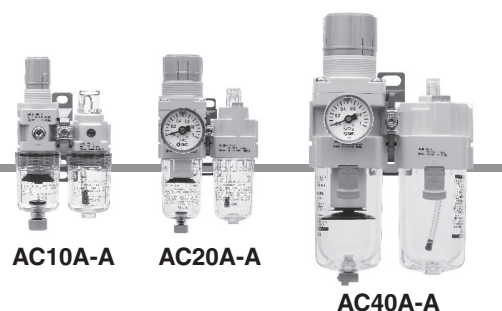

	Symbole	Description	①				
			Taille du corps				
			10	20	30	40	
6 Semi-standard	i	Orifice d'évacuation du lubrifiant du lubrificateur	—	●	●	●	●
		3 Note 16) Lubrificateur avec robinet de purge	●	●	●	●	
	j	Mécanisme d'échappement	—	●	●	●	●
		N Sans clapet de décharge	●	●	●	●	
	k	Sens du débit	—	●	●	●	●
		R Sens du débit : de droite à gauche	●	●	●	●	
	l	Unité de pression	—	●	●	●	●
		Z Note 17) Plaque d'identification, plaque de précaution de la cuve et manomètre en unités impériales : psi, °F	○ Note 18)	○ Note 18)	○ Note 18)	○ Note 18)	

Note 1) L'orifice de purge est NPT 1 / 8 (compatible avec AC 2 0 A-A) et NPT 1 / 4 (compatible avec AC 3 0 A-A à AC40A-A). L'orifice de purge automatique est un raccord instantané de $\varnothing 3 / 8$ " (compatible avec AC 3 0 A-A à AC40A-A).

Note 2) L'orifice de purge est G1/8 (compatible avec AC20A-A) et G1/4 (compatible avec AC30A-A à AC40A-A).

Note 3) Les options G et M sont livrées séparément et non assemblées.

Note 4) Sans pression, le condensat qui ne démarre pas le mécanisme de purge automatique restera dans la cuve. Il est recommandé d'évacuer le condensat résiduel avant de terminer les opérations de la session de travail.

Note 5) Avec un compresseur de petite taille (0.75 kW, débit de purge inférieur à 1 0 0 L/min[ANRI]), une fuite d'air du

robinet de purge peut se produire lors du démarrage. Le type N.F. est recommandé.

Note 6) Un manomètre 1 . 0 MPa est équipé pour le modèle standard (0.7 MPa). Manomètre 0.4 MPa pour le modèle à 0.2 MPa (manomètre 1.0 uniquement pour AC10A-A).

Note 7) Raccordement indisponible : 06

Note 8) La position de la fixation varie en fonction du montage du pressostat.

Note 9) La pression peut parfois être réglée à une valeur supérieure à la pression nominale, autrement il est souhaitable de respecter la plage de caractéristiques.

Note 10) Voir les données sécurité des produits chimiques page 38 pour connaître la résistance chimique de la cuve.

Note 11) Une cuve est fournie en standard (polycarbonate).

Note 12) Une cuve est fournie en standard (nylon).

Note 13) Modèle à purge automatique à flotteur : La combinaison de C et D n'est pas possible.

Note 14) Sans la fonction clapet

Note 15) La combinaison de la cuve en métal : 2 et 8 ne sont pas disponibles.

Note 16) En sélectionnant W : La purge du filtre du régulateur, l'orifice de purge du lubrificateur est un raccord droit cannelé.

Note 17) Pour les modèles à filetage du tube : M5, NPT. MPa et psi apparaissent tous les deux sur l'unité de pression. Ne pas utiliser avec M : Manomètre rond (avec zone de couleur). Disponible en exécution spéciale.

Note 18) ○: Pour le filetage du tube : M5 et NPT uniquement

Caractéristiques standards

Modèle		AC10A-A	AC20A-A	AC30A-A	AC40A-A	AC40A-06-A
Composant	Filtre régulateur [AW]	AW10-A	AW20-A	AW30-A	AW40-A	AW40-06-A
	Lubrificateur [AL]	AL10-A	AL20-A	AL30-A	AL40-A	AL40-06-A
Raccordement		M5 x 0.8	1/8, 1/4	1/4, 3/8	1/4, 3/8, 1/2	3/4
Raccordement du manomètre [AW]		1/16	1/8			
Fluide		Air				
Température d'utilisation		-5 à 60 °C (hors-gel)				
Pression d'épreuve		1.5 MPa				
Pression d'utilisation max.		1.0 MPa				
Plage de la pression de réglage [AW]		0.05 à 0.7 MPa				
Degré de filtration nominale [AW]		5 µm				
Lubrifiant recommandé [AL]		Huile hydraulique de classe 1 (ISO VG32)				
Matériau de la cuve [AW/AL]		Polycarbonate				
Protection de la cuve [AW/AL]		—	Semi-standard (acier)	Standard (polycarbonate)		
Construction [AW]		Avec clapet de décharge				
Masse (kg)		0.20	0.34	0.67	1.24	1.35

Série AC10A-A à AC40A-A

Dimensions

AC10A-A/AC20A-A

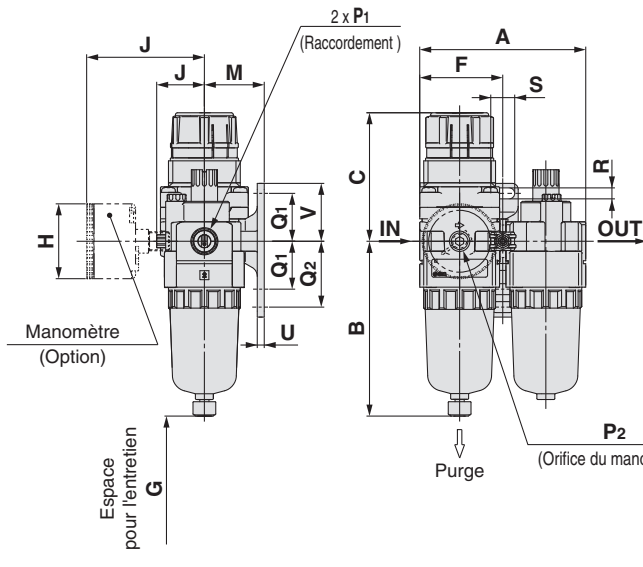

AC30A-A à AC40A-06-A

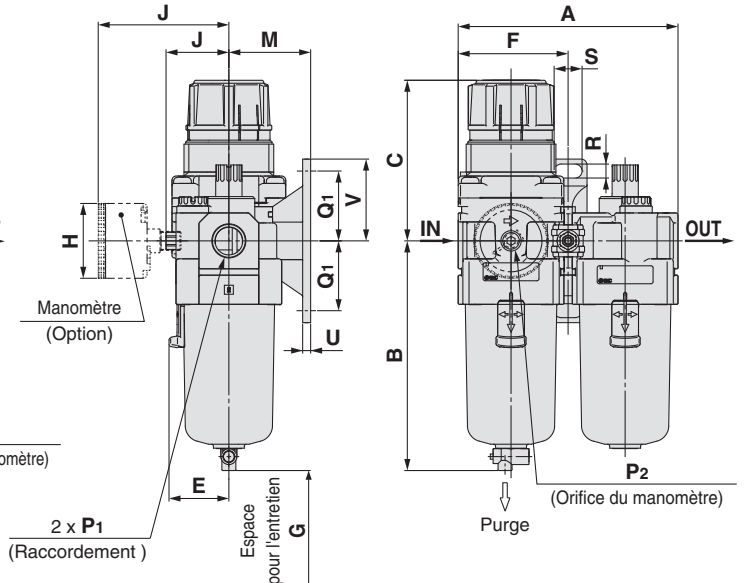

Modèle compatible	AC10A-A/AC20A-A		AC20A-A		AC30A-A à AC40A-06-A	
Caractéristiques en option/semi-standard	Avec purge automatique (N.F.)	Cuve en métal	Avec orifice de purge	Cuve en métal avec orifice de purge	Avec purge automatique (N.O./N.F.)	
Dimensions					 Type de taraudage /Rc,G : Raccord instantané ø10 Type de taraudage /NPT : Raccord instantané ø3/8"	

Modèle compatible	AC30A-A à AC40A-06-A					
Caractéristiques en option/semi-standard	Cuve en métal	Cuve en métal avec orifice de purge	Cuve en métal avec indication de niveau	Cuve en métal avec indication de niveau, avec orifice de purge	Avec orifice de purge	Purge avec raccord cannelé
Dimensions						

Modèle	Caractéristiques standards															
	P1	P2	A	B	C Note)	E	F	G	J	Fixations						
										M	Q1	Q2	R	S	U	V
AC10A-A	M5 x 0.8	1/16	56	59.9	47.4	—	28	25	12.5	25	20	27	4.5	6.8	3	24.5
AC20A-A	1/8, 1/4	1/8	83.2	87.6	67.4	—	41.6	60	23.4	30	24	33	5.5	12	3.5	29
AC30A-A	1/4, 3/8	1/8	110.2	115.1	83.5	30	55.1	80	30.5	41	35	—	7	14	4	41
AC40A-A	1/4, 3/8, 1/2	1/8	145.2	147.1	100	38.4	72.6	110	36.1	50	40	—	9	18	5	48
AC40A-06-A	3/4	1/8	155.2	149.1	101.5	38.4	77.6	110	39.6	50	40	—	9	18	5	48

Modèle	Options				Caractéristiques semi-standard							
	Manomètre rond		Manomètre rond (avec zone de couleur)		Avec purge automatique	Avec raccordement cannelé	Avec orifice de purge	Cuve en métal	Cuve en métal avec orifice de purge	Cuve en métal avec indication de niveau	Cuve en métal avec indication de niveau, avec orifice de purge	
	H	J	H	J	B	B	B	B	B	B	B	
AC10A-A	ø26	26	—	—	77.9	—	—	59.3	—	—	—	
AC20A-A	ø37.5	58.5	ø37.5	59.5	104.9	—	91.4	87.4	93.9	—	—	
AC30A-A	ø37.5	65	ø37.5	66	156.8	123.6	121.9	117.6	122.1	137.6	142.1	
AC40A-A	ø42.5	72	ø42.5	72	186.9	155.6	153.9	149.6	154.1	169.6	174.1	
AC40A-06-A	ø42.5	72	ø42.5	72	188.9	157.6	155.9	151.6	156.1	171.6	176.1	

Note) La longueur totale de la dimension C est celle obtenue lorsque le filtre-régulateur est déverrouillé.

AW	AL	AR	AFM / AFD	AF	Élément modulaire	AW+AFM	AF+AFM+AR	AF+AR	AW+AL	AF+AR+AL	AC
----	----	----	-----------	----	----------------------	--------	-----------	-------	-------	----------	----

Filtere à air + Régulateur

AC10B-A à AC40B-A

Symbole

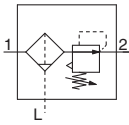

Pour passer commande

AC **30** B - **03** **DG** - - - -A

1
2
3
4
5
6

• Option/Semi-standard : Sélectionnez une lettre de a à j.
 • Symbole pour option/élément modulaire/semi-standard : Si vous désirez plusieurs options, indiquez-les dans l'ordre alphabétique.
 Exemple) AC30B-F03DM-SV-1NR-A

	Symbole	Description	①					
			Taille du corps					
			10	20	25	30	40	
②	Filetage	—	Filetage métrique (M5)					
		Rc	●	—	—	—	—	
		N ^{Note 1)}	—	●	●	●	●	
		F ^{Note 2)}	—	●	●	●	●	
+								
③	Raccordement	M5	●	—	—	—	—	
		01	—	●	—	—	—	
		02	—	●	●	●	●	
		03	—	—	●	●	●	
		04	—	—	—	—	●	
		06	—	—	—	—	●	
+								
④	a	—	Modèle à purge automatique à flotteur					
		C ^{Note 4)}	●	●	●	●	●	
		D ^{Note 5)}	—	—	●	●	●	
	+							
	b	Manomètre ^{Note 6)}	—	Sans manomètre				
			G	●	●	●	●	●
M			—	●	●	●	●	
+								
⑤	c	—	Pressostat					
		S ^{Note 7)}	●	●	●	●	●	
	T ^{Note 7)}	—	Entretoise en T					
		—	●	●	●	●	●	
	+							
	d	Distributeur 3 voies avec purge de pression	—	Sans élément modulaire				
V ^{Note 8)}			●	●	●	●	●	
+								
⑥	e	—	Pression de réglage ^{Note 9)}					
		1	●	●	●	●	●	
	+							
	f	Cuve ^{Note 10)}	—	Cuve en polycarbonate				
			2	●	●	●	●	●
			6	●	●	●	●	●
			8	—	—	●	●	●
			C	—	●	— ^{Note 11)}	— ^{Note 11)}	— ^{Note 11)}
			6C	—	●	— ^{Note 12)}	— ^{Note 12)}	— ^{Note 12)}
	+							
	g	Orifice de purge du filtre ^{Note 13)}	—	Avec robinet de purge				
			J ^{Note 14)}	—	●	—	—	—
—			—	—	●	●	●	
W ^{Note 15)}			—	—	●	●	●	

Traitement de l'air (F.R.L.) Série AC10B-A à AC40B-A

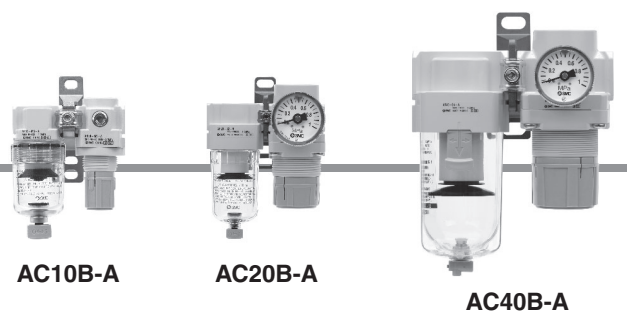

	Symbole	Description	①				
			Taille du corps				
			10	20	25	30	40
⑥ Semi-standard	h	Mécanisme d'échappement —	●	●	●	●	●
		N	●	●	●	●	●
			+				
	i	Sens du débit —	●	●	●	●	●
		R	●	●	●	●	●
			+				
j	Unité de pression —	●	●	●	●	●	
	Z Note 16	Plaque d'identification, plaque de précaution de la cuve et manomètre en unités impériales : psi, °F	○ Note 17	○ Note 17	○ Note 17	○ Note 17	○ Note 17

Note 1) L'orifice de purge est NPT1/8 (compatible avec AC 2 0 B-A) et NPT 1 / 4 (compatible avec AC 2 5 B-A à AC 4 0 B-A). L'orifice de purge automatique est un raccord instantané de ø3/8" (compatible avec AC25B-A à AC40B-A).

Note 2) L'orifice de purge est G 1 / 8 (compatible avec AC20B-A) et G1/4 (compatible avec AC25B-A à AC40B-A).

Note 3) Les options G et M sont livrées séparément et non assemblées.

Note 4) Sans pression, le condensat qui ne démarre pas le mécanisme de purge automatique restera dans la cuve. Il est recommandé d'évacuer le condensat résiduel avant de terminer les opérations de la session de travail.

Note 5) Avec un compresseur de petite taille (0.75 kW, débit de purge inférieur à 1 0 0 L/min[ANR]), une fuite d'air du robinet de purge peut se produire lors du démarrage. Le type N.F. est

recommandé.

Note 6) Un manomètre 1 . 0 MPa est équipé pour le modèle standard (0 . 7 MPa). Manomètre 0 . 4 MPa pour le modèle à 0 . 2 MPa (manomètre 1.0 uniquement pour AC10B-A).

Note 7) La position de la fixation varie en fonction du montage de l'entretoise en T ou de celui du pressostat.

Note 8) Veillez à ce que la pression de sortie soit évacuée dans l'atmosphère en utilisant un manomètre. Pour les spécifications de V 1 , utilisez le régulateur avec une pression de réglage de 0 . 1 5 MPa min. pour assurer l'expulsion de la pression.

Note 9) La pression peut parfois être réglée à une valeur supérieure à la pression nominale, autrement il est souhaitable de respecter la plage de caractéristiques.

Note 10) Voir les données sécurité des produits chimiques page 38 pour connaître la résistance chimique de la cuve.

Note 11) Une cuve est fournie en standard (polycarbonate).

Note 12) Une cuve est fournie en standard (nylon).

Note 13) Modèle à purge automatique à flotteur : La combinaison de C et D n'est pas possible.

Note 14) Sans la fonction clapet

Note 15) La combinaison de la cuve en métal : 2 et 8 ne sont pas disponibles.

Note 16) Pour les modèles à filetage du tube : M 5 , NPT. MPa et psi apparaissent tous les deux sur l'unité de pression. Ne pas utiliser avec M : Manomètre rond (avec zone de couleur). Disponible en exécution spéciale.

Note 17) ○ : Pour le filetage du tube : M 5 et NPT uniquement

Caractéristiques standards

Modèle		AC10B-A	AC20B-A	AC25B-A	AC30B-A	AC40B-A	AC40B-06-A
Composant	Filtre à air [AF]	AF10-A	AF20-A	AF30-A	AF30-A	AF40-A	AF40-06-A
	Régulateur [AR]	AR10-A	AR20-A	AR25-A	AR30-A	AR40-A	AR40-06-A
Raccordement		M5 x 0.8	1/8, 1/4	1/4, 3/8	1/4, 3/8	1/4, 3/8, 1/2	3/4
Raccordement du manomètre [AR]		1/16	1/8				
Fluide		Air					
Température d'utilisation		-5 à 60 °C (hors-gel)					
Pression d'épreuve		1.5 MPa					
Pression d'utilisation max.		1.0 MPa					
Plage de la pression de réglage [AR]		0.05 à 0.7 MPa					
Degré de filtration nominale [AF]		5 µm					
Matériau de la cuve [AF]		Polycarbonate					
Protection de la cuve [AF]		—	Semi-standard (acier)	Standard (polycarbonate)			
Construction [AR]		Avec clapet de décharge					
Masse (kg)		0.16	0.28	0.43	0.58	1.05	1.12

Série AC10B-A à AC40B-A

Dimensions

AC10B-A/AC20B-A

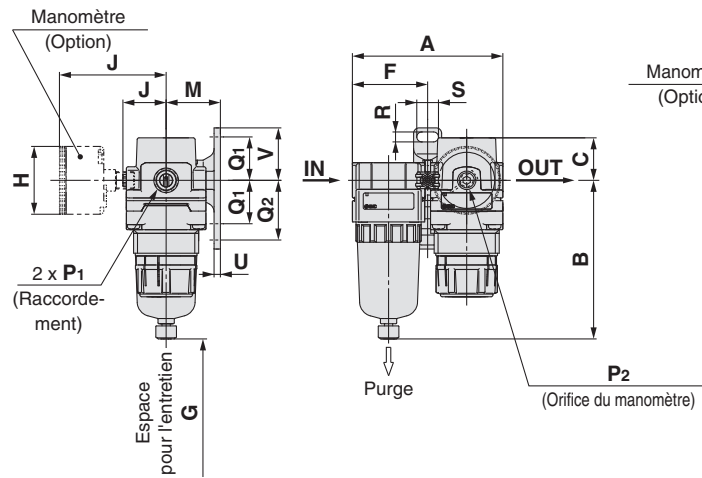

AC25B-A à AC40B-06-A

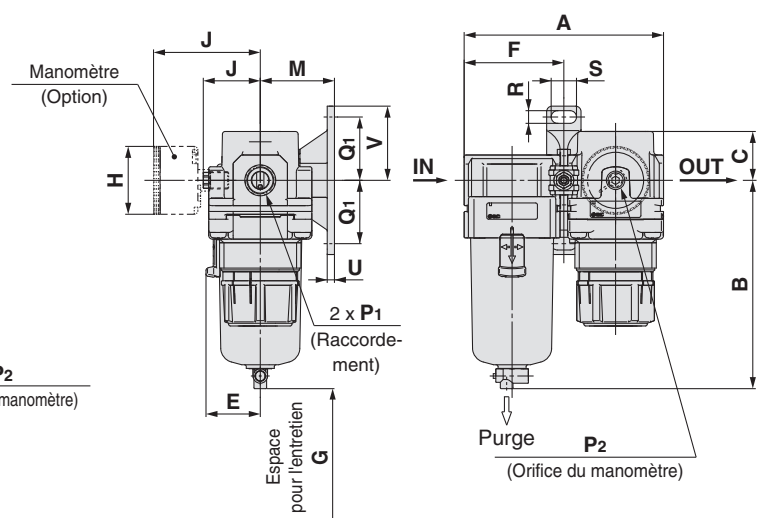

Modèle compatible	AC10B-A/AC20B-A		AC20B-A		AC25B-A à AC40B-06-A
Caractéristiques en option/semi-standard	Avec purge automatique (N.F.)	Cuve en métal	Avec orifice de purge	Cuve en métal avec orifice de purge	Avec purge automatique (N.O./N.F.)
Dimensions					
					Type de taraudage /Rc.G : Raccord instantané ø10 Type de taraudage /NPT : Raccord instantané ø3/8"

Modèle compatible	AC25B-A à AC40B-06-A					
Caractéristiques en option/semi-standard	Cuve en métal	Cuve en métal avec orifice de purge	Cuve en métal avec indication de niveau	Cuve en métal avec indication de niveau, avec orifice de purge	Avec orifice de purge	Purge avec raccord cannelé
Dimensions						

Modèle	Caractéristiques standards															
	P1	P2	A	B	C	E	F	G	J	Fixations						
										M	Q1	Q2	R	S	U	V
AC10B-A	M5 x 0.8	1/16	56	59.9	11	—	28	25	12.5	25	20	27	4.5	6.8	3	24.5
AC20B-A	1/8, 1/4	1/8	83.2	87.6	23.5	—	41.6	25	23.4	30	24	33	5.5	12	3.5	29
AC25B-A	1/4, 3/8	1/8	110.2	115.1	23.5	30	55.1	35	30.5	41	35	—	7	14	4	41
AC30B-A	1/4, 3/8	1/8	110.2	115.1	27	30	55.1	35	30.5	41	35	—	7	14	4	41
AC40B-A	1/4, 3/8, 1/2	1/8	145.2	147.1	33.5	38.4	72.6	40	36.1	50	40	—	9	18	5	48
AC40B-06-A	3/4	1/8	155.2	149.1	33.5	38.4	77.6	40	39.6	50	40	—	9	18	5	48

Modèle	Options						Caractéristiques semi-standard					
	Manomètre rond		Manomètre rond (avec zone de couleur)		Avec purge automatique	Avec raccordement cannelé	Avec orifice de purge	Cuve en métal	Cuve en métal avec orifice de purge	Cuve en métal avec indication de niveau	Cuve en métal avec indication de niveau, avec orifice de purge	
	H	J	H	J	B	B	B	B	B	B	B	
AC10B-A	ø26	26	—	—	77.9	—	—	59.3	—	—	—	
AC20B-A	ø37.5	58.5	ø37.5	59.5	104.9	—	91.4	87.4	93.9	—	—	
AC25B-A	ø37.5	58.5	ø37.5	59.5	156.8	123.6	121.9	117.6	122.1	137.6	142.1	
AC30B-A	ø37.5	65	ø37.5	66	156.8	123.6	121.9	117.6	122.1	137.6	142.1	
AC40B-A	ø42.5	72	ø42.5	72	186.9	155.6	153.9	149.6	154.1	169.6	174.1	
AC40B-06-A	ø42.5	72	ø42.5	72	188.9	157.6	155.9	151.6	156.1	171.6	176.1	

AW	AL	AR	AFM / AFD	AF	Élément modulaire	AW+AFM	AF+AFM+AR	AF+AR	AW+AL	AF+AR+AL	AC
----	----	----	-----------	----	----------------------	--------	-----------	-------	-------	----------	----

AC20C-A à AC40C-A

Symbole

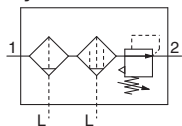

Pour passer commande

AC **30** C- **03** **DG** - - -A

1
 2
 3
 4
 5
 6

- Option/Semi-standard : Sélectionnez une lettre de a à j.
- Symbole pour option/élément modulaire/semi-standard : Si vous désirez plusieurs options, indiquez-les dans l'ordre alphanumérique. Exemple) AC30C-F03DM-SV-1NR-A

	Symbole	Description	①					
			Taille du corps					
			20	25	30	40		
②	Filetage	—	Rc	●	●	●	●	
		N	NPT	●	●	●	●	
		F	G	●	●	●	●	
+								
③	Raccordement	01	1/8	●	—	—	—	
		02	1/4	●	●	●	●	
		03	3/8	—	●	●	●	
		04	1/2	—	—	—	●	
		06	3/4	—	—	—	●	
+								
④	a	Modèle à purge automatique à flotteur	—	Sans purge automatique	●	●	●	●
			C ^{Note 2)}	N.F. (normalement fermé) Sans application de pression, l'orifice de purge est fermé.	●	●	●	●
			D ^{Note 3)}	N.O. (normalement ouvert) Avec une application de pression, l'orifice de purge est ouvert.	—	●	●	●
	+							
	b	Manomètre ^{Note 4)}	—	Sans manomètre	●	●	●	●
			G	Manomètre rond (avec index de plage)	●	●	●	●
M			Manomètre rond (avec zone de couleur)	●	●	●	●	
+								
⑤	c	Pressostat	—	Sans élément modulaire	●	●	●	●
			S ^{Note 5)}	Position de montage : AF+AFM+S+AR	●	●	●	●
	Entretoise en T	T ^{Note 5)}	Position de montage : AF+AFM+T+AR	●	●	●	●	
		+						
d	Distributeur 3 voies avec purge de pression	—	Sans élément modulaire	●	●	●	●	
		V	Position de montage : AF+AFM+AR+V	●	●	●	●	
		V1 ^{Note 6)}	Position de montage : V+AF+AFM+AR	●	●	●	●	
+								
⑥	e	Pression de réglage ^{Note 7)}	—	Réglage entre 0.05 et 0.7 MPa	●	●	●	●
			1	Réglage entre 0.02 et 0.2 MPa	●	●	●	●
	+							
	f	Cuve	—	Cuve en polycarbonate	●	●	●	●
			2	Cuve en métal	●	●	●	●
			6	Cuve en nylon	●	●	●	●
			8	Cuve en métal avec indication de niveau	—	●	●	●
			C	Avec protection de la cuve	●	—	—	—
			6C	Avec protection de la cuve (cuve en nylon)	●	—	—	—
	+							
	g	Orifice de purge du filtre micronique ^{Note 12)}	—	Avec robinet de purge	●	●	●	●
			J ^{Note 8)}	Orifice de purge 1/8	●	—	—	—
			Orifice de purge 1/4	—	●	●	●	
W ^{Note 11)}			Robinet de purge avec raccordement cannelé (pour tube nylon ø6 x ø4)	—	●	●	●	
+								
h	Clapet de décharge	—	Avec clapet de décharge	●	●	●	●	
		N	Sans clapet de décharge	●	●	●	●	

Traitement de l'air Série AC20C-A à AC40C-A

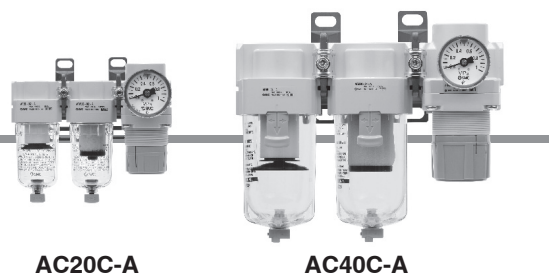

AC20C-A

AC40C-A

		Symbole	Description	①				
				Taille du corps				
				20	25	30	40	
6	Semi-standard	i	—	Sens du débit : de gauche à droite	●	●	●	●
			R	Sens du débit : de droite à gauche	●	●	●	●
j	Unité de pression	—	Plaque d'identification et manomètre en unités impériales : MPa	●	●	●	●	
		Z (Note 9)	Plaque d'identification, plaque de précaution de la cuve et manomètre en unités impériales : psi, °F	○ (Note 10)	○ (Note 10)	○ (Note 10)	○ (Note 10)	

Note 1) Les options G et M sont livrées séparément et non assemblées.

Note 2) Sans pression, le condensat qui ne démarre pas le mécanisme de purge automatique restera dans la cuve. Il est recommandé d'évacuer le condensat résiduel avant de terminer les opérations de la session de travail.

Note 3) Avec un compresseur de petite taille (0.75 kW, débit de purge inférieur à 100 L/min[ANR]), une fuite d'air du robinet de purge peut se produire lors du démarrage. Le type N.F. est recommandé.

Note 4) Si le système comporte un manomètre, un manomètre de 1.0 MPa est équipé pour le modèle standard (0.7 MPa). un manomètre de 0.4 MPa est équipé pour le modèle à 0.2 MPa.

Note 5) La position de la fixation varie en fonction de la position de l'entretoise en T ou du pressostat.

Note 6) Veillez à ce que la pression de sortie soit évacuée dans l'atmosphère en utilisant un manomètre. Pour les spécifications de V1, utilisez le régulateur avec une pression de réglage de 0.15 MPa min. pour assurer l'expulsion de la pression.

Note 7) La pression peut parfois être réglée à une valeur supérieure à la pression nominale, autrement il est souhaitable de respecter la plage de caractéristiques.

Note 8) Sans la fonction clapet.

Note 9) Pour les modèles à filetage : NPT. MPa et psi apparaissent tous les deux sur l'unité de pression. Manomètre rond (avec zone de couleur) : Ne s'utilise pas avec M. Disponible en exécution spéciale.

Note 10) ○ : Pour les modèles à filetage : NPT uniquement

Note 11) La combinaison de la cuve en métal : 2 et 8 ne sont pas disponibles.

Note 12) La combinaison modèle à purge automatique à flotteur : C et D ne sont pas disponibles.

Caractéristiques standards

Modèle		AC20C-A	AC25C-A	AC30C-A	AC40C-A	AC40C-06-A
Composant	Filtre à air [AF]	AF20-A	AF30-A	AF30-A	AF40-A	AF40-06-A
	Filtre micronique [AFM]	AFM20-A	AFM30-A	AFM30-A	AFM40-A	AFM40-06-A
	Régulateur [AR]	AR20-A	AR25-A	AR30-A	AR40-A	AR40-06-A
Raccordement		1/8, 1/4	1/4, 3/8	1/4, 3/8	1/4, 3/8, 1/2	3/4
Raccordement du manomètre [AR]		1/8				
Fluide		Air				
Température d'utilisation		- 5 à 60°C (hors-gel)				
Pression d'épreuve		1.5 MPa				
Pression d'utilisation max.		1.0 MPa				
Pression d'utilisation min.		0.05 MPa				
Plage de la pression de réglage [AR]		0.05 à 0.7 MPa				
Degré de filtration nominale [AF/AFM]		AF: 5 µm, AFM: 0.3 µm (99.9% taille des particules filtrées)				
Concentration en huile du côté échappement [AFM]		MAX 1.0 mg/m ³ (ANR) (≈ 0.8 ppm) (Note 2) (Note 3)				
Débit [L/min (ANR)] [AFM] (Note 1)		200	450	450	1100	1100
Matière de la cuve [AF/AFM]		Polycarbonate				
Protection de la cuve [AF/AFM]		Semi-standard (acier)	Standard (Polycarbonate)			
Construction [AR]		Avec clapet de décharge				
Masse [kg]		0.39	0.67	0.82	1.53	1.66

Note 1) Conditions : Pression d'alimentation du filtre micronique : 0.7 MPa ; la valeur de débit dépend de la pression d'alimentation.

Respectez les valeurs de débit recommandées pour éviter que le lubrifiant ne soit expulsé par le côté échappement.

Note 2) Lorsque la concentration en condensat d'huile du compresseur est de 30 mg/m³ (ANR).

Note 3) Le joint torique de la cuve et les autres joints toriques sont légèrement lubrifiés.

Série AC20C-A à AC40C-A

Dimensions

AC20C-A

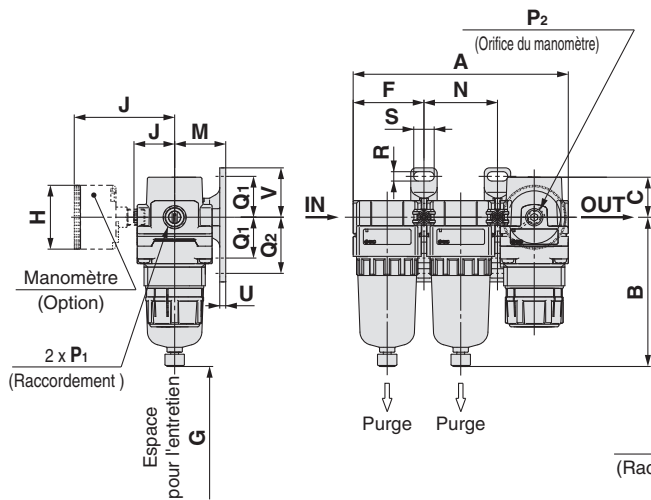

AC25C-A à AC40C-06-A

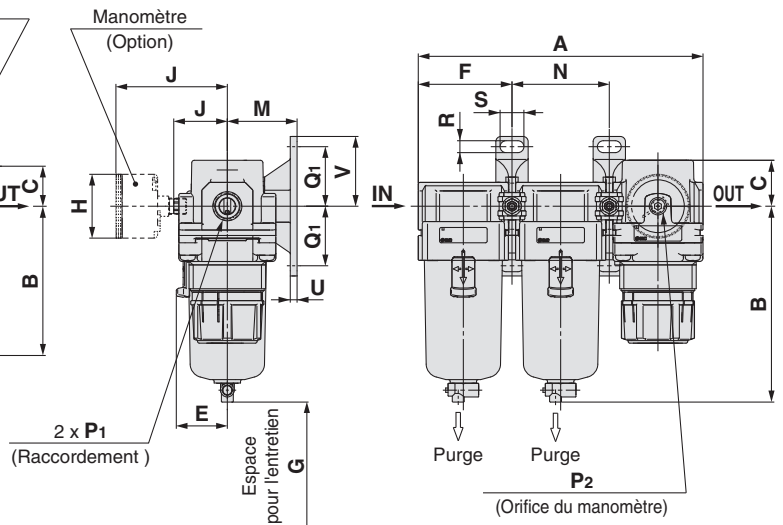

Modèle compatible	AC20C-A				AC25C-A à AC40C-06-A
Caractéristiques en option/semi-standard	Avec purge automatique (N.F.)	Avec orifice de purge	Cuve en métal	Cuve en métal avec orifice de purge	Avec purge automatique (N.O./N.F.)
Dimensions	 M5 x 0.8	 Cotes sur plats de 14 1/8		 Cotes sur plats de 14 1/8	 N.A.: Noir N.F.: Gris Type de taraudage /Rc.G : Raccord instantané ø10 Type de taraudage /NPT : Raccord instantané ø3/8"

Modèle compatible	AC25C-A à AC40C-06-A					
Caractéristiques en option/semi-standard	Cuve en métal	Cuve en métal avec orifice de purge	Cuve en métal avec indication de niveau	Cuve en métal avec indication de niveau, avec orifice de purge	Avec orifice de purge	Purge avec raccord cannelé
Dimensions		 Cotes sur plats de 17 1/4		 Cotes sur plats de 17 1/4	 Cotes sur plats de 17 1/4	 Raccord cannelé Tube compatible : T0604

Modèle	Caractéristiques standards																
	P ₁	P ₂	A	B	C	E	F	G	J	Fixations							
										M	N	Q ₁	Q ₂	R	S	U	V
AC20C-A	1/8, 1/4	1/8	126.4	87.6	23.5	—	41.6	45	23.4	30	43.2	24	33	5.5	12	3.5	29
AC25C-A	1/4, 3/8	1/8	167.4	115.1	23.5	30	55.1	50	30.5	41	57.2	35	—	7	14	4	41
AC30C-A	1/4, 3/8	1/8	167.4	115.1	27	30	55.1	50	30.5	41	57.2	35	—	7	14	4	41
AC40C-A	1/4, 3/8, 1/2	1/8	220.4	147.1	33.5	38.4	72.6	75	36.1	50	75.2	40	—	9	18	5	48
AC40C-06-A	3/4	1/8	235.4	149.1	33.5	38.4	77.6	75	39.6	50	80.2	40	—	9	18	5	48

Modèle	Options						Caractéristiques semi-standard					
	Manomètre rond		Manomètre rond (avec zone de couleur)		Avec purge automatique	Avec raccordement cannelé	Avec orifice de purge	Cuve en métal	Cuve en métal avec orifice de purge	Cuve en métal avec indication de niveau	Cuve en métal avec indication de niveau, avec orifice de purge	
	H	J	H	J	B	B	B	B	B	B	B	
AC20C-A	ø37.5	58.5	ø37.5	59.5	104.9	—	91.4	87.4	93.9	—	—	
AC25C-A	ø37.5	58.5	ø37.5	59.5	156.8	123.6	121.9	117.6	122.1	137.6	142.1	
AC30C-A	ø37.5	65	ø37.5	66	156.8	123.6	121.9	117.6	122.1	137.6	142.1	
AC40C-A	ø42.5	72	ø42.5	72	186.9	155.6	153.9	149.6	154.1	169.6	174.1	
AC40C-06-A	ø42.5	72	ø42.5	72	188.9	157.6	155.9	151.6	156.1	171.6	176.1	

AW	AL	AR	AFM / AFD	AF	Élément modulaire	AW+AFM	AF+AFM+AR	AF+AR	AW+AL	AF+AR+AL	AC
----	----	----	-----------	----	----------------------	--------	-----------	-------	-------	----------	----

AC20D-A à AC40D-A

Symbole

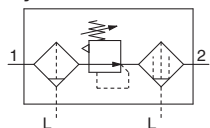

Pour passer commande

AC **30** D- **03** **DG** - - -A

1
2
3
4
5
6

- Option/Semi-standard : Sélectionnez une lettre de a à j.
- Symbole pour option/élément modulaire/semi-standard : Si vous désirez plusieurs options, indiquez-les dans l'ordre alphabétique.
Exemple) AC30D-F03DM-SV-1NR-A

	Symbole	Description	①			
			Taille du corps			
			20	30	40	
②	Filetage	—	Rc	●	●	●
		N	NPT	●	●	●
		F	G	●	●	●
③	Raccordement	01	1/8	●	—	—
		02	1/4	●	●	●
		03	3/8	—	●	●
		04	1/2	—	—	●
		06	3/4	—	—	●
		+				
④	a	—	Sans purge automatique	●	●	●
		C ^{Note 2)}	N.F. (normalement fermé) Sans application de pression, l'orifice de purge est fermé.	●	●	●
		D ^{Note 3)}	N.O. (normalement ouvert) Avec une application de pression, l'orifice de purge est ouvert.	—	●	●
	b	—	Sans manomètre	●	●	●
		G	Manomètre rond (avec index de plage)	●	●	●
		M	Manomètre rond (avec zone de couleur)	●	●	●
⑤	c	—	Sans élément modulaire	●	●	●
		S ^{Note 5)}	Position de montage : AW+S+AFM	●	●	●
	d	—	Sans élément modulaire	●	●	●
		V	Position de montage : AW+AFM+V	●	●	●
		V1 ^{Note 6)}	Position de montage : V+AW+AFM	●	●	●
	⑥	e	—	Réglage entre 0.05 et 0.7 MPa	●	●
1			Réglage entre 0.02 et 0.2 MPa	●	●	●
f		—	Cuve en polycarbonate	●	●	●
		2	Cuve en métal	●	●	●
		6	Cuve en nylon	●	●	●
		8	Cuve en métal avec indication de niveau	—	●	●
	C	Avec protection de la cuve	●	—	—	
	6C	Avec protection de la cuve (cuve en nylon)	●	—	—	
g	—	—	Avec robinet de purge	●	●	●
		J ^{Note 8)}	Orifice de purge 1/8	●	—	—
		—	Orifice de purge 1/4	—	●	●
		W ^{Note 11)}	Robinet de purge avec raccordement cannelé (pour tube nylon ø6 x ø4)	—	●	●
	h	—	Avec clapet de décharge	●	●	●
		N	Sans clapet de décharge	●	●	●
i	—	Sens du débit : de gauche à droite	●	●	●	
	R	Sens du débit : de droite à gauche	●	●	●	

Traitement de l'air *Série AC20D-A à AC40D-A*

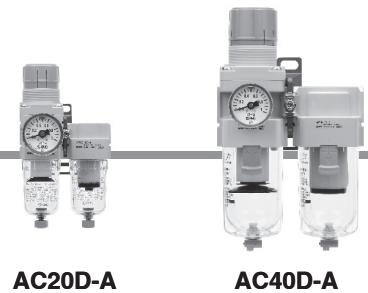

AC20D-A

AC40D-A

		Symbole	Description	①		
				Taille du corps		
				20	30	40
⑥	Semi-standard	j	Unité de pression	—	●	●
				Z Note 9)	○ Note 10)	○ Note 10)
<p>Note 1) Les options G et M sont livrées séparément et non assemblées.</p> <p>Note 2) Sans pression, le condensat qui ne démarre pas le mécanisme de purge automatique restera dans la cuve. Il est recommandé d'évacuer le condensat résiduel avant de terminer les opérations de la session de travail.</p> <p>Note 3) Avec un compresseur de petite taille (0.75 kW, débit de purge inférieur à 100 L/min[ANR]), une fuite d'air du robinet de purge peut se produire lors du démarrage. Le type N.F. est recommandé.</p> <p>Note 4) Si le système comporte un manomètre, un manomètre de 1.0 [MPa] est équipé pour le modèle standard (0.7 [MPa]). un manomètre de 0.4 [MPa] est équipé pour le modèle à 0.2 [MPa].</p> <p>Note 5) La position de la fixation varie en fonction du montage du pressostat.</p> <p>Note 6) Veillez à ce que la pression de sortie soit évacuée dans l'atmosphère en utilisant un manomètre. Pour les spécifications de V1, utilisez le régulateur avec une pression de réglage de 0.15 MPa min. pour assurer l'expulsion de la pression.</p> <p>Note 7) La pression peut parfois être réglée à une valeur supérieure à la pression nominale, autrement il est souhaitable de respecter la plage de caractéristiques.</p> <p>Note 8) Sans la fonction clapet.</p> <p>Note 9) Pour les modèles à filetage : NPT. [MPa] et psi apparaissent tous les deux sur l'unité de pression.</p> <p>Note 10) ○: Pour les modèles à filetage : NPT uniquement.</p> <p>Note 11) La combinaison de la cuve en métal : 2 et 8 ne sont pas disponibles.</p> <p>Note 12) La combinaison modèle à purge automatique à flotteur : C et D ne sont pas disponibles.</p>						

Caractéristiques standards

Modèle		AC20D-A	AC30D-A	AC40D-A	AC40D-06-A
Composant	Filtre régulateur [AW]	AW20-A	AW30-A	AW40-A	AW40-06-A
	Filtre micronique [AFM]	AFM20-A	AFM30-A	AFM40-A	AFM40-06-A
Raccordement		1/8, 1/4	1/4, 3/8	1/4, 3/8, 1/2	3/4
Raccordement du manomètre [AW]		1/8			
Fluide		Air			
Température d'utilisation		- 5 à 60°C (hors-gel)			
Pression d'épreuve		1.5 MPa			
Pression d'utilisation max.		1.0 MPa			
Pression d'utilisation min.		0.05 MPa			
Plage de la pression de réglage [AW]		0.05 à 0.7 MPa			
Degré de filtration nominale [AW/AFM]		AW: 5 µm, AFM: 0.3 µm (99.9% taille des particules filtrées)			
Débit [L/min (ANR)] [AFM] Note 1)		150	330	800	800
Concentration en huile du côté échappement [AFM] Note 2)3)		MAX 1.0 mg/m ³ (ANR) (= 0.8 ppm)			
Matière de la cuve [AW/AFM]		Polycarbonate			
Protection de la cuve [AW/AFM]		Semi-standard (acier)	Standard (Polycarbonate)		
Construction [AW]		Avec clapet de décharge			
Masse [kg]		0.33	0.66	1.24	1.35

Note 1) Conditions : Pression d'alimentation du filtre micronique : 0.5 MPa ; la valeur de débit dépend de la pression d'alimentation.

Respectez les valeurs de débit recommandées pour éviter que le lubrifiant ne soit expulsé par le côté échappement.

Note 2) Lorsque la concentration en condensat d'huile du compresseur est de 30 mg/m³ (ANR).

Note 3) Le joint torique de la cuve et les autres joints toriques sont légèrement lubrifiés.

Série AC20D-A à AC40D-A

Dimensions

AC20D-A

AC30D-A à AC40D-06-A

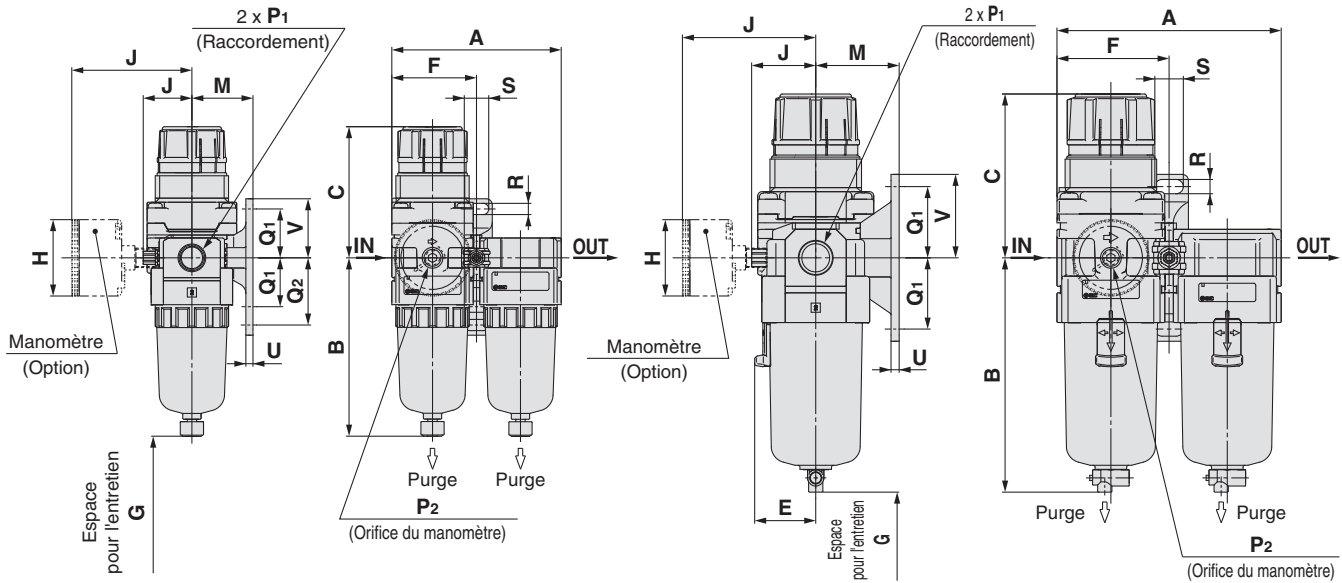

Modèle compatible	AC20D-A				AC30D-A à AC40D-06-A	
Caractéristiques en option/semi-standard	Avec purge automatique (N.F.)	Avec orifice de purge	Cuve en métal	Cuve en métal avec orifice de purge	Avec purge automatique (N.O./N.F.)	
Dimensions					 N.A.: Noir N.F.: Gris Type de taraudage /Rc,G : Raccord instantané ø10 Type de taraudage /NPT : Raccord instantané ø3/8"	

Modèle compatible	AC30D-A à AC40D-06-A					
Caractéristiques en option/semi-standard	Cuve en métal	Cuve en métal avec orifice de purge	Cuve en métal avec indication de niveau	Cuve en métal avec indication de niveau, avec orifice de purge	Avec orifice de purge	Purge avec raccord cannelé
Dimensions						 Raccord cannelé Tube compatible : T0604

Modèle	Caractéristiques standards															
	P ₁	P ₂	A	B	C Note)	E	F	G	J	Fixations						
										M	Q ₁	Q ₂	R	S	U	V
AC20D-A	1/8, 1/4	1/8	83.2	87.6	67.4	—	41.6	45	23.4	30	24	33	5.5	12	3.5	29
AC30D-A	1/4, 3/8	1/8	110.2	115.1	83.5	30	55.1	50	30.5	41	35	—	7	14	4	41
AC40D-A	1/4, 3/8, 1/2	1/8	145.2	147.1	100	38.4	72.6	75	36.1	50	40	—	9	18	5	48
AC40D-06-A	3/4	1/8	155.2	149.1	101.5	38.4	77.6	75	39.6	50	40	—	9	18	5	48

Modèle	Options						Caractéristiques semi-standard					
	Manomètre rond		Manomètre rond (avec zone de couleur)		Avec purge automatique	Avec raccordement cannelé	Avec orifice de purge	Cuve en métal	Cuve en métal avec orifice de purge	Cuve en métal avec indication de niveau	Cuve en métal avec indication de niveau, avec orifice de purge	
	H	J	H	J	B	B	B	B	B	B	B	
AC20D-A	ø37.5	58.5	ø37.5	59.5	104.9	—	91.4	87.4	93.9	—	—	
AC30D-A	ø37.5	65	ø37.5	66	156.8	123.6	121.9	117.6	122.1	137.6	142.1	
AC40D-A	ø42.5	72	ø42.5	72	186.9	155.6	153.9	149.6	154.1	169.6	174.1	
AC40D-06-A	ø42.5	72	ø42.5	72	188.9	157.6	155.9	151.6	156.1	171.6	176.1	

Note) La longueur totale de la dimension C est celle obtenue lorsque le filtre-régulateur est déverrouillé.

Traitement de l'air

Série AC

Options/Éléments modulaires

Options/Réf. d'éléments modulaires

Coupe	Modèle		Réf.					
			Pour AC10-A	Pour AC20-A	Pour AC25-A	Pour AC30-A	Pour AC40-A	Pour AC40-06-A
Type	Pour AC10-A-A		Pour AC10A-A	Pour AC20A-A	—	Pour AC30A-A	Pour AC40A-A	Pour AC40A-06-A
	Pour AC10B-A		Pour AC20B-A	Pour AC25B-A	Pour AC30B-A	Pour AC40B-A	Pour AC40B-06-A	
	—		Pour AC20C-A	Pour AC25C-A	Pour AC30C-A	Pour AC40C-A	Pour AC40C-06-A	
	—		Pour AC20D-A	—	Pour AC30D-A	Pour AC40D-A	Pour AC40D-06-A	
Option (Manomètre (oui))	Type arrondi	Standard	G27-10-R1	G36-10-□01			G46-10-□01	
	Réglage entre 0.02 et 0.2 MPa		G27-10-R1 (Note 2)	G36-4-□01			G46-4-□01	
Type arrondi (avec zone de couleur)	Standard	—	G36-10-□01-L			G46-10-□01-L		
	Réglage entre 0.02 et 0.2 MPa		—	G36-4-□01-L			G46-4-□01-L	
Élément modulaire	Entretoise		Y100-A	Y200-A	Y300-A	Y400-A	Y500-A	
	Entretoise avec fixation		Y100T-A	Y200T-A	Y300T-A	Y400T-A	Y500T-A	
	Clapet antiretour (Note 3) (Note 4)		—	AKM2000-□01-A (□02)-A	AKM3000-(□01)-A (□02)-A	AKM4000-(□02)-A (□03)-A	—	
	Pressostat (Note 4)		—	IS10M-20-A	IS10M-30-A	IS10M-40-A	IS10M-50-A	
	Entretoise en T (Note 3) (Note 4)		Y110-M5-A	Y210-□01-A (□02)-A	Y310-(□01)-A (□02)-A	Y410-(□02)-A (□03)-A	Y510-(□02)-A (□03)-A	
	Distributeur 3/2 pour purge de la pression résiduelle (Note 4)		—	VHS20-□01A (□02A)	VHS30-□02A (□03A)	VHS40-□03A (□04A)	VHS40-□06A	
	Adaptateur de raccordement (Note 4)		E100-M5-A	□01-A E200-□02-A (□03-A)	□02-A E300-□03-A (□04-A)	□02-A E400-□03-A (□04-A) (□06-A)	E500-□06-A	
	Pressostat avec adaptateur de raccordement (Note 4)		—	□01-A IS10E-20□02-A (□03-A)	□02-A IS10E-30□03-A (□04-A)	□02-A IS10E-40□03-A (□04-A) (□06-A)	—	
	Entretoise de dérivation (Note 4)		Y14-M5-A	Y24-□01-A (□02-A)	Y34-□01-A (□02-A)	Y44-□02-A (□03-A)	Y54-□03-A (□04-A)	

Note 1) □ du numéro de référence d'un manomètre rond indique le type de taraudage du raccordement. Aucune indication n'est nécessaire pour R ; cependant, indiquez N pour NPT. Consultez SMC quant au raccordement NPT et à l'alimentation du manomètre exprimée en unité psi.

Note 2) Manomètre standard

Note 3) Pour les unités F.R.L., les raccordements qui ne sont pas () sont pour les caractéristiques standards.

Note 4) Des interfaces séparées sont nécessaires pour l'unité modulaire.

Clapet antiretour: (K) 1/8, 1/4, 3/8

Un clapet antiretour avec orifice de purge d'air intermédiaire peut facilement être installé pour éviter le reflux du lubrifiant lorsque le débit d'air est redirigé et permettre l'expulsion de l'air côté échappement du régulateur.

AKM 30 00 - □ 01 - A

1 2 3

Symbole

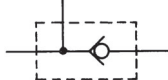

		Symbole	Description	1		
				Taille du corps		
				20	30	40
2	Filetage	—	Rc	●	●	●
		N	NPT	●	●	●
		F	G	●	●	●
		+				
3	Raccordement by-pass	01	1/8	●	●	—
		02	1/4	●	●	●
		03	3/8	—	—	●

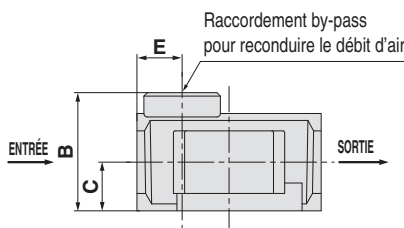

Caractéristiques

Modèle	Surface effective [mm ²]
AKM2000-A	28
AKM3000-A	55
AKM4000-A	111

Assurez-vous d'utiliser les clapets antiretour ci-dessus pour changer la direction de l'air du côté admission du lubrificateur. Les taraudages des raccords ENTRÉE et SORTIE ne sont pas usinés.

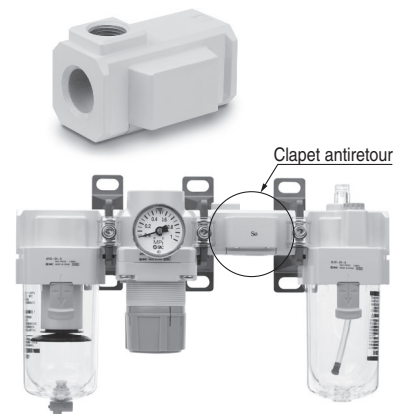
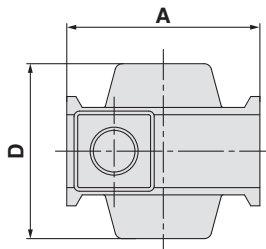

Modèle	Raccordement by-pass	A	B	C	D	E	Modèle compatible
AKM2000-A	1/8, 1/4	40	28	11	40	11	AC20-A, AC20A-A
AKM3000-A	1/8, 1/4	53	34	14	48	13	AC25-A AC30-A, AC30A-A
AKM4000-A	1/4, 3/8	70	42	18	54	15	AC40-A, AC40A-A ^(Note)

Note) Un pressostat ne peut pas être monté sur le modèle AC40□-06-A.

* Consultez le tableau des éléments modulaires ci-dessus pour les raccordements by-pass standard, compatibles avec la série AC.

Série AC

Pressostat: (S)

Il est possible de monter un pressostat compact intégré pour faciliter la détection de la pression sur la ligne.

IS10M-30- -A

① ②

- Semi-standard : Sélectionnez une lettre de **a** à **c**.
- Symbole semi-standard : Si vous désirez plus d'une option, indiquez-les dans l'ordre alphanumérique.
Exemple) IS10M-30-6LP

	Symbole	Description	①			
			Taille du corps			
			20	30	40	50
② Semi-standard	a	Longueur de la pression de réglage	—	—	—	—
			6 Note 1)	—	—	—
		+		—	—	—
b	Longueur de câble	—	—	—	—	—
		L	—	—	—	—
		Z	—	—	—	—
	+		—	—	—	—
c	Unité de pression de la plaque graduée	—	—	—	—	—
		P	—	—	—	—

Note 1) Plage de pression de réglage 6P (L, Z) entre 0.2 et 0.6 MPa (30 à 90 psi).

Caractéristiques

Fluide	Air
Température d'utilisation	-5 à 60°C (hors-gel)
Pression d'épreuve	1.0 MPa
Pression d'utilisation max.	0.7 MPa
Plage de pression de réglage (Lorsque hors-tension)	0.1 à 0.4 MPa
Hystérésis	0.08 MPa max.

Caractéristiques du pressostat

Configuration du point de contact	1a
Capacité max. du type de contact	2 VA (AC), 2 W (DC)
Tension d'utilisation : AC, DC	100 V max.
Courant max.	12 V à 24 VAC, DC: 50 mA
	48 VAC, DC: 40 mA
	100 VAC, DC: 20 mA

Note) Pour les caractéristiques détaillées de la série IS10, reportez-vous à la section de la série IS10 sur notre site Web, www.smc.eu

Entretoise en T : (T) M5 x 0.8, 1/8, 1/4, 3/8

L'utilisation d'une entretoise en T facilite le raccordement de l'air.

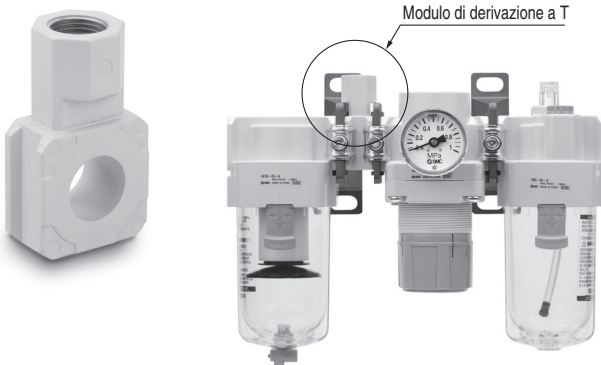

Précaution de montage

Si vous utilisez une entretoise en T sur le côté admission du lubrificateur, le lubrifiant pourrait se mélanger. Utilisez les clapets antiretour AKM pour éviter ces désagréments.

Symbole

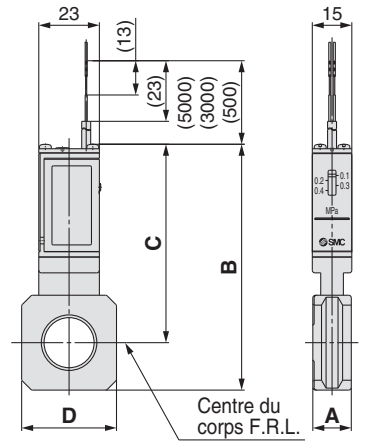
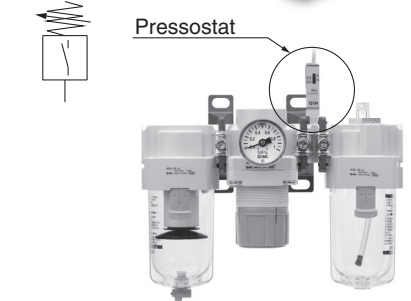

Modèle	A	B	C	D	Modèle compatible
IS10M-20-A	10.6	74.2	64.4	28	AC20□-A
IS10M-30-A	12.6	84.5	70.5	30	AC25□-A, AC30□-A
IS10M-40-A	14.6	93.3	75.3	36	AC40□-A
IS10M-50-A	16.6	97.3	77.3	44	AC40□-06-A

* Des entretoises séparées sont nécessaires pour l'unité modulaire.

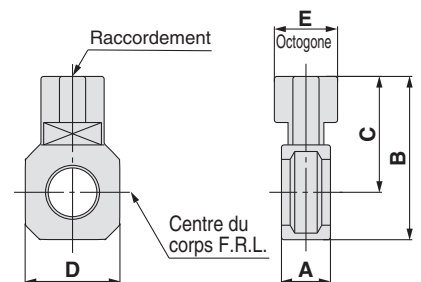

Modèle Note)	Raccordement	A	B	C	D	E	Modèle compatible
Y110-M5-A	M5 x 0.8	11.2	19	12	14	8	AC10-A, AC10B-A
Y210-□01-A	1/8	14.6	41.8	32	28	19	AC20-A, AC20B-A
Y210-□02-A	1/4	14.6	41.8	32	28	19	AC20C-A
Y310-□01-A	1/8	14.6	52.7	38.7	30	19	AC25-A, AC25B-A
Y310-□02-A	1/4	14.6	52.7	38.7	30	19	AC25C-A, AC30-A
Y410-□02-A	1/4	18.6	62	44	36	24	AC40-A, AC40B-A
Y410-□03-A	3/8	18.6	62	44	36	24	AC40C-A
Y510-□02-A	1/4	18.6	66	46	44	24	AC40-06-A, AC40B-06-A
Y510-□03-A	3/8	18.6	66	46	44	24	AC40C-06-A

Note) □ du numéro de référence indique le type de filetage. Indication non utile pour Rc ; cependant, indiquer N pour NPT, et F pour G.

* Des interfaces séparées sont nécessaires pour l'unité modulaire.

* Reportez-vous au tableau des éléments modulaires en page 28 pour les raccords standard des modèles AC.

Vanne de sectionnement 3/2 à commande manuelle : (V)

L'utilisation d'un distributeur 3/2 pour purge de la pression résiduelle permet d'évacuer facilement la pression restante dans le circuit.

VHS 30 - 03 **A** -

1 2 3 4

- Semi-standard : Sélectionnez une lettre de **a** à **b**.
 - Symbole semi-standard : Si vous désirez plus d'une option, indiquez-les en ordre alphabétique.
- Exemple) VHS30-03A-RZ

	Symbole	Description	1				
			Taille du corps				
			20	30	40		
2	Filetage	—	Rc	●	●	●	
		N (Note)	NPT	●	●	●	
		F (Note)	G	●	●	●	
3	Raccordement	+					
		01	1/8	●	—	—	
		02	1/4	●	●	—	
		03	3/8	—	●	●	
		04	1/2	—	—	●	
06	3/4	—	—	●			
4	a	Sens du débit	—	Sens du débit : de gauche à droite	●	●	●
		R	Sens du débit : de droite à gauche	●	●	●	
	b	Unité de pression	—	Plaque d'identification en unités impériales : MPa	●	●	●
		Z (Note)	Plaque d'identification en unités impériales : psi	●	●	●	

Note) Pour les modèles à filetage : NPT uniquement.

Caractéristiques

Modèle	Raccordement		Caractéristiques					
	ENTRÉE / SORTIE	ÉCH	ENTRÉE → SORTIE			SORTIE → ÉCH		
			C (dm³/s·bar)	b	Cv	C (dm³/s·bar)	b	Cv
VHS20	1/8	1/8	2.4	0.43	0.65	2.5	0.39	0.69
	1/4		3.3	0.40	0.88	3.1	0.51	0.84
VHS30	1/4	1/4	6.4	0.45	1.7	6.2	0.38	1.7
	3/8		8.3	0.41	2.3	7.0	0.41	1.9
VHS40	1/4	3/8	7.3	0.49	2.0	8.5	0.35	2.3
	3/8		10.9	0.45	3.0	11.6	0.40	3.1
	1/2		14.2	0.39	3.8	13.3	0.43	3.6
VHS40-06	3/4	1/2	18.3	0.31	5.0	17.7	0.37	4.8

Note) Veuillez utiliser un filtre à air sur le côté ENTRÉE pour assurer un fonctionnement correct.

Entretoise de dérivation : 1/8, 1/4, 3/8, 1/2

Possibilité de raccordement dans 4 sens.

Les orifices ENTRÉE/SORTIE ne sont pas taraudés.

Contactez SMC si ces orifices doivent être taraudés.

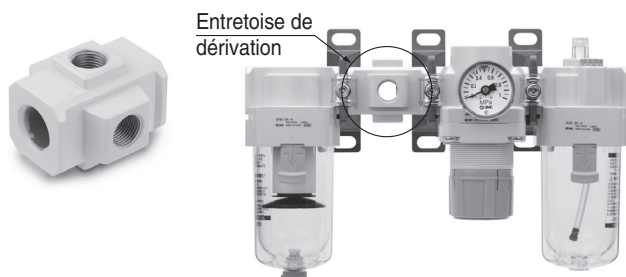

Précaution de montage

- Lors du montage d'une interface de dérivation directement sur le côté ENTRÉE du lubrificateur, utilisez un clapet antiretour de la série AKM entre le lubrificateur et l'interface.
- Le montage en usine d'une interface de dérivation sur le modèle AC est disponible en exécution spéciale.

Distributeur 3/2 pour purge de la pression résiduelle

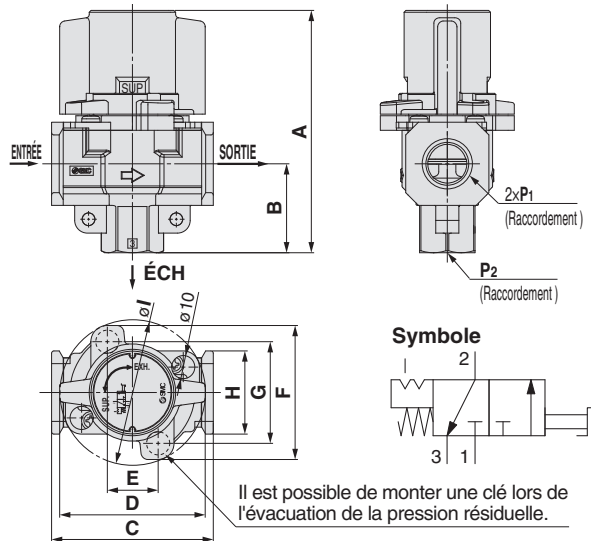
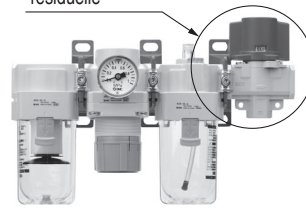

Modèle	Caractéristiques standards										
	P1	P2	A	B	C	D	E	F	G	H	I
VHS20	1/8, 1/4	1/8	66.4	22.3	40	37.5	14	46.6	33.6	28	43
VHS30	1/4, 3/8	1/4	80.3	29.4	53	49	19	52	38	30	49
VHS40	1/4, 3/8, 1/2	3/8	104.9	38.5	70	63	22	58	44	36	63
VHS40-06	3/4	1/2	110.4	42	75	63	22	58	44	44	63

F: Sans filetage

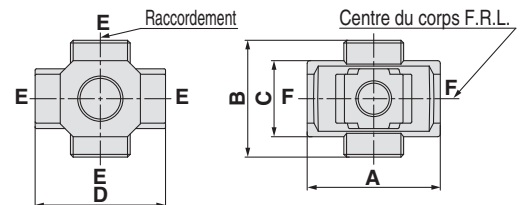

Modèle (Note)	E (Raccordement)	A	B	C	D	Modèle compatible
Y14-M5-A	M5 x 0.8	23	16	14	25	AC10□-A
Y24-□01-A	1/8	40	40	22	40	AC20□-A
Y24-□02-A	1/4					
Y34-□01-A	1/8	49	43	28	48	AC25□-A, AC30□-A
Y34-□02-A	1/4					
Y44-□02-A	1/4	60	48	36	54	AC40□-A
Y44-□03-A	3/8					
Y54-□03-A	3/8	72	62	40	62	AC40□-06-A
Y54-□04-A	1/2					

Note) □ du numéro de référence indique le type de filetage. Indication non utile pour Rc ; cependant, indiquer N pour NPT, et F pour G.

* Si vous avez besoin de raccords taraudés entrée/sortie, ils sont disponibles sur commande. Veuillez contactez SMC.

* Deux bouchons à tête hexagonale sont compris dans le pack.

AC
 AF+AR+AL
 AW+AL
 AF+AR
 AF+AFM+AR
 AW+AFM
 AF
 AFM/AFD
 AR
 AL
 AW

Série AC

Adaptateur de raccordement : M5 x 0.8, 1/8, 1/4, 3/8, 1/2, 3/4

Un adaptateur de raccordement permet d'installer ou de démonter le composant sans retirer la tuyauterie ce qui facilite l'entretien.

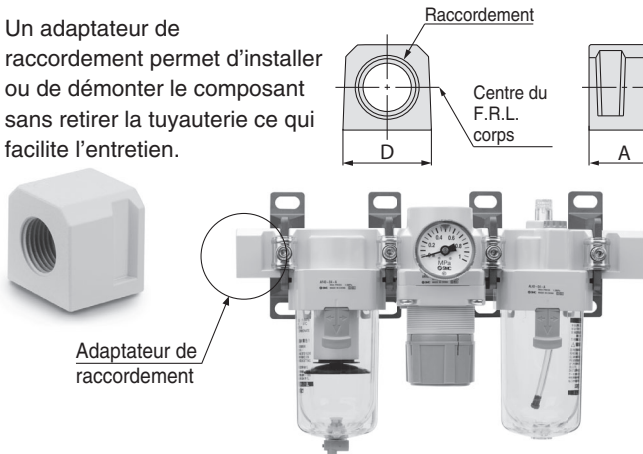

Modèle ^{Note)}	Raccordement	A	B	D	Modèle compatible
E100-M5-A	M5 x 0.8	10	14	14	AC10□-A
E200-□01-A	1/8	29.8	23.5	28	AC20□-A
E200-□02-A	1/4				
E200-□03-A	3/8				
E300-□02-A	1/4	31.8	30	30	AC25□-A, AC30□-A
E300-□03-A	3/8				
E300-□04-A	1/2				
E400-□02-A	1/4	31.8	36	36	AC40□-A
E400-□03-A	3/8				
E400-□04-A	1/2				
E400-□06-A	3/4				
E500-□06-A	3/4	31.8	40	44	AC40□-06-A

Note) □ u numéro de référence indique le type de filetage. Indication non utile pour Rc ; cependant, indiquer N pour NPT, et F pour G.

* Des interfaces séparées sont nécessaires pour l'unité modulaire.

* Le montage d'origine d'un adaptateur de raccordement sur les modèles AC est disponible en exécution spéciale.

Pressostat avec bride d'extrémité

IS10E-30□03-□-A

- Semi-standard : Sélectionnez une lettre de **a** à **d**.
 - Symbole semi-standard : Si vous désirez plus d'une option, indiquez-les dans l'ordre alphanumérique.
- Exemple) IS10E-30N03-6PRZ

	Symbole	Description	1				
			Taille du corps				
			20	30	40		
2	Filetage	—	Rc	●	●	●	
		N ^{Note)}	NPT	●	●	●	
		F ^{Note)}	G	●	●	●	
3	Raccordement	+ 01	1/8	●	—	—	
		02	1/4	●	●	●	
		03	3/8	●	●	●	
		04	1/2	—	●	●	
		06	3/4	—	—	●	
4	a	Plage de la pression de réglage	—	0.1 à 0.4 MPa	●	●	●
		6 ^{Note 1)}	0.1 à 0.6 MPa	●	●	●	
	b	Longueur de câble	—	0.5 m	●	●	●
			L	3 m	●	●	●
			Z	5 m	●	●	●
	c	Unité de pression de la plaque graduée	—	MPa	●	●	●
			P ^{Note 2)}	Double échelle MPa/psi	●	●	●
	d	Position de montage	—	Droite	●	●	●
R			Gauche	●	●	●	

Note 1) Plage de pression de réglage 6P (L, Z) : 0.2 à 0.6 MPa (30 à 90 psi).

Note 2) Pour les modèles à filetage : NPT uniquement.

Caractéristiques

Fluide	Air
Température d'utilisation	-5 à 60°C (hors-gel)
Pression d'épreuve	1.0 MPa
Pression d'utilisation max.	0.7 MPa
Plage de pression de réglage (Lorsque hors-tension)	0.1 à 0.4 MPa
Hystérésis	0.08 MPa max.

Caractéristiques du pressostat

Configuration du point de contact	1a
Capacité max. du type de contact	2 VA (AC), 2 W (DC)
Tension d'utilisation : AC, DC	100 V max.
Courant max.	12 V à 24 V AC, DC: 50 mA 48 V AC, DC: 40 mA 100 V AC, DC: 20 mA

Symbole

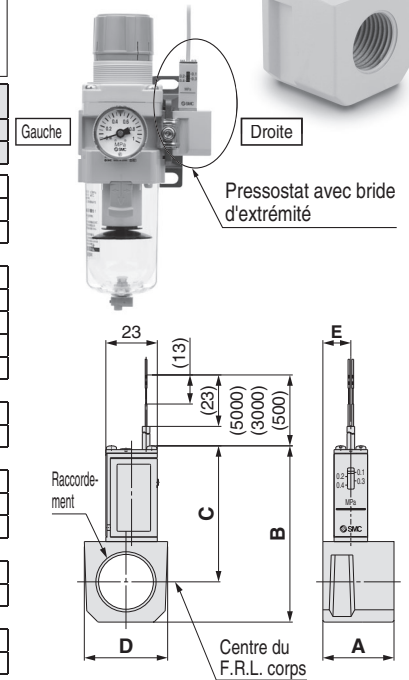

Modèle ^{Note 1)}	Raccordement	A	B	C	D	E	Modèle compatible
IS10E-20□01-A	1/8	29.8	66.3	55.3	28	16	AC20□-A
IS10E-20□02-A	1/4						
IS10E-20□03-A	3/8						
IS10E-30□02-A	1/4	31.8	72.8	58.8	30	13	AC25□-A, AC30□-A
IS10E-30□03-A	3/8						
IS10E-30□04-A	1/2						
IS10E-40□02-A	1/4	31.8	78.8	60.8	37	12.5	Note 2) AC40□-A
IS10E-40□03-A	3/8						
IS10E-40□04-A	1/2						
IS10E-40□06-A	3/4						

Note 1) □ sur le modèle, les numéros indiquent le type de filetage. Indication non utile pour Rc ; cependant, indiquer N pour NPT, et F pour G.

Note 2) Ne peut pas être monté sur le modèle AC40□-06-A.

* Des interfaces séparées sont nécessaires pour l'unité modulaire.

* Le pressostat du modèle AC40□-06-A peut être monté en vissant IS10-01 sur le adaptateur de raccordement E500-□06-A-X501 (avec filetage à côté supérieur Rc 1/8). Les produits à détecteur rémontés sont disponibles en exécution spéciale. Veuillez prendre contact avec SMC en ce qui concerne la performance.

Série AC

Accessories (Entretoise/Fixations)

Entretoise

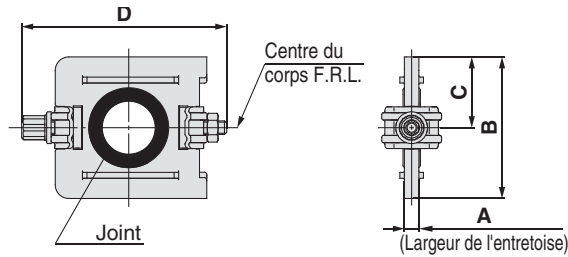

Modèle	A	B	C	D	Modèle compatible
Y100-A	6	17.9	9	35.4	AC10□-A
Y200-A	3.2	31.2	15.6	44.9	AC20□-A
Y300-A	4.2	43.4	21.7	57.9	AC25□-A, AC30□-A
Y400-A	5.2	53	26.5	68.5	AC40□-A
Y500-A	5.2	57	28.5	75.6	AC40□-06-A

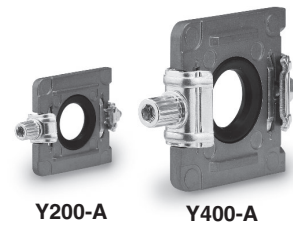

Pièces de rechange

Description	Matière	Réf.				
		Y100-A	Y200-A	Y300-A	Y400-A	Y500-A
Joint	HNBR (NBR) ^{Note 1)}	Y120P-050AS ^{Note 2)}	Y220P-050S	Y320P-050S	Y420P-050S	Y520P-050S

Note 1) (): Taille 10

Note 2) Assemblée de 2 joints toriques

Entretoise de fixation

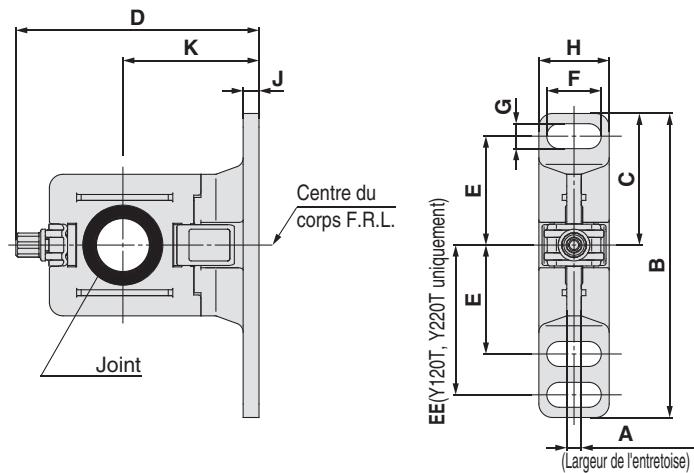

Modèle	A	B	C	D	E	EE	F	G	H	J	K	Modèle compatible
Y100T-A	6	56	24.5	43.6	20	27	6.8	4.5	13	3	25	AC10□-A
Y200T-A	3.2	67	29	53.4	24	33	12	5.5	15.5	3.5	30	AC20□-A
Y300T-A	4.2	82	41	71.5	35	—	14	7	19	4	41	AC25□-A, AC30□-A
Y400T-A	5.2	96	48	86.1	40	—	18	9	26	5	50	AC40□-A
Y500T-A	5.2	96	48	89.6	40	—	18	9	26	5	50	AC40□-06-A

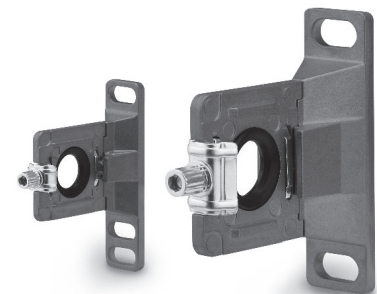

Y200T-A

Y400T-A

Pièces de rechange

Description	Matière	Réf.				
		Y100T-A	Y200T-A	Y300T-A	Y400T-A	Y500T-A
Joint	HNBR (NBR) ^{Note 1)}	Y120P-050AS ^{Note 2)}	Y220P-050S	Y320P-050S	Y420P-050S	Y520P-050S

Note 1) (): Taille 10

Note 2) Assemblée de 2 joints toriques

Position de montage pour les entretoises de fixation

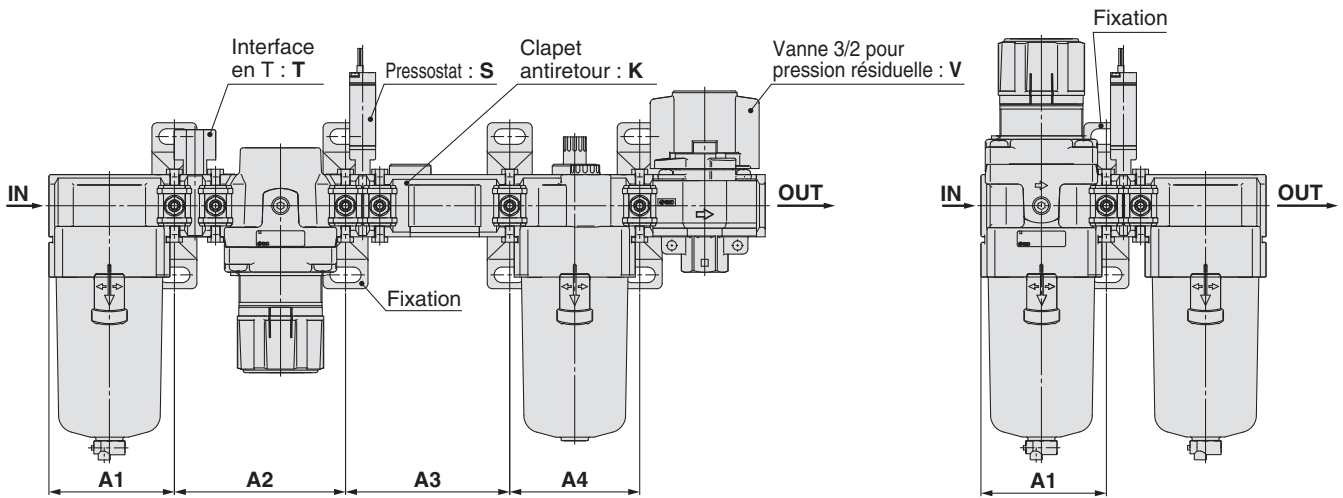

Élément modulaire	K			S		T		V			KS			KT			KV				KST		
	A1	A2	A3	A1	A2	A1	A2	A1	A2	A3	A1	A2	A3	A1	A2	A3	A1	A2	A3	A4	A1	A2	A3
Modèle	—	—	—	—	—	28	48.2	—	—	—	—	—	—	—	—	—	—	—	—	—	—	—	—
AC10-A	41.6	43.2	43.2	41.6	43.2	41.6	61	41.6	43.2	43.2	41.6	43.2	57	41.6	61	43.2	41.6	43.2	43.2	43.2	41.6	61	57
AC25-A	55.1	57.2	57.2	55.1	57.2	55.1	76	55.1	57.2	57.2	55.1	57.2	74	55.1	76	57.2	55.1	57.2	57.2	57.2	55.1	76	74
AC30-A	55.1	57.2	57.2	55.1	57.2	55.1	76	55.1	57.2	57.2	55.1	57.2	74	55.1	76	57.2	55.1	57.2	57.2	57.2	55.1	76	74
AC40-A	72.6	75.2	75.2	72.6	75.2	72.6	99	72.6	75.2	75.2	72.6	75.2	95	72.6	99	75.2	72.6	75.2	75.2	75.2	72.6	99	95
AC40-06-A	—	—	—	77.6	80.2	77.6	104	77.6	80.2	80.2	—	—	—	—	—	—	—	—	—	—	—	—	—

Élément modulaire	KSV				KTV				KSTV				ST		SV			STV			TV		
	A1	A2	A3	A4	A1	A2	A3	A4	A1	A2	A3	A4	A1	A2	A1	A2	A3	A1	A2	A3	A1	A2	A3
Modèle	—	—	—	—	—	—	—	—	—	—	—	—	—	—	—	—	—	—	—	—	—	—	—
AC10-A	41.6	43.2	57	43.2	41.6	61	43.2	43.2	41.6	61	57	43.2	41.6	61	41.6	43.2	57	41.6	61	57	41.6	61	57
AC25-A	55.1	57.2	74	57.2	55.1	76	57.2	57.2	55.1	76	74	57.2	55.1	76	55.1	57.2	74	55.1	76	74	55.1	76	57.2
AC30-A	55.1	57.2	74	57.2	55.1	76	57.2	57.2	55.1	76	74	57.2	55.1	76	55.1	57.2	74	55.1	76	74	55.1	76	57.2
AC40-A	72.6	75.2	95	75.2	72.6	99	75.2	75.2	72.6	99	95	75.2	72.6	99	72.6	75.2	95	72.6	99	95	72.6	99	75.2
AC40-06-A	—	—	—	—	—	—	—	—	—	—	—	—	—	—	77.6	104	77.6	80.2	102	77.6	104	102	77.6

Élément modulaire	K		S		V		KS		KV			KSV			SV	
	A1	A2	A1	A2	A1	A2	A1	A2	A1	A2	A3	A1	A2	A3	A1	A2
Modèle	—	—	—	—	—	—	—	—	—	—	—	—	—	—	—	—
AC10A-A	—	—	—	—	—	—	—	—	—	—	—	—	—	—	—	—
AC20A-A	41.6	43.2	41.6	43.2	41.6	57	41.6	43.2	43.2	41.6	57	43.2	41.6	57		
AC30A-A	55.1	57.2	55.1	57.2	55.1	74	55.1	57.2	57.2	55.1	74	57.2	55.1	74		
AC40A-A	72.6	75.2	72.6	75.2	72.6	95	72.6	75.2	75.2	72.6	95	75.2	72.6	95		
AC40A-06-A	—	—	77.6	80.2	—	—	—	—	—	—	—	—	—	77.6	102	

Élément modulaire	S		T		V		V1		SV		SV1		TV		TV1	
	A1	A2	A1	A2	A1	A2	A1	A2	A1	A2	A1	A2	A1	A2	A1	A2
Modèle	—	28	—	—	—	—	—	—	—	—	—	—	—	—	—	—
AC10B-A	41.6	41.6	41.6	43.2	41.6	43.2	41.6	57	41.6	43.2	41.6	61	41.6	43.2		
AC20B-A	55.1	55.1	55.1	57.2	55.1	57.2	55.1	74	55.1	57.2	55.1	76	55.1	57.2		
AC25B-A	55.1	55.1	55.1	57.2	55.1	57.2	55.1	74	55.1	57.2	55.1	76	55.1	57.2		
AC30B-A	72.6	72.6	72.6	75.2	72.6	75.2	72.6	95	72.6	75.2	72.6	99	72.6	75.2		
AC40B-A	77.6	77.6	77.6	80.2	77.6	80.2	77.6	102	77.6	80.2	77.6	104	77.6	80.2		

Élément modulaire	S		T		V			V1			SV			SV1			TV			TV1		
	A1	A2	A1	A2	A1	A2	A3	A1	A2	A3	A1	A2	A3	A1	A2	A3	A1	A2	A3	A1	A2	A3
Modèle	41.6	43.2	41.6	43.2	41.6	43.2	43.2	41.6	43.2	43.2	41.6	43.2	57	41.6	43.2	43.2	41.6	43.2	61	41.6	43.2	43.2
AC20C-A	55.1	57.2	55.1	57.2	55.1	57.2	57.2	55.1	57.2	57.2	55.1	57.2	74	55.1	57.2	57.2	55.1	57.2	76	55.1	57.2	57.2
AC25C-A	55.1	57.2	55.1	57.2	55.1	57.2	57.2	55.1	57.2	57.2	55.1	57.2	74	55.1	57.2	57.2	55.1	57.2	76	55.1	57.2	57.2
AC30C-A	72.6	75.2	72.6	75.2	72.6	75.2	75.2	72.6	75.2	75.2	72.6	75.2	95	72.6	75.2	75.2	72.6	75.2	99	72.6	75.2	75.2
AC40C-A	77.6	80.2	77.6	80.2	77.6	80.2	80.2	77.6	80.2	80.2	77.6	80.2	102	77.6	80.2	80.2	77.6	80.2	104	77.6	80.2	80.2

Élément modulaire	S		V		V1		SV		SV1	
	A1	A2	A1	A2	A1	A2	A1	A2	A1	A2
Modèle	41.6	41.6	43.2	41.6	43.2	41.6	57	41.6	43.2	43.2
AC20D-A	55.1	55.1	57.2	55.1	57.2	55.1	74	55.1	57.2	57.2
AC30D-A	72.6	72.6	75.2	72.6	75.2	72.6	95	72.6	75.2	75.2
AC40D-A	77.6	77.6	80.2	77.6	80.2	77.6	102	77.6	80.2	80.2

A1 : Intervalle entre l'extrémité du côté IN et le centre du trou de montage de la première fixation.



A2 : Intervalle entre la première et la deuxième fixation.

A3 : Intervalle entre la deuxième et la troisième fixation.

A4 : Intervalle entre la troisième et la quatrième fixation.

Filtres modulaires

Série AF/AFM/AFD

Filtre à air Série AF  P.35 à 43	Modèle	Raccordement	Degré de filtration µm	Options
	AF10-A	M5 x 0.8	5	Fixation (sauf AF10-A) À purge automatique à flotteur
	AF20-A	1/8, 1/4		
	AF30-A	1/4, 3/8		
	AF40-A	1/4, 3/8, 1/2		
	AF40-06-A	3/4		
	AF50-A	3/4, 1		
	AF60-A	1		
Filtre micronique Série AFM  P.45 à 52	AFM20-A	1/8, 1/4	0.3	Fixation À purge automatique à flotteur
	AFM30-A	1/4, 3/8		
	AFM40-A	1/4, 3/8, 1/2		
	AFM40-06-A	3/4		
Filtre submicronique Série AFD  P.45 à 52	AFD20-A	1/8, 1/4	0.01	Fixation À purge automatique à flotteur
	AFD30-A	1/4, 3/8		
	AFD40-A	1/4, 3/8, 1/2		
	AFD40-06-A	3/4		

AC

AF+AR+AL

AW+AL

AF+AR

AF+AFM+AR

AW+AFM

Élément
modulaire

AF

AFM / AFD

AR

AL

AW

Filtere à air

AF10-A à AF60-A

Symbole
Filtre à air

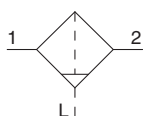

Filtre à air avec
purge automatique

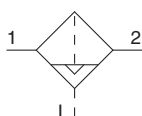

AF10-A



AF20-A



AF40-A

Pour passer commande

AF **30** - **03** **BD** - **A** - **Exécutions spéciales**

① ② ③ ④ ⑤

Reportez-vous aux pages 42 à 43 pour plus détails.)

• Option/Semi-standard : Sélectionnez une lettre de a à f.
• Symbole pour option/semi-standard : Si vous désirez plusieurs options, indiquez-les dans l'ordre alphanumérique.
Exemple) AF30-03BD-R-A

	Symbole	Description	①							
			Taille du corps							
			10	20	30	40	50	60		
②	Filetage	—	Filetage métrique (M5)							
		N <small>Note 1)</small>	●	—	—	—	—	—		
		F <small>Note 2)</small>	—	●	●	●	●	●		
③	Raccordement	M5	M5 x 0.8							
		01	●	—	—	—	—	—		
		02	—	●	—	—	—	—		
		03	—	—	●	●	—	—		
		04	—	—	—	●	—	—		
		06	—	—	—	—	●	—		
④	Option	a	Montage	—	●	●	●	●	●	
			B <small>Note 3)</small>	Avec fixation	—	●	●	●	●	
④	Option	b	Modèle à purge automatique à flotteur	—	●	●	●	●	●	
				C <small>Note 4)</small>	N.F. (normalement fermé) Sans application de pression, l'orifice de purge est fermé.	●	●	●	●	●
				D <small>Note 5)</small>	N.O. (normalement ouvert) Avec une application de pression, l'orifice de purge est ouvert.	—	—	●	●	●
⑤	Semi-standard	c	Cuve <small>Note 6)</small>	—	●	●	●	●	●	
				2	●	●	●	●	●	
				6	●	●	●	●	●	
				8	●	●	●	●	●	
				C	—	—	—	—	—	
				6C	—	●	—	—	—	
		d	Orifice de purge <small>Note 9)</small>	—	●	●	●	●	●	
				J <small>Note 10)</small>	—	●	—	—	—	
				W <small>Note 11)</small>	—	—	●	●	●	
		e	Sens du débit	—	●	●	●	●	●	
				R	●	●	●	●	●	
		f	Unité de pression	—	●	●	●	●	●	
Z <small>Note 12)</small>	○ <small>Note 13)</small>			○ <small>Note 13)</small>	○ <small>Note 13)</small>	○ <small>Note 13)</small>	○ <small>Note 13)</small>			

Note 1) L'orifice de purge est NPT1/8 (compatible avec AF20-A) et NPT1/4 (compatible avec AF30-A à AF40-A).

L'orifice de purge automatique est un raccord instantané de 3/8" (compatible avec AF30-A à AF40-A).

Note 2) L'orifice de purge est G1/8 (compatible avec AF20-A) et G1/4 (compatible avec AF30-A à AF40-A).

Note 3) La fixation est livrée séparément et non assemblée. 2 vis de montage incluses.

Note 4) Sans pression, le condensat qui ne démarre pas le mécanisme de purge automatique restera dans la cuve. Il est recommandé d'évacuer le condensat résiduel avant de terminer les opérations de la session de travail.

Note 5) Avec un compresseur de petite taille (0.75 kW, débit de purge inférieur à 100 L/min[ANR]), une fuite d'air du robinet de purge peut se produire lors du démarrage. Le type N.F. est recommandé.

Note 6) Voir les données sécurité des produits chimiques page 38 pour connaître la résistance chimique de la cuve.

Note 7) Une cuve est fournie en standard (polycarbonate).

Note 8) Une cuve est fournie en standard (nylon).

Note 9) La combinaison de purge automatique à flotteur : C et D ne sont pas disponibles.

Note 10) Sans la fonction clapet.

Note 11) La combinaison de la cuve en métal : 2 et 8 ne sont pas disponibles.

Note 12) Pour les modèles à filetage : M5, NPT.

Note 13) ○ : Pour les modèles à filetage : M5, NPT uniquement.

Filtre à air *Série AF10-A à AF60-A*

Caractéristiques standards

Modèle	AF10-A	AF20-A	AF30-A	AF40-A	AF40-06-A	AF50-A	AF60-A
Raccordement	M5 x 0.8	1/8, 1/4	1/4, 3/8	1/4, 3/8, 1/2	3/4	3/4, 1	1
Fluide	Air						
Température d'utilisation	-5 à 60 °C (hors-gel)						
Pression d'épreuve	1.5 MPa						
Pression d'utilisation max.	1.0 MPa						
Degré de filtration nominale	5 µm						
Capacité de purge [cm³]	2.5	8	25	45			
Matière de la cuve	Polycarbonate						
Protection de la cuve	—	Semi-standard (acier)	Standard (polycarbonate)				
Masse (kg)	0.06	0.08	0.18	0.36	0.41	0.87	1.00

Options/réf.

Options	Modèle						
	AF10-A	AF20-A	AF30-A	AF40-A	AF40-06-A	AF50-A	AF60-A
Ensemble de fixation ^{Note)}	—	AF22P-050AS	AF32P-050AS	AF42P-050AS	AF42P-070AS	AF52P-050AS	

Note) Fixation et 2 vis de montage incluses.

Ensemble cuve/Réf.

Matière de la cuve	Mécanisme d'évacuation des condensats	Orifice de purge	Autre	Modèle						
				AF10-A	AF20-A	AF30-A	AF40-A	AF40-06-A	AF50-A	AF60-A
Cuve en polycarbonate	Évacuation manuelle	Avec robinet de purge	—	C1SF-A	C2SF-A	—	—			
		Purge avec raccord cannelé	Avec protection de la cuve	—	C2SF-C-A	C3SF-A	C4SF-A			
		Avec orifice de purge (sans fonction de distributeur)	—	—	C2SF□-J-A	—	—			
	Évacuation automatique ^{Note)} (purge automatique)	Normalement fermé (N.F.)	—	AD17-A	AD27-A	—	—			
		Avec protection de la cuve	—	AD27-C-A	AD37□-A	AD47□-A				
		Normalement ouvert (N.O.)	Avec protection de la cuve	—	—	AD38□-A	AD48□-A			
Cuve en nylon	Évacuation manuelle	Avec robinet de purge	—	C1SF-6-A	C2SF-6-A	—	—			
		Purge avec raccord cannelé	Avec protection de la cuve	—	C2SF-6C-A	C3SF-6-A	C4SF-6-A			
		Avec orifice de purge (sans fonction de distributeur)	—	—	C2SF□-6J-A	—	—			
	Évacuation automatique ^{Note)} (purge automatique)	Normalement fermé (N.F.)	—	AD17-6-A	AD27-6-A	—	—			
		Avec protection de la cuve	—	AD27-6C-A	AD37□-6-A	AD47□-6-A				
		Normalement ouvert (N.O.)	Avec protection de la cuve	—	—	AD38□-6-A	AD48□-6-A			
Cuve en métal	Évacuation manuelle	Avec robinet de purge	—	C1SF-2-A	C2SF-2-A	C3SF-2-A	C4SF-2-A			
		Avec orifice de purge (sans fonction de distributeur)	—	—	C2SF□-2J-A	C3SF□-2J-A	C4SF□-2J-A			
		Avec manomètre	—	—	C3LF□-8J-A	C4LF□-8J-A				
	Évacuation automatique ^{Note)} (purge automatique)	Normalement fermé (N.F.)	—	AD17-2-A	AD27-2-A	AD37□-2-A	AD47□-2-A			
		Avec manomètre	—	—	AD37□-8-A	AD47□-8-A				
		Normalement ouvert (N.O.)	—	—	AD38□-2-A	AD48□-2-A				
Avec manomètre	—	—	AD38□-8-A	AD48□-8-A						

Note) Pression d'utilisation minimum : Type N.O. – 0.1 MPa (AD38-A, AD48-A) ; Type N.F. – 0.1 MPa (AD17-A, AD27-A) et 0.15 MPa (AD37-A, AD47-A).

La cuve des modèles AF20-A à AF60-A dispose d'un joint de cuve.

□ dans la référence de l'ensemble de cuve indique un type de filetage du tube (tube applicable pour purge automatique).

Aucune indication n'est nécessaire pour le filetage Rc ; néanmoins, veuillez indiquer N pour le filetage NPT et F pour le filetage G. (pour purge automatique, —: ø10, N: ø3/8")

Veuillez consulter SMC séparément pour connaître les caractéristiques d'affichage en psi et °F.

Série AF10-A à AF60-A

Débit (Valeurs de référence)

AF10-A

M5

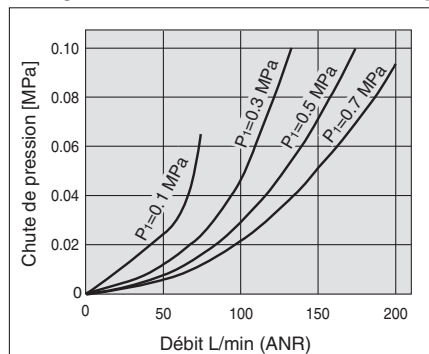

AF20-A

Rc1/4

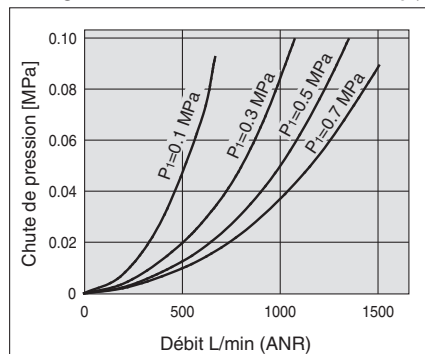

AF30-A

Rc3/8

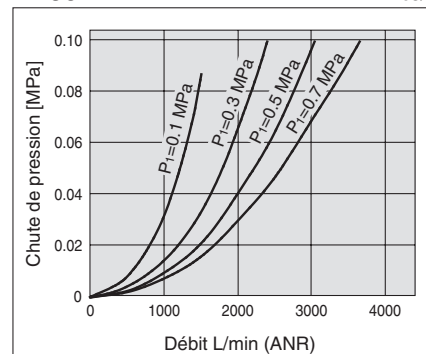

AF40-A

Rc1/2

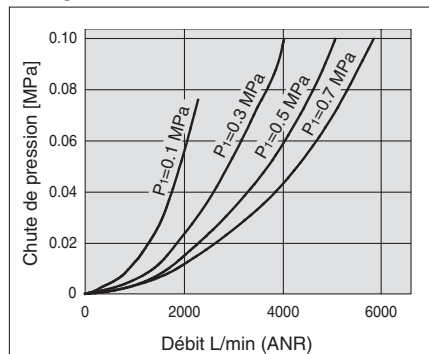

AF40-06-A

Rc3/4

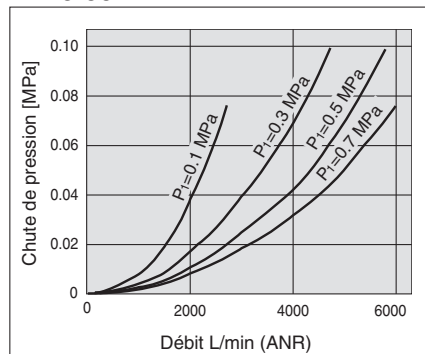

AF50-A

Rc1

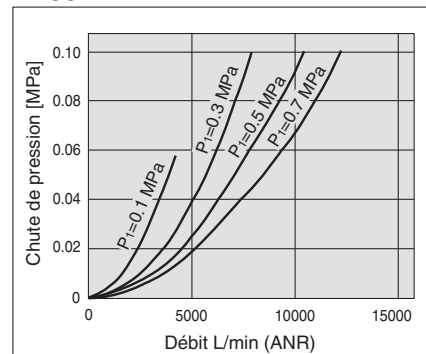

AF60-A

Rc1

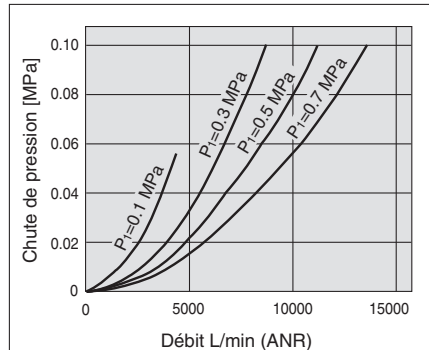

⚠ Précautions spécifiques au produit

Veillez lire ces consignes avant utilisation. Reportez-vous à la page d'annexe pour connaître les "consignes de sécurité", les "précautions d'utilisation des produits SMC" (M-E03-3) et le manuel d'utilisation pour connaître les précautions concernant le F.R.L. Précautions.

Conception/sélection

⚠ Attention

1. La cuve standard du filtre à air, du filtre régulateur et du lubrificateur ainsi que le dôme de visualisation du lubrificateur sont en polycarbonate. Ne pas utiliser le produit dans un milieu exposé aux solvants organiques, aux produits chimiques, aux huiles de coupe, aux huiles synthétiques, aux bases et aux solutions de scellage des filetages.

Effets de l'atmosphère des solvants et produits chimiques organiques, et là où ces éléments sont susceptibles d'adhérer à l'équipement.

Données des produits chimiques pour les substances entraînant une dégradation (référence)

Type	Nom du produit chimique	Exemples d'applications	Matériau	
			Polycarbonate	Nylon
Acide	Acide chlorhydrique Acide sulfurique, acide phosphorique Acide chromique	Liquide de lavage à l'acide pour métaux	△	×
Base	Hydroxyde de sodium (Soudre caustique) Potasse Hydroxyde de calcium (chaux éteinte) Hydroxyde d'ammonium Carbonate de sodium	Dégraissage des métaux Sels industriels Huile de coupe soluble dans l'eau	×	○
Sels minéraux	Sulfure de sodium Sulfate de potassium Sulfate de sodium	—	×	△
Solvants chlorés	Tétrachlorure de carbone Chloroforme Dichlorure d'éthylène Dichlorure de méthylène	Liquide de nettoyage pour métaux Encre d'impression Dilution	×	△
Série aromatique	Benzène Toluène Diluant	Revêtements Nettoyage à sec	×	△
Cétone	Acétone Méthyléthylcétone Cyclohexane	Film photographique Nettoyage à sec Industries textile	×	×
Alcool	Alcool d'éthyle IPA Alcool méthylique	Antigel Adhésifs	△	×
Huile	Essence Kérosène	—	×	○
Ester	Acide phtalique diméthyle Acide phtalique diéthylique Acide acétique	Huile synthétique Additifs anti-rouille	×	○
Éther	Éther diméthylé Éther éthylique	Additifs pour huile de frein	×	○
Amino	Aminométhyle	Huile de coupe Additifs pour huile de frein Accélérateur pour le soudage	×	×
Autres	Fluide enduit frein pour filets Eau de mer Test de fuite	—	×	△

○: Essentiellement sûr. △: Certains effets peuvent se produire. ×: Des effets se produisent.

Lorsque les facteurs ci-dessus sont présents, ou en cas de doute, utilisez une cuve en métal pour plus de sécurité.

Entretien

⚠ Attention

1. Afin d'éviter son endommagement, remplacez la cartouche tous les 2 ans ou lorsque la chute de pression atteint 0.1 MPa, selon le cas.

Montage/réglage

⚠ Précaution

1. Lorsque la cuve est installée sur le filtre à air (AF30-A à AF60-A), procédez à l'installation de façon à ce que le bouton de verrouillage s'aligne à la rainure à l'avant (ou à l'arrière) du corps, pour éviter une chute ou un endommagement de la cuve.



AC

AF+AR+AL

AW+AL

AF+AR

AF+AFM+AR

AW+AFM

Élément
modulaire

AF

AFM / AFD

AR

AL

AW

Série AF10-A à AF60-A

Principes de fonctionnement : Modèle à purge automatique à flotteur

Type N.O. : AD38-A, AD48-A

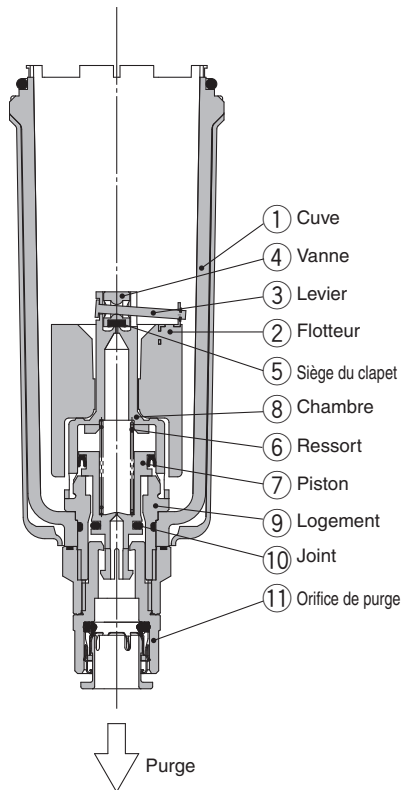

Type N.F. : AD37-A, AD47-A

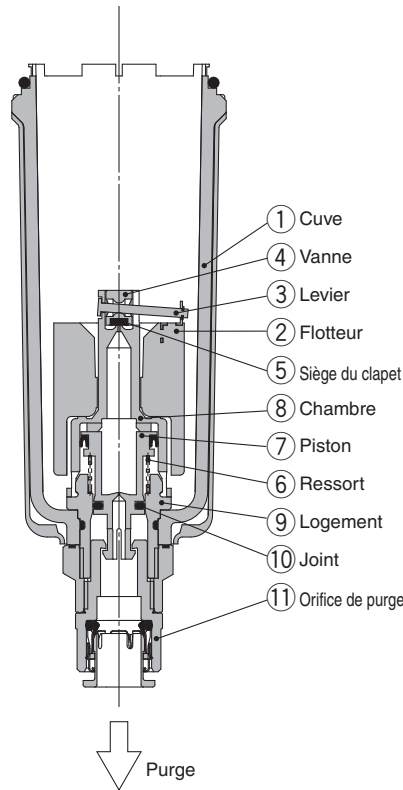

Modèle compact à purge automatique
Type N.F. : AD17-A, AD27-A

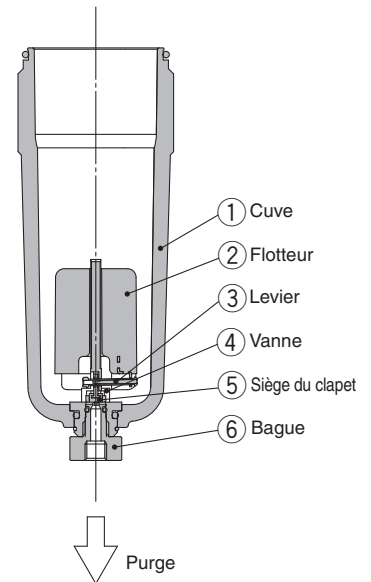

• **Lors de l'expulsion de la pression interne de la cuve :**

Lors de la purge de la pression de la cuve ①, le piston ⑦ est abaissé par le ressort ⑥. L'effet d'étanchéité du joint ⑩ est stoppé et l'air externe pénètre dans la cuve ① par l'orifice du logement ⑨ et par l'orifice de purge ⑪. Par conséquent, en cas d'accumulation de condensats dans la cuve ①, ceux-ci s'échappent par l'orifice de purge.

• **Lorsque la cuve est mise sous pression :**

Si la pression est supérieure à 0.1 MPa, la force du piston ⑦ est supérieure à la force du ressort ⑥, et le piston s'élève.

Il pousse le joint ⑩, crée une étanchéité à l'intérieur de la cuve ① et coupe l'entrée d'air dans la cuve. S'il n'y a pas de condensats dans la cuve ①, le flotteur ② s'abaisse alors sous l'effet de son propre poids et provoque la fermeture de la vanne ④ qui, étant connectée au levier, ③ entraîne la fermeture du siège du clapet ⑤.

• **En cas d'accumulation de condensats dans la cuve :**

Le flotteur ② s'élève sous l'effet de sa flottabilité et ouvre le joint que forme le siège du clapet ⑤.

La pression interne de la cuve ① pénètre alors dans la chambre ⑧. La pression interne de la chambre ⑧ et la force du ressort ⑥ abaissent alors le piston ⑦.

L'effet d'étanchéité du joint ⑩ est stoppé et les condensats accumulés dans la cuve ① s'échappent par l'orifice de purge ⑪.

Tournez l'orifice de purge ⑪ manuellement dans le sens antihoraire pour baisser le piston ⑦, ce qui ouvre le joint ⑩ et permet ainsi l'expulsion des condensats.

• **Lors de l'expulsion de la pression interne de la cuve :**

Même lorsque la pression de la cuve ① est évacuée, le ressort ⑥ retient le piston ⑦ dans sa position relevée.

Le joint ⑩ en place assure l'étanchéité et coupe l'entrée d'air dans la cuve.

Par conséquent, en cas d'accumulation de condensats dans la cuve ①, celui-ci ne peut pas être purgé.

• **Lorsque la cuve est mise sous pression :**

Même lorsqu'une pression est appliquée dans la cuve ①, la combinaison des forces du ressort ⑥ et de la pression dans la cuve ① maintient le piston ⑦ en position relevée.

Le joint ⑩ en place assure l'étanchéité et coupe l'entrée d'air dans la cuve.

S'il n'y a pas de condensats dans la cuve ①, le flotteur ② s'abaisse alors sous l'effet de son propre poids et provoque la fermeture de la vanne ④ qui, étant connectée au levier, ③ entraîne la fermeture du siège du clapet ⑤.

• **En cas d'accumulation de condensats dans la cuve :**

Le flotteur ② s'élève sous l'effet de sa flottabilité et ouvre le joint que forme le siège du clapet ⑤.

La pression passe de la cuve à la chambre ⑧. La pression interne de la chambre ⑧ est alors supérieure à la force du ressort ⑥ et pousse le piston ⑦ vers le bas.

L'effet d'étanchéité du joint ⑩ est stoppé et les condensats accumulés dans la cuve ① s'échappent par l'orifice de purge ⑪.

Tournez l'orifice de purge ⑪ manuellement dans le sens antihoraire pour baisser le piston ⑦, ce qui ouvre le joint ⑩ et permet ainsi l'expulsion des condensats.

• **Lors de l'expulsion de la pression interne de la cuve :**

Même lorsque la pression de la cuve ① est évacuée, le poids du flotteur ② entraîne la fermeture par la vanne ④ qui est connectée au levier, ③, du siège du clapet ⑤. Par conséquent, la partie interne de la cuve ① est coupée de l'admission de l'air extérieur.

Par conséquent, en cas d'accumulation de condensats dans la cuve ①, celui-ci ne peut pas être purgé.

• **Lorsque la cuve est mise sous pression :**

Même lorsqu'une pression est appliquée dans la cuve ①, le poids du flotteur ② et la différence de pression appliquée sur le clapet ④ entraînent la fermeture par le clapet ④ du siège du clapet ⑤; l'admission dans la cuve de l'air extérieur est coupée ①.

• **En cas d'accumulation de condensats dans la cuve :**

Le flotteur ② s'élève sous l'effet de sa flottabilité et l'étanchéité du siège du clapet ⑤ est stoppé. Les condensats au sein de la cuve ① sont évacués par la bague ⑥.

Tournez la bague y manuellement dans le sens antihoraire pour l'abaisser et pour interrompre l'étanchéité du siège du clapet ⑤. Ce qui permet ainsi de purger les condensats.

Construction

AF10-A/AF20-A

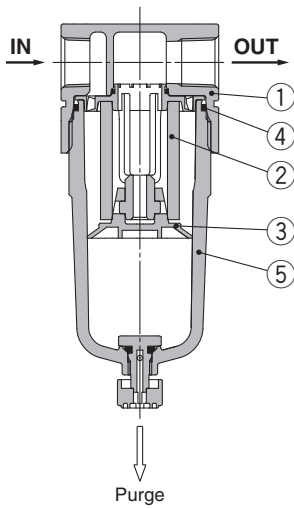

AF30-A à AF40-06-A

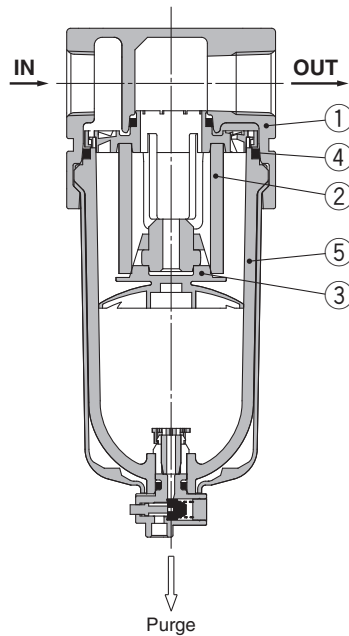

AF50-A/AF60-A

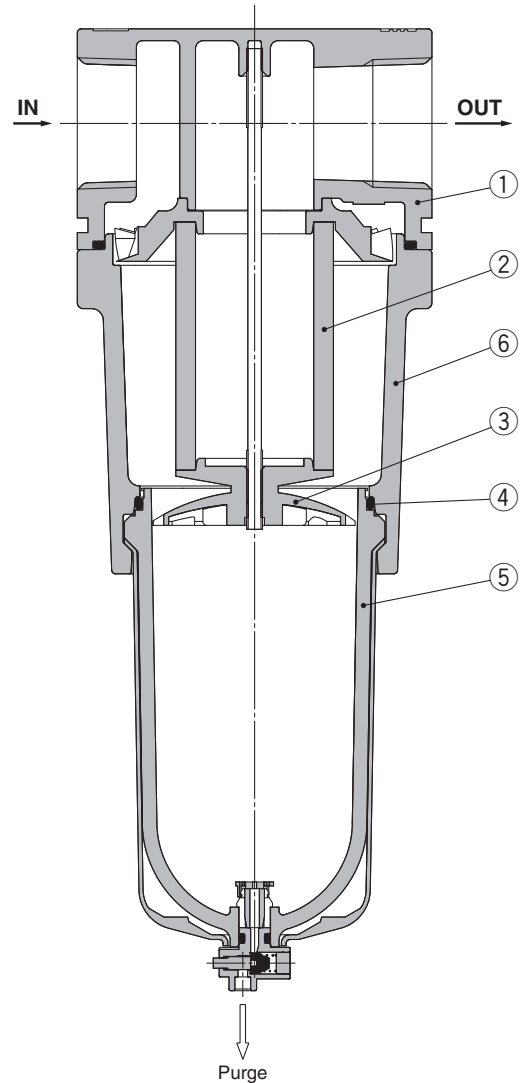

Nomenclature

N°	Description	Matière	Modèle	Couleur
1	Corps	Alliage de zinc	AF10-A	Blanc
		Moulé en aluminium	AF20-A à AF60-A	
6	Boîtier	Moulé en aluminium	AF50-A/AF60-A	Blanc

Pièces de rechange

N°	Description	Matière	Réf.						
			AF10-A	AF20-A	AF30-A	AF40-A	AF40-06-A	AF50-A	AF60-A
2	Filtre	Matière plastique poreuse	AF10P-060S	AF20P-060S	AF30P-060S	AF40P-060S	AF40P-060S	AF50P-060S	AF60P-060S
3	Défecteur	PBT	AF10P-040S ^{Note 2)}	AF22P-040S	AF32P-040S	AF42P-040S	AF42P-040S	AF50P-040S	AF60P-040S
4	Joint de cuve	NBR	C1SFP-260S	C2SFP-260S	C32FP-260S	C42FP-260S			
5	Ensemble cuve ^{Note 1)}	Polycarbonate	C1SF-A	C2SF-A	C3SF-A	C4SF-A			

Note 1) Un joint de cuve est inclus pour les modèles AF20-A à AF60-A. Veuillez consulter SMC pour l'alimentation de la cuve en unités PSI et °F.

Note 2) La matière du déflecteur pour le modèle AF10-A (AF10P-040S) uniquement est du polyacétal.

AC

AF+AR+AL

AW+AL

AF+AR

AF+AFM+AR

AW+AFM

Élément modulaire

AF

AFM / AFD

AR

AL

AW

Série AF10-A à AF60-A

Dimensions

AF10-A/AF20-A

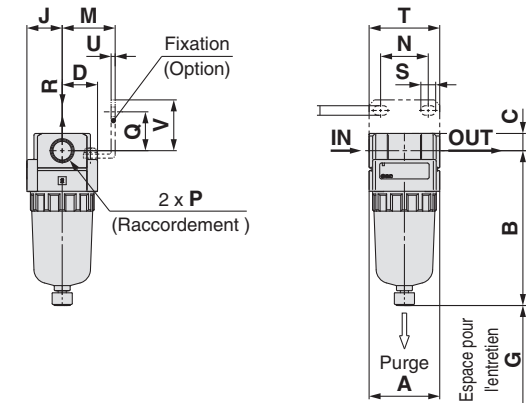

AF50-A/AF60-A

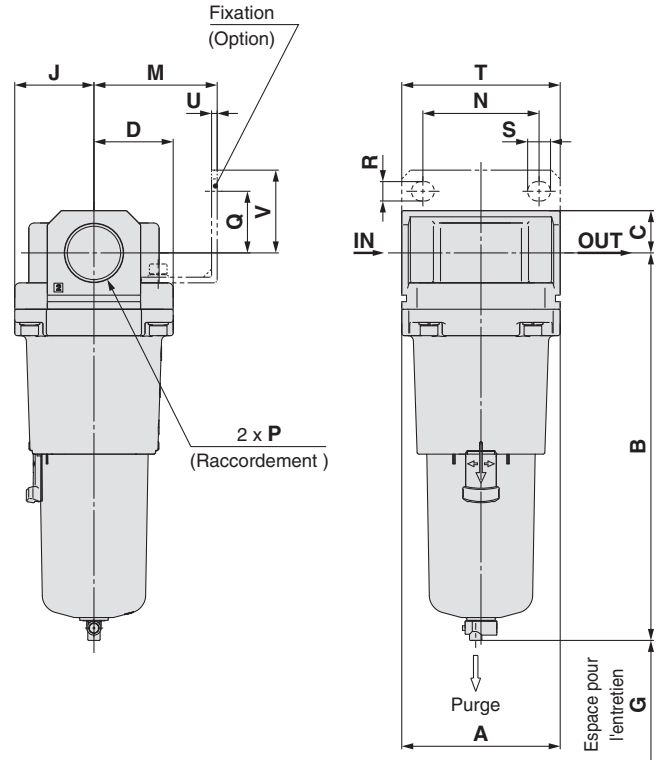

AF30-A à AF40-06-A

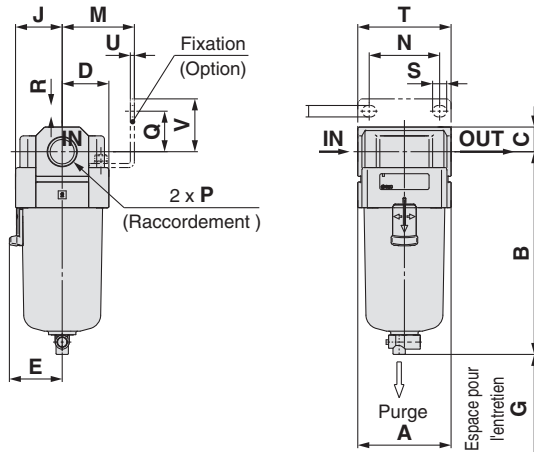

Modèle compatible	AF10-A/AF20-A		AF20-A		AF30-A à AF60-A	
	Avec purge automatique (N.F.)	Cuve en métal	Avec orifice de purge	Cuve en métal avec orifice de purge	Avec purge automatique (N.O./N.F.)	
Dimensions	 M5 x 0.8		 Cote sur plats 14 1/8	 Cote sur plats 14 1/8	 N.O. : Noir N.F. : Gris Filetage/Rc, G: ø10 Raccord instantané Filetage/NPT: ø3/8" Raccord instantané	

Modèle compatible	AF30-A à AF60-A					
	Cuve en métal	Cuve en métal avec orifice de purge	Cuve en métal avec manomètre	Cuve en métal avec indication de niveau, avec orifice de purge	Avec orifice de purge	Purge avec raccord cannelé
Dimensions		 Cote sur plats 17 1/4		 Cote sur plats 17 1/4	 Cote sur plats 17 1/4	 Tube compatible avec raccord cannelé : T0604

Modèle	Options																			Caractéristiques semi-standard						
	Caractéristiques standards													Fixations						Avec purge automatique	Avec raccordement cannelé	Avec orifice de purge	Cuve en métal	Cuve en métal avec orifice de purge	Cuve en métal avec manomètre	Cuve en métal avec indication de niveau, avec orifice de purge
	P	A	B	C	D	E	G	J	M	N	Q	R	S	T	U	V	B	B	B	B	B	B	B	B	B	B
AF10-A	M5 x 0.8	25	59.9	7	12.5	—	25	12.5	—	—	—	—	—	—	—	77.9	—	—	—	59.3	—	—	—	—	—	—
AF20-A	1/8, 1/4	40	87.6	9.8	20	—	25	20	30	27	22	5.4	8.4	40	2.3	28	104.9	—	91.4	87.4	93.9	—	—	—	—	
AF30-A	1/4, 3/8	53	115.1	14	26.7	30	35	26.7	41	40	23	6.5	8	53	2.3	30	156.8	123.6	121.9	117.6	122.1	137.6	142.1	—	—	
AF40-A	1/4, 3/8, 1/2	70	147.1	18	35.5	38.4	40	35.5	50	54	26	8.5	10.5	70	2.3	35	186.9	155.6	153.9	149.6	154.1	169.6	174.1	—	—	
AF40-06-A	3/4	75	149.1	20	35.5	38.4	40	35.5	50	54	25	8.5	10.5	70	2.3	34	188.9	157.6	155.9	151.6	156.1	171.6	176.1	—	—	
AF50-A	3/4, 1	90	220.1	24	45	—	30	45	70	66	35	11	13	90	3.2	47	259.9	228.6	226.9	222.6	227.1	242.6	247.1	—	—	
AF60-A	1	95	234.1	24	47.5	—	30	47.5	70	66	35	11	13	90	3.2	47	273.9	242.6	240.9	236.6	241.1	256.6	261.1	—	—	

Filtre à air AF10-A à AF60-A

Exécutions spéciales

Veuillez contacter SMC pour les dimensions, caractéristiques et délais.



① Cuve allongée

La capacité de purge est supérieure à celle des modèles standards.

Modèle applicable/Capacité de purge

Modèle	AF10-A	AF20-A	AF30-A	AF40-A	AF40-06-A	AF50-A	AF60-A
Taille de l'orifice	M5	1/8, 1/4	1/4, 3/8	1/4, 3/8, 1/2	3/4	3/4, 1	1
Capacité de purge [cm ³]	9	19	43	88			
Dimension B [mm] ^{Note 1)}	81.6	108.6	137.1	167.2	169.2	240.2	254.2

Note 1) Pour cuves en polycarbonate Veuillez contacter SMC pour d'autres matériaux de cuve.

AF **30** - **03** - **03** - **A** - **X64**

① ② ③ ④ ⑤ • Cuve allongée

- Semi-standard : Sélectionnez chaque élément pour a à d.
- Symbole pour option/semi-standard : Si vous désirez plus d'une option, indiquez-les dans l'ordre alphanumérique. Exemple) AF30-03B-2R-A-X64



AF20-A

AF30 à 40-06-A

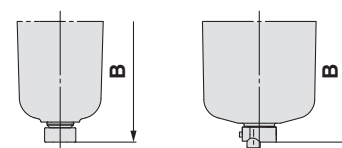

		Symbole	Description	①						
				Taille du corps						
				10	20	30	40	50	60	
②	Type de taraudage	—	Taraudage métrique (M5)	●	—	—	—	—	—	
		N ^{Note 1)}	Rc	—	●	●	●	●	●	
		F ^{Note 2)}	NPT	—	●	●	●	●	●	
			G	—	●	●	●	●	●	
+										
③	Raccordement	M5	M5	●	—	—	—	—	—	
		01	1/8	—	●	—	—	—	—	
		02	1/4	—	●	●	—	—	—	
		03	3/8	—	—	●	●	—	—	
		04	1/2	—	—	—	●	—	—	
		06	3/4	—	—	—	—	●	—	
10	1	—	—	—	—	—	●	●		
+										
④	Option (montage)	—	Sans option de montage	●	●	●	●	●	●	
		B ^{Note 3)}	Avec fixation	—	●	●	●	●	●	
+										
⑤	a	—	Cuve en polycarbonate	●	●	●	●	●	●	
		2	Cuve en métal	●	●	●	●	●	●	
		6	Cuve en nylon	●	●	●	●	●	●	
		C	Avec protection de la cuve	—	●	— ^{Note 5)}	— ^{Note 5)}	— ^{Note 5)}	— ^{Note 5)}	
		6C	Avec protection de la cuve (cuve en nylon)	—	●	— ^{Note 6)}	— ^{Note 6)}	— ^{Note 6)}	— ^{Note 6)}	
	+									
	b	Orifice de purge	—	Avec robinet de purge	●	●	●	●	●	●
			J ^{Note 7)}	Orifice de purge 1/8	—	●	—	—	—	—
			W ^{Note 8)}	Orifice de purge 1/4	—	—	●	●	●	●
	+									
c	Sens du débit	—	Sens du débit : de gauche à droite	●	●	●	●	●	●	
		R	Sens du débit : de droite à gauche	●	●	●	●	●	●	
+										
d	Unité de pression	—	Plaque d'identification et de précaution de la cuve en unités SI : MPa	●	●	●	●	●	●	
		Z ^{Note 9)}	Plaque d'identification et de précaution de la cuve en unités impériales : psi, °F	○ ^{Note 10)}	○ ^{Note 10)}	○ ^{Note 10)}	○ ^{Note 10)}	○ ^{Note 10)}	○ ^{Note 10)}	

Note 1) L'orifice de purge est NPT 1/8 (compatible avec AF20-A) et NPT 1/4 (compatible avec AF30-A à AF40-A).

L'orifice de purge automatique est un raccord instantané de Ø 3/8" (compatible avec AF30-A à AF60-A).

Note 2) L'orifice de purge est G1/8 (compatible avec AF20-A) et G1/4 (compatible avec AF30-A à AF60-A).

Note 3) L'option B est livrée séparément et non assemblée. Fixation et 2 vis de montage incluses.

Note 4) Consultez les données chimiques à la page 46 pour la résistance chimique de la cuve.

Note 5) Une cuve est fournie en standard (polycarbonate).

Note 6) Une cuve est fournie en standard (nylon).

Note 7) Sans la fonction clapet

Note 8) La combinaison de la cuve en métal : 2 non disponible.

Note 9) Pour les modèles à filetage du tube : NPT.

Note 10) ○ : Pour le filetage du tube : NPT uniquement

AC
AF+AR+AL
AW+AL
AF+AR
AF+AFM+AR
AF+AFM
AW+AFM
Élément modulaire
AF
AFM/AFD
AR
AL
AW

Filtre à air AF20-A à AF60-A

Exécutions spéciales

Veillez contacter SMC pour les dimensions, caractéristiques et délais.



② Avec indicateur de colmatage de la cartouche

Grâce à l'indicateur de colmatage, l'état d'obturation de la cartouche peut être vérifié à l'oeil nu.

Modèle compatible

Modèle	AF20-A	AF30-A	AF40-A	AF40-06-A	AF50-A	AF60-A
Taille de l'orifice	1/8, 1/4	1/4, 3/8	1/4, 3/8, 1/2	3/4	3/4, 1	1

AF **30** - **03** - **A** - **X2141**

① ② ③ ④ ⑤

• Option/Semi-standard : Sélectionnez chaque élément pour a à f.
 • Symbole pour option/semi-standard : Si vous désirez plus d'une option, indiquez-les dans l'ordre alphanumérique.
 Exemple) AF30-03BD-2R-A-X2141

• Avec indicateur de colmatage de la cartouche

Un modèle équipé d'un corps spécial est nécessaire pour pouvoir monter l'indicateur de colmatage de la cartouche. Ne peut être monté sur un corps standard.

	Symbole	Description	①						
			Taille du corps						
			20	30	40	50	60		
②	—	Rc	●	●	●	●	●		
	N ^{Note 1)}	NPT	●	●	●	●	●		
	F ^{Note 2)}	G	●	●	●	●	●		
③	+								
	01	1/8	●	—	—	—	—		
	02	1/4	●	●	●	—	—		
	03	3/8	—	●	●	—	—		
	04	1/2	—	—	●	—	—		
	06	3/4	—	—	●	●	—		
10	1	—	—	—	●	●			
④	a	—	Sans option de montage		●	●	●	●	●
		B ^{Note 3)}	Avec fixation		●	●	●	●	●
	b	—	Sans purge automatique		●	●	●	●	●
		C ^{Note 4)}	N.F. (normalement fermé) Sans application de pression, l'orifice de purge est fermé.		●	●	●	●	●
D ^{Note 5)}	N.O. (normalement ouvert) Avec une application de pression, l'orifice de purge est ouvert.		—	●	●	●	●		
⑤	c	—	Cuve en polycarbonate		●	●	●	●	●
		2	Cuve en métal		●	●	●	●	●
		6	Cuve en nylon		●	●	●	●	●
		8	Cuve en métal avec indication de niveau		—	●	●	●	●
	d	—	Avec robinet de purge		—	●	●	●	●
		J ^{Note 8)}	Orifice de purge 1/8		●	—	—	—	—
		W ^{Note 9)}	Orifice de purge 1/4		—	●	●	●	●
	—	Robinet de purge avec raccordement cannelé (pour tube nylon Ø 6 x Ø 4)		—	●	●	●	●	
	e	—	Sens du débit : de gauche à droite		●	●	●	●	●
		R	Sens du débit : de droite à gauche		●	●	●	●	●
f	—	Plaque d'identification et de précaution de la cuve en unités SI : MPa		●	●	●	●	●	
	Z ^{Note 10)}	Plaque d'identification et de précaution de la cuve en unités impériales : psi, °F		○ ^{Note 11)}	○ ^{Note 11)}	○ ^{Note 11)}	○ ^{Note 11)}	○ ^{Note 11)}	

Note 1) L'orifice de purge est NPT 1/8 (compatible avec AF20-A) et NPT 1/4 (compatible avec AF30-A à AF60-A).

L'orifice de purge automatique est un raccord instantané de Ø 3/8" (compatible avec AF30-A à AF60-A).

Note 2) L'orifice de purge est G1/8 (compatible avec AF20-A) et G1/4 (compatible avec AF30-A à AF60-A).

Note 3) L'option B est livrée séparément et non assemblée. Fixation et 2 vis de montage incluses.

Note 4) Sans pression, le condensat qui ne démarre pas le mécanisme de purge automatique restera dans la cuve.

Il est recommandé d'évacuer le condensat résiduel avant de terminer les opérations de la session de travail.

Note 5) Avec un compresseur de petite taille (0.75 kW, débit de purge inférieur à 100 l/min[ANR]), une fuite d'air du robinet de purge peut se produire lors du démarrage. Le type N.F. est recommandé.

Note 6) Consultez les données chimiques à la page 46 pour la résistance chimique de la cuve.

Note 7) La combinaison de purge automatique à flotteur : C et D ne sont pas disponibles.

Note 8) Sans la fonction clapet

Note 9) La combinaison de la cuve en métal : 2 et 8 non disponibles.

Note 10) Pour les modèles à filetage du tube : NPT.

Note 11) ○ : Pour le filetage du tube : NPT uniquement

Filter à air AF20-A à AF60-A

Exécutions spéciales

Veuillez contacter SMC pour les dimensions, caractéristiques et délais.



③ Environnement à température spéciale

Des matériaux spéciaux sont utilisés à la fabrication des joints et des pièces en résine pour leur permettre de supporter des conditions de température variées dans les climats froids ou tropicaux (chauds).

Caractéristiques

Réf. exécutions spéciales		-X430	-X440
Environnement		Basse température	Haute température
Température ambiante [°C]		-30 à 60	-5 à 80
Température du fluide [°C]		-5 à 60 (hors gel)	
Matériau	Pièces en caoutchouc	NBR spécial	FKM
	Pièces principales	Métal (Moulé en aluminium, etc.)	

Modèle compatible

Modèle	AF30-A	AF40-A	AF40-06-A	AF50-A	AF60-A
Taille de l'orifice	1/4, 3/8	1/4, 3/8, 1/2	3/4	3/4, 1	1

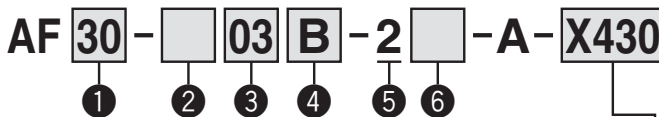

- Semi-standard : Sélectionnez chaque élément pour a à c.
- Symbole semi-standard : Si vous désirez plus d'une option, indiquez-les en ordre alphabétique. Exemple) AF30-03B-2R-A-X430

Pour les hautes/basses températures

X430	Basse température
X440	Haute température

	Symbole	Description	① Taille du corps				
			30	40	50	60	
② Type de taraudage	—	Rc	●	●	●	●	
	N ^{Note 1)}	NPT	●	●	●	●	
	F ^{Note 2)}	G	●	●	●	●	
③ Raccordement	+						
	02	1/4	●	●	—	—	
	03	3/8	●	●	—	—	
	04	1/2	—	●	—	—	
	06	3/4	—	●	●	—	
10	1	—	—	●	●		
④ Option (Montage)	—	Sans option de montage	●	●	●	●	
	B ^{Note 3)}	Avec fixation	●	●	●	●	
⑤ Cuve ^{Note 4)}	+						
	2	Cuve en métal	●	●	●	●	
⑥ Semi-standard	a	—	Avec robinet de purge	●	●	●	●
		J ^{Note 5)}	Orifice de purge 1/4	●	●	●	●
	b	—	Sens du débit : de gauche à droite	●	●	●	●
		R	Sens du débit : de droite à gauche	●	●	●	●
c	—	Plaque d'identification et de précaution de la cuve en unités SI : MPa	●	●	●	●	
	Z ^{Note 6)}	Plaque d'identification et de précaution de la cuve en unités impériales : psi, °F	○ ^{Note 7)}	○ ^{Note 7)}	○ ^{Note 7)}	○ ^{Note 7)}	

- Note 1) L'orifice de purge est NPT 1/4.
 Note 2) L'orifice de purge est G 1/4.
 Note 3) Une fixation est livrée séparément et non assemblée. 2 vis de montage incluses
 Note 4) Seule la cuve en métal 2 est disponible.
 Note 5) Sans la fonction clapet
 Note 6) Pour les modèles à filetage du tube : NPT.
 Note 7) ○ : Pour le filetage du tube : NPT uniquement

④ Haute pression

Des matériaux solides sont utilisés dans la fabrication de filtres à air prévus au fonctionnement haute pression.

Caractéristiques

Réf. exécutions spéciales	-X425
Pression d'épreuve [MPa]	3.0
Pression d'utilisation maximale [MPa]	2.0
Température ambiante et d'utilisation [°C]	-5 à 60 (hors gel)

Modèle compatible

Modèle	AF20-A	AF30-A	AF40-A	AF40-06-A	AF50-A	AF60-A
Taille de l'orifice	1/8, 1/4	1/4, 3/8	1/4, 3/8, 1/2	3/4	3/4, 1	1

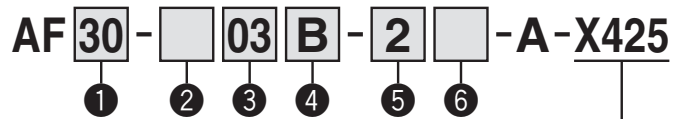

Pour haute pression

- Semi-standard : Sélectionnez chaque élément pour a à c.
- Symbole semi-standard : Si vous désirez plus d'une option, indiquez-les en ordre alphabétique. Exemple) AF30-03B-2R-A-X425

	Symbole	Description	① Taille du corps				
			20	30	40	50	60
② Type de taraudage	—	Rc	●	●	●	●	
	N ^{Note 1)}	NPT	●	●	●	●	
	F ^{Note 2)}	G	●	●	●	●	
③ Raccordement	+						
	01	1/8	●	—	—	—	
	02	1/4	●	●	—	—	
	03	3/8	—	●	—	—	
	04	1/2	—	—	—	—	
	06	3/4	—	—	●	●	
10	1	—	—	—	●		
④ Option (Montage)	—	Sans option de montage	●	●	●	●	
	B ^{Note 3)}	Avec fixation	●	●	●	●	
⑤ Cuve ^{Note 4)}	+						
	2	Cuve en métal	●	●	●	●	
⑥ Semi-standard	a	—	Avec robinet de purge	●	●	●	●
		J ^{Note 5)}	Orifice de purge 1/8	●	—	—	—
	b	—	Sens du débit : de gauche à droite	●	●	●	●
		R	Sens du débit : de droite à gauche	●	●	●	●
c	—	Plaque d'identification et de précaution de la cuve en unités SI : MPa	●	●	●	●	
	Z ^{Note 6)}	Plaque d'identification et de précaution de la cuve en unités impériales : psi, °F	○ ^{Note 7)}	○ ^{Note 7)}	○ ^{Note 7)}	○ ^{Note 7)}	

- Note 1) L'orifice de purge est NPT 1/8 (compatible avec AF20-A) et NPT 1/4 (compatible avec AF30-A à AF60-A).
 Note 2) L'orifice de purge est G1/8 (compatible avec AF20-A) et G1/4 (compatible avec AF30-A à AF60-A).
 Note 3) Une fixation est livrée séparément et non assemblée. 2 vis de montage incluses
 Note 4) Seules les cuves en métal 2 et 8 sont disponibles.
 Note 5) Sans la fonction clapet
 Note 6) Pour les modèles à filetage du tube : NPT.
 Note 7) ○ : Pour le filetage du tube : NPT uniquement

Filtre à air AF20-A à AF60-A

Exécutions spéciales

Veillez contacter SMC pour les dimensions, caractéristiques et délais.



⑤ Série salle blanche

Pour plus d'informations, reportez-vous à la section Série salle blanche/Faible génération de particules du [catalogue sur le Web](#).

10 - Réf. du modèle standard

* Veuillez contacter SMC si un produit avec manomètre est requis.

- Série salle blanche

⑥ Sans cuivre, ni fluor, ni silicone + faible génération de particules

Pour plus d'informations, reportez-vous à la section Série salle blanche/Faible génération de particules du [catalogue sur le Web](#).

21 - Réf. du modèle standard

- Sans cuivre, ni fluor, ni silicone + faible génération de particules

⑦ Degré de filtration non standard

Réf. du modèle standard - 7 - - A

* La référence de commande ne doit pas inclure
- A à la fin de celle-ci

• Degré de filtration [μm]

2
10
20
40
70
100

• Degré de filtration non standard

Filtre à air AF10 à AF60 Exécutions spéciales:



Veillez contacter SMC pour les dimensions, caractéristiques et délais.

③ Température ambiante spéciale

Afin qu'ils puissent résister aux températures d'environnements froids ou chauds, des matériaux spéciaux sont utilisés pour fabriquer les joints et les pièces en résine.

Caractéristiques

Fabriqué sur commande réf.	-X430	-X440
Environnement	Basse température	Haute température
Température ambiante [°C]	-30 à 60	-5 à 80
Température du fluide [°C]	-5 à 60 (sans gel)	
Matériau	Pièces en caoutchouc	NBR spécifique
	Pièces principales	Métal (fonte d'aluminium, etc.)

Modèle compatible

Modèle	AF30	AF40	AF40-06	AF50	AF60
Taille de l'orifice	1/4, 3/8	1/4, 3/8, 1/2	3/4	3/4, 1	1

AF 30 - 03 B - 2 - A - X430

① ② ③ ④ ⑤ ⑥

- Semi-standard : En choisir un de chaque pour a à c.
 - Symbole semi-standard : Si vous désirez plus d'une option, indiquez-les dans l'ordre alphanumérique.
- Exemple) AF30-03B-2R-X430

Pour haute / basse température

X430	Basse température
X440	Haute température

	Symbole	Description	① Taille du corps				
			30	40	50	60	
② Taroudage	—	Rc	●	●	●	●	
	N Note 1)	NPT	●	●	●	●	
	F Note 2)	G	●	●	●	●	
③ Taille de l'orifice	02	1/4	●	●	—	—	
	03	3/8	●	●	—	—	
	04	1/2	—	●	—	—	
	06	3/4	—	●	●	—	
	10	1	—	—	●	●	
④ Option (Montage)	—	Sans option de montage	●	●	●	●	
	B Note 3)	Avec fixation	●	●	●	●	
⑤ Cuve Note 4)	2	Cuve en métal	●	●	●	●	
⑥ Semi-standard	a Orifice de purge	—	Avec robinet de purge	●	●	●	●
		J Note 5)	Orifice de purge 1/4	●	●	●	●
	b Sens du débit	—	Sens du débit : de gauche à droite	●	●	●	●
		R	Sens du débit : de droite à gauche	●	●	●	●
c Unité de pression	—	Plaque d'identification et de précaution plaque de la cuve en unités unités : MPa	●	●	●	●	
	Z Note 6)	Plaque d'identification et de précaution plaque de la cuve en unités impériales : psi, °F	○ Note 7)	○ Note 7)	○ Note 7)	○ Note 7)	

Note 1) L'orifice de purge est l'orifice NPT 1/4.

Note 2) L'orifice de purge est l'orifice G 1/4.

Note 3) Une fixation n'est pas assemblée et est livrée séparément lors de la livraison. 2 vis de montage incluses

Note 4) Seule la cuve en métal 2 est disponible.

Note 5) Sans la fonction clapet

Note 6) Pour les modèles à filetage : NPT.

Note 7) ○ : Pour les modèles à filetage : NPT uniquement

④ Haute pression

Des matériaux résistants sont utilisés pour fabriquer les filtres destinés à des pressions élevées.

Caractéristiques

Fabriqué sur commande réf.	-X425
Pression d'épreuve [MPa]	3.0
Pression d'utilisation maximale [MPa]	2.0
Température ambiante et d'utilisation [°C]	-5 à 60 (sans gel)

Modèle compatible

Modèle	AF20	AF30	AF40	AF40-06	AF50	AF60
Taille de l'orifice	1/8, 1/4	1/4, 3/8	1/4, 3/8, 1/2	3/4	3/4, 1	1

AF 30 - 03 B - 2 - A - X425

① ② ③ ④ ⑤ ⑥

Pour haute pression

- Semi-standard : En choisir un de chaque pour a à c.
 - Symbole semi-standard : Si vous désirez plus d'une option, indiquez-les dans l'ordre alphanumérique.
- Exemple) AF30-03B-2R-X425

	Symbole	Description	① Taille du corps				
			20	30	40	50	60
② Taroudage	—	Rc	●	●	●	●	●
	N Note 1)	NPT	●	●	●	●	●
	F Note 2)	G	●	●	●	●	●
③ Taille de l'orifice	01	1/8	●	—	—	—	—
	02	1/4	●	●	—	—	—
	03	3/8	—	●	—	—	—
	04	1/2	—	—	●	—	—
	06	3/4	—	—	●	●	—
④ Option (Montage)	—	Sans option de montage	●	●	●	●	●
	B Note 3)	Avec fixation	●	●	●	●	●
⑤ Cuve Note 4)	2	Cuve en métal	●	●	●	●	●
	8	Cuve en métal avec indication de niveau	—	●	●	●	●
⑥ Semi-standard	a Orifice de purge	—	Avec robinet de purge	●	●	●	●
		J Note 5)	Orifice de purge 1/8	●	—	—	—
	b Sens du débit	—	Sens du débit : de gauche à droite	●	●	●	●
		R	Sens du débit : de droite à gauche	●	●	●	●
c Unité de pression	—	Plaque d'identification et de précaution plaque de la cuve en unités unités : MPa	●	●	●	●	
	Z Note 6)	Plaque d'identification et de précaution plaque de la cuve en unités impériales : psi, °F	○ Note 7)	○ Note 7)	○ Note 7)	○ Note 7)	

Note 1) L'orifice de purge est l'orifice NPT 1/8 (compatible avec AF20) et l'orifice NPT 1/4 (compatible avec AF30 à AF60).

Note 2) L'orifice de purge est l'orifice G 1/8 (compatible avec AF20) et l'orifice G 1/4 (compatible avec AF30 à AF60).

Note 3) La fixation est livrée séparément et non assemblée. 2 vis de montage incluses

Note 4) Seules les cuves en métal 2 et 8 sont disponibles.

Note 5) Sans la fonction clapet

Note 6) Pour les modèles à filetage : NPT.

Note 7) ○ : Pour les modèles à filetage : NPT uniquement

Filtre micronique AFM20-A à AFM40-A

Filtre submicronique AFD20-A à AFD40-A

- Série AFM Degré de filtration nominale : 0.3 µm
- Série AFD Degré de filtration nominale : 0.01 µm

Symbole

Filtre micronique

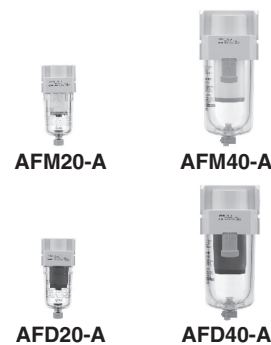
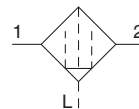

Filtre submicronique

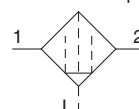

Pour passer commande

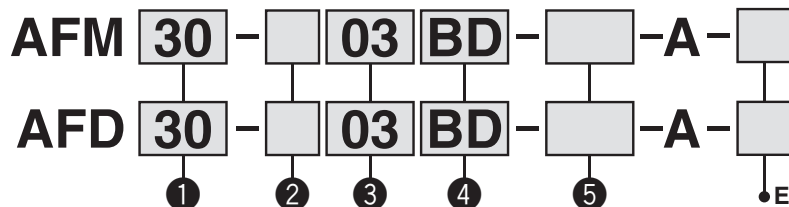

- Option/Semi-standard : Sélectionnez une lettre de a à f.
- Symbole pour option/semi-standard : Si vous désirez plusieurs options, indiquez-les dans l'ordre alphabétique.
Exemple) AFM30-03BD-R-A

Exécutions spéciales

Reportez-vous aux pages 51 à 52 pour plus détails.)

		Symbole	Description	①			
				Taille du corps			
				20	30	40	
②	Filetage	—	Rc	●	●	●	
		N ^{Note 1)}	NPT	●	●	●	
		F ^{Note 2)}	G	●	●	●	
		+					
③	Raccordement	01	1/8	●	—	—	
		02	1/4	●	●	●	
		03	3/8	—	●	●	
		04	1/2	—	—	●	
		06	3/4	—	—	●	
		+					
④	a	Montage	—	Sans option de montage	●	●	●
			B ^{Note 3)}	Avec fixation	●	●	●
			+				
	b	Modèle à purge automatique à flotteur	—	Sans purge automatique	●	●	●
			C ^{Note 4)}	N.F. (normalement fermé) Sans application de pression, l'orifice de purge est fermé.	●	●	●
			D ^{Note 5)}	N.O. (normalement ouvert) Avec une application de pression, l'orifice de purge est ouvert.	—	●	●
		+					
⑤	c	Cuve ^{Note 6)}	—	Cuve en polycarbonate	●	●	●
			2	Cuve en métal	●	●	●
			6	Cuve en nylon	●	●	●
			8	Cuve en métal avec indication de niveau	—	●	●
			C	Avec protection de la cuve	●	— ^{Note 7)}	— ^{Note 7)}
			6C	Avec protection de la cuve (cuve en nylon)	●	— ^{Note 8)}	— ^{Note 8)}
			+				
	d	Orifice de purge ^{Note 12)}	—	Avec robinet de purge	●	●	●
			J ^{Note 9)}	Orifice de purge 1/8	●	—	—
			W ^{Note 13)}	Orifice de purge 1/4	—	●	●
		+					
		+					
e	Sens du débit	—	Sens du débit : de gauche à droite	●	●	●	
		R	Sens du débit : de droite à gauche	●	●	●	
		+					
f	Unité de pression	—	Plaque d'identification et de précaution de la cuve en unités impériales : MPa	●	●	●	
		Z ^{Note 10)}	Plaque d'identification et de précaution de la cuve en unités impériales : psi, °F	○ ^{Note 11)}	○ ^{Note 11)}	○ ^{Note 11)}	

Note 1) L'orifice de purge est NPT1/8 (compatible avec AFM20-A, AFD20-A) et NPT1/4 (compatible avec AFM30-A/40-A, AFD30-A/40-A).

L'orifice de purge automatique est un raccord instantané de ø3/8" (compatible avec AFM30-A/40-A, AFD30-A/40-A).

Note 2) L'orifice de purge est G1/8 (compatible avec AFM20-A, AFD20-A) et G1/4 (compatible avec AFM30-A/40-A, AFD30-A/40-A).

Note 3) La fixation est livrée séparément et non assemblée. 2 vis de montage incluses

Note 4) Sans pression, le condensat qui ne démarre pas le mécanisme de purge automatique restera dans la cuve. Il est recommandé d'évacuer le condensat résiduel avant de terminer les opérations de la session de travail.

Note 5) Avec un compresseur de petite taille (0.75 kW, débit de purge inférieur à 100 L/min[ANR]), une fuite d'air du robinet de purge peut se produire lors du démarrage. Le type N.F. est recommandé.

Note 6) Voir les données sécurité des produits chimiques page 48 pour connaître la résistance chimique de la cuve.

Note 7) Une cuve est fournie en standard (polycarbonate).

Note 8) Une cuve est fournie en standard (nylon).

Note 9) Sans la fonction clapet.

Note 10) Pour les modèles à filetage : NPT.

Note 11) ○ : Pour les modèles à filetage : NPT uniquement.

Note 12) La combinaison de purge automatique à flotteur : C et D ne sont pas disponibles.

Note 13) La combinaison de la cuve en métal : 2 et 8 ne sont pas disponibles.

Filtre micronique *Série AFM20-A à AFM40-A*

Filtre submicronique *Série AFD20-A à AFD40-A*

Caractéristiques standards

Modèle		AFM20-A AFD20-A	AFM30-A AFD30-A	AFM40-A AFD40-A	AFM40-06-A AFD40-06-A
Raccordement		1/8, 1/4	1/4, 3/8	1/4, 3/8, 1/2	3/4
Fluide		Air			
Température d'utilisation		- 5 à 60°C (hors-gel)			
Pression d'épreuve		1.5 MPa			
Pression d'utilisation max.		1.0 MPa			
Pression d'utilisation min.		0.05 MPa			
Degré de filtration nominale	AFM20-A à AFM40-06-A	0.3 µm (Efficacité de filtration : 99.9%)			
	AFD20-A à AFD40-06-A	0.01 µm (Efficacité de filtration : 99.9%)			
Huile du côté échappement concentration	AFM20-A à AFM40-06-A	Max. 1.0 mg/m ³ (ANR) (≈ 0.8 ppm) <small>Note 2) Note 3)</small>			
	AFD20-A à AFD40-06-A	Max. 0.1 mg/m ³ (ANR) (avant saturation d'huile 0.01 mg/m ³ (ANR) max. ≈ 0.008 ppm) <small>Note 2) Note 3)</small>			
Débit (L/min(ANR)) <small>Note 1)</small>	AFM20-A à AFM40-06-A	200	450	1100	
	AFD20-A à AFD40-06-A	120	240	600	
Capacité de purge (cm³)		8	25	45	
Matière de la cuve		Polycarbonate			
Protection de la cuve		Semi-standard (acier)		Standard (polycarbonate)	
Masse (kg)		0.09	0.19	0.38	0.43

Note 1) Conditions : Pression d'alimentation : 0.7 MPa ; la valeur de débit dépend de la pression d'alimentation.

Respectez les valeurs de débit recommandées pour éviter que le lubrifiant ne soit expulsé par le côté échappement.

Note 2) Lorsque la concentration en condensat d'huile du compresseur est de 30 mg/m³ (ANR).

Note 3) Le joint de cuve et les autres joints toriques sont légèrement lubrifiés.

Options/réf.

Options		Modèle			
		AFM20-A AFD20-A	AFM30-A AFD30-A	AFM40-A AFD40-A	AFM40-06-A AFD40-06-A
Ensemble de fixation <small>Note 1)</small>		AF22P-050AS	AF32P-050AS	AF42P-050AS	AF42P-070AS
Purge automatique à flotteur <small>Note 2) Note 3)</small>	N.F.	AD27-A	AD37-A	AD47-A	
	N.O.	—	AD38-A	AD48-A	

Note 1) Fixation et 2 vis de montage incluses

Note 2) Pression d'utilisation minimum : Type N.O. – 0.1 MPa ; Type N.F. – 0.1 MPa (AD27-A) et 0.15 MPa (AD37-A/AD47-A).

Veuillez consulter SMC séparément pour connaître les caractéristiques d'affichage en psi et °F.

Note 3) Veuillez contacter SMC pour connaître le raccordement de la purge qui s'adapte aux orifices NPT et G.

Ensemble cuve/Réf.

Matière de la cuve	Mécanisme d'évacuation des condensats	Orifice de purge	Autre	Modèle			
				AFM20-A AFD20-A	AFM30-A AFD30-A	AFM40-A AFD40-A	AFM40-06-A AFD40-06-A
Cuve en polycarbonate	Évacuation manuelle	Avec robinet de purge	—	C2SF-A	—	—	
		Avec protection de la cuve	—	C2SF-C-A	C3SF-A	C4SF-A	
		Purge avec raccord cannelé	Avec protection de la cuve	—	C3SF-W-A	C4SF-W-A	
		Avec orifice de purge (sans fonction de distributeur)	—	C2SF□-J-A	—	—	
	Avec protection de la cuve	—	C2SF□-CJ-A	C3SF□-J-A	C4SF□-J-A		
	Évacuation automatique <small>Note 2)</small> (purge automatique)	Normalement fermé (N.F.)	—	AD27-A	—	—	
Avec protection de la cuve		—	AD27-C-A	AD37□-A	AD47□-A		
	Normalement ouvert (N.O.)	Avec protection de la cuve	—	AD38□-A	AD48□-A		
Cuve en nylon	Évacuation manuelle	Avec robinet de purge	—	C2SF-6-A	—	—	
		Avec protection de la cuve	—	C2SF-6C-A	C3SF-6-A	C4SF-6-A	
		Purge avec raccord cannelé	Avec protection de la cuve	—	C3SF-6W-A	C4SF-6W-A	
		Avec orifice de purge (sans fonction de distributeur)	—	C2SF□-6J-A	—	—	
	Avec protection de la cuve	—	C2SF□-6CJ-A	C3SF□-6J-A	C4SF□-6J-A		
	Évacuation automatique <small>Note 2)</small> (purge automatique)	Normalement fermé (N.F.)	—	AD27-6-A	—	—	
Avec protection de la cuve		—	AD27-6C-A	AD37□-6-A	AD47□-6-A		
	Normalement ouvert (N.O.)	Avec protection de la cuve	—	AD38□-6-A	AD48□-6-A		
Cuve en métal	Évacuation manuelle	Avec robinet de purge	—	C2SF-2-A	C3SF-2-A	C4SF-2-A	
		Avec manomètre	—	—	C3LF-8-A	C4LF-8-A	
		Avec orifice de purge (sans fonction de distributeur)	—	C2SF□-2J-A	C3SF□-2J-A	C4SF□-2J-A	
		Avec manomètre	—	—	C3LF□-8J-A	C4LF□-8J-A	
	Évacuation automatique <small>Note 2)</small> (purge automatique)	Normalement fermé (N.F.)	—	AD27-2-A	AD37□-2-A	AD47□-2-A	
		Avec manomètre	—	—	AD37□-8-A	AD47□-8-A	
	Normalement ouvert (N.O.)	—	—	AD38□-2-A	AD48□-2-A		
	Avec manomètre	—	—	AD38□-8-A	AD48□-8-A		

Note) Pression d'utilisation minimum : Type N.O. – 0.1 MPa (AD38-A, AD48-A) ; Type N.F. – 0.1 MPa (AD17-A, AD27-A) et 0.15 MPa (AD37-A, AD47-A).

La cuve des modèles AFM20-A à AFM40-06-A, AFD20-A à AFD40-06-A dispose d'un joint de cuve.

□ dans la référence de l'ensemble de cuve indique un type de filetage du tube (tube applicable pour purge automatique). Aucune indication n'est nécessaire pour le filetage Rc ; néanmoins, veuillez indiquer N pour le filetage NPT et F pour le filetage G. (Pour purge automatique, —: ø10, N: ø3/8")

Veuillez consulter SMC séparément pour connaître les caractéristiques d'affichage en psi et °F.

Série AFM20-A à AFM40-A

Série AFD20-A à AFD40-A

Débit (Valeurs de référence)

— Saturé d'huile
 - - - Initial state

AFM20-A

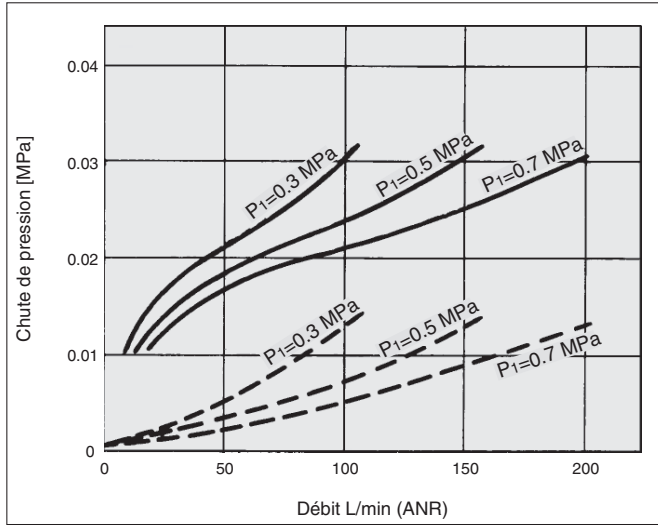

AFD20-A

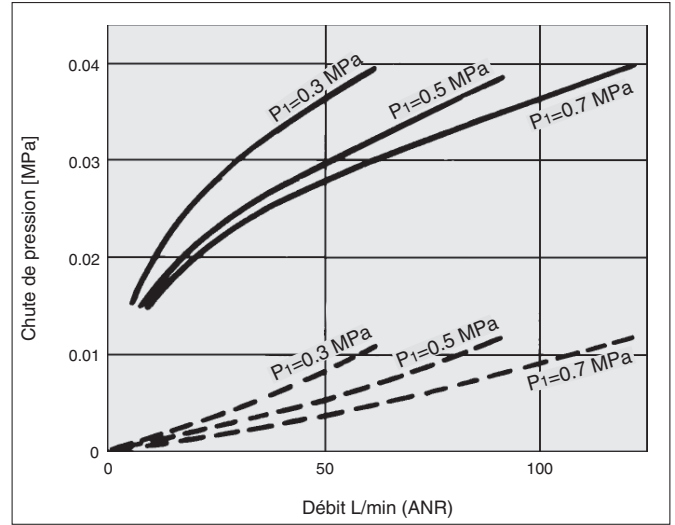

AFM30-A

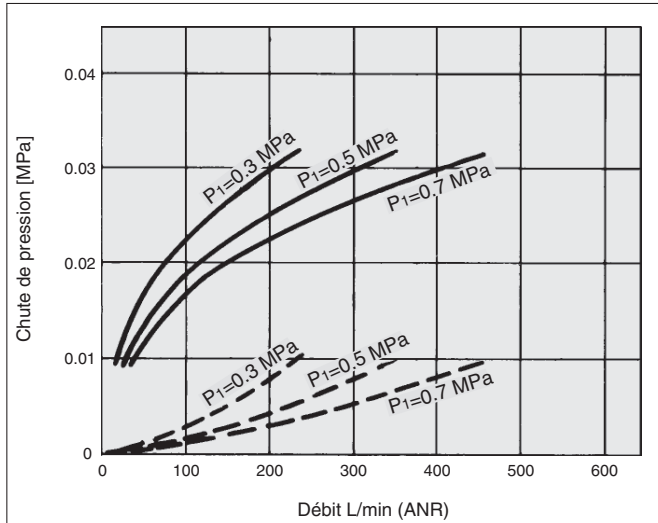

AFD30-A

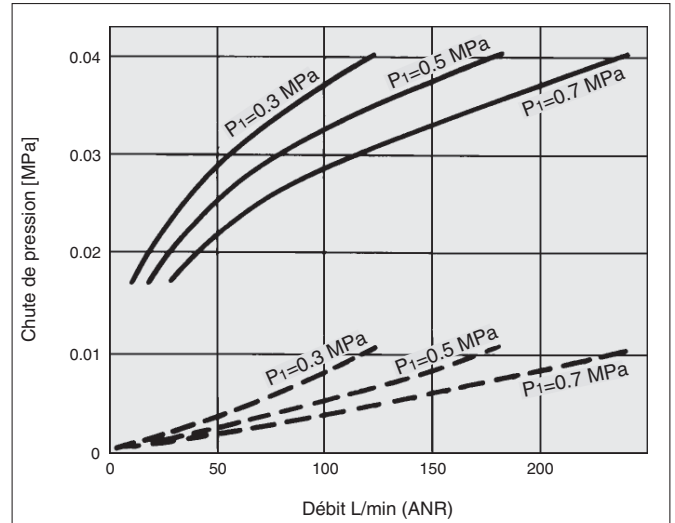

AFM40-A

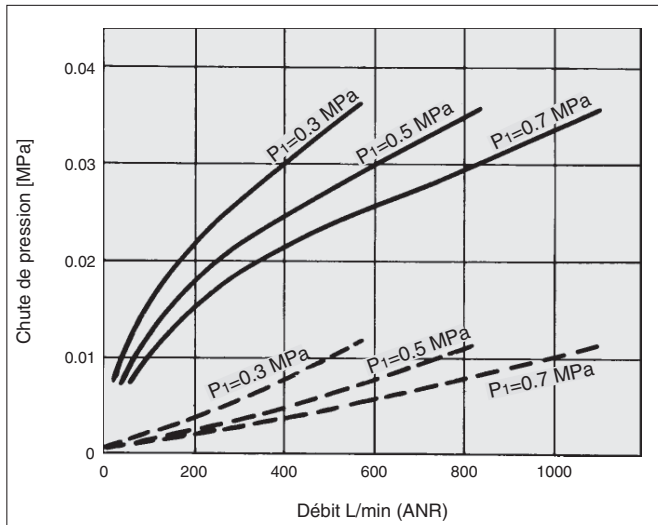

AFD40-A

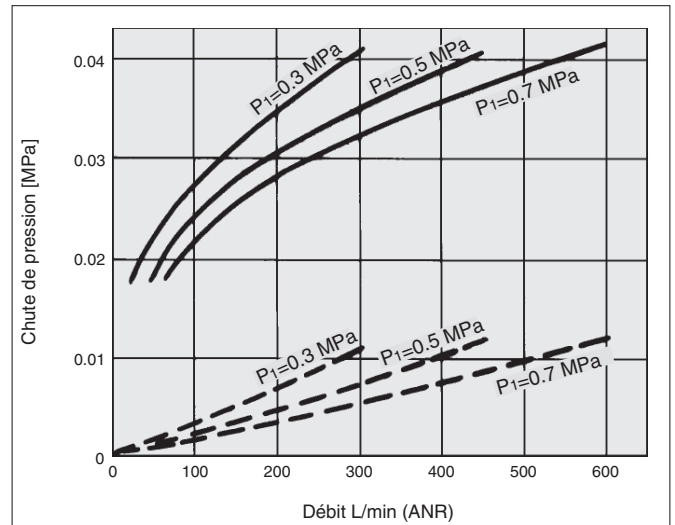

⚠ Précautions spécifiques au produit

Veuillez lire ces consignes avant utilisation. Reportez-vous à la page d'annexe pour connaître les "consignes de sécurité", les "précautions d'utilisation des produits SMC" (M-E03-3) et le manuel d'utilisation pour connaître les précautions concernant le F.R.L. Précautions.

Conception/sélection

⚠ Attention

1. La cuve standard du filtre à air, du filtre régulateur et du lubrificateur ainsi que le dôme de visualisation du lubrificateur sont en polycarbonate. Ne pas utiliser le produit dans un milieu exposé aux solvants organiques, aux produits chimiques, aux huiles de coupe, aux huiles synthétiques, aux bases et aux solutions de scellage des filetages.

Effets de l'atmosphère des solvants et produits chimiques organiques, et là où ces éléments sont susceptibles d'adhérer à l'équipement.

Données des produits chimiques pour les substances entraînant une dégradation (référence)

Type	Nom du produit chimique	Exemples d'applications	Matériau	
			Polycarbonate	Nylon
Acide	Acide chlorhydrique Acide sulfurique, acide phosphorique Acide chromique	Liquide de lavage à l'acide pour métaux	△	×
Base	Hydroxyde de sodium (Soude caustique) Potasse Hydroxyde de calcium (chaux éteinte) Hydroxyde d'ammonium Carbonate de sodium	Dégraissage des métaux Sels industriels Huile de coupe soluble dans l'eau	×	○
Sels minéraux	Sulfure de sodium Sulfate de potassium Sulfate de sodium	—	×	△
Solvants chlorés	Tétrachlorure de carbone Chloroforme Dichlorure d'éthylène Dichlorure de méthylène	Liquide de nettoyage pour métaux Encre d'impression Dilution	×	△
Série aromatique	Benzène Toluène Diluant	Revêtements Nettoyage à sec	×	△
Cétone	Acétone Méthyléthylcétone Cyclohexane	Film photographique Nettoyage à sec Industries textile	×	×
Alcool	Alcool d'éthyle IPA Alcool méthylique	Antigel Adhésifs	△	×
Huile	Essence Kérosène	—	×	○
Ester	Acide phtalique diméthyle Acide phtalique diéthylrique Acide acétique	Huile synthétique Additifs antirouille	×	○
Éther	Éther diméthylrique Éther éthylrique	Additifs pour huile de frein	×	○
Amino	Aminométhyle	Huile de coupe Additifs pour huile de frein Accélérateur pour le aoutchouc	×	×
Autres	Fluide enduit frein pour filets Eau de mer Test de fuite	—	×	△

○: Essentiellement sûr. △: Certains effets peuvent se produire. ×: Des effets se produisent.

Lorsque les facteurs ci-dessus sont présents, ou en cas de doute, utilisez une cuve en métal pour plus de sécurité.

Alimentation en air

⚠ Précaution

1. Installez un filtre (série AF) sur le côté admission du filtre micronique afin d'empêcher un colmatage prématuré.
2. Installez un filtre micronique (série AFM) sur le côté admission du filtre submicronique afin d'empêcher un colmatage prématuré.
3. Ne l'installez pas du côté admission du sécheur car la cartouche pourrait s'obstruer.

Entretien

⚠ Attention

1. Afin d'éviter son endommagement, remplacez la cartouche tous les 2 ans ou lorsque la chute de pression atteint 0.1 MPa, selon le cas.

Montage/réglage

⚠ Précaution

1. Lorsque la cuve est installée sur le filtre micronique (AFM30-A/AFM40-A) ou le filtre submicronique (AFD30-A/AFD40-A), installez-le de façon à ce que le bouton de verrouillage s'aligne à la rainure à l'avant (ou à l'arrière) du corps, pour éviter une chute ou un endommagement de la cuve.



Conception

⚠ Précaution

1. Concevez le système de sorte que le filtre micronique ne soit pas soumis à des vibrations. La différence entre la pression intérieure et la pression extérieure de la cartouche doit être inférieure à 0.1 Mpa ; une valeur trop supérieure pourrait provoquer des dommages.

Sélection

⚠ Précaution

1. Respectez la valeur de débit recommandée. Si le débit excède les valeurs de débit recommandées même momentanément, les condensats et le lubrifiant pourraient s'échapper par le côté d'évacuation ou endommager le composant.
2. Ne pas utiliser le produit dans les applications à faible pression (de type soufflettes). L'unité F.R.L. possède sa propre pression d'utilisation minimale en fonction de l'équipement et, est conçue spécialement pour fonctionner avec l'air comprimé. En cas d'utilisation en dessous des valeurs minimales, la performance du produit est diminuée et un dysfonctionnement peut se produire. Contactez SMC si l'application dans ces conditions est obligatoire.

Série AFM20-A à AFM40-A

Série AFD20-A à AFD40-A

Construction

AFM20-A
AFD20-A

AFM30-A à AFM40-06-A
AFD30-A à AFD40-06-A

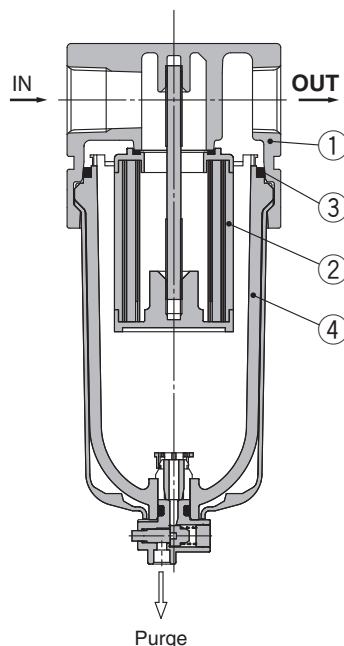
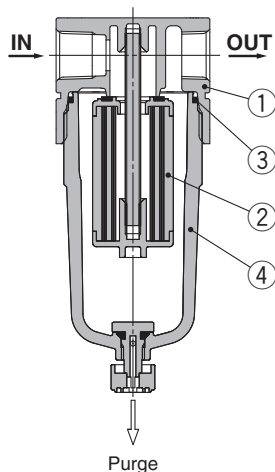

Nomenclature

Ref.	Description	Matière	Modèle	Couleur
1	Corps	Moulé en aluminium	AFM20-A à AFM40-06-A AFD20-A à AFD40-06-A	Argent platiné

Pièces de rechange

Ref.	Description	Matière	Référence			
			AFM20-A AFD20-A	AFM30-A AFD30-A	AFM40-A AFD40-A	AFM40-06-A AFD40-06-A
2	Ensemble cartouche	AFM20 à 40	—	AFM20P-060AS	AFM30P-060AS	AFM40P-060AS
		AFD20 à 40	—	AFD20P-060AS	AFD30P-060AS	AFD40P-060AS
3	Joint torique de la cuve	NBR	C2SFP-260S	C32FP-260S	C42FP-260S	
4	Ensemble cuve ^{Note)}	Polycarbonate	C2SF-A	C3SF-A	C4SF-A	

Note 1) Le joint torique de la cuve est inclus. Consultez SMC pour les caractéristiques d'unités PSI et °F concernant l'ensemble cuve.

Filtre micronique **Série AFM20-A à AFM40-A**
 Filtre submicronique **Série AFD20-A à AFD40-A**

Dimensions

**AFM20-A
AFD20-A**

**AFM30-A à AFM40-06-A
AFD30-A à AFD40-06-A**

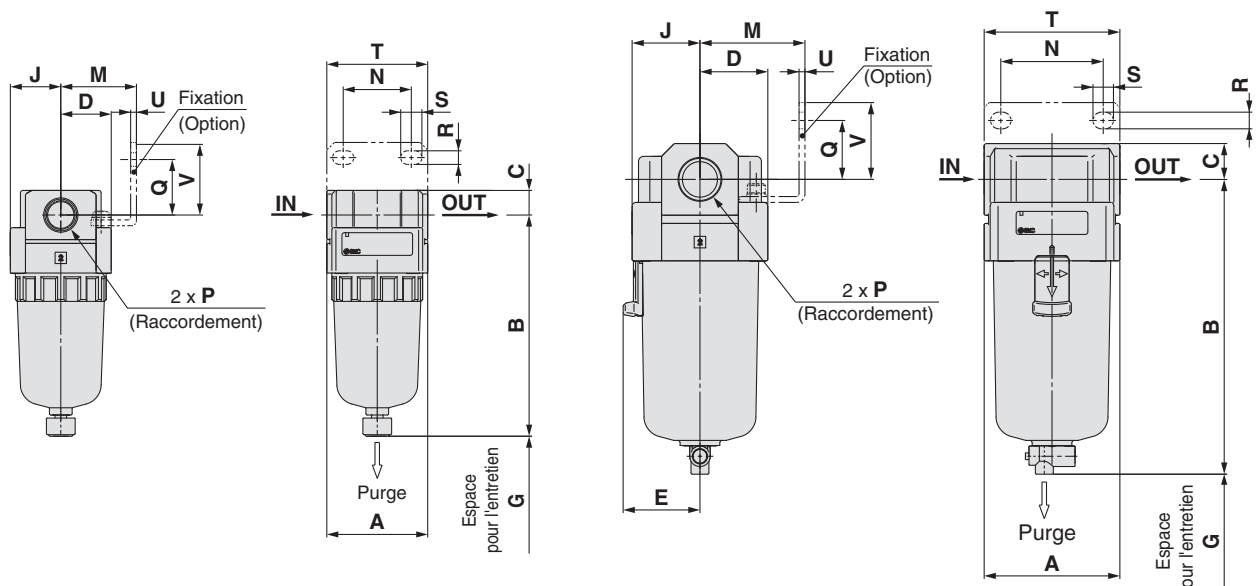

Modèle compatible	AFM20-A/AFD20-A				AFM30-A à AFM40-06-A/AFD30-A à AFD40-06-A
Optional/Semi-standard specifications	Avec purge automatique (N.F.)	Avec orifice de purge	Cuve en métal	Cuve en métal avec orifice de purge	Avec purge automatique (N.O./N.F.)
Dimensions	 M5 x 0.8	 Cotes sur plats de 14 1/8		 Cotes sur plats de 14 1/8	 N.A.: Noir N.F.: Gris Type de taraudage /Rc.G : Raccord instantané ø10 Type de taraudage /NPT : Raccord instantané ø3/8"

Modèle compatible	AFM30-A à AFM40-06-A/AFD30-A à AFD40-06-A					
Optional/Semi-standard specifications	Cuve en métal	Cuve en métal avec orifice de purge	Cuve en métal avec indication de niveau	Cuve en métal avec indication de niveau, avec orifice de purge	Avec orifice de purge	Purge avec raccord cannelé
Dimensions		 Cotes sur plats de 17 1/4		 Cotes sur plats de 17 1/4	 Cotes sur plats de 17 1/4	 Raccord cannelé Tube compatible : T0604

Modèle	Caractéristiques standards								Options								
	P	A	B	C	D	E	G	J	M	N	Q	R	S	T	U	V	B
AFM20-A/AFD20-A	1/8, 1/4	40	87.6	9.8	20	—	45	20	30	27	22	5.4	8.4	40	2.3	28	104.9
AFM30-A/AFD30-A	1/4, 3/8	53	115.1	14	26.7	30	50	26.7	41	40	23	6.5	8	53	2.3	30	156.8
AFM40-A/AFD40-A	1/4, 3/8, 1/2	70	147.1	18	35.5	38.4	75	35.5	50	54	26	8.5	10.5	70	2.3	35	186.9
AFM40-06-A/AFD40-06-A	3/4	75	149.1	20	35.5	38.4	75	35.5	50	54	25	8.5	10.5	70	2.3	34	188.9

Modèle	Caractéristiques semi-standard					
	Avec raccordement cannelé	Avec orifice de purge	Cuve en métal	Cuve en métal avec orifice de purge	Cuve en métal avec indication de niveau	Cuve en métal avec indication de niveau, avec orifice de purge
AFM20-A/AFD20-A	—	B	B	B	B	B
AFM30-A/AFD30-A	123.6	121.9	117.6	122.1	137.6	142.1
AFM40-A/AFD40-A	155.6	153.9	149.6	154.1	169.6	174.1
AFM40-06-A/AFD40-06-A	157.6	155.9	151.6	156.1	171.6	176.1

AC
 AF+AR+AL
 AW+AL
 AF+AR
 AF+AFM+AR
 AW+AFM
 Éléments modulaire
 AF
 AFM / AFD
 AR
 AL
 AW

Filtre micronique/AFM20-A à AFM40-06-A

Filtre submicronique/AFD20-A à AFD40-06-A

Exécutions spéciales



Veuillez contacter SMC pour les dimensions, caractéristiques et délais.

① Grande Cuve

La capacité de purge est plus importante que celle des modèles standard.

Modèle compatible/Capacité de purge

Modèle	AFM20-A, AFD20-A	AFM30-A, AFD30-A	AFM40-A, AFD40-A	AFM40-06-A, AFD40-06-A
Raccordement	1/8, 1/4	1/4, 3/8	1/4, 3/8, 1/2	3/4
Capacité de purge [cm ³]	19	43		88

Note) Veuillez consulter SMC pour les dimensions.

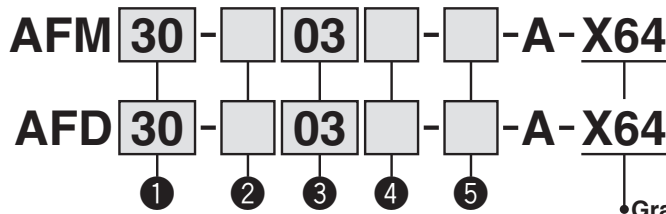

- Semi-standard: Select one each for **a** à **d**.
- Symbole pour option/semi-standard : Si vous désirez plusieurs options, indiquez-les dans l'ordre alphanumérique.
Exemple) AFM30-03B-2R-A-X64

	Symbole	Description	① Taille du corps			
			20	30	40	
② Filetage	—	Rc	●	●	●	
	N <small>Note 1)</small>	NPT	●	●	●	
	F <small>Note 2)</small>	G	●	●	●	
+						
③ Raccordement	01	1/8	●	—	—	
	02	1/4	●	●	●	
	03	3/8	—	●	●	
	04	1/2	—	—	●	
	06	3/4	—	—	●	
+						
④ Option (Montage)	—	Sans option de montage	●	●	●	
	B <small>Note 3)</small>	Avec fixation	●	●	●	
+						
⑤ Semi-standard	a Cuve <small>Note 4)</small>	—	Cuve en polycarbonate	●	●	●
		2	Cuve en métal	●	●	●
		6	Cuve en nylon	●	●	●
		C	Avec protection de la cuve	●	— <small>Note 5)</small>	— <small>Note 5)</small>
		6C	Avec protection de la cuve (cuve en nylon)	●	— <small>Note 6)</small>	— <small>Note 6)</small>
	+					
b Orifice de purge	—	Avec robinet de purge	●	●	●	
	J <small>Note 7)</small>	Orifice de purge 1/8	●	—	—	
		Orifice de purge 1/4	—	●	●	
	W <small>Note 8)</small>	Robinet de purge avec raccordement cannelé (pour tube nylon ø6 x ø4)	—	●	●	
+						
c Sens du débit	—	Sens du débit : de gauche à droite	●	●	●	
	R	Sens du débit : de droite à gauche	●	●	●	
+						
d Unité de pression	—	Plaque d'identification et de précaution de la cuve en unités impériales : MPa	●	●	●	
	Z <small>Note 9)</small>	Plaque d'identification et de précaution de la cuve en unités impériales : psi, °F	○ <small>Note 10)</small>	○ <small>Note 10)</small>	○ <small>Note 10)</small>	

Note 1) L'orifice de purge est NPT1/8 (compatible avec AFM20-A, AFD20-A) et NPT1/4 (compatible avec AFM30-A/40-A, AFD30-A/40-A).

Note 2) L'orifice de purge est G1/8 (compatible avec AFM20-A, AFD20-A) et G1/4 (compatible avec AFM30-A/40-A, AFD30-A/40-A).

Note 3) La fixation est livrée séparément et non assemblée. 2 vis de montage incluses.

Note 4) Voir les données sécurité des produits chimiques page 48 pour connaître la résistance chimique de la cuve.

Note 5) Une cuve est fournie en standard (polycarbonate).

Note 6) Une cuve est fournie en standard (nylon).

Note 7) Sans la fonction clapet.

Note 8) La combinaison de la cuve en métal : 2 pas disponible.

Note 9) Pour les modèles à filetage : NPT.

Note 10) ○ : Pour les modèles à filetage : NPT uniquement.

Filtre micronique/AFM20-A à AFM40-06-A

Filtre submicronique/AFD20-A à AFD40-06-A

Exécutions spéciales



Veillez contacter SMC pour les dimensions, caractéristiques et délais.

2 Avec indicateur d'état de la cartouche

L'état d'obturation des éléments peut être vérifié à l'oeil nu.

Modèle compatible

Modèle	AFM20-A, AFD20-A	AFM30-A, AFD30-A	AFM40-A, AFD40-A	AFM40-06-A, AFD40-06-A
Raccordement	1/8, 1/4	1/4, 3/8	1/4, 3/8, 1/2	3/4

AFM **30** - **03** - **03** - **03** - **03** - **A** - **X2141**

AFD **30** - **03** - **03** - **03** - **03** - **A** - **X2141**

① ② ③ ④ ⑤

• Avec indicateur d'état de la cartouche

- Option/Semi-standard : Sélectionnez une lettre de a à f.
- Symbole pour option/semi-standard : Si vous désirez plusieurs options, indiquez-les dans l'ordre alphanumérique. Exemple) AFM30-03BD-2R-A-X2141

Un modèle équipé d'un corps spécial est nécessaire pour pouvoir monter l'indicateur d'état de la cartouche. Celui-ci ne peut être monté sur un corps standard.

	Symbole	Description	① Taille du corps			
			20	30	40	
②	Filetage	—	Rc	●	●	●
		N ^{Note 1)}	NPT	●	●	●
		F ^{Note 2)}	G	●	●	●
③	Raccordement	+ 01	1/8	●	—	—
		02	1/4	●	●	●
		03	3/8	—	●	●
		04	1/2	—	—	●
		06	3/4	—	—	●
④	a	Montage	—	Sans option de montage		
			B ^{Note 3)}	Avec fixation		
	b	Modèle à purge automatique à flotteur	—	Sans purge automatique		
			C ^{Note 4)}	N.F. (normalement fermé) Sans application de pression, l'orifice de purge est fermé.		
		D ^{Note 5)}	N.O. (normalement ouvert) Avec une application de pression, l'orifice de purge est ouvert.			
⑤	c	Cuve ^{Note 6)}	—	Cuve en polycarbonate		
			2	Cuve en métal		
			6	Cuve en nylon		
			8	Cuve en métal avec indication de niveau		
			C	Avec protection de la cuve		
			6C	Avec protection de la cuve (cuve en nylon)		
	d	Orifice de purge ^{Note 12)}	—	Avec robinet de purge		
			J ^{Note 9)}	Orifice de purge 1/8		
			W ^{Note 13)}	Orifice de purge 1/4		
				Robinet de purge avec raccordement cannelé (pour tube nylon ø6 x ø4)		
e	Sens du débit	—	Sens du débit : de gauche à droite			
		R	Sens du débit : de droite à gauche			
f	Unité de pression	—	Plaque d'identification et de précaution de la cuve en unités impériales : MPa			
		Z ^{Note 10)}	Plaque d'identification et de précaution de la cuve en unités impériales : psi, °F			
			○ ^{Note 11)}	○ ^{Note 11)}	○ ^{Note 11)}	

Note 1) L'orifice de purge est NPT1/8 (compatible avec AFM20-A, AFD20-A) et NPT1/4 (compatible avec AFM30-A/40-A, AFD30-A/40-A).

Note 2) L'orifice de purge est G1/8 (compatible avec AFM20-A, AFD20-A) et G1/4 (compatible avec AFM30-A/40-A, AFD30-A/40-A).

Note 3) La fixation est livrée séparément et non assemblée. 2 vis de montage incluses

Note 4) Sans pression, le condensat qui ne démarre pas le mécanisme de purge automatique restera dans la cuve. Il est recommandé d'évacuer le condensat résiduel avant de terminer les opérations de la session de travail.

Note 5) Avec un compresseur de petite taille (0.75 kW, débit de purge inférieur à 100 L/min[ANR]), une fuite d'air du robinet de purge peut se produire lors du démarrage. Le type N.F. est recommandé.

Note 6) Voir les données sécurité des produits chimiques page 48 pour connaître la résistance chimique de la cuve.

Note 7) Une cuve est fournie en standard (polycarbonate).

Note 8) Une cuve est fournie en standard (nylon).

Note 9) Sans la fonction clapet.

Note 10) Pour les modèles à filetage : NPT.

Note 11) ○ : Pour les modèles à filetage : NPT uniquement.

Note 12) La combinaison de purge automatique à flotteur : C et D ne sont pas disponibles.

Note 13) La combinaison de la cuve en métal : 2 et 8 ne sont pas disponibles.

Régulateurs modulaires *Série AR*

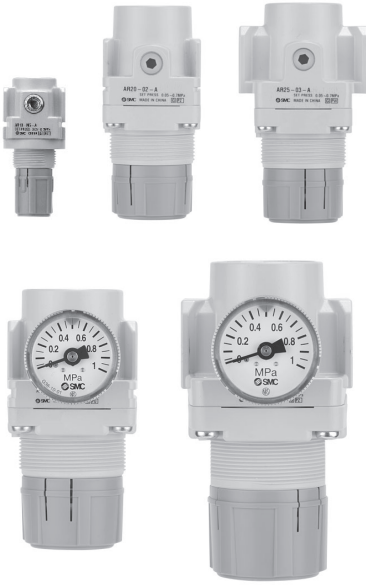
Régulateur Série AR	Modèle	Raccordement	Options
 <p data-bbox="165 1256 293 1290">P.55 à 62</p>	AR10-A	M5 x 0.8	<p data-bbox="1190 734 1278 763">Fixation</p> <p data-bbox="1145 887 1323 916">Manomètre rond</p> <p data-bbox="1019 1021 1449 1081">Avec écrou de réglage (pour fixation sur panneau)*</p> <p data-bbox="1046 1193 1414 1294">* Les dimensions de raccordement du panneau pour les produits AR20-A à AR40-06-A sont différentes de celles de la série AR actuelle.</p>
	AR20-A	1/8, 1/4	
	AR25-A	1/4, 3/8	
	AR30-A		
	AR40-A	1/4, 3/8, 1/2	
	AR40-06-A	3/4	

AC

AF+AR+AL

AW+AL

AF+AR

AF+AFM+AR

AW+AFM

Élément
modulaire

AF

AFM / AFD

AR

AL

AW

Régulateur

AR10-A à AR40-A

Symbole
Régulateur

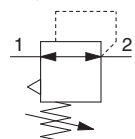

Pour passer commande

AR **30** - **03** **BG** - **1N** - **A** - **1**

① ② ③ ④ ⑤

- Option/Semi-standard : Sélectionnez une lettre de **a** à **g**.
- Symbole pour option/semi-standard : Si vous désirez plusieurs options, indiquez-les dans l'ordre alphanumérique.
Exemple) AR30-03BG-1N-A

Exécutions spéciales

Reportez-vous aux pages 61 à 62 pour plus détails.)

	Symbole	Description	①					
			Taille du corps					
			10	20	25	30	40	
②	Filetage	—	Filetage métrique (M5)					
		Rc	●	—	—	—	—	
		N	—	●	●	●	●	
		F	—	●	●	●	●	
+								
③	Raccordement	M5	●	—	—	—	—	
		01	—	●	—	—	—	
		02	—	●	●	●	●	
		03	—	—	●	●	●	
		04	—	—	—	—	●	
		06	—	—	—	—	●	
+								
④	a	—	●	●	●	●	●	
		B ^{Note 2)}	●	●	●	●	●	
		H	●	●	●	●	●	
	+							
	b	Manomètre ^{Note 4)}	—	●	●	●	●	●
			G	●	—	—	—	—
M			—	●	●	●	●	
+								
⑤	c	—	●	●	●	●	●	
		1	●	●	●	●	●	
	+							
	d	—	●	●	●	●	●	
		N	●	●	●	●	●	
	+							
	e	—	●	●	●	●	●	
		R	●	●	●	●	●	
	+							
	f	—	●	●	●	●	●	
		Y	●	●	●	●	●	
	+							
g	—	●	●	●	●	●		
	Z ^{Note 6)}	○ ^{Note 7)}	○ ^{Note 7)}	○ ^{Note 7)}	○ ^{Note 7)}	○ ^{Note 7)}		

Note 1) Les options B, G, H et M sont livrées séparément et non assemblées.

Note 2) Fixation et écrous de réglage inclus.

Note 3) Le pas de montage est différent de celui des produits actuels AR20 à AR40 et AR20-B à AR40-B.

Note 4) Lorsqu'un manomètre est joint, un manomètre 1.0 MPa est équipé pour le modèle standard (0.7 MPa). un manomètre de 0.4 MPa est équipé pour le modèle à 0.2 MPa. (Manomètre 1.0 MPa uniquement pour AR10-A).

Note 5) La pression peut parfois être réglée à une valeur supérieure à la pression nominale, autrement il est souhaitable de respecter la plage de caractéristiques.

Note 6) Pour les modèles à filetage : NPT.

Ne pas utiliser avec M : Manomètre rond (avec zone de couleur). Disponible en exécution spéciale.

Note 7) ○ : Pour les modèles à filetage : M5, NPT uniquement.

Caractéristiques standards

Modèle	AR10-A	AR20-A	AR25-A	AR30-A	AR40-A	AR40-06-A
Raccordement	M5 x 0.8	1/8, 1/4	1/4, 3/8	1/4, 3/8	1/4, 3/8, 1/2	3/4
Raccordement du manomètre	1/16 ^{Note)}	1/8				
Fluide	Air					
Température d'utilisation	- 5 à 60°C (hors-gel)					
Pression d'épreuve	1.5 MPa					
Pression d'utilisation max.	1.0 MPa					
Plage de la pression de réglage	0.05 à 0.7 MPa					
Construction	Avec clapet de décharge					
Masse (kg)	0.06	0.17	0.19	0.34	0.58	0.60

Note) Utilisez une rondelle (réf. : 131368) lors du raccordement du manomètre R1/8 au Rc1/16.

Options/réf.

Options		Modèle					
		AR10-A	AR20-A	AR25-A	AR30-A	AR40-A	AR40-06-A
Ensemble de fixation ^{Note 1)}		AR12P-270AS	AR22P-270AS	AR27P-270AS	AR32P-270AS	AR42P-270AS	AR42P-270AS
Écrou de réglage		AR12P-260S	AR22P-260S	AR22P-260S	AR32P-260S	AR42P-260S	AR42P-260S
Mano- mètre	Type ^{Note 2)} rond	Standard	G27-10-R1	G36-10-□01		G46-10-□01	
		Réglage entre 0.02 et 0.2 MPa	G27-10-R1 ^{Note 3)}	G36-4-□01		G46-4-□01	
	Type arrondi ^{Note 2)} (avec zone de couleur)	Standard	—	G36-10-□01-L		G46-10-□01-L	
		Réglage entre 0.02 et 0.2 MPa	—	G36-4-□01-L		G46-4-□01-L	

Note 1) Fixation et écrous de réglage inclus

Note 2) □ sur les références pour un manomètre rond indique un type de filetage du tube. Aucune indication n'est nécessaire pour R ; cependant, indiquez N pour NPT. Veuillez consulter SMC concernant le filetage NPT et l'alimentation du manomètre exprimée en unité psi.

Note 3) Manomètre standard

⚠ Précautions spécifiques au produit

⚠ Veuillez lire ces consignes avant l'utilisation. Reportez-vous à la page d'annexe pour connaître les "consignes de sécurité", les "précautions d'utilisation des produits SMC" et le manuel d'utilisation pour connaître les précautions concernant le F.R.L. Précautions, <http://www.smc.eu>

Sélection

⚠ Attention

- Bien que l'évacuation de la pression résiduelle du côté entrée soit possible lors de l'élimination de la pression d'entrée, l'évacuation n'est possible que lorsque la pression de réglage est de 0.15 MPa max. Utilisez le régulateur à fonction clapet de purge.

⚠ Précaution

- En cas de fonctionnement à une pression d'entrée inférieure à la pression d'entrée utilisée dans le graphique des caractéristiques de débit, la chute de pression du côté de la sortie peut être plus importante. Par conséquent, veuillez à effectuer des tests en utilisant l'équipement réel.

Entretien

⚠ Attention

- Lors de l'utilisation d'un régulateur entre une électrovanne et un actionneur, vérifiez régulièrement le manomètre. Les variations subites de pression peuvent réduire la durée de service du manomètre. Dans ce cas, l'utilisation d'un manomètre numérique est recommandée ou peut s'avérer nécessaire.

Montage/réglage

⚠ Attention

- Réglez le régulateur tout en contrôlant les valeurs affichées par les manomètres à l'entrée et à la sortie. Si vous tournez excessivement la manette, les pièces internes peuvent être endommagées.
- N'utilisez pas d'outils pour tourner la bague du régulateur de pression car cela pourrait l'endommager. Tournez-la manuellement.

⚠ Précaution

- Veillez à déverrouiller la bague avant de régler la pression et à la bloquer après le réglage. Si vous ne respectez pas cette procédure, vous pourriez endommager le bouton et la pression de sortie pourrait varier.
 - Tirez sur la manette pour la débloquer. (Vous pouvez vérifier si elle est débloquée à l'aide de la marque orange qui apparaît.)
 - Poussez sur la manette pour la bloquer. En cas de difficultés pour bloquer la bague, tournez-la légèrement vers la gauche puis vers la droite et poussez (lorsque la bague est bloquée, la "marque orange" disparaît).
- Une impulsion est générée lorsque la différence entre la pression d'entrée et de sortie est importante. Dans ce cas, il faut réduire la différence de pression entre l'entrée et la sortie. Consultez SMC en cas de non résolution du problème d'impulsion.

Série AR10-A à AR40-A

Débit (Valeurs de référence)

Conditions : Pression d'entrée 0.7 MPa

AR10-A

M5

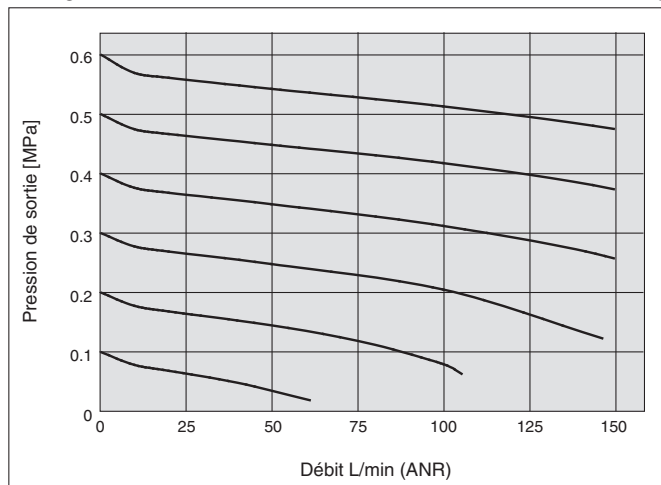

AR20-A

Rc1/4

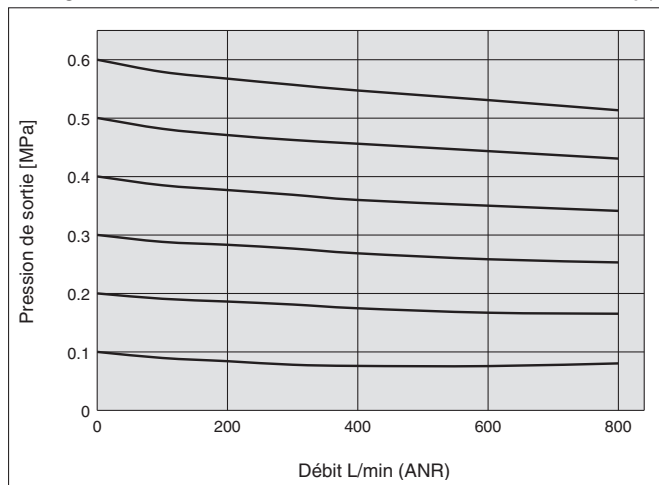

AR25-A

Rc3/8

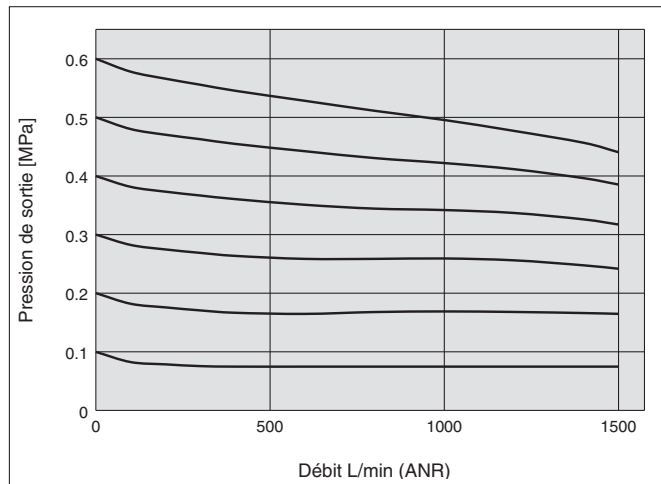

AR30-A

Rc3/8

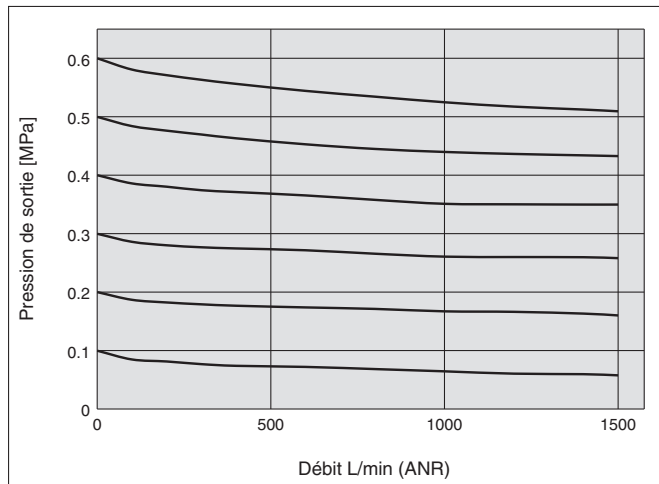

AR40-A

Rc1/2

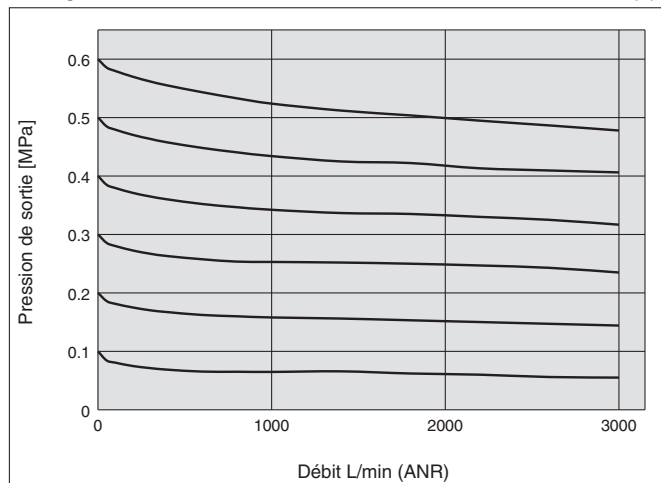

AR40-06-A

Rc3/4

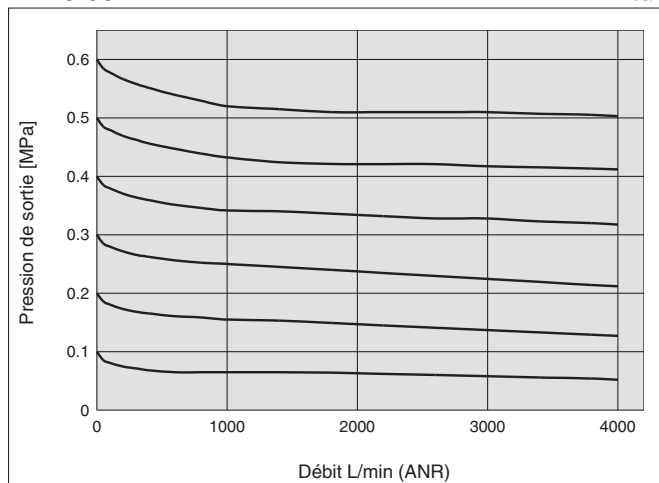

Caractéristiques de pression (Valeurs de référence)

Conditions : Pression d'entrée de 0.7 MPa, pression de sortie de 0.2 MPa, valeur de débit de 20L/min (ANR)

AR10-A

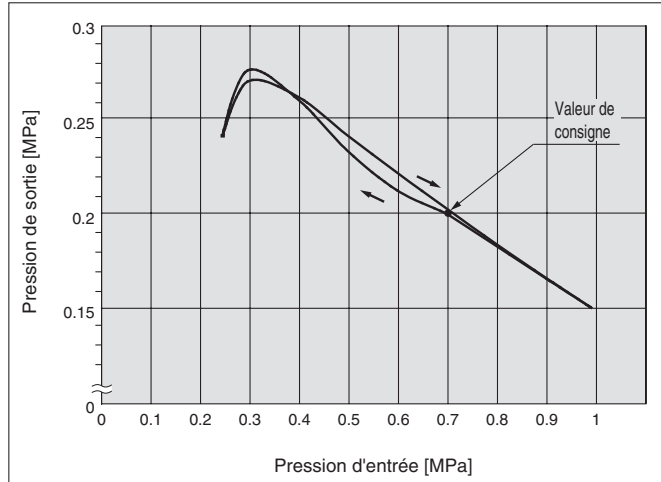

AR20-A

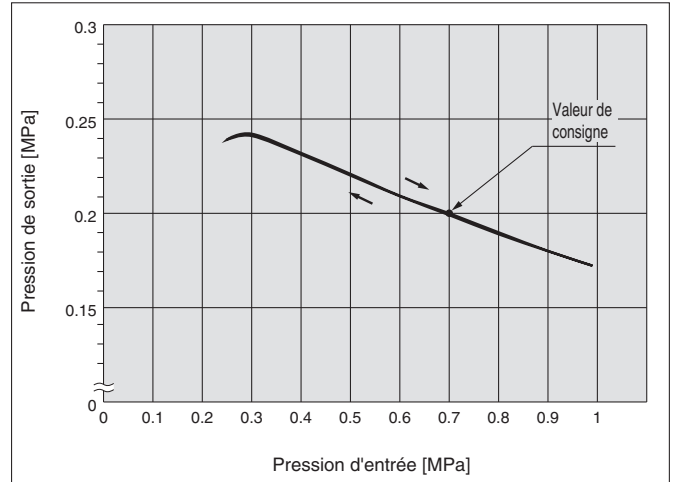

AR25-A

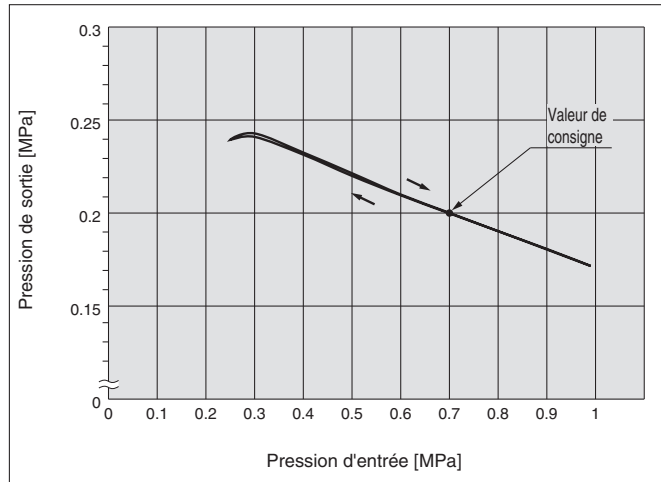

AR30-A

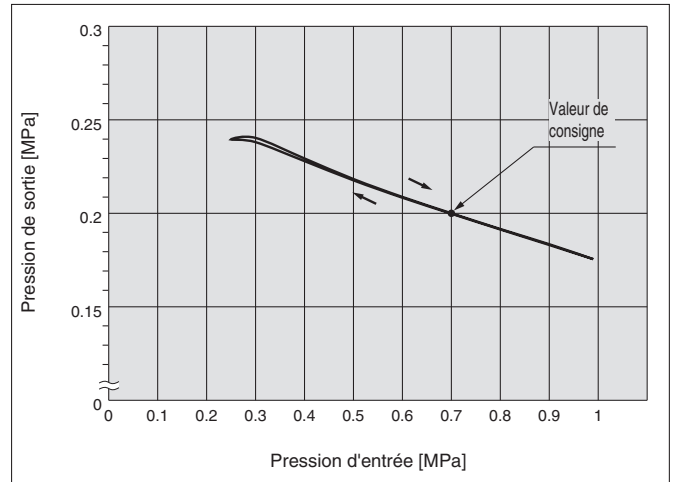

AR40-A/AR40-06-A

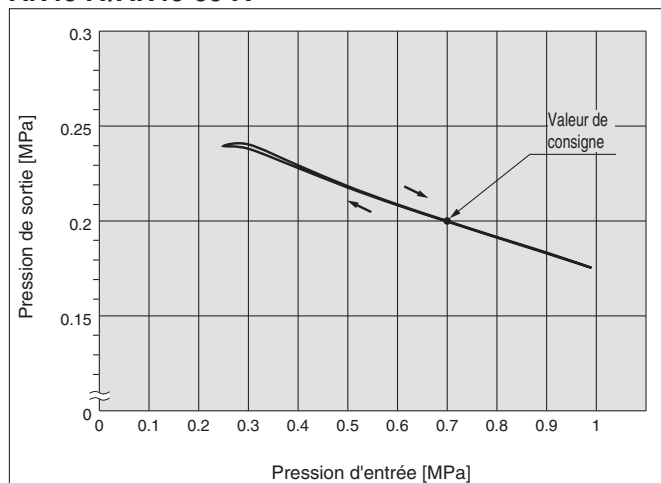

AC

AF+AR+AL

AW+AL

AF+AR

AF+AFM+AR

AW+AFM

Élément
modulaire

AF

AFM / AFD

AR

AL

AW

Série AR10-A à AR40-A

Construction

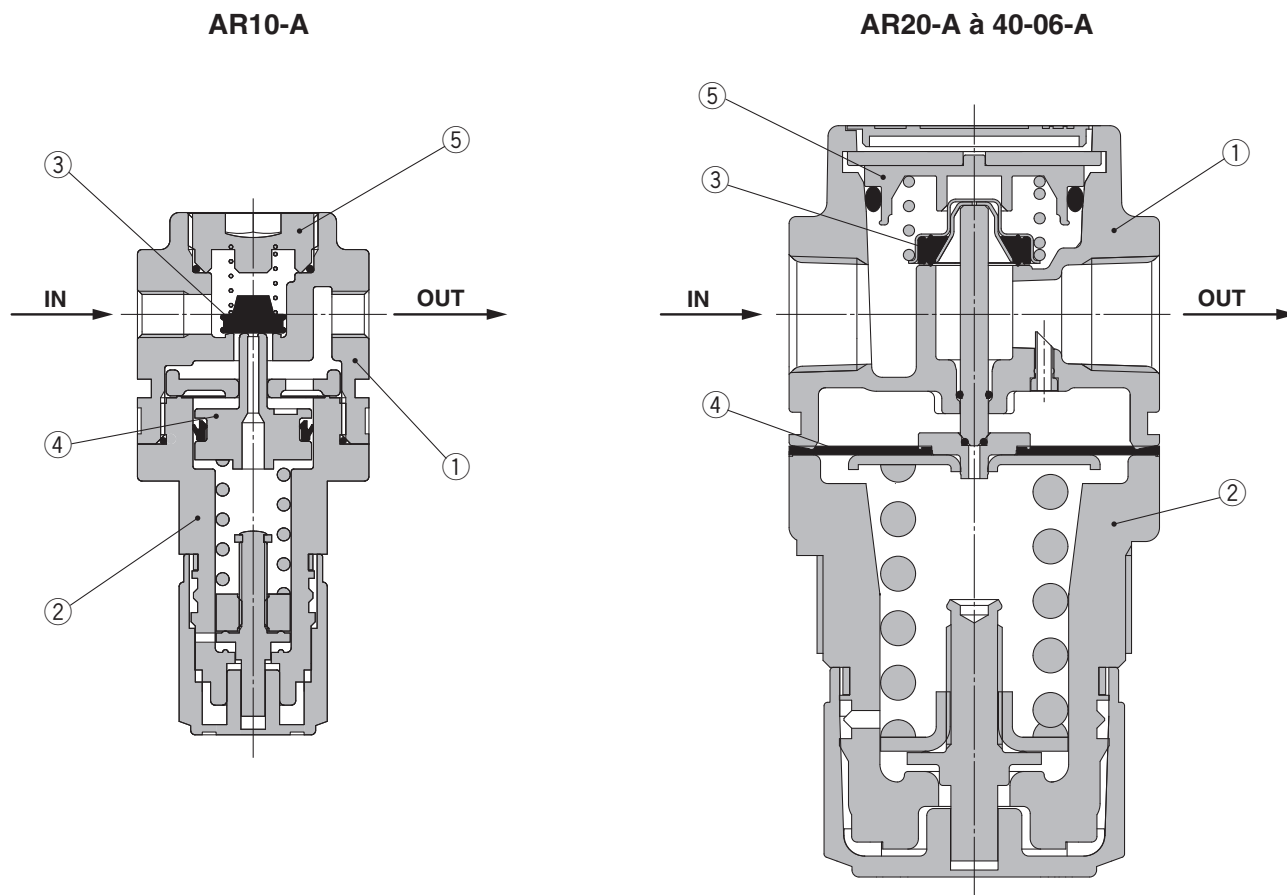

Nomenclature

Ref.	Description	Matière	Modèle	Couleur
1	Corps	Zinc die-cast	AR10-A	Blanc
		Moulé en aluminium	AR20-A à AR40-A	
2	Couvercle	Polyacétale	AR10-A à AR40-A	Blanc

Pièces de rechange

Ref.	Description	Matière	Référence					
			AR10-A	AR20-A	AR25-A	AR30-A	AR40-A	AR40-06-A
3	Ensemble clapet	Laiton, HNBR	AR10P-090S	AR22P-060AS		AR32P-060AS	AR42P-060AS	
4	Ensemble membrane	NBR résistant au changement de climat	AR10P-150AS (Note)	AR22P-150AS		AR32P-150AS	AR42P-150AS	
5	Ensemble guide de clapet	Polyacétale	131329	AR22P-050AS		AR32P-050AS	AR42P-050AS	

Note) AR10-A est un modèle à piston. L'ensemble inclut un piston et un joint (KSYP-13).

Dimensions

AR10-A à AR40-06-A

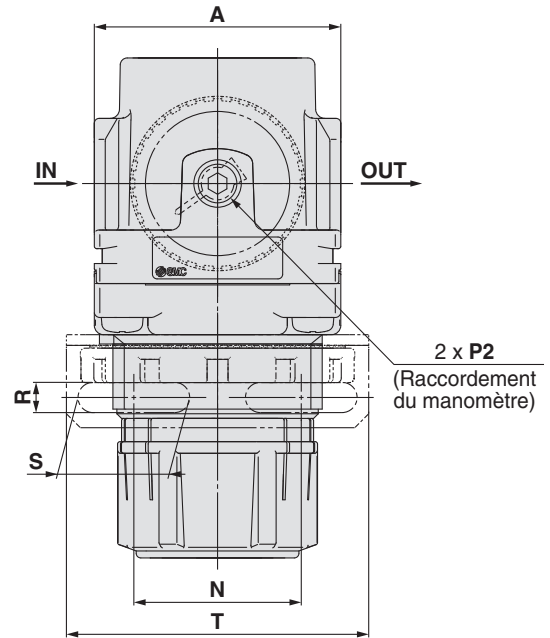
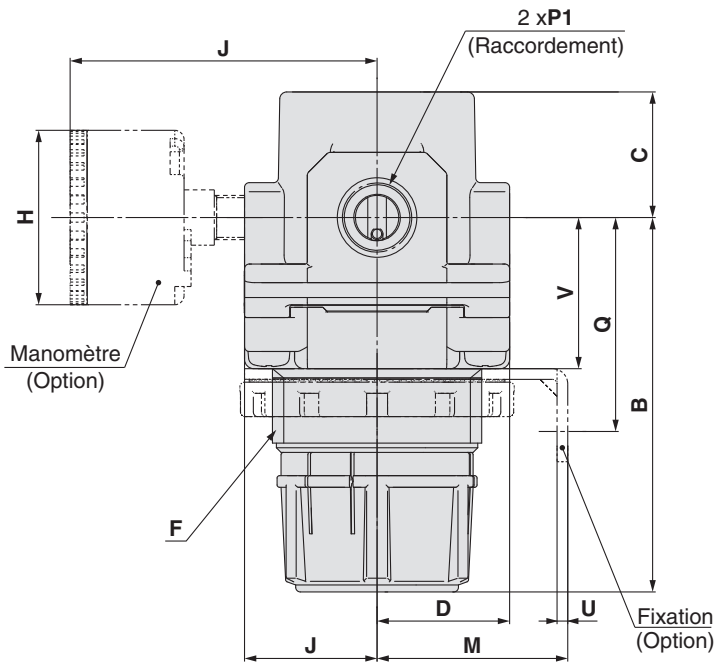

Dimensions de raccordement du panneau

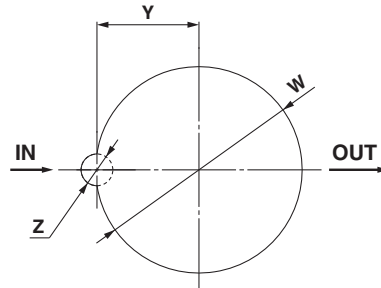

Épaisseur de la plaque
 AR10-A : Max. 3.5
 AR20-A à AR25-A : Max. 4
 AR30-A à AR40-06-A : Max. 8

Modèle	Caractéristiques standards									Options													
										Manomètre rond			Manomètre rond (avec zone de couleur)			Fixations						Montage sur panneau	
	P ₁	P ₂	A	B (Note)	C	D	F	J	H	J	H	J	M	N	Q	R	S	T	U	V	W	Y	Z
AR10-A	M5 x 0.8	1/16	25	47.4	11	12.5	M18 x 1	12.5	ø26	26	—	—	25	28	30	4.5	6.5	40	2	18	18.5	—	—
AR20-A	1/8, 1/4	1/8	40	67.4	23.5	22	M36 x 1.5	22	ø37.5	58.5	ø37.5	59.5	30	34	43.9	5.4	15.4	55	2.3	27.3	36.5	17.5	6
AR25-A	1/4, 3/8	1/8	53	70.4	23.5	22	M36 x 1.5	22	ø37.5	58.5	ø37.5	59.5	30	34	44.3	5.4	15.4	55	2.3	30.3	36.5	17.5	6
AR30-A	1/4, 3/8	1/8	53	83.5	27	28.5	M45 x 1.5	28.5	ø37.5	65	ø37.5	66	41	36	46	6.5	24	65	2.3	32.5	45.5	22.5	7
AR40-A	1/4, 3/8, 1/2	1/8	70	100	33.5	34.5	M52 x 1.5	34.5	ø42.5	72	ø42.5	72	50	38	54	8.5	26.5	70	2.3	38.4	52.5	26	7
AR40-06-A	3/4	1/8	75	101.5	33.5	34.5	M52 x 1.5	34.5	ø42.5	72	ø42.5	72	50	38	55.5	8.5	26.5	70	2.3	39.9	52.5	26	7

Note) La longueur totale de la dimension B est celle obtenue lorsque le filtre-régulateur est déverrouillé.

AC
 AF+AR+AL
 AW+AL
 AF+AR
 AF+AFM+AR
 AW+AFM
 Élément modulaire
 AF
 AFM / AFD
 AR
 AL
 AW

Régulateur/AR20-A à AR40-06-A

Exécutions spéciales

Veillez contacter SMC pour les dimensions, caractéristiques et délais.



① Configuration à 0.4 MPa

La pression de réglage maximum est de 0.4 MPa. Lorsqu'un manomètre est fourni, l'écran affiche une plage de 0 à 0.7 MPa.

Caractéristiques

Pression d'épreuve	1.5 MPa
Pression d'utilisation max.	1.0 MPa
Degré de filtration nominale	0.05 à 0.4 MPa

Modèle compatible

Modèle	AR20-A	AR25-A	AR30-A	AR40-A	AR40-06-A
Raccordement	1/8, 1/4	1/4, 3/8	1/4, 3/8	1/4, 3/8, 1/2	3/4

AR **30** - **03** - **A** - X406

①

②

③

④

⑤

• Configuration à 0.4 MPa

- Option/Semi-standard : Sélectionnez une lettre de a à f.
- Symbole pour option/semi-standard : Si vous désirez plusieurs options, indiquez-les dans l'ordre alphanumérique. Exemple) AR30-03BG-NR-A-X406

		Symbole	Description	① Taille du corps				
				20	25	30	40	
②	Filetage		Rc	●	●	●	●	
		N	NPT	●	●	●	●	
		F	G	●	●	●	●	
		+						
③	Raccordement	01	1/8	●	—	—	—	
		02	1/4	●	●	●	●	
		03	3/8	—	●	●	●	
		04	1/2	—	—	—	●	
		06	3/4	—	—	—	●	
		+						
④	a	Montage	—	Sans option de montage	●	●	●	●
			B ^{Note 2)}	Avec fixation	●	●	●	●
			H	Avec écrou de réglage (pour fixation sur panneau) ^{Note 3)}	●	●	●	●
			+					
	b	Manomètre	—	Sans manomètre	●	●	●	●
			G	Manomètre rond (avec index de plage)	●	●	●	●
M			Manomètre rond (avec zone de couleur)	●	●	●	●	
		+						
⑤	c	Clapet de décharge	—	Avec clapet de décharge	●	●	●	●
			N	Sans clapet de décharge	●	●	●	●
			+					
	d	Sens du débit	—	Sens du débit : de gauche à droite	●	●	●	●
			R	Sens du débit : de droite à gauche	●	●	●	●
			+					
	e	Bouton de réglage	—	Vers le bas	●	●	●	●
			Y	Vers le haut	●	●	●	●
		+						
f	Unité de pression	—	Plaque d'identification et de précaution de la cuve en unités impériales : MPa	●	●	●	●	
		Z ^{Note 4)}	Plaque d'identification et de précaution de la cuve en unités impériales : psi	○ ^{Note 5)}	○ ^{Note 5)}	○ ^{Note 5)}	○ ^{Note 5)}	

Note 1) Les options B, G, H et M sont livrées séparément et non assemblées.

Note 2) Fixation et écrous de réglage inclus

Note 3) Pour modèle AR20-A à 40-A uniquement.

Note 4) Pour les modèles à filetage : NPT

Ne pas utiliser avec M : Manomètre rond (avec zone de couleur). Disponible en exécution spéciale.

Note 5) ○ : Pour les modèles à filetage : NPT uniquement

Régulateur/AR20-A à AR40-06-A

Exécutions spéciales

Veillez contacter SMC pour les dimensions, caractéristiques et délais.



② Configuration à 0.85 MPa

La pression de réglage maximum est de 0.85 MPa. Lorsqu'un manomètre est fourni, l'écran affiche une plage de 0 à 1.0 MPa.

Caractéristiques

Pression d'épreuve	1.5 MPa
Pression d'utilisation max.	1.0 MPa
Degré de filtration nominale	0.05 à 0.85 MPa

Modèle compatible

Modèle	AR20-A	AR25-A	AR30-A	AR40-A	AR40-06-A
Raccordement	1/8, 1/4	1/4, 3/8	1/4, 3/8	1/4, 3/8, 1/2	3/4

AR **30** - **03** - **03** - **03** - **03** - A - X2068

①

②

③

④

⑤

• Configuration à 0.85 MPa

- Option/Semi-standard : Sélectionnez une lettre de **a** à **f**.
- Symbole pour option/semi-standard : Si vous désirez plusieurs options, indiquez-les dans l'ordre alphanumérique.
Exemple) AR30-03BG-NR-A-X2068

	Symbole	Description	① Taille du corps				
			20	25	30	40	
② Filetage	—	Rc	●	●	●	●	
	N	NPT	●	●	●	●	
	F	G	●	●	●	●	
+							
③ Raccordement	01	1/8	●	—	—	—	
	02	1/4	●	●	●	●	
	03	3/8	—	●	●	●	
	04	1/2	—	—	—	●	
	06	3/4	—	—	—	●	
+							
④ Option (Note 1)	a Montage	—	Sans option de montage				
		B (Note 2)	Avec fixation				
		H	Avec écrou de réglage (pour fixation sur panneau) (Note 3)				
	+						
	b Manomètre	—	Sans manomètre				
		G	Manomètre rond (avec index de plage)				
M		Manomètre rond (avec zone de couleur)					
+							
⑤ Semi-standard	c Clapet de décharge	—	Avec clapet de décharge				
		N	Sans clapet de décharge				
	+						
	d Sens du débit	—	Sens du débit : de gauche à droite				
		R	Sens du débit : de droite à gauche				
	+						
	e Bouton de réglage	—	Vers le bas				
		Y	Vers le haut				
+							
f Unité de pression	—	Plaque d'identification et de précaution de la cuve en unités impériales : MPa					
	Z (Note 4)	Plaque d'identification et de précaution de la cuve en unités impériales : psi					
			○ (Note 5)	○ (Note 5)	○ (Note 5)	○ (Note 5)	

Note 1) Les options B, G, H et M sont livrées séparément et non assemblées.

Note 2) Fixation et écrous de réglage inclus

Note 3) Pour modèle AR20-A à 40-A uniquement.

Note 4) Pour les modèles à filetage : NPT

Ne pas utiliser avec M : Manomètre rond (avec zone de couleur). Disponible en exécution spéciale.

Note 5) ○ : Pour les modèles à filetage : NPT uniquement

AC

AF+AR+AL

AW+AL

AF+AR

AF+AFM+AR

AW+AFM

Élément modulaire

AF

AFM / AFD

AR

AL

AW

Lubrificateurs modulaires

Série AL

Lubrificateur Série AL  P.65 à 70	Modèle	Raccordement	Option
	AL10-A	M5 x 0.8	Fixation (sauf AL10-A)
	AL20-A	1/8, 1/4	
	AL30-A	1/4, 3/8	
	AL40-A	1/4, 3/8, 1/2	
	AL40-06-A	3/4	
	AL50-A	3/4, 1	
	AL60-A	1	

AC

AF+AR+AL

AW+AL

AF+AR

AF+AFM+AR

AW+AFM

Élément
modulaire

AF

AFM / AFD

AR

AL

AW

Lubrificateur

AL10-A à AL60-A

Symbole

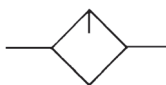

Pour passer commande

AL **30** - **03** **B** - **—** -A
 ① ② ③ ④ ⑤

• Option/Semi-standard : Sélectionnez une lettre de a à d.
 • Symbole pour option/semi-standard : Si vous désirez plusieurs options, indiquez-les dans l'ordre alphanumérique.
 Exemple) AL30-03B-3RW-A

	Symbole	Description	①						
			Taille du corps						
			10	20	30	40	50	60	
②	Filetage	—	Filetage métrique (M5)						
		Rc	●	—	—	—	—	—	
		N	—	●	●	●	●	●	
		F	—	●	●	●	●	●	
③	Raccordement	M5	M5 x 0.8						
		01	●	—	—	—	—	—	
		02	—	●	—	—	—	—	
		03	—	●	●	●	—	—	
		04	—	—	●	●	—	—	
		06	—	—	—	●	●	—	
		10	—	—	—	—	●	●	
④	Option (Montage)	—	Sans option de montage						
		B ^{Note 1)}	●	●	●	●	●	●	
⑤	a	Cuve ^{Note 2)}	—	Cuve en polycarbonate					
			2	●	●	●	●	●	●
			6	●	●	●	●	●	●
			8	●	●	●	●	●	●
			C	—	—	●	●	●	●
			6C	—	●	— Note 3)	— Note 3)	— Note 3)	— Note 3)
	b	Orifice d'évacuation du lubrifiant	—	Sans robinet de purge					
			3	●	●	●	●	●	●
			3W ^{Note 5)}	—	—	●	●	●	●
	c	Sens du débit	—	Sens du débit : de gauche à droite					
R			●	●	●	●	●	●	
d	Unité de pression	—	Plaque d'identification et de précaution : MPa						
		Z ^{Note 6)}	○ ^{Note 7)}	○ ^{Note 7)}	○ ^{Note 7)}	○ ^{Note 7)}	○ ^{Note 7)}	○ ^{Note 7)}	

Note 1) Note 1) L'option B est livrée séparément et non assemblée.
 Note 2) Voir les données sécurité des produits chimiques page 68 pour connaître la résistance chimique de la cuve.
 Note 3) Une cuve est fournie en standard (polycarbonate).
 Note 4) Une cuve est fournie en standard (nylon).
 Note 5) La combinaison de la cuve en métal : 2 et 8 ne sont pas disponibles.
 Note 6) Pour les modèles à filetage : M5, NPT.
 Note 7) ○: Pour les modèles à filetage : M5, NPT uniquement.

Lubrificateur Série AL10-A à AL60-A

Caractéristiques standards

Modèle	AL10-A	AL20-A	AL30-A	AL40-A	AL40-06-A	AL50-A	AL60-A
Raccordement	M5 x 0.8	1/8, 1/4	1/4, 3/8	1/4, 3/8, 1/2	3/4	3/4, 1	1
Fluide	Air						
Température d'utilisation	-5 à 60°C (hors-gel)						
Pression d'épreuve	1.5 MPa						
Pression d'utilisation max.	1.0 MPa						
Débit d'égouttement min. [L/min (ANR)] ^{Note)}	4	15	1/4 : 30 3/8 : 40	1/4 : 30 3/8 : 40 1/2 : 50	50	190	220
Volume maximal d'huile [cm³]	7	25	55	135			
Lubrifiant recommandé	Huile hydraulique de classe 1 (ISO VG32)						
Matière de la cuve	Polycarbonate						
Protection de la cuve	—	Semi-standard (acier)	Standard (polycarbonate)				
Masse (kg)	0.07	0.10	0.20	0.38	0.43	0.94	1.09

Note) · Le débit est de 5 gouttes minimum dans les conditions suivantes : Pression d'alimentation de 0.5 MPa ; huile hydraulique de classe 1 (ISO VG32) ; température à 20°C ; distributeur de réglage d'huile complètement ouverte.

· Pour un circuit qui démarre et s'arrête de manière répétée du côté échappement, veuillez effectuer les réglages de manière à ce que la consommation moyenne d'air par minute corresponde au débit d'égouttement min. ou plus.

Options/réf.

Options	Modèle						
	AL10-A	AL20-A	AL30-A	AL40-A	AL40-06-A	AL50-A	AL60-A
Ensemble de fixation ^{Note)}	—	AF22P-050AS	AF32P-050AS	AF42P-050AS	AF42P-070AS	AF52P-050AS	

Note) Fixation et 2 vis de montage incluses.

Ensemble cuve/Réf.

Matière de la cuve	Orifice d'échappement du lubrifiant	Autre	Modèle						
			AL10-A	AL20-A	AL30-A	AL40-A	AL40-06-A	AL50-A	AL60-A
Cuve en polycarbonate	Sans robinet de purge	—	C1SL-A	C2SL-A	—	—			
		Avec protection de la cuve	—	C2SL-C-A	C3SL-A	C4SL-A			
	Avec robinet de purge	—	C1SL-3-A	C2SL-3-A	—	—			
		Avec protection de la cuve	—	C2SL-3C-A	C3SL-3-A	C4SL-3-A			
	Purge avec raccord cannelé	Avec protection de la cuve	—	—	C3SL-3W-A	C4SL-3W-A			
Cuve en nylon	Sans robinet de purge	—	C1SL-6-A	C2SL-6-A	—	—			
		Avec protection de la cuve	—	C2SL-6C-A	C3SL-6-A	C4SL-6-A			
	Avec robinet de purge	—	C1SL-36-A	C2SL-36-A	—	—			
		Avec protection de la cuve	—	C2SL-36C-A	C3SL-36-A	C4SL-36-A			
	Purge avec raccord cannelé	Avec protection de la cuve	—	—	C3SL-36W-A	C4SL-36W-A			
Cuve en métal	Sans robinet de purge	—	C1SL-2-A	C2SL-2-A	C3SL-2-A	C4SL-2-A			
		Avec manomètre	—	—	C3LL-8-A	C4LL-8-A			
	Avec robinet de purge	—	C1SL-23-A	C2SL-23-A	C3SL-23-A	C4SL-23-A			
		Avec manomètre	—	—	C3LL-38-A	C4LL-38-A			

Note) · La cuve des modèles AL20-A à AL60-A dispose d'un joint de cuve.

· Veuillez consulter SMC séparément pour connaître les caractéristiques d'affichage en psi et °F.

AC
AF+AR+AL
AW+AL
AF+AR
AF+AFM+AR
AW+AFM
Élément modulaire
AF
AFM/AFD
AR
AL
AW

Série AL10-A à AL60-A

Caractéristiques du débit (valeurs représentatives)

AL10-A M5

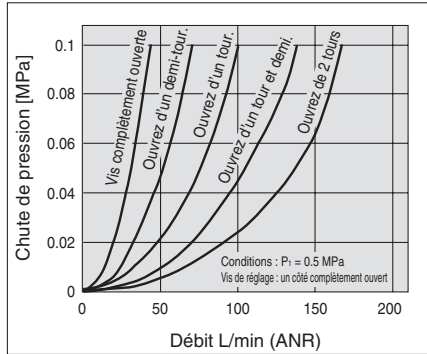

AL20-A Rc1/4

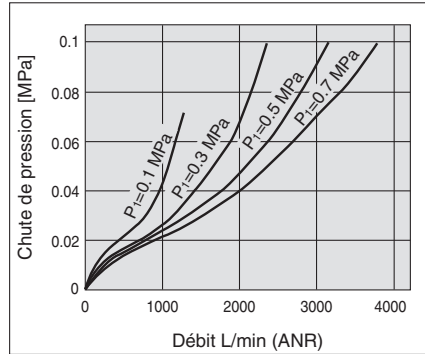

AL30-A Rc3/8

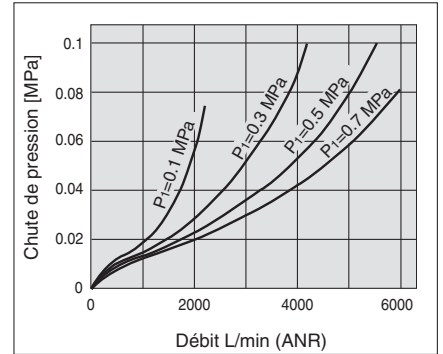

AL40-A Rc1/2

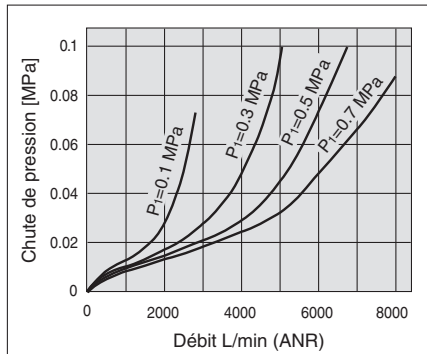

AL40-06-A Rc3/4

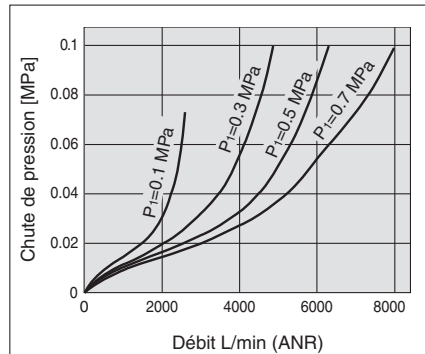

AL50-A Rc1

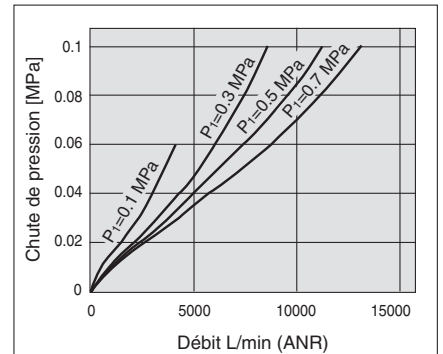

AL60-A Rc1

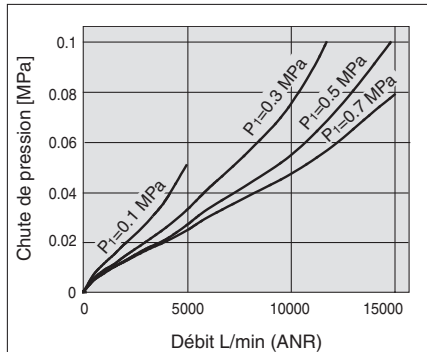

Principes de fonctionnement : Modèle AL10

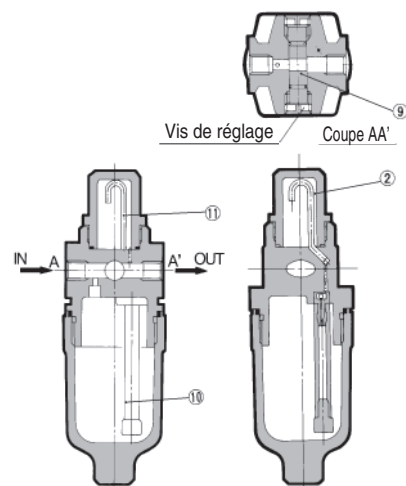

Une partie de l'air entrant par le côté IN met le lubrifiant dans la cuve sous pression. L'air résiduel passe à travers la vis ⑨, puis vers le côté échappement. La pression différentielle entre l'intérieur de la cuve et l'intérieur du dôme de visualisation ②, pousse le lubrifiant dans la cuve à travers le passage de l'huile ⑩. Le lubrifiant s'égoutte du tube d'égouttement ⑪, et lubrifie le côté échappement. La quantité de lubrifiant est réglée à l'aide de la vis ⑨ sur l'avant. Tournez la vis dans le sens horaire pour augmenter la quantité de lubrifiant et tournez-la dans le sens inverse pour interrompre la lubrification. La vis située du côté qui n'est pas utilisé doit être totalement ouverte.

⚠️ Précautions spécifiques au produit

Veillez lire ces consignes avant l'utilisation. Reportez-vous à la page d'annexe pour connaître les "consignes de sécurité", les "précautions d'utilisation des produits SMC" et le manuel d'utilisation pour connaître les précautions concernant le F.R.L. Précautions, <http://www.smc.eu>

Sélection

⚠️ Attention

- N'introduisez pas d'air par le côté échappement car cela pourrait endommager l'amortisseur.
- La cuve standard du filtre à air, du filtre régulateur et du lubrificateur ainsi que le dôme de visualisation du lubrificateur sont en polycarbonate. Ne pas utiliser le produit dans un milieu exposé aux solvants organiques, aux produits chimiques, aux huiles de coupe, aux huiles synthétiques, aux bases et aux solutions de scellage des filetages.

Effets de l'atmosphère des solvants et produits chimiques organiques, et là où ces éléments sont susceptibles d'adhérer à l'équipement.
Données des produits chimiques pour les substances entraînant une dégradation (référence)

Type	Nom du produit chimique	Exemples d'applications	Matière	
			Polycarbonate	Nylon
Acide	Acide chlorhydrique Acide sulfurique, acide phosphorique Acide chromique	Nettoyant acide pour métaux	△	×
Base	Hydroxyde de sodium (Soude caustique) Potasse Hydroxyde de calcium (chaux éteinte) Hydroxyde d'ammonium Carbonate de sodium	Dégraissage des métaux Sels industriels Huile de coupe soluble dans l'eau	×	○
inorganiques Sels	Sulfure de sodium Sulfate de potassium Sulfate de sodium	—	×	△
Chlore solvants	Tétrachlorure de carbone Chloroforme Dichlorure d'éthylène Dichlorure de méthylène	Liquide de nettoyage pour métaux Encre d'impression Dilution	×	△
aromatique Série	Benzène Toluène Diluant	Revêtements Nettoyage à sec	×	△
Cétone	Acétone Méthyléthylcétone Cyclohexane	Film photographique Nettoyage à sec Industries textile	×	×
Alcool	Alcool d'éthyle IPA Alcool méthylique	Antigel Adhésifs	△	×
Huile	Essence Kérosène	—	×	○
Ester	Acide phtalique diméthyle Acide phtalique diéthylrique Acide acétique	Huile synthétique Additifs antirouille	×	○
Éther	Éther diméthylrique Éther éthylrique	Additifs pour huile de frein	×	○
Amino	Aminométhyle	Huile de coupe Additifs pour huile de frein Accélérateur pour le caoutchouc	×	×
Autres	Fluide enduit frein pour filets Eau de mer Test de fuite	—	×	△

○: Essentiellement sûr △: Certains effets peuvent se produire. ×: Des effets se produisent.

Lorsque les facteurs ci-dessus sont présents, ou en cas de doute, utilisez une cuve en métal pour plus de sécurité.

Sélection

⚠️ Précaution

- Utilisez un clapet antiretour (série AKM) pour éviter le débit inversé du lubrifiant lors de la purge de l'air en amont du lubrificateur.

Entretien

⚠️ Attention

- Pour le modèle AL10-A/AL20-A, ne remplir le lubrifiant qu'après avoir purgé la pression d'alimentation. La lubrification ne peut pas se faire sous pression.
- Le réglage de la vanne de régulation d'huile des modèles AL20-A à AL60-A doit être effectué manuellement. En tournant la vanne dans le sens antihoraire, vous augmentez la quantité d'égouttement et en la tournant dans le sens horaire, vous en réduisez la quantité. L'utilisation d'outils, etc. peut endommager l'unité. De la position fermée, trois rotations sont nécessaires pour passer à la position ouverte. Ne pas effectuer plus de rotations que celles préconisées. Notez que les graduations servent à indiquer le réglage de la position et non pas la quantité d'égouttement.

⚠️ Précaution

- Vérifiez la quantité de lubrifiant écoulee une fois par jour. Un problème d'égouttement pourrait endommager les composants qui doivent être lubrifiés.

Montage/réglage

⚠️ Précaution

- Lorsque la cuve est installée sur le AL30-A à AL60-A, procédez à l'installation de façon à ce que le bouton de verrouillage s'aligne à la rainure à l'avant (ou à l'arrière) du corps, pour éviter une chute ou un endommagement de la cuve.

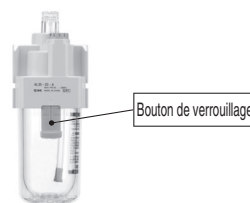

AC

AF+AR+AL

AW+AL

AF+AR

AF+AFM+AR

AW+AFM

Élément
modulaire

AF

AFM / AFD

AR

AL

AW

Série AL10-A à AL60-A

Construction

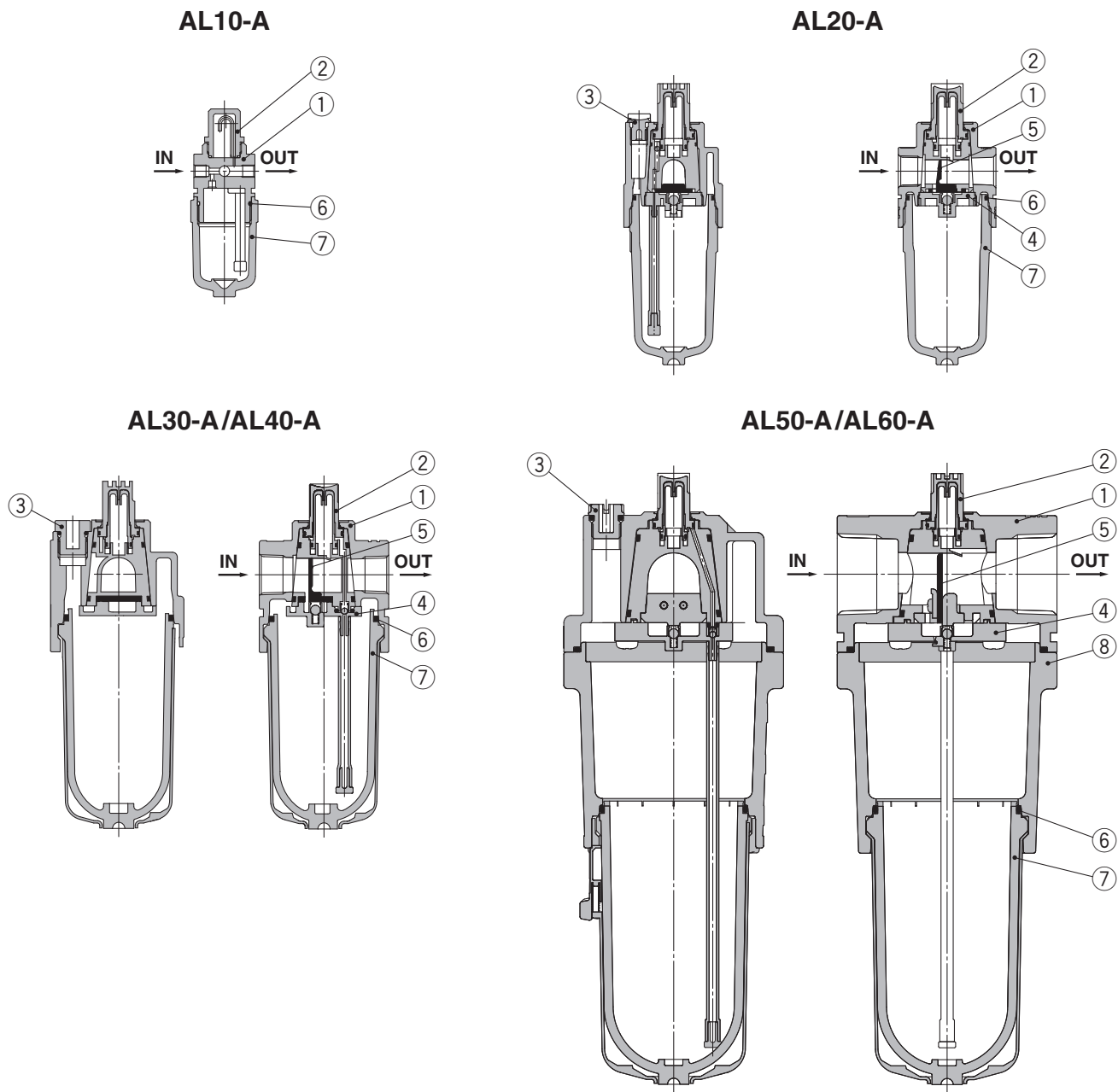

Nomenclature

N°	Description	Matière	Modèle	Couleur
1	Corps	Alliage de zinc	AL10-A	Blanc
		Moulé en aluminium	AL20-A à AL60-A	
8	Boîtier	Moulé en aluminium	AL50-A/AL60-A	Blanc

Pièces de rechange

N°	Description	Matière	Réf.						
			AL10-A	AL20-A	AL30-A	AL40-A	AL40-06-A	AL50-A	AL60-A
2	Dôme de visualisation	Polycarbonate	AL10P-080AS	AL20P-080AS					
3	Bouchon de lubrification	—	—	AL22P-060AS	AL32P-060AS	AL42P-060AS			
4	Ensemble butée élastique	—	—	AL20P-030AS	AL30P-030AS	AL40P-030AS	AL50P-030AS	AL60P-030AS	
5	Butée élastique (ensemble)	Résine synthétique	—	AL20P-040S	AL30P-040S	AL40P-040S	AL50P-040AS	AL60P-040AS	
6	Joint de cuve	NBR	C1SFP-260S	C2SFP-260S	C32FP-260S	C42FP-260S			
7	Ensemble cuve ^{Note)}	Polycarbonate	C1SL-A	C2SL-A	C3SL-A	C4SL-A			

Note) · Un joint de cuve est inclus pour les modèles AL20-A à AL60-A. Veuillez consulter SMC séparément pour connaître les caractéristiques d'affichage en psi et °F. L'ensemble cuve des modèles AL30-A à AL60-A est livré avec une protection (matériau : polycarbonate).

Dimensions

AL10-A

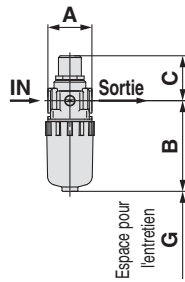
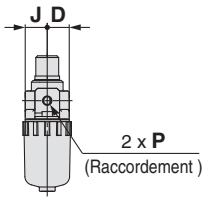

AL20-A

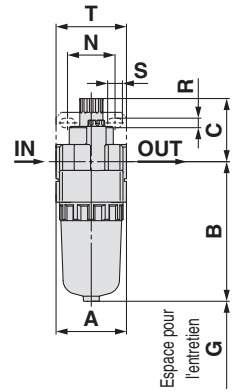
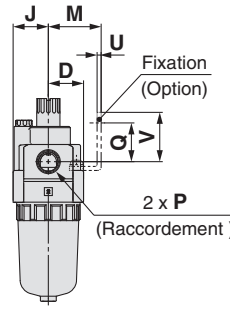

AL30-A à AL40-06-A

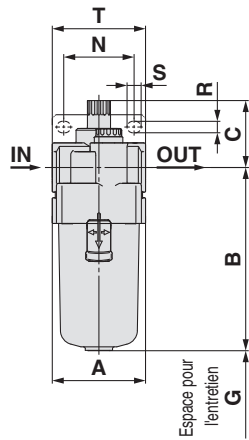
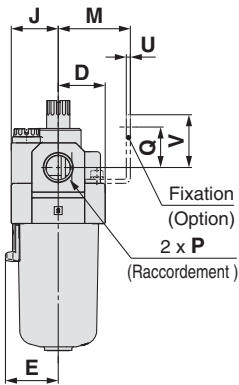

AL50-A AL60-A

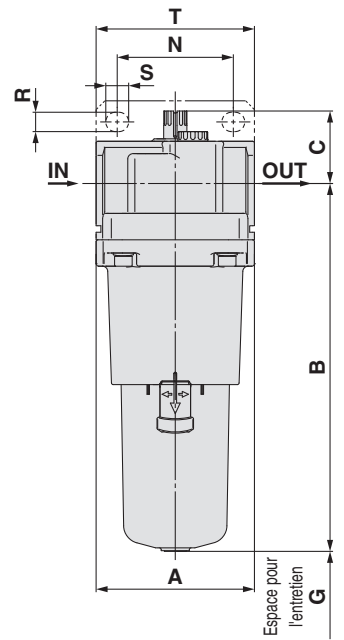
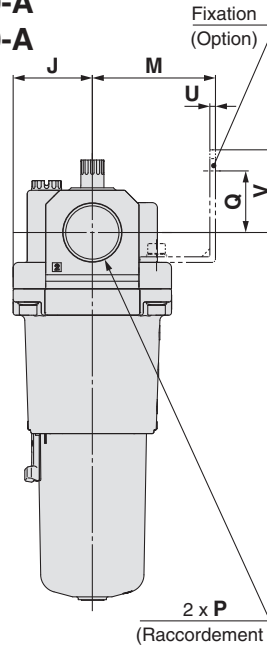

Modèle compatible	AL10-A/AL20-A			AL30-A à AL60-A
Caractéristiques en option/semi-standard	Avec robinet de purge	Cuve en métal	Cuve en métal avec purge	Cuve en métal
Dimensions				

Modèle compatible	AL30-A à AL60-A				
Caractéristiques en option/semi-standard	Avec robinet de purge	Cuve en métal avec indication de niveau	Cuve en métal avec purge	Cuve en métal avec indication de niveau, avec purge	Purge avec raccord cannelé
Dimensions					 Tube compatible avec raccord cannelé : T0604

Modèle	Caractéristiques standards							Options								Caractéristiques semi-standard						
								Fixations								Avec robinet de purge	Avec raccordement cannelé	Cuve en métal	Cuve métallique avec robinet de purge	Cuve en métal avec indication de niveau	Cuve en métal avec indication de niveau, avec robinet de purge	
	P	A	B	C	D	E	G	J	M	N	Q	R	S	T	U	V	B	B	B	B	B	B
AL10-A	M5 x 0.8	25	51.5	25.5	12.5	—	35	12.5	—	—	—	—	—	—	—	—	59.9	—	56.3	59.3	—	—
AL20-A	1/8, 1/4	40	79.3	35.9	20	—	60	20	30	27	22	5.4	8.4	40	2.3	28	87.7	—	84.5	87.5	—	—
AL30-A	1/4, 3/8	53	104.1	38.1	26.7	30	80	26.7	41	40	23	6.5	8	53	2.3	30	115.1	123.6	104.1	117.6	124.1	137.6
AL40-A	1/4, 3/8, 1/2	70	136.1	39.8	35.5	38.4	110	35.5	50	54	26	8.5	10.5	70	2.3	35	147.1	155.6	136.1	149.6	156.1	169.6
AL40-06-A	3/4	75	138.1	37.8	35.5	38.4	110	35.5	50	54	25	8.5	10.5	70	2.3	34	149.1	157.6	138.1	151.6	158.1	171.6
AL50-A	3/4, 1	90	209.1	41.2	45	—	110	45	70	66	35	11	13	90	3.2	47	220.1	228.6	209.1	222.6	229.1	246.2
AL60-A	1	95	223.1	44.7	47.5	—	110	47.5	70	66	35	11	13	90	3.2	47	234.1	242.6	223.1	236.6	243.1	256.6

AC
AF+AR+AL
AW+AL
AF+AR
AF+AFM+AR
AW+AFM
Élément modulaire
AF
AFM/AFD
AR
AL
AW

Régulateurs modulaires

Série AW

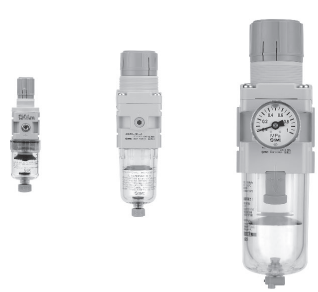
Filtre régulateur Série AW  P.73 à 84	Modèle	Raccordement	Options
	AW10-A	M5 x 0.8	Fixation
	AW20-A	1/8, 1/4	À purge automatique à flotteur
	AW30-A	1/4, 3/8	Manomètre rond
	AW40-A	1/4, 3/8, 1/2	Avec écrou de réglage (pour fixation sur panneau)*
	AW40-06-A	3/4	* Les dimensions de raccordement du panneau pour les produits AW20-A à AW40-06-A sont différentes de celles de la série AW actuelle.

AC

AF+AR+AL

AW+AL

AF+AR

AF+AFM+AR

AW+AFM

Élément
modulaire

AF

AFM / AFD

AR

AL

AW

Filtre régulateur

AW10-A à AW40-A

Symbole

Filtre régulateur

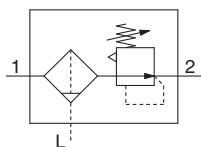

- Les unités à filtre et régulateur intégrés permettent de réduire l'encombrement et exigent moins de raccords.

Pour passer commande

AW **30** - **03** **BG** - **A** -

① ② ③ ④ ⑤

- Option/Semi-standard : Sélectionnez une lettre de a à i.
- Symbole pour option/semi-standard : Si vous désirez plusieurs options, indiquez-les dans l'ordre alphabétique.
Exemple) AW30-03BG-1N-A

Exécutions spéciales

(Reportez-vous aux pages 81 à 84 pour plus détails.)

	Symbole	Description	①			
			Taille du corps			
			10	20	30	40
②	Filetage	—	Filetage métrique (M5)			
		N <small>Note 1)</small>	●	—	—	—
		F <small>Note 2)</small>	—	●	●	●
			—	●	●	●
+						
③	Raccordement	M5	●	—	—	—
		01	—	●	—	—
		02	—	●	●	●
		03	—	—	●	●
		04	—	—	—	●
		06	—	—	—	●
+						
④	a	—	●	●	●	●
		B <small>Note 4)</small>	●	●	●	●
		H	●	●	●	●
	+					
	b	—	●	●	●	●
		C <small>Note 5)</small>	●	●	●	●
		D <small>Note 6)</small>	—	—	●	●
	+					
	c	—	●	●	●	●
		G	●	—	—	—
		M	—	●	●	●
	+					
d	—	●	●	●	●	
	1	●	●	●	●	
+						
⑤	e	—	●	●	●	●
		2	●	●	●	●
		6	●	●	●	●
		8	—	—	●	●
		C	—	●	— <small>Note 10)</small>	— <small>Note 10)</small>
		6C	—	●	— <small>Note 11)</small>	— <small>Note 11)</small>

Filtre régulateur *Série AW10-A à AW40-A*

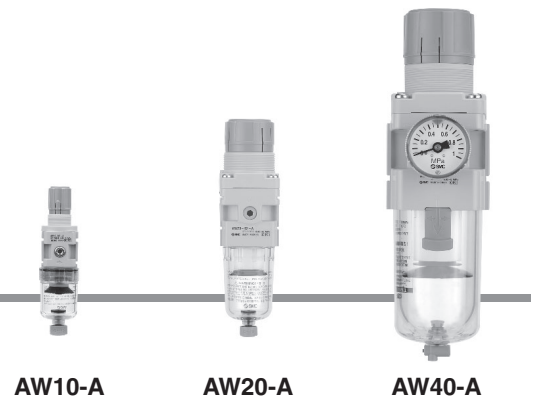

AW10-A

AW20-A

AW40-A

	Symbole	Description	①				
			Taille du corps				
			10	20	30	40	
5 Semi-standard	f	Purge ^{Note 12)}	—	●	●	●	●
			J ^{Note 13)}	—	●	—	—
			—	—	—	●	●
			W ^{Note 14)}	—	—	●	●
		+					
	g	Mécanisme d'échappement	—	●	●	●	●
			N	●	●	●	●
		+					
	h	Sens du débit	—	●	●	●	●
			R	●	●	●	●
		+					
	i	Unité de pression	—	●	●	●	●
Z ^{Note 15)}			○ ^{Note 16)}	○ ^{Note 16)}	○ ^{Note 16)}	○ ^{Note 16)}	

- Note 1) L'orifice de purge est NPT1/8 (compatible avec AW20-A) et NPT1/4 (compatible avec AW30-A à AW40-A). L'orifice de purge automatique est un raccord instantané de $\phi 3/8"$ (compatible avec AW30-A à AW40-A).
- Note 2) L'orifice de purge est G1/8 (compatible avec AW20-A) et G1/4 (compatible avec AW30-A à AW40-A).
- Note 3) Les options B, G, H et M sont livrées séparément et non assemblées.
- Note 4) Fixation et écrous de réglage inclus
- Note 5) Sans pression, le condensat qui ne démarre pas le mécanisme de purge automatique restera dans la cuve. Il est recommandé d'évacuer le condensat résiduel avant de terminer les opérations de la session de travail.

- Note 6) Si le compresseur est de petite taille (0.75 kW, le flux de purge est inférieur à 100 L/min[ANR]), une fuite d'air du robinet de purge peut se présenter au début des opérations. Le type N.F. est recommandé.
- Note 7) Lorsqu'un manomètre est joint, un manomètre 1.0 MPa est équipé pour le modèle standard (0.7 MPa). Manomètre 0.4 MPa pour le modèle à 0.2 MPa (manomètre 1.0 uniquement pour AW10-A).
- Note 8) La pression peut parfois être réglée à une valeur supérieure à la pression nominale, autrement il est souhaitable de respecter la plage de caractéristiques.
- Note 9) Voir les données sécurité des produits chimiques page 76 pour connaître la résistance chimique de la cuve.
- Note 10) Une cuve est fournie en standard (polycarbonate).

- Note 11) Une cuve est fournie en standard (nylon).
- Note 12) La combinaison de purge automatique à flotteur : C et D ne sont pas disponibles.
- Note 13) Sans la fonction clapet
- Note 14) La combinaison de la cuve en métal : 2 et 8 ne sont pas disponibles.
- Note 15) Pour les modèles à filetage du tube : NPT. Ne peut être utilisé avec M : Manomètre rond (avec zone de couleur). Disponible en exécution spéciale.
- Note 16) ○ : Pour le filetage du tube : M5 et NPT uniquement

Caractéristiques standards

Modèle	AW10-A	AW20-A	AW30-A	AW40-A	AW40-06-A
Raccordement	M5 x 0.8	1/8, 1/4	1/4, 3/8	1/4, 3/8, 1/2	3/4
Raccordement du manomètre	1/16 ^{Note)}			1/8	
Fluide	Air				
Température d'utilisation	-5 à 60°C (hors-gel)				
Pression d'épreuve	1.5 MPa				
Pression d'utilisation max.	1.0 MPa				
Plage de la pression de réglage	0.05 à 0.7 MPa				
Degré de filtration nominale	5 μ m				
Capacité de purge (cm ³)	2.5	8	25	45	
Matière de la cuve	Polycarbonate				
Protection de la cuve	—	Semi-standard (acier)	Standard (polycarbonate)		
Construction	Avec clapet de décharge				
Masse (kg)	0.09	0.21	0.41	0.75	0.81

Note) Utilisez une rondelle (réf. : 131368) lors du raccordement du manomètre R1/8 au Rc1/16.

AC

AF+AR+AL

AW+AL

AF+AR

AF+AFM+AR

AF+AFM

AW+AFM

Élément modulaire

AF

AFM / AFD

AR

AL

AW

⚠ Précautions spécifiques au produit

Veuillez lire ces consignes avant utilisation. Reportez-vous à la page d'annexe pour connaître les "consignes de sécurité", les "précautions d'utilisation des produits SMC" (M-E03-3) et le manuel d'utilisation pour connaître les précautions concernant le F.R.L. Précautions.

Conception/sélection

⚠ Attention

- Bien que l'évacuation de la pression résiduelle du côté entrée est possible lors de l'élimination de la pression d'entrée, l'évacuation n'est possible que lorsque la pression de réglage est de 0.15 MPa max. Utilisez le régulateur à fonction clapet de purge.
- La cuve standard du filtre à air, du filtre régulateur et du lubrificateur ainsi que le dôme de visualisation du lubrificateur sont en polycarbonate. Ne pas utiliser le produit dans un milieu exposé aux solvants organiques, aux produits chimiques, aux huiles de coupe, aux huiles synthétiques, aux bases et aux solutions de scellage des filetages.

Effets de l'atmosphère des solvants et produits chimiques organiques, et là où ces éléments sont susceptibles d'adhérer à l'équipement.

Données des produits chimiques pour les substances entraînant une dégradation (référence)

Type	Nom du produit chimique	Exemples d'applications	Matière	
			Polycarbonate	Nylon
Acide	Acide chlorhydrique Acide sulfurique, acide phosphorique Acide chromique	Liquide de lavage à l'acide pour métaux	△	X
Base	Hydroxyde de sodium (Soude caustique) Potasse Hydroxyde de calcium (chaux éteinte) Hydroxyde d'ammonium Carbonate de sodium	Dégraissage des métaux Sels industriels Huile de coupe soluble dans l'eau	X	○
Sels minéraux	Sulfure de sodium Sulfate de potassium Sulfate de sodium	—	X	△
Solvants chlorés	Tétrachlorure de carbone Chloroforme Dichlorure d'éthylène Dichlorure de méthylène	Liquide de nettoyage pour métaux Encre d'impression Dilution	X	△
Série aromatique	Benzène Toluène Diluant	Revêtements Nettoyage à sec	X	△
Cétone	Acétone Méthyléthylcétone Cyclohexane	Film photographique Nettoyage à sec Industries textile	X	X
Alcool	Alcool d'éthyle IPA Alcool méthylique	Antigel Adhésifs	△	X
Huile	Essence Kérosène	—	X	○
Ester	Acide phtalique diméthyle Acide phtalique diéthylrique Acide acétique	Huile synthétique Additifs antirouille	X	○
Éther	Éther diméthylrique Éther éthylique	Additifs pour huile de frein	X	○
Amino	Aminométhyle	Huile de coupe Additifs pour huile de frein Accélérateur pour le aoutchouc	X	X
Autres	Fluide enduit frein pour filets Eau de mer Test de fuite	—	X	△

○: Essentiellement sûr. △: Certains effets peuvent se produire. X: Des effets se produisent.

Lorsque les facteurs ci-dessus sont présents, ou en cas de doute, utilisez une cuve en métal pour plus de sécurité.

Conception/sélection

⚠ Précaution

- En cas de fonctionnement à une pression d'entrée inférieure à la pression d'entrée utilisée dans le graphique des caractéristiques de débit, la chute de pression du côté de la sortie peut être plus importante. Par conséquent, veillez à effectuer des tests en utilisant l'équipement réel.

Entretien

⚠ Attention

- Afin d'éviter son endommagement, remplacez la cartouche tous les 2 ans ou lorsque la chute de pression atteint 0.1 MPa, selon le cas.

Montage/réglage

⚠ Attention

- Réglez le régulateur tout en contrôlant les valeurs affichées par les manomètres à l'entrée et à la sortie. Si vous tournez excessivement la manette, les pièces internes peuvent être endommagées.
- N'utilisez pas d'outils pour tourner la bague du régulateur de pression car cela pourrait l'endommager. Tournez-la manuellement.

⚠ Précaution

- Veillez à déverrouiller la bague avant de régler la pression et à la bloquer après le réglage. Si vous ne respectez pas cette procédure, vous pourriez endommager le bouton et la pression de sortie pourrait varier.

- Tirez sur la manette pour la débloquent. (Vous pouvez vérifier si elle est débloquée à l'aide de la marque orange qui apparaît.)

- Poussez sur la manette pour la bloquer. En cas de difficultés pour bloquer la bague, tournez-la légèrement vers la gauche puis vers la droite et poussez (lorsque la bague est bloquée, la "marque orange" disparaît).

- Une impulsion est générée lorsque la différence entre la pression d'entrée et de sortie est importante. Dans ce cas, il faut réduire la différence de pression entre l'entrée et la sortie. Consultez SMC en cas de non résolution du problème d'impulsion.

- Lorsque la cuve est installée, procédez à l'installation de façon à ce que le bouton de verrouillage s'aligne à la rainure à l'avant (ou à l'arrière) du corps, pour éviter une chute ou un endommagement de la cuve.

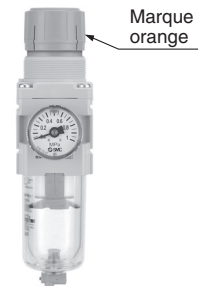

Marque orange

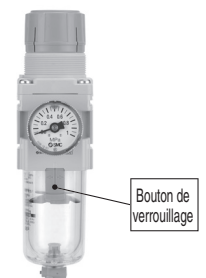

Bouton de verrouillage

AC

AF+AR+AL

AW+AL

AF+AR

AF+AFM+AR

AW+AFM

Élément modulaire

AF

AFM / AFD

AR

AL

AW

Série AW10-A à AW40-A

Débit (Valeurs de référence)

Conditions : Pression d'entrée 0.7 MPa

AW10-A M5

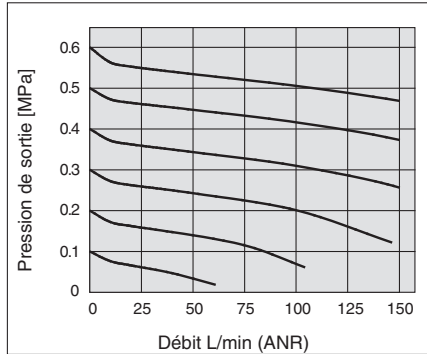

AW20-A Rc1/4

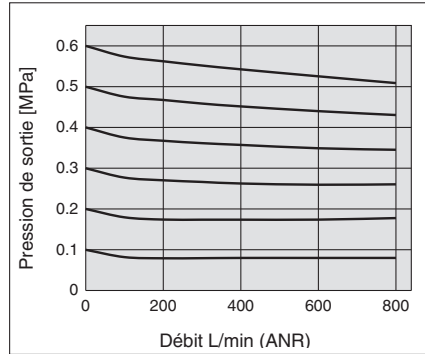

AW30-A Rc3/8

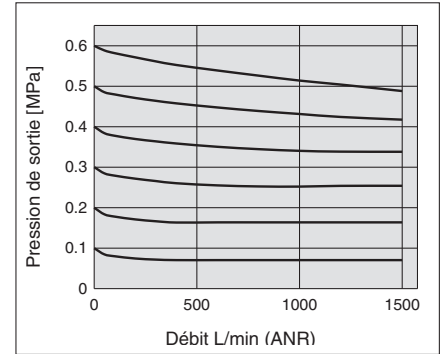

AW40-A Rc1/2

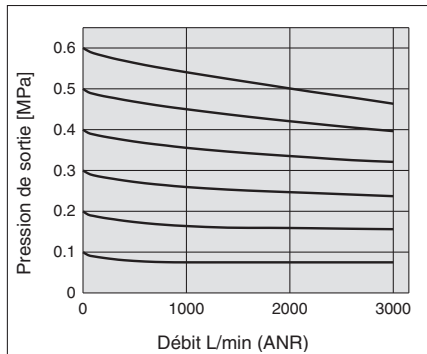

AW40-06-A Rc3/4

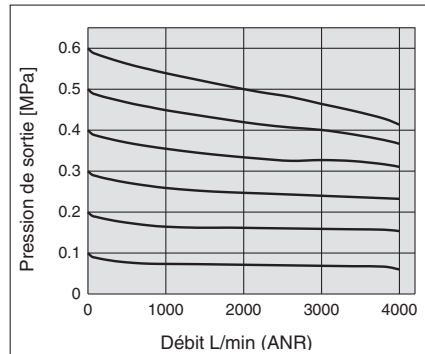

Caractéristiques de pression (Valeurs de référence)

Conditions : Pression d'entrée de 0.7 MPa, pression de sortie de 0.2 MPa, valeur de débit de 20L/min (ANR)

AW10-A

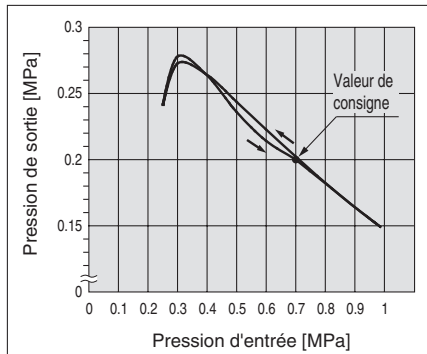

AW20-A

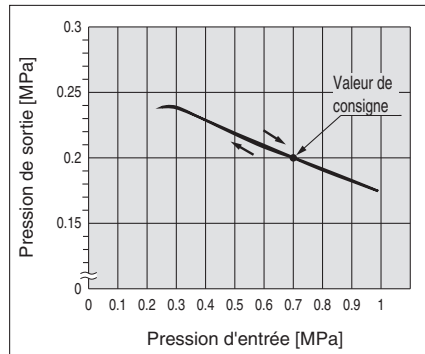

AW30-A

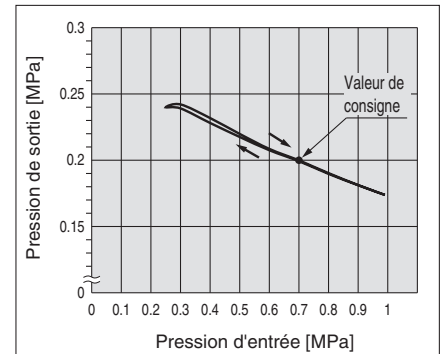

AW40-A/AW40-06-A

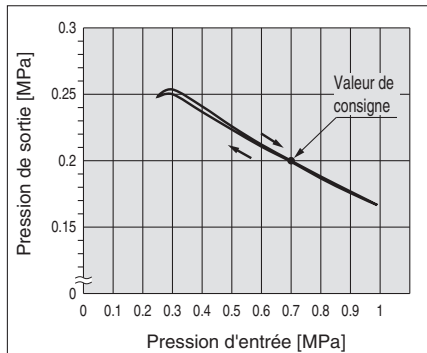

Filtre régulateur *Série AW10-A à AW40-A*

Construction

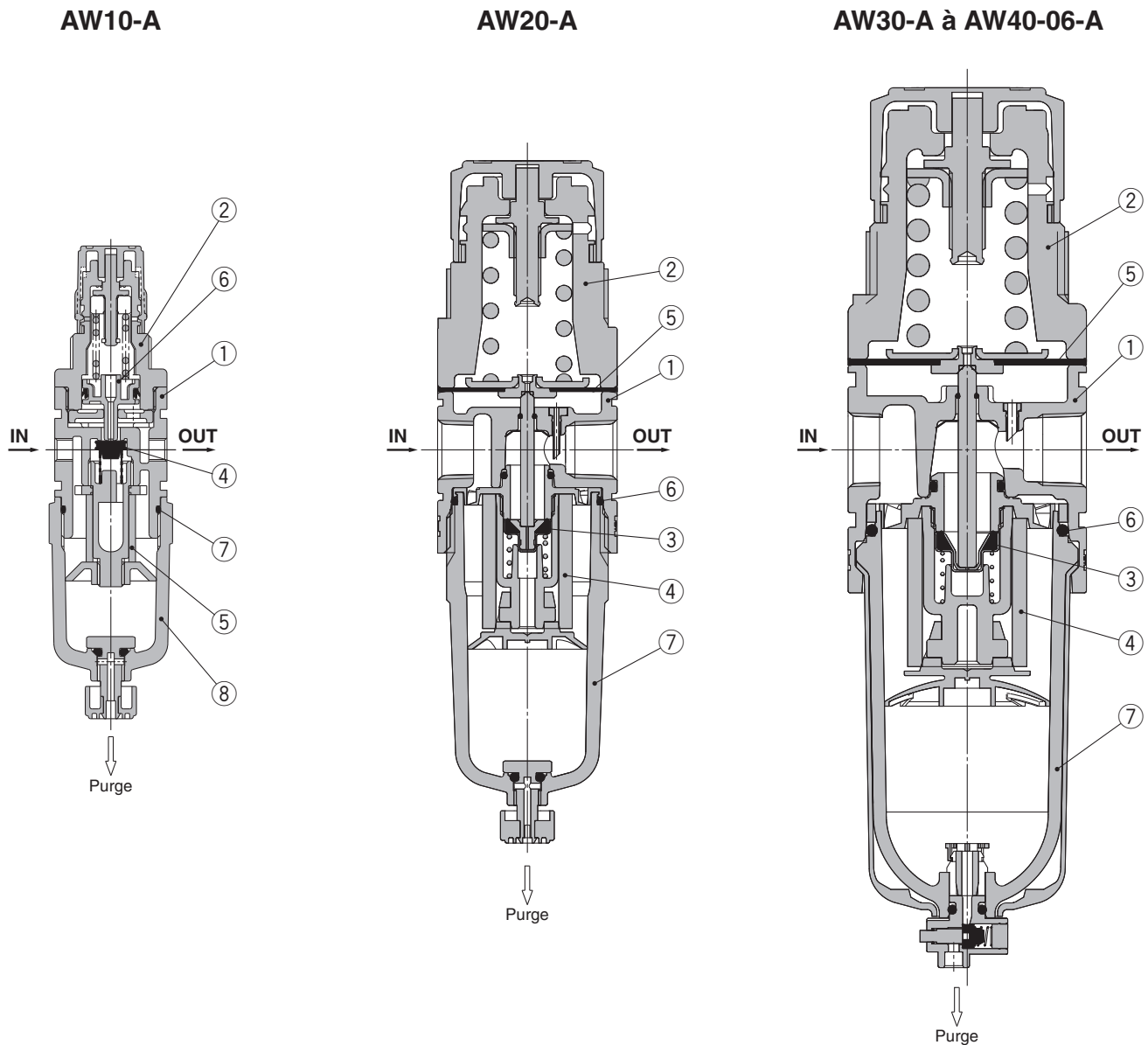

Nomenclature

N°	Description	Matière	Modèle	Couleur
1	Corps	Alliage de zinc	AW10-A	Blanc
		Moulé en aluminium	AW20-A à AW40-06-A	
2	Capot	Polycacétal	AW10-A à AW40-06-A	Blanc

Pièces de rechange

N°	Description	Matière	Réf.				
			AW10-A	AW20-A	AW30-A	AW40-A	AW40-06-A
3	Ensemble clapet	Acier inox, HNBR	AR10P-090S	AW22P-060AS	AW32P-060AS	AW42P-060AS	
4	Filtre	Matière plastique poreuse	AF10P-060S	AF20P-060S	AF30P-060S	AF40P-060S	
5	Membrane	NBR résistant au changement de climat	AR10P-150AS ^{Note 1)}	AR22P-150AS	AR32P-150AS	AR42P-150AS	
6	Joint de cuve	NBR	C1SFP-260S	C2SFP-260S	C32FP-260S	C42FP-260S	
7	Ensemble cuve ^{Note 2)}	Polycarbonate	C1SF-A	C2SF-A	C3SF-A	C4SF-A	

Note 1) AW10-A est un modèle à piston. L'ensemble inclut un piston et un joint (KSY-P-13).

Note 2) Un joint de cuve est inclus pour les modèles AW20-A à AW40-06-A. Veuillez consulter SMC pour l'alimentation de la cuve en unités PSI et °F.

AC

AF+AR+AL

AW+AL

AF+AR

AF+AFM+AR

AW+AFM

Élément
modulaire

AF

AFM / AFD

AR

AL

AW

Série AW10-A à AW40-A

Dimensions

AW10-A

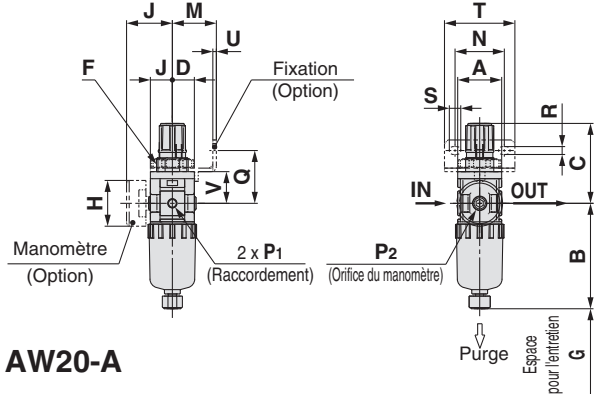

AW20-A

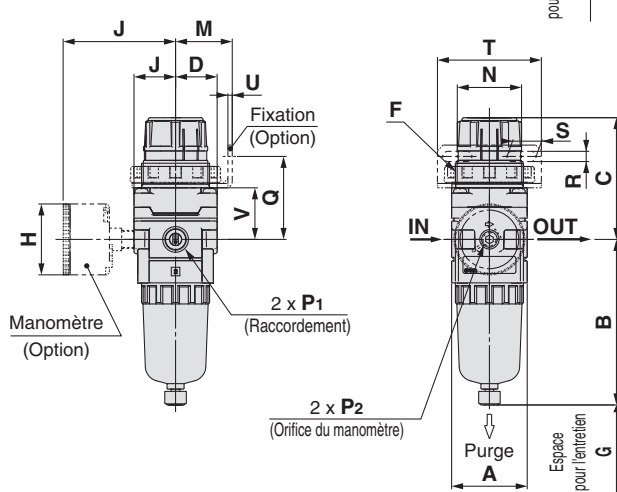

AW30-A à AW40-06-A

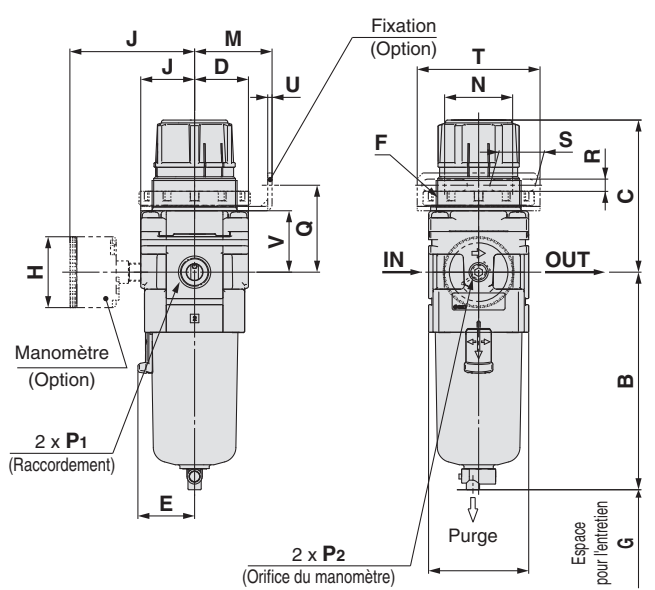

Dimensions de raccordement du panneau

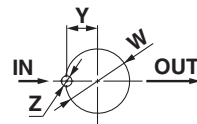

Épaisseur de la plaque
AW10-A: Max. 3.5
AW20-A: Max. 4

Dimensions de raccordement du panneau

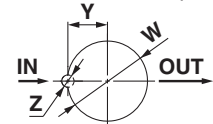

Épaisseur de la plaque
AW30-A à AW40-06-A: Max. 8

Modèle compatible	AW10-A/AW20-A		AW20-A		AW30-A à AW40-06-A
	Optionnel/Caractéristiques semi-standard	Avec purge automatique (N.F.)	Cuve en métal	Avec orifice de purge	Cuve en métal avec orifice de purge
Dimensions					
			Cotes sur plats de 14	Cotes sur plats de 14	N.A.: Noir N.F.: Gris Type de taraudage /Pc.G: Raccord instantané ø10 Type de taraudage /NPT: Raccord instantané ø3/8"

Modèle compatible	AW30-A à AW40-06-A						
	Optionnel/Caractéristiques semi-standard	Cuve en métal	Cuve en métal avec orifice de purge	Cuve en métal avec indication de niveau	Cuve en métal avec indication de niveau, avec orifice de purge	Avec orifice de purge	Purge avec raccord cannelé
Dimensions							
		Cotes sur plats de 17	Cotes sur plats de 17	Cotes sur plats de 17	Cotes sur plats de 17	Cotes sur plats de 17	Raccord cannelé Tube compatible: T0604

Modèle	Caractéristiques standards											Options			
	P1	P2	A	B	C (Note)	D	E	F	G	J	H	J	H	J	
AW10-A	M5 x 0.8	1/16	25	59.9	47.4	12.5	—	M18 x 1	25	12.5	ø26	26	—	—	
AW20-A	1/8, 3/8	1/8	40	87.6	67.4	22	—	M45 x 1.5	25	22	ø37.5	58.5	ø37.5	59.5	
AW30-A	1/4, 3/8	1/8	53	115.1	83.5	28.5	30	M45 x 1.5	35	28.5	ø37.5	65	ø37.5	66	
AW40-A	1/4, 3/8, 1/2	1/8	70	147.1	100	34.5	38.4	M52 x 1.5	40	34.5	ø42.5	72	ø42.5	72	
AW40-06-A	3/4	1/8	75	149.1	101.5	34.5	38.4	M52 x 1.5	40	34.5	ø42.5	72	ø42.5	72	

Modèle	Options												Caractéristiques semi-standard						
	Fixations						Montage sur panneau						Avec purge automatique						
	M	N	Q	R	S	T	U	V	W	Y	Z	B	B	B	B	B	B	B	B
AW10-A	25	28	30	4.5	6.5	40	2	18	18.5	—	—	77.9	—	—	59.3	—	—	—	—
AW20-A	30	34	43.9	5.4	15.4	55	2.3	27.3	36.5	17.5	6	104.9	—	—	91.4	87.4	93.9	—	—
AW30-A	41	36	46	6.5	24	65	2.3	32.5	45.5	22.5	7	156.8	123.6	121.9	117.6	122.1	137.6	—	142.1
AW40-A	50	38	54	8.5	26.5	70	2.3	38.4	52.5	26	7	186.9	155.6	153.9	149.6	154.1	169.6	—	174.1
AW40-06-A	50	38	55.5	8.5	26.5	70	2.3	39.9	52.5	26	7	188.9	157.6	155.9	151.6	156.1	171.6	—	176.1

Note) La longueur totale de la dimension C est celle obtenue lorsque le filtre-régulateur est déverrouillé.

AW

AL

AR

AFM / AFD

AF

**Élément
modulaire**

AW + AFM

AF + AFM + AR

AF + AR

AW + AL

AF + AR + AL

AC

Filtre régulateur/AW20-A à AW40-06-A

Exécutions spéciales

Veillez contacter SMC pour les dimensions, caractéristiques et délais.



① Configuration à 0.4 MPa

La pression de réglage maximum est de 0.4 MPa. Lorsqu'un manomètre est fourni, l'écran affiche une plage de 0 à 0.7 MPa.

Caractéristiques

Pression d'épreuve	1.5 MPa
Pression d'utilisation max.	1.0 MPa
Plage de la pression de réglage	0.05 à 0.4 MPa

Modèle compatible

Modèle	AW20-A	AW30-A	AW40-A	AW40-06-A
Raccordement	1/8, 1/4	1/4, 3/8	1/4, 3/8, 1/2	3/4

② Grande Cuve

La capacité de purge est plus importante que celle des modèles standard.

Modèle compatible/Capacité de purge

Modèle	AW20-A	AW30-A	AW40-A	AW40-06-A
Raccordement	1/8, 1/4	1/4, 3/8	1/4, 3/8, 1/2	3/4
Capacité de purge [cm ³]	19	43	88	

Note) Veillez consulter SMC pour les dimensions.

Pour passer commande

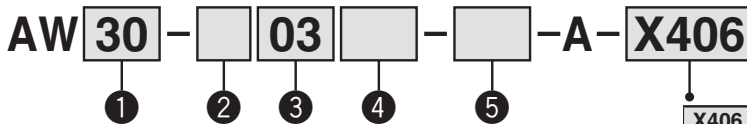

X406	Configuration à 0.4 MPa
X64	Grande cuve

- Option/Semi-standard : Sélectionnez une lettre de a à i.
- Symbole pour option/semi-standard : Si vous désirez plusieurs options, indiquez-les dans l'ordre alphanumérique. Exemple) AW30-03BG-2N-A-X406

	Symbole	Description	Configuration à 0.4 MPa			Grande Cuve			
			① Taille du corps			① Taille du corps			
			20	30	40	20	30	40	
② Filetage	—	Rc	●	●	●	●	●	●	
	N ^{Note 1)}	NPT	●	●	●	●	●	●	
	F ^{Note 2)}	G	●	●	●	●	●	●	
+									
③ Raccordement	01	1/8	●	—	—	●	—	—	
	02	1/4	●	●	●	●	●	●	
	03	3/8	—	●	●	—	●	●	
	04	1/2	—	—	●	—	—	●	
	06	3/4	—	—	●	—	—	●	
+									
④ Option ^{Note 3)}	a Montage	—	Sans option de montage	●	●	●	●	●	●
		B ^{Note 4)}	Avec fixation	●	●	●	●	●	●
		H	Avec écrou de réglage (pour fixation sur panneau)	●	●	●	●	●	●
+									
b	Modèle à purge automatique à flotteur	—	Sans purge automatique	●	●	●	—	—	—
		C ^{Note 5)}	Modèle à purge automatique à flotteur (N.F.)	●	●	●	—	—	—
		D ^{Note 6)}	Modèle à purge automatique à flotteur (N.O.)	—	●	●	—	—	—
+									
c	Manomètre	—	Sans manomètre	●	●	●	●	●	●
		G	Manomètre rond (avec index de plage)	●	●	●	● ^{Note 7)}	● ^{Note 7)}	● ^{Note 7)}
		M	Manomètre rond (avec zone de couleur)	●	●	●	● ^{Note 7)}	● ^{Note 7)}	● ^{Note 7)}

Note 1) L'orifice de purge est NPT1/8 (compatible avec AW20-A) et NPT1/4 (compatible avec AW30-A à AW40-A).

L'orifice de purge automatique est un raccord instantané de ø3/8" (compatible avec AW30-A à AW40-A).

Note 2) L'orifice de purge est G1/8 (compatible avec AW20-A) et G1/4 (compatible avec AW30-A à AW40-A).

Note 3) Les options B, G, H et M sont livrées séparément et non assemblées.

Note 4) Fixation et écrous de réglage inclus.

Note 5) Sans pression, le condensat qui ne démarre pas le mécanisme de purge automatique restera dans la cuve. Il est recommandé d'évacuer le condensat résiduel avant de terminer les opérations de la session de travail.

Note 6) Avec un compresseur de petite taille (0.75 kW, débit de purge inférieur à 100 L/min[ANR]), une fuite d'air du robinet de purge peut se produire lors du démarrage. Le type N.F. est recommandé.

Note 7) Lorsqu'un manomètre est joint, un manomètre 1.0 MPa est équipé pour le modèle standard (0.7 MPa). un manomètre de 0.4 MPa est équipé pour le modèle à 0.2 MPa.

Exécutions spéciales Série AW20-A à AW40-06-A

	Symbole	Description	Configuration à 0.4 MPa			Grande Cuve				
			①			①				
			Taille du corps			Taille du corps				
			20	30	40	20	30	40		
5 Semi-standard	d	Pression de réglage ^{Note 8)}	—	Réglage entre 0.05 et 0.7 MPa	—	—	—	●	●	●
			1	Réglage entre 0.02 et 0.2 MPa	—	—	—	●	●	●
			+							
	e	Cuve ^{Note 9)}	—	Cuve en polycarbonate	●	●	●	●	●	●
			2	Cuve en métal	●	●	●	●	●	●
			6	Cuve en nylon	●	●	●	●	●	●
			8	Cuve en métal avec indication de niveau	—	●	●	—	—	—
			C	Avec protection de la cuve	●	—	—	●	— ^{Note 11)}	— ^{Note 11)}
			6C	Avec protection de la cuve (cuve en nylon)	●	—	—	●	— ^{Note 12)}	— ^{Note 12)}
			+							
	f	Orifice de purge ^{Note 10)}	—	Avec robinet de purge	●	●	●	●	●	●
			J ^{Note 13)}	Orifice de purge 1/8	●	—	—	●	—	—
			W ^{Note 14)}	Robinet de purge avec raccordement cannelé (pour tube nylon ø6 x ø4)	—	●	●	—	●	●
					—	●	●	—	●	●
			+							
	g	Clapet de décharge	—	Avec clapet de décharge	●	●	●	●	●	●
			N	Sans clapet de décharge	●	●	●	●	●	●
			+							
h	Sens du débit	—	Sens du débit : de gauche à droite	●	●	●	●	●	●	
		R	Sens du débit : de droite à gauche	●	●	●	●	●	●	
		+								
i	Unité de pression	—	Plaque d'identification et de précaution de la cuve en unités impériales : MPa	●	●	●	●	●	●	
		Z ^{Note 15)}	Plaque d'identification et de précaution de la cuve en unités impériales : psi, °F	○ ^{Note 16)}	○ ^{Note 16)}	○ ^{Note 16)}	○ ^{Note 16)}	○ ^{Note 16)}	○ ^{Note 16)}	

Note 8) La pression peut parfois être réglée à une valeur supérieure à la pression nominale, autrement il est souhaitable de respecter la plage de caractéristiques.

Note 9) Voir les données sécurité des produits chimiques page 76 pour connaître la résistance chimique de la cuve.

Note 10) La combinaison de purge automatique à flotteur : C et D ne sont pas disponibles.

Note 11) Une cuve est fournie en standard (polycarbonate).

Note 12) Une cuve est fournie en standard (nylon).

Note 13) Sans la fonction clapet.

Note 14) La combinaison de la cuve en métal : 2 et 8 ne sont pas disponibles.

Note 15) Pour les modèles à filetage : NPT.

Ne pas utiliser avec M : Manomètre rond (avec zone de couleur). Disponible en exécution spéciale.

Note 16) ○ : Pour les modèles à filetage : NPT uniquement.

AC

AF+AR+AL

AW+AL

AF+AR

AF+AFM+AR

AW+AFM

Élément
modulaire

AF

AFM / AFD

AR

AL

AW

Filtre régulateur/AW20-A à AW40-06-A

Exécutions spéciales

Veillez contacter SMC pour les dimensions, caractéristiques et délais.



③ Configuration à 0.85 MPa

La pression de réglage maximum est de 0.85 MPa. Lorsqu'un manomètre est fourni, l'écran affiche une plage de 0 à 1,0 MPa.

Caractéristiques

Pression d'épreuve	1.5 MPa
Pression d'utilisation max.	1.0 MPa
Plage de la pression de réglage	0.05 à 0.85 MPa

Modèle compatible

Modèle	AW20-A	AW30-A	AW40-A	AW40-06-A
Raccordement	1/8, 1/4	1/4, 3/8	1/4, 3/8, 1/2	3/4

Pour passer commande

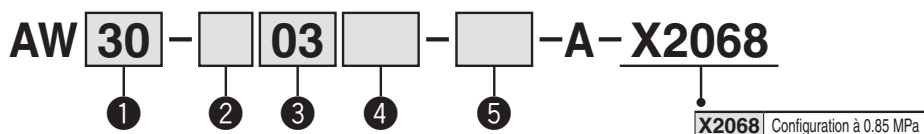

- Option/Semi-standard : Sélectionnez chaque élément pour a à i.
- Symbole pour option/semi-standard : Si vous désirez plus d'une option, indiquez-les dans l'ordre alphabétique.
Exemple) AW30-03BG-2N-A-X2068

Configuration à 0.85 MPa

		Symbole	Description	①			
				Taille du corps			
				20	30	40	
②	Types de filetage	—	Rc	●	●	●	
		N ^{Note 1)}	NPT	●	●	●	
		F ^{Note 2)}	G	●	●	●	
+							
③	Raccordement	01	1/8	●	—	—	
		02	1/4	●	●	●	
		03	3/8	—	●	●	
		04	1/2	—	—	●	
		06	3/4	—	—	●	
+							
④	a	Montage	—	Sans option de montage	●	●	●
			B ^{Note 4)}	Avec fixation	●	●	●
			H	Avec écrou de réglage (pour fixation sur panneau)	●	●	●
	+						
	b	Modèle à purge automatique à flotteur	—	Sans purge automatique	●	●	●
			C ^{Note 5)}	Modèle à purge automatique à flotteur (N.F.)	●	●	●
			D ^{Note 6)}	Modèle à purge automatique à flotteur (N.O.)	—	●	●
	+						
	c	Manomètre	—	Sans manomètre	●	●	●
G			Manomètre rond (avec index de plage)	●	●	●	
M			Manomètre rond (avec zone de couleur)	●	●	●	

Note 1) L'orifice de purge est NPT1/8 (compatible avec AW20-A) et NPT1/4 (compatible avec AW30-A à AW40-A).

L'orifice de purge automatique est un raccord instantané de ø3/8" (compatible avec AW30-A à AW40-A).

Note 2) L'orifice de purge est G1/8 (compatible avec AW20-A) et G1/4 (compatible avec AW30-A à AW40-A).

Note 3) Les options B, G, H et M sont livrées séparément et non assemblées.

Note 4) Fixation et écrous de réglage inclus

Note 5) Sans pression, le condensat qui ne démarre pas le mécanisme de purge automatique restera dans la cuve.

Il est recommandé d'évacuer le condensat résiduel avant de terminer les opérations de la session de travail.

Note 6) Avec un compresseur de petite taille (0.75 kW, débit de purge inférieur à 100 L/min[ANR]), une fuite d'air du robinet de purge peut se produire lors du démarrage.
Le type N.F. est recommandé.

Exécutions spéciales Série AW20-A à AW40-06-A

			Configuration à 0.85 MPa				
			①				
			Taille du corps				
			20	30	40		
5	d	Cuve Note 7)	—	Cuve en polycarbonate	●	●	●
			2	Cuve en métal	●	●	●
			6	Cuve en nylon	●	●	●
			8	Cuve en métal avec indication de niveau	—	●	●
			C	Avec protection de la cuve	●	—	—
			6C	Avec protection de la cuve (cuve en nylon)	●	—	—
	+						
	e	Orifice de purge Note 8)	—	Avec robinet de purge	●	●	●
			J Note 9)	Orifice de purge 1/8	●	—	—
				Orifice de purge 1/4	—	●	●
			W Note 10)	Robinet de purge avec raccordement cannelé (pour tube nylon ø6 x ø4)	—	●	●
	+						
	f	Mécanisme d'échappement	—	Avec clapet de décharge	●	●	●
			N	Sans clapet de décharge	●	●	●
	+						
	g	Sens du débit	—	Sens du débit : de gauche à droite	●	●	●
			R	Sens du débit : de droite à gauche	●	●	●
	+						
	h	Unité de pression	—	Plaque d'identification et de précaution de la cuve en unités impériales : MPa	●	●	●
			Z Note 11)	Plaque d'identification et de précaution de la cuve en unités impériales : psi, °F	○ Note 12)	○ Note 12)	○ Note 12)

Note 7) Voir les données sécurité des produits chimiques page 76 pour connaître la résistance chimique de la cuve.

Note 8) La combinaison de purge automatique à flotteur : C et D ne sont pas disponibles.

Note 9) Sans la fonction clapet

Note 10) La combinaison de la cuve en métal : 2 et 8 ne sont pas disponibles.

Note 11) Pour les modèles à filetage du tube : NPT.

Ne pas utiliser avec M : Manomètre rond (avec zone de couleur). Disponible en exécution spéciale.

Note 12) ○ : Pour le filetage du tube : NPT uniquement

⑦ Degré de filtration non standard

Réf. du modèle standard - 7 - - A

* La référence de commande ne doit pas inclure
- A à la fin de celle-ci

Degré de filtration [µm]

2
10
20
40
70
100

Degré de filtration non standard

AC

AF+AR+AL

AF+AR

AW+AL

AF+AR

AF+AR

AF+AFM+AR

AF+AFM+AR

AF+AFM

AW+AFM

AW+AFM

Élément

modulaire

AF

AF

AFM / AFD

AFM / AFD

AR

AR

AL

AL

AW

AW

Consignes de sécurité

Ces consignes de sécurité ont été rédigées pour prévenir des situations dangereuses pour les personnes et/ou les équipements. Ces instructions indiquent le niveau de risque potentiel à l'aide d'étiquettes "Précaution", "Attention" ou "Danger". Elles sont toutes importantes pour la sécurité et doivent être appliquées, en plus des Normes Internationales (ISO/IEC) ¹⁾, à tous les textes en vigueur à ce jour.

Précaution:

Précaution indique un risque potentiel de faible niveau qui, s'il est ignoré, pourrait entraîner des blessures mineures ou peu graves.

Attention:

Attention indique un risque potentiel de niveau moyen qui, s'il est ignoré, pourrait entraîner la mort ou des blessures graves.

Danger:

Danger indique un risque potentiel de niveau fort qui, s'il est ignoré, pourrait entraîner la mort ou des blessures graves.

- 1) ISO 4414 : Fluides pneumatiques – Règles générales relatives aux systèmes.
ISO 4413 : Fluides hydrauliques – Règles générales relatives aux systèmes.
IEC 60204-1 : Sécurité des machines – Matériel électrique des machines. (1ère partie : recommandations générales)
ISO 10218-1 : Manipulation de robots industriels - Sécurité.
etc.

Attention

1. La compatibilité du produit est sous la responsabilité de la personne qui a conçu le système et qui a défini ses caractéristiques.

Etant donné que les produits mentionnés sont utilisés dans certaines conditions, c'est la personne qui a conçu le système ou qui en a déterminé les caractéristiques (après avoir fait les analyses et tests requis) qui décide de la compatibilité de ces produits avec l'installation. Les performances et la sécurité exigées par l'équipement seront de la responsabilité de la personne qui a déterminé la compatibilité du système. Cette personne devra réviser en permanence le caractère approprié de tous les éléments spécifiés en se reportant aux informations du dernier catalogue et en tenant compte de toute éventualité de défaillance de l'équipement pour la configuration d'un système.

2. Seules les personnes formées convenablement pourront intervenir sur les équipements ou machines.

Le produit présenté ici peut être dangereux s'il fait l'objet d'une mauvaise manipulation. Le montage, le fonctionnement et l'entretien des machines ou de l'équipement, y compris de nos produits, ne doivent être réalisés que par des personnes formées convenablement et expérimentées.

3. Ne jamais tenter de retirer ou intervenir sur le produit ou des machines ou équipements sans s'être assuré que tous les dispositifs de sécurité ont été mis en place.

1. L'inspection et l'entretien des équipements ou machines ne devront être effectués qu'une fois que les mesures de prévention de chute et de mouvement non maîtrisés des objets manipulés ont été confirmées.
2. Si un équipement doit être déplacé, assurez-vous que toutes les mesures de sécurité indiquées ci-dessus ont été prises, que le courant a été coupé à la source et que les précautions spécifiques du produit ont été soigneusement lues et comprises.
3. Avant de redémarrer la machine, prenez des mesures de prévention pour éviter les dysfonctionnements malencontreux.

4. Contactez SMC et prenez les mesures de sécurité nécessaires si les produits doivent être utilisés dans une des conditions suivantes :

1. Conditions et plages de fonctionnement en dehors de celles données dans les catalogues, ou utilisation du produit en extérieur ou dans un endroit où le produit est exposé aux rayons du soleil.
2. Installation en milieu nucléaire, matériel embarqué (train, navigation aérienne, véhicules, espace, navigation maritime), équipement militaire, médical, combustion et récréation, équipement en contact avec les aliments et les boissons, circuits d'arrêt d'urgence, circuits d'embrayage et de freinage dans les applications de presse, équipement de sécurité ou toute autre application qui ne correspond pas aux caractéristiques standard décrites dans le catalogue du produit.
3. Equipement pouvant avoir des effets néfastes sur l'homme, les biens matériels ou les animaux, exigeant une analyse de sécurité spécifique.
4. Lorsque les produits sont utilisés en système de verrouillage, préparez un circuit de style double verrouillage avec une protection mécanique afin d'éviter toute panne. Vérifiez périodiquement le bon fonctionnement des dispositifs.

Précaution

1. Ce produit est prévu pour une utilisation dans les industries de fabrication.

Le produit, décrit ici, est conçu en principe pour une utilisation inoffensive dans les industries de fabrication.

Si vous avez l'intention d'utiliser ce produit dans d'autres industries, veuillez consulter SMC au préalable et remplacer certaines spécifications ou échanger un contrat au besoin.

Si quelque chose semble confus, veuillez contacter votre succursale commerciale la plus proche.

Garantie limitée et clause limitative de responsabilité/ clauses de conformité

Le produit utilisé est soumis à la "Garantie limitée et clause limitative de responsabilité" et aux "Clauses de conformité". Veuillez lire attentivement et les accepter avant d'utiliser le produit.

Garantie limitée et clause limitative de responsabilité

1. La période de garantie du produit est d'un an de service ou d'un an et demi après livraison du produit, selon la première échéance. ²⁾ Le produit peut également tenir une durabilité spéciale, une exécution à distance ou des pièces de rechange. Veuillez demander l'avis de votre succursale commerciale la plus proche.
 2. En cas de panne ou de dommage signalé pendant la période de garantie, période durant laquelle nous nous portons entièrement responsable, votre produit sera remplacé ou les pièces détachées nécessaires seront fournies. Cette limitation de garantie s'applique uniquement à notre produit, indépendamment de tout autre dommage encouru, causé par un dysfonctionnement de l'appareil.
 3. Avant d'utiliser les produits SMC, veuillez lire et comprendre les termes de la garantie, ainsi que les clauses limitatives de responsabilité figurant dans le catalogue pour tous les produits particuliers.
- 2) Les ventouses sont exclues de la garantie d'un an. Une ventouse étant une pièce consommable, elle est donc garantie pendant un an à compter de sa date de livraison. Ainsi, même pendant sa période de validité, la limitation de garantie ne prend pas en charge l'usure du produit causée par l'utilisation de la ventouse ou un dysfonctionnement provenant d'une détérioration d'un caoutchouc.

Clauses de conformité

1. L'utilisation des produits SMC avec l'équipement de production pour la fabrication des armes de destruction massive (ADM) ou d'autre type d'arme est strictement interdite.
2. Les exportations des produits ou de la technologie SMC d'un pays à un autre sont déterminées par les directives de sécurité et les normes des pays impliqués dans la transaction. Avant de livrer les produits SMC à un autre pays, assurez-vous que toutes les normes locales d'exportation sont connues et respectées.

Précaution

Les produits SMC ne sont pas conçus pour être des instruments de métrologie légale.

Les instruments de mesure fabriqués ou vendus par SMC n'ont pas été approuvés dans le cadre de tests types propres à la réglementation de chaque pays en matière de métrologie (mesure).

Par conséquent les produits SMC ne peuvent être utilisés dans ce cadre d'activités ou de certifications imposées par les lois en question.

Consignes de sécurité

Lisez les "Précautions d'utilisation des Produits SMC" (M-E03-3) avant toute utilisation.

SMC Corporation (Europe)

Austria	+43 (0)2262622800	www.smc.at	office@smc.at
Belgium	+32 (0)33551464	www.smc.be	info@smc.be
Bulgaria	+359 (0)2807670	www.smc.bg	office@smc.bg
Croatia	+385 (0)13707288	www.smc.hr	office@smc.hr
Czech Republic	+420 541424611	www.smc.cz	office@smc.cz
Denmark	+45 70252900	www.smc.dk.com	smc@smcdk.com
Estonia	+372 651 0370	www.smcee.ee	info@smcee.ee
Finland	+358 207513513	www.smc.fi	smcfi@smc.fi
France	+33 (0)164761000	www.smc-france.fr	supportclient@smc-france.fr
Germany	+49 (0)61034020	www.smc.de	info@smc.de
Greece	+30 210 2717265	www.smchellas.gr	sales@smchellas.gr
Hungary	+36 23513000	www.smc.hu	office@smc.hu
Ireland	+353 (0)14039000	www.smcautomation.ie	sales@smcautomation.ie
Italy	+39 03990691	www.smcitalia.it	mailbox@smcitalia.it
Latvia	+371 67817700	www.smc.lv	info@smc.lv

Lithuania	+370 5 2308118	www.smclt.lt	info@smclt.lt
Netherlands	+31 (0)205318888	www.smc.nl	info@smc.nl
Norway	+47 67129020	www.smc-norge.no	post@smc-norge.no
Poland	+48 222119600	www.smc.pl	office@smc.pl
Portugal	+351 214724500	www.smc.eu	apoioclientept@smc.smces.es
Romania	+40 213205111	www.smcromania.ro	smcromania@smcromania.ro
Russia	+7 (812)3036600	www.smc.eu	sales@smcru.com
Slovakia	+421 (0)413213212	www.smc.sk	office@smc.sk
Slovenia	+386 (0)73885412	www.smc.si	office@smc.si
Spain	+34 945184100	www.smc.eu	post@smc.smces.es
Sweden	+46 (0)86031240	www.smc.nu	smc@smc.nu
Switzerland	+41 (0)523963131	www.smc.ch	info@smc.ch
Turkey	+90 212 489 0 440	www.smcturkey.com.tr	satis@smcturkey.com.tr
UK	+44 (0)845 121 5122	www.smc.uk	sales@smc.uk

South Africa +27 10 900 1233 www.smcza.co.za zasales@smcza.co.za