



**Vakum ekipmanlarına genel bakış**

# Üreteç ile taşıma sistemi

## Üreteç sistemi

Üreteç ile vakum sistemi için gerekli olan ekipman (üreteç besleme valfi, boşaltma valfi, kısma valfi, vakum basınç anahtarı ve filtre), verimli montaj çalışması ve kompakt bir tasarım elde etmek üzere entegre edilmiştir.

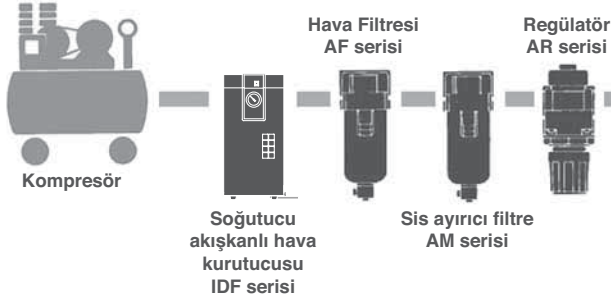

### Üreteç sistemi devresi

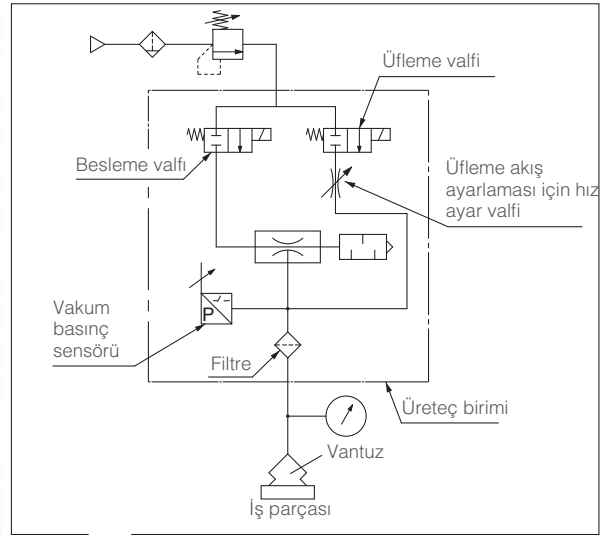

### Üreteç modülü ZK2/ZR/ZQ/ZL

ZK2, ZR, ZQ ve ZL için sağ taraftaki tekli birimlerin kombinasyonu, tek bir birime entegre edilebilir.

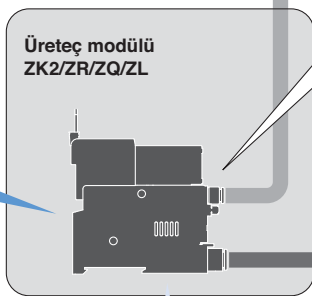

Vakum basınç göstergesi  
Vakum basınç sensörü  
GZ serisi  
ZSE serisi  
PSE serisi

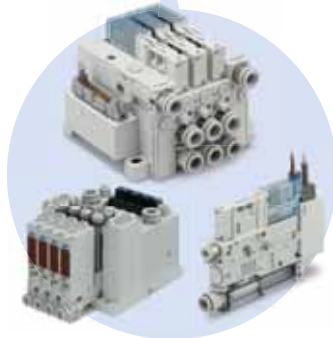

Akış anahtarı  
PF2M serisi



## Tekli vakum sistemi

Üreteç gibi bir ekipman ayrı birim olarak düzenlenebilir. Bu sayede, devre bileşimi ve montaj konumlarının istenildiği gibi seçildiği esnek bir sistem düzenlemesi yapılabilir.

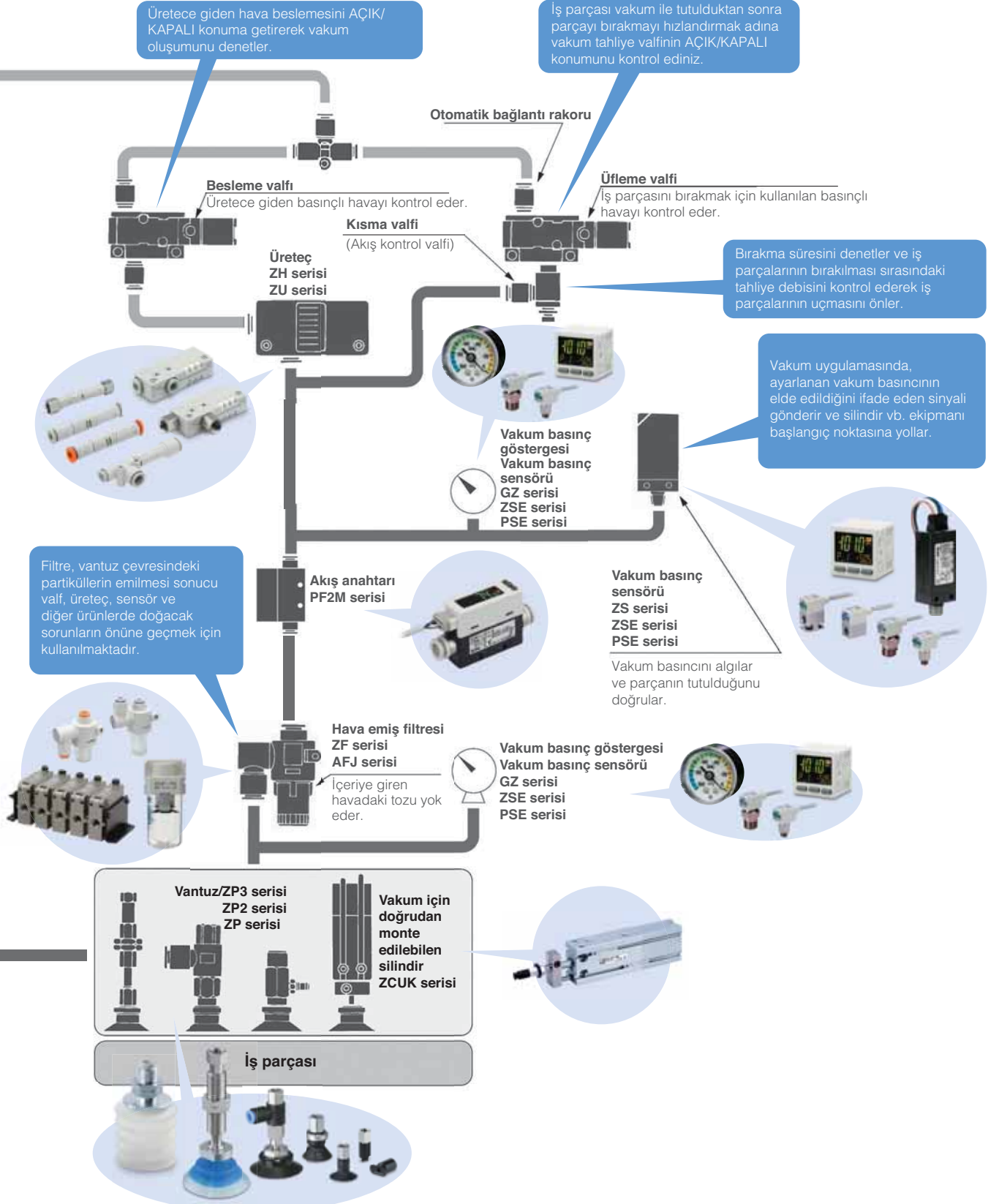





# Uygulamalar

## Vakum üreteçleri/Vakum pompa sistemleri

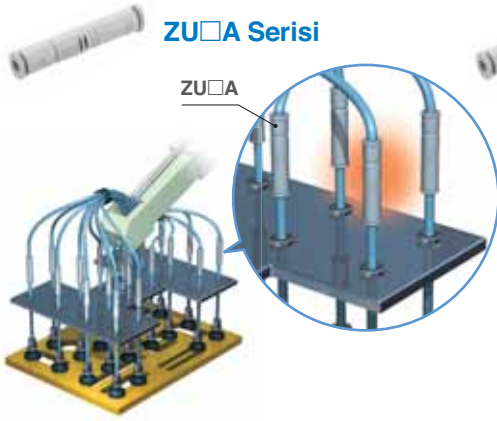

- Delikli iş parçalarını taşımak için çok sayıda vantuz kullanılabilir.

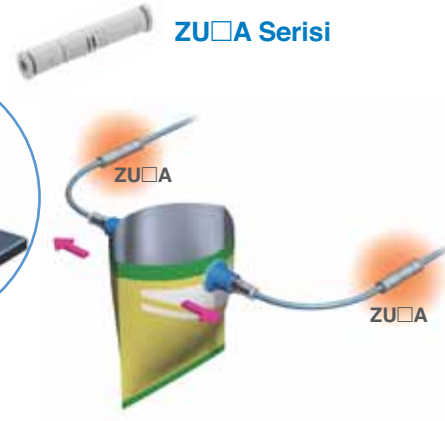

- Plastik torbaları açmak ve kapatmak için



- Z eksenli pnömatik silindirin ucuna monte etmek için

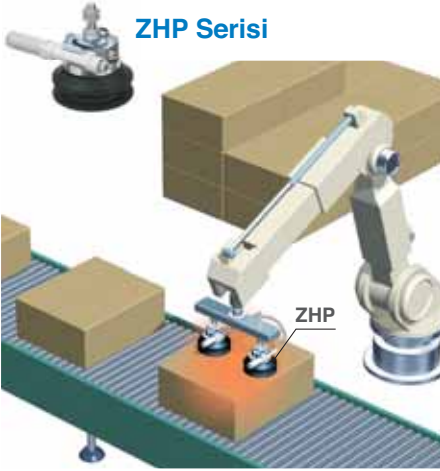

- Kartonların taşınması için

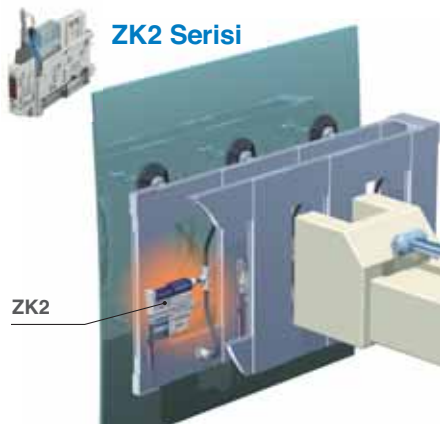
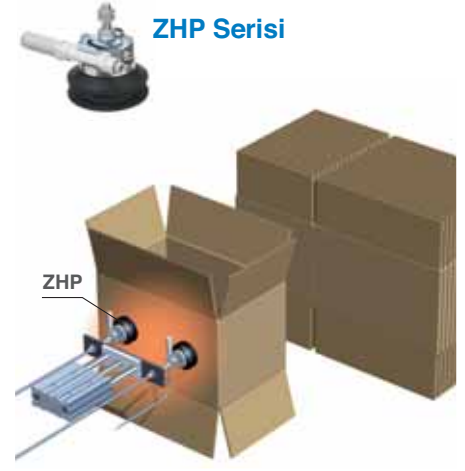
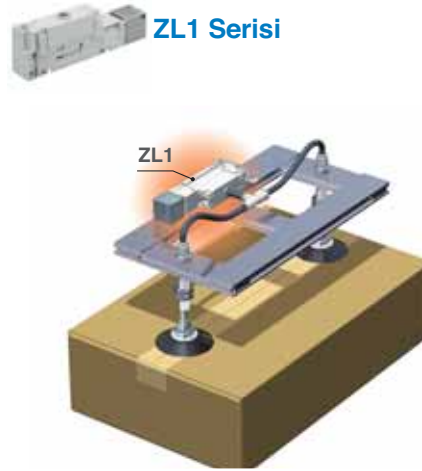

- Çelik levhaların ve diğer metal nesnelerin taşınması için



- Camın taşınması için

## Vantuzlar

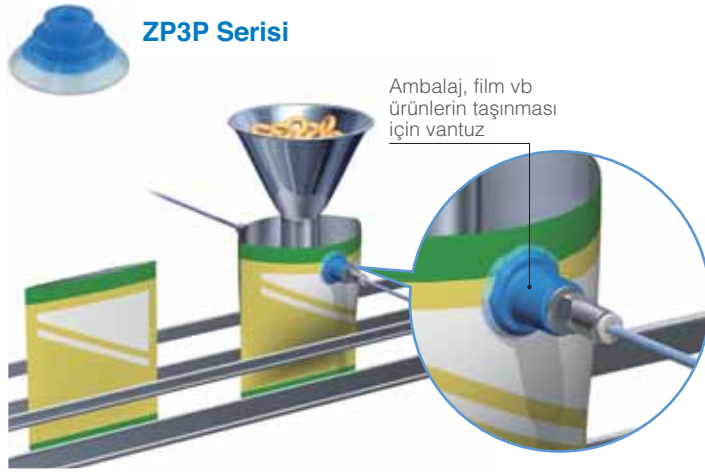
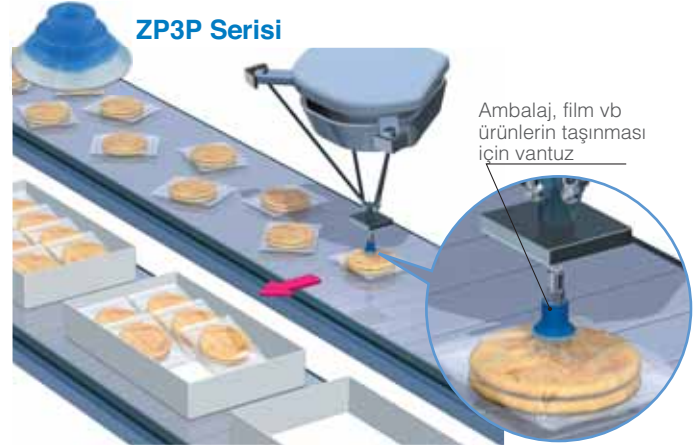
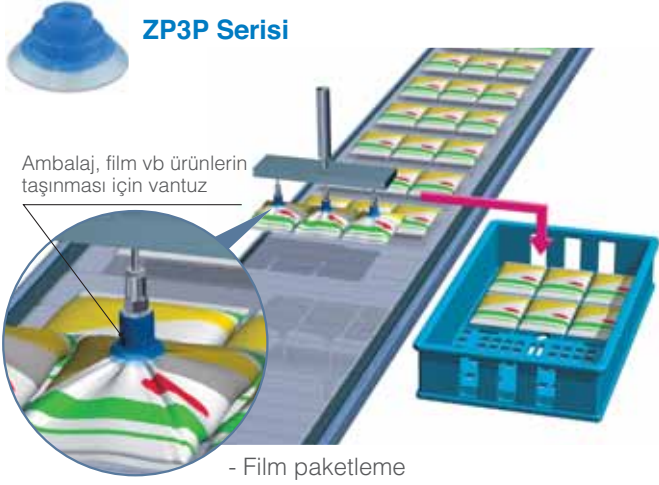

**Nozül vantuzu  
ZP2 Serisi**



**Oval vantuz  
ZP2 Serisi**



**Yaylı mafsallı tip vantuz  
ZP2 Serisi**



**Sünger vantuz  
ZP2 Serisi**

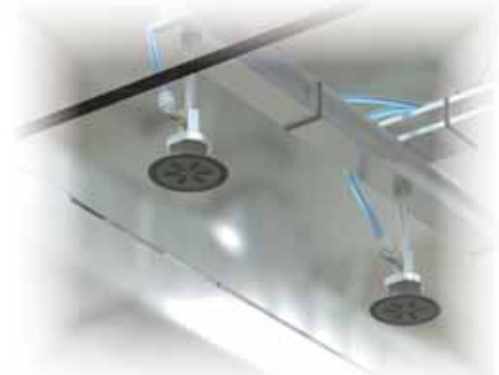
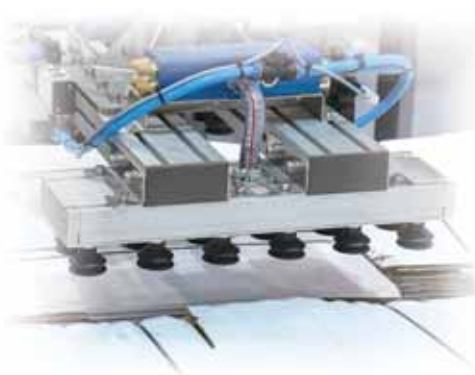



## Hava emiş filtreleri

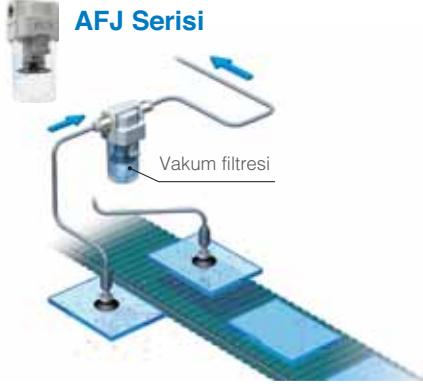

- Vakum ekipmanıyla ilgili sorunların önlenmesi için.

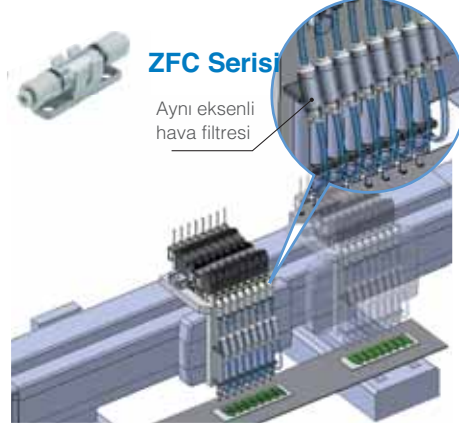

- Tozlu ortamlarda ekipmanın korunması için

## Vakum tasarruf valfleri



- İş parçası olmadığındaki dahi vakum basıncının düşmesini kısıtlayabilir

## Diğer özel çözümler Temassız tutucu

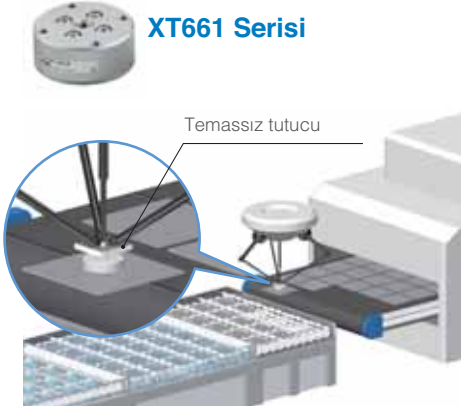

- Solar pil hücreleri



- Delikli devre kartları

## Manyetik tutucu



- Delikli ve pürüzlü yüzeyleri olan iş parçalarını destekler

- Çelik plakalar vakum olmadan aktarılabilir

## Hava taşıyıcı



- Üfleme; Su damlacıklarını üfleyerek uzaklaştırma



- Üfleme; Su damlası giderme



- Yüksek debi sayesinde iyileştirilmiş tepki süresi
- Kaçak meydana gelebilecek iş parçalarının taşınması için ideal bir çözümdür

- Vakum ile taşıma sistemi

### ⚠ Dikkat

Burada açıklanan uygulamalar yalnızca referans amaçlıdır. Dolayısıyla, belirtilen sistem işlevleri garanti edilmez. Gerçek kullanım için lütfen kapsamlı değerlendirme ve doğrulama testleri yoluyla mevcut kullanım koşullarınız için fizibilite çalışması yürütün.

\*Gövde, alüminyumdandır. Akışkan toplama sırasında korozyonu göz önünde bulundurun ve aktarım/toplama sırasında iş parçasının neden olacağı aşınmayı da dikkate alın.



Expertise – Passion – Automation

#### SMC Turkey Otomasyon A.Ş.

Halkalı Merkez Mh. Basın Ekspres Cad.  
Capital Tower No: 9 Kat: 11 34303  
Küçükçekmece, İstanbul, TÜRKİYE  
Tel : +90 212 489 0 440  
Faks: +90 212 489 0 437  
<http://www.smcturkey.com.tr>  
[satis@smcturkey.com.tr](mailto:satis@smcturkey.com.tr)

<b>Avusturya</b>	+43 (0)2262622800	www.smc.at	office@smc.at
<b>Belçika</b>	+32 (0)33551464	www.smc.be	info@smc.be
<b>Bulgaristan</b>	+359 (0)2807670	www.smc.bg	office@smc.bg
<b>Hırvatistan</b>	+385 (0)13707288	www.smc.hr	office@smc.hr
<b>Çekya</b>	+420 541424611	www.smc.cz	office@smc.cz
<b>Danimarka</b>	+45 70252900	www.smc.dk.com	smc@smcdk.com
<b>Estonya</b>	+372 6510370	www.smc.pneumatics.ee	smc@smcpneumatics.ee
<b>Finlandiya</b>	+358 207513513	www.smc.fi	smcfi@smc.fi
<b>Fransa</b>	+33 (0)164761000	www.smc-france.fr	info@smc-france.fr
<b>Almanya</b>	+49 (0)61034020	www.smc.de	info@smc.de
<b>Yunanistan</b>	+30 210 2717265	www.smchellas.gr	sales@smchellas.gr
<b>Macaristan</b>	+36 23513000	www.smc.hu	office@smc.hu
<b>İrlanda</b>	+353 (0)14039000	www.smc.pneumatics.ie	sales@smcpneumatics.ie
<b>İtalya</b>	+39 0292711	www.smc.italia.it	mailbox@smcitalia.it
<b>Letonya</b>	+371 67817700	www.smclv.lv	info@smclv.lv

<b>Litvanya</b>	+370 5 2308118	www.smclt.lt	info@smclt.lt
<b>Hollanda</b>	+31 (0)205318888	www.smc.nl	info@smc.nl
<b>Norveç</b>	+47 67129020	www.smc-norge.no	post@smc-norge.no
<b>Polonya</b>	+48 222119600	www.smc.pl	office@smc.pl
<b>Portekiz</b>	+351 226166570	www.smc.eu	postpt@smc.smces.es
<b>Romanya</b>	+40 213205111	www.smcromania.ro	smcromania@smcromania.ro
<b>Rusya</b>	+7 8127185445	www.smc-pneumatik.ru	info@smc-pneumatik.ru
<b>Slovakya</b>	+421 (0)413213212	www.smc.sk	office@smc.sk
<b>Slovenya</b>	+386 (0)73885412	www.smc.si	office@smc.si
<b>İspanya</b>	+34 945184100	www.smc.eu	post@smc.smces.es
<b>İsveç</b>	+46 (0)86031200	www.smc.nu	post@smc.nu
<b>İsviçre</b>	+41 (0)523963131	www.smc.ch	info@smc.ch
<b>Türkiye</b>	+90 212 489 0 440	www.smcturkey.com.tr	satis@smcturkey.com.tr
<b>İngiltere</b>	+44 (0)845 121 5122	www.smc.uk	sales@smc.uk