



Betriebsmittel-Freigabeliste Elektrische Antriebstechnik

für Komponenten-Fertigungen
des Volkswagen Konzerns
„Gewerkespezifischer Teil“

**Die Freigabe, der in dieser Liste aufgeführten Komponenten, erfolgt
ausschließlich nach Rücksprache über die Fachabteilung.**

Ausgabestand: 01. Januar 2022
Version: 2.4

Änderungshistorie

Ausgabe	Datum:	Beschreibung
2.0	01.01.2018	Erstausgabe
2.3	01.01.2021	Aktualisierung der Ansprechpartner
2.4	01.01.2022	

Anmerkung:

Inhaltliche Änderungen werden grau hinterlegt dargestellt.

Inhaltsverzeichnis

Änderungshistorie	2
1. Ansprechpartner.....	4
2. Hinweise:	7
2.1 Verwendungszweck.....	7
2.2 Allgemeine Hinweise	7
3. Übersicht	8
3.1 Elektromechanische Antriebe.....	8
3.1.1 Elektrozylinder.....	8
3.1.2 Elektrozylinder mit Führung.....	11
3.1.3 Spindelantriebe.....	13
3.1.4 Spindelantriebe mit hoher Steifigkeit.....	14
3.1.5 Zahnriemenantriebe.....	15
4. Details Motoranbausätze.....	16
4.1 Motoranbausatz NX Siemens Motoren 1FK7.....	16
4.1.1 Siemens Motoranbausatz linear für LEY/LEYG 25/32/63	16
4.1.2 Siemens Motoranbausatz linear für LEFS 25/32/40.....	18
4.1.3 Siemens Motoranbausatz linear für LEJS 40/63	19
4.1.4 Siemens Motoranbausatz oben für LEFB 25/32/40	20
4.2 Motoranbausatz NY Bosch Motoren MSM.....	21
4.2.1 Bosch Motoranbausatz linear für LEY/LEYG 25/32/63	21
4.2.2 Bosch Motoranbausatz linear für LEFS 25/32/40.....	23
4.2.3 Bosch Motoranbausatz linear für LEJS 40/63	24
4.2.4 Bosch Motoranbausatz oben für LEFB 25/32/40	25

1. Ansprechpartner

Konzernbetreuung Allgemein

Ralf Roske

Manager Key Account Management Automotive

Tel.: +49 162-2999760

E-Mail: roske.ralf@smc.de

SMC Deutschland GmbH

Technisches Büro Wolfsburg

Berliner Ring 2

D-38440 Wolfsburg

Innendienst

Martina Restemeier

E-Mail: VWGroup@smc.de

SMC Deutschland GmbH

Sales Office Bielefeld

Max-Planck-Str. 62

D-32107 Bad Salzuflen

Tel.: +49 5222 / 99897-762

Hans Bergen

E-Mail: VWGroup@smc.de

SMC Deutschland GmbH

Sales Office Bielefeld

Max-Planck-Str. 62

D-32107 Bad Salzuflen

Tel.: +49 5222 / 99897-769

Dorothea Sahlfeld

E-Mail: VWGroup@smc.de

SMC Deutschland GmbH

Headquarter

Boschring 13-15

D-63329 Egelsbach

Tel.: +49 6103 402-120

Außendienst

Volkswagen Werke: Wolfsburg, Braunschweig, Salzgitter, Kassel, Hannover Gießerei

Thomas Maneke

Key Account Manager Automotive

Tel.: +49 162-2999789

E-Mail: maneke.thomas@smc.de

SMC Deutschland GmbH

Technisches Büro Wolfsburg

Berliner Ring 2

D-38440 Wolfsburg

Andreas Dinse

Key Account Manager Automotive

Tel.: +49 162-2999937

E-Mail: dinse.andreas@smc.de

SMC Deutschland GmbH

Technisches Büro Wolfsburg

Berliner Ring 2

D-38440 Wolfsburg

Audi Werk: Ingolstadt

Peter Huber

Account Manager Automotive

Tel.: +49 162 2991113

E-Mail: huber.peter@smc.de

SMC Deutschland GmbH

Sales Office Nürnberg

Nordostpark 16

D-90411 Nürnberg

Tel.: +49 6103 402-0

Audi Werk: Neckarsulm

Marco Gastel

Key Account Manager Automotiv

Tel.: +49 162 2999638

E-Mail: gastel.marco@smc.de

SMC Deutschland GmbH

Sales Office Stuttgart

Böblinger Straße 29

D-71229 Leonberg

Tel.: +49 6103 402-0

Volkswagen Werk: Chemnitz

Tom Bauer

Account Manager Automotive

Tel.: +49 162-2991093

E-Mail: bauer.tom@smc.de

SMC Deutschland GmbH

Sales Office Leipzig

Lindenthaler Hauptstraße 145

D-04158 Leipzig

Tel. +49 341-609690

Audi Werk: Győr, Ungarn

Tamás Kiss

Business Development - Automotive

Tel.: +36 20 500 2998

E-Mail: t.kiss@smc.hu

SMC Pneumatik GmbH

AT/CEE

Sales Office Törökbálint

Torbágy utca 15-19.

H-2045 Törökbálint

Kd. Service: sz.banneblohmann@smc.hu

Volkswagen Werk: Polkowice, Polen

Paweł Borowiec

Car Business Development Manager

Tel.: +48 512 348 859

E-Mail: p.borowiec@smc.pl

SMC Pneumatik GmbH

AT/CEE

Sales Office Poznań

Ul. Innowatorów 8

62-070 Dopiewo

Kundenservice: sales@smc.pl**Mateusz Kędzierski**

Technical Support Engineer

Tel.: +48 784 001 621

E-Mail: m.kedzierski@smc.pl

SMC Pneumatik GmbH

AT/CEE

Skoda Werk: Mlada Boleslav, Tschechien

Petr Hettner

Sales Engineer CAR

Tel.: +420 739 389 660

E-Mail: p.hettner@smc.cz

SMC Pneumatik GmbH

AT/CEE

Sales Office Mladá Boleslav

Tř. Václava Klementa 1459

293 01 Mladá Boleslav

Kundenservice: sales@smc.cz

2. Hinweise:

2.1 Verwendungszweck

Als Grundlage für die nachfolgende Freigabeliste gilt das **Lastenheft Mechanik für die Komponenten-Fertigungen des Volkswagen Konzerns** in der jeweiligen aktuellen Ausgabe. Die jeweiligen Forderungen und Einschränkungen sind einzuhalten.

2.2 Allgemeine Hinweise

Als Grundlage für die nachfolgenden Hinweise, gilt das Lastenheft Mechanik in der Fassung vom 01.01.2020, Ausgabe 2.2.

Verwendungszweck

Die in dieser Freigabeliste aufgeführten Produkte der SMC Deutschland GmbH sollen den Bedarf in den Fertigungsbereichen Motor, Getriebe, Fahrwerk und Gießerei des Volkswagen Konzerns decken und müssen so weit wie möglich im Sinne einer rationellen Beschaffung, Planung, Instandhaltung und Lagerhaltung eingesetzt werden.

Sollten aus projektspezifischen Gründen zur besseren Lösung der Fertigungsaufgaben Abweichungen erforderlich sein, müssen die Sonderkomponenten mit dem Auftraggeber rechtzeitig abgestimmt werden.

Die **Betriebsmittelvorschriften** der VW AG, Mechanik-BV 1.10, Hydraulik-BV 1.12, Pneumatik - BV 1.13 und Schmiertechnik-BV 1.17 sind mit Vorgabe und Einhaltung dieses LH für die Fertigungsbereiche Motor, Getriebe, Fahrwerk und Gießerei des Volkswagen-Konzerns nicht gültig.

Die freigegebenen Produkte beschränken sich auf die jeweils genannten Teilenummern der SMC Deutschland GmbH

Die freigegebenen Motoren sind dem **Lastenheft Elektrik** zu entnehmen.

Die Freigabe, der in dieser Liste aufgeführten Komponenten, erfolgt ausschließlich nach Rücksprache über die Fachabteilung.

Die Freigabeliste entbindet nicht davon das **Lastenheft Mechanik Aggregatwerke** zu lesen.

Es gelten die Ihnen bekannten allgemeinen Geschäftsbedingungen der SMC Deutschland GmbH.

3. Übersicht

3.1 Elektromechanische Antriebe

3.1.1 Elektrozyylinder

	Benennung	Beschreibung	Internetlink
	Elektrozyylinder	Baugröße: 25, 32, 63 Hublänge: 30 ... 800 mm Kraft: 30 ... 3500 N Leistung: 100 – 400 W Motoranbindung axial, parallel oder linear Kugelgewindeantrieb mit verschiedenen Steigungen Geeignet für Elektroantriebe nach VW Freigabeliste (Siemens, Bosch)	LEY

Benennung	Steigung	Hublänge	Artikelnummer
Elektrozyylinder BG 25	12 mm	50	LEY25DN*A-50M
Elektrozyylinder BG 25	6 mm	50	LEY25DN*B-50M
Elektrozyylinder BG 25	3 mm	50	LEY25DN*C-50M
Elektrozyylinder BG 25	12 mm	100	LEY25DN*A-100M
Elektrozyylinder BG 25	6 mm	100	LEY25DN*B-100M
Elektrozyylinder BG 25	3 mm	100	LEY25DN*C-100M
Elektrozyylinder BG 25	12 mm	200	LEY25DN*A-200M
Elektrozyylinder BG 25	6 mm	200	LEY25DN*B-200M
Elektrozyylinder BG 25	3 mm	200	LEY25DN*C-200M
Elektrozyylinder BG 25	12 mm	300	LEY25DN*A-300M
Elektrozyylinder BG 25	6 mm	300	LEY25DN*B-300M
Elektrozyylinder BG 25	3 mm	300	LEY25DN*C-300M
Elektrozyylinder BG 25	12 mm	400	LEY25DN*A-400M
Elektrozyylinder BG 25	6 mm	400	LEY25DN*B-400M
Elektrozyylinder BG 25	3 mm	400	LEY25DN*C-400M
Elektrozyylinder BG 32	16 mm	50	LEY32DN*A-50M
Elektrozyylinder BG 32	8mm	50	LEY32DN*B-50M
Elektrozyylinder BG 32	4mm	50	LEY32DN*C-50M
Elektrozyylinder BG 32	16 mm	100	LEY32DN*A-100M
Elektrozyylinder BG 32	8mm	100	LEY32DN*B-100M
Elektrozyylinder BG 32	4mm	100	LEY32DN*C-100M
Elektrozyylinder BG 32	16 mm	200	LEY32DN*A-200M
Elektrozyylinder BG 32	8mm	200	LEY32DN*B-200M
Elektrozyylinder BG 32	4mm	200	LEY32DN*C-200M
Elektrozyylinder BG 32	16 mm	300	LEY32DN*A-300M
Elektrozyylinder BG 32	8mm	300	LEY32DN*B-300M
Elektrozyylinder BG 32	4mm	300	LEY32DN*C-300M

* Auswahl Montagetyp/Kupplung für Siemens (X) oder Bosch (Y) Elektromotor

	Benennung	Beschreibung	Internetlink
	Elektrozylinder	Baugröße: 25, 32, 63 Hublänge: 30 ... 800 mm Kraft: 30 ... 3500 N Leistung: 100 – 400 W Motoranbindung axial oder parallel Kugelgewindeantrieb mit versch. Steigungen Geeignet für Elektroantriebe nach VW Freigabeliste (Siemens, Bosch)	LEY

Benennung	Steigung	Hublänge	Artikelnummer
Elektrozylinder BG 32	16 mm	400	LEY32DN*A-400M
Elektrozylinder BG 32	8mm	400	LEY32DN*B-400M
Elektrozylinder BG 32	4mm	400	LEY32DN*C-400M
Elektrozylinder BG 32	16 mm	500	LEY32DN*A-500M
Elektrozylinder BG 32	8mm	500	LEY32DN*B-500M
Elektrozylinder BG 32	4mm	500	LEY32DN*C-500M
Elektrozylinder BG 63	20 mm	100	LEY63DN*A-100M
Elektrozylinder BG 63	10 mm	100	LEY63DN*B-100M
Elektrozylinder BG 63	5 mm	100	LEY63DN*C-100M
Elektrozylinder BG 63	20 mm	200	LEY63DN*A-200M
Elektrozylinder BG 63	10 mm	200	LEY63DN*B-200M
Elektrozylinder BG 63	5 mm	200	LEY63DN*C-200M
Elektrozylinder BG 63	20 mm	300	LEY63DN*A-300M
Elektrozylinder BG 63	10 mm	300	LEY63DN*B-300M
Elektrozylinder BG 63	5 mm	300	LEY63DN*C-300M
Elektrozylinder BG 63	20 mm	400	LEY63DN*A-400M
Elektrozylinder BG 63	10 mm	400	LEY63DN*B-400M
Elektrozylinder BG 63	5 mm	400	LEY63DN*C-400M
Elektrozylinder BG 63	20 mm	500	LEY63DN*A-500M
Elektrozylinder BG 63	10 mm	500	LEY63DN*B-500M
Elektrozylinder BG 63	5 mm	500	LEY63DN*C-500M

* Auswahl Montagetyp/Kupplung für Siemens (X) oder Bosch (Y) Elektromotor

Bestellschlüssel



1 Präzision

—	Grundausführung
H	Präzisionsausführung

2 Größe

25
32
63

4 Motorausführung

Symbol	Ausführung
NZ	Montagetyp Z
NY	Montagetyp Y
NX	Montagetyp X
NW	Montagetyp W
NV	Montagetyp V
NU	Montagetyp U
NT	Montagetyp T
NM1	Montagetyp M1

5 Steigung [mm]

Symbol	LEY25	LEY32	LEY63
A	12	16 (20)	20
B	6	8 (10)	10
C	3	4 (5)	5
L	—	—	2,86*2

*1 Die Werte in () sind die Steigung für die Ausführung mit Montage oben, rechts/ links parallel. (Äquivalente Steigung inklusive Riemenübersetzung [1,25:1])

*2 Nur erhältlich für die Ausführungen mit Montage oben und die parallelen Ausführungen rechts/links. (Äquivalente Steigung inklusive Riemenübersetzung [4:7])

6 Hub [mm]

30	30
bis	bis
800	800

* Siehe Tabelle der anwendbaren Hübe.

3 Motor-Einbaulage

—	Montage oben
R	rechte Seite parallel
L	linke Seite parallel
D	linear

7 Staub-/wasserfest

Symbol	LEY25/32	LEY63
—	erfüllt IP4x	erfüllt IP5x (staubgeschützt)
P	—	erfüllt IP65 (Staub-/Strahlwasserschutz)

* Bei Verwendung der Staub-/Strahlwasserschutz Ausführung (erfüllt IP65) müssen die Verbindungen und Schläuche korrekt an den Antrieb angeschlossen und die Schlauchenden in einem Bereich positioniert werden, der weder Staub noch Wasser ausgesetzt ist.

* Die Verbindungen und Schläuche sind getrennt vom Kunden bereitzustellen. Wählen Sie [verwendbarer Schlauch-Außen-Ø: min. Ø 4, Anschlussgewinde: Rc 1/8].

* Darf nicht in Umgebungen mit Schneidöl usw. eingesetzt werden. Entsprechende Schutzmaßnahmen treffen.

8 Kolbenstangengewinde

—	Kolbenstangen-Innengewinde
M	Kolbenstangen-Außengewinde (1 Kolbenstangenmutter ist inbegriffen.)

9 Montage*1

Symbol	Ausführung	Motor-Einbaulage	
		oben/parallel	linear
—	beidseitige Gewindebohrung/ *2 Gehäuseunterseite mit Gewindebohrung	●	●
L	Fuß	●	—
F	Flansch vorne*2	●*4	●
G	Flansch hinten*2	●*5	—
D	Gabelbefestigung*3	●	—

*1 Das Befestigungselement wird mit dem Produkt geliefert (nicht montiert).

*2 Bei Montage in horizontaler Richtung mit Flansch vorne/ hinten und beidseitigen Gewindebohrungen ist der Antrieb innerhalb des folgenden Hubbereichs zu verwenden.
· LEY25: max. 200 mm, LEY32: max. 100 mm, LEY63: max. 400 mm

*3 Bei Montage mit Gabelbefestigung den Antrieb innerhalb des folgenden Hubbereichs verwenden.
· LEY25: max. 200 mm, LEY32: max. 200 mm

*4 Wenn der Hub der Ausführung LEY25 von „30 mm oder weniger“ können sich der Flansch vorne und der Motor gegenseitig behindern.

*5 Flansch hinten nicht verwendbar mit der linearen Ausführung oder der Ausführung LEY32/63.

Tabelle der anwendbaren Hübe

●: Standard

Modell	Hub [mm]	30	50	100	150	200	250	300	350	400	450	500	600	700	800
LEY25		●	●	●	●	●	●	●	●	●	—	—	—	—	—
LEY32		●	●	●	●	●	●	●	●	●	●	●	—	—	—
LEY63		—	—	●	—	●	—	●	—	●	—	●	●	●	●

* Bitte setzen Sie sich für Hübe, die nicht Standard sind, mit SMC in Verbindung, da diese als Sonderbestellung gefertigt werden.

3.1.2 Elektrozyylinder mit Führung

	Benennung	Beschreibung	Internetlink
	Elektrozyylinder mit Führung	Baugröße: 25, 32, Hublänge: 30 ... 300 mm Kraft: 30 ... 3500 N Leistung: 100 – 200 W Motoranbindung axial oder parallel Kugelgewindeantrieb mit versch. Steigungen Geeignet für Elektroantriebe nach VW Freigabeliste (Siemens, Bosch)	LEYG

Benennung	Steigung	Hublänge	Artikelnummer
Elektrozyylinder FG BG 25	12 mm	50	LEYG25MDN*A-50
Elektrozyylinder FG BG 25	6 mm	50	LEYG25MDN*B-50
Elektrozyylinder FG BG 25	3 mm	50	LEYG25MDN*C-50
Elektrozyylinder FG BG 25	12 mm	100	LEYG25MDN*A-100
Elektrozyylinder FG BG 25	6 mm	100	LEYG25MDN*B-100
Elektrozyylinder FG BG 25	3 mm	100	LEYG25MDN*C-100
Elektrozyylinder FG BG 25	12 mm	200	LEYG25MDN*A-200
Elektrozyylinder FG BG 25	6 mm	200	LEYG25MDN*B-200
Elektrozyylinder FG BG 25	3 mm	200	LEYG25MDN*C-200
Elektrozyylinder FG BG 25	12 mm	300	LEYG25MDN*A-300
Elektrozyylinder FG BG 25	6 mm	300	LEYG25MDN*B-300
Elektrozyylinder FG BG 25	3 mm	300	LEYG25MDN*C-300
Elektrozyylinder FG BG 32	16 mm	50	LEYG32MDN*A-50
Elektrozyylinder FG BG 32	8mm	50	LEYG32MDN*B-50
Elektrozyylinder FG BG 32	4mm	50	LEYG32MDN*C-50
Elektrozyylinder FG BG 32	16 mm	100	LEYG32MDN*A-100
Elektrozyylinder FG BG 32	8mm	100	LEYG32MDN*B-100
Elektrozyylinder FG BG 32	4mm	100	LEYG32MDN*C-100
Elektrozyylinder FG BG 32	16 mm	200	LEYG32MDN*A-200
Elektrozyylinder FG BG 32	8mm	200	LEYG32MDN*B-200
Elektrozyylinder FG BG 32	4mm	200	LEYG32MDN*C-200
Elektrozyylinder FG BG 32	16 mm	300	LEYG32MDN*A-300
Elektrozyylinder FG BG 32	8mm	300	LEYG32MDN*B-300
Elektrozyylinder FG BG 32	4mm	300	LEYG32MDN*C-300

* Auswahl Montagetyp/Kupplung für Siemens (X) oder Bosch (Y) Elektromotor

Bestellschlüssel

LEY H G 25 M NZ B - 200

1
 2
 3
 4
 5
 6
 7
 8

1 Präzision

—	Grundausführung
H	Präzisionsausführung

2 Größe

25
32

3 Lagerausführung

M	Gleitführung
L	Kugelführung

4 Motor-Einbaulage

—	Montage oben
D	linear

5 Motorausführung

Symbol	Ausführung
NZ	Montagetyp Z
NY	Montagetyp Y
NX	Montagetyp X
NW	Montagetyp W
NV	Montagetyp V
NU	Montagetyp U
NT	Montagetyp T
NM1	Montagetyp M1

6 Steigung [mm]

Symbol	LEYG25	LEYG32*
A	12	16 (20)
B	6	8 (10)
C	3	4 (5)

* Die Werte in () sind die Steigung für die Größe 32, Ausführung mit Montage oben. (Äquivalente Steigung inklusive Riemenübersetzung [1,25:1])

7 Hub [mm]

30	30
bis	bis
300	300

* Siehe Tabelle der anwendbaren Hübe.

8 Führungsstangen-Option

—	ohne
F	mit Schmierfett-Haltesfunktion

* Nur für Gleitführung erhältlich.

* Siehe „Kompatible Motoren“.

Tabelle der anwendbaren Hübe

●: Standard

Modell \ Hub [mm]	30	50	100	150	200	250	300
LEYG25	●	●	●	●	●	●	●
LEYG32	●	●	●	●	●	●	●

* Bitte setzen Sie sich für Hübe, die nicht Standard sind, mit SMC in Verbindung, da diese als Sonderbestellung gefertigt werden.

3.1.3 Spindelantriebe

	Benennung	Beschreibung	Internetlink
	Spindelantrieb Schlittenausführung	Baugröße: 25, 32, 40 Hublänge: 50 ... 1200 mm Nutzlast: 4 – 60 kg Leistung: 100 – 400 W Motoranbindung linear oder parallel Kugelgewindeantrieb mit versch. Steigungen Geeignet für Elektroantriebe nach VW Freigabeliste (Siemens, Bosch)	LEFS

Es sind folgende Hublängen freigeben [mm]: 100, 150, 200, 250, 300, 400, 500, 600, 700, 800, 900, 1000
Sonderhübe und Hübe >1000mm benötigen eine Sonderfreigabe

Benennung	Steigung	Hublänge	Artikelnummer
Spindelachse BG25	20 mm	max. 800 mm	LEFS25N*H-Hub
Spindelachse BG25	12 mm	max. 800 mm	LEFS25N*A-Hub
Spindelachse BG25	6 mm	max. 800 mm	LEFS25N*B-Hub
Spindelachse BG32* ¹	24 mm	max. 1000 mm	LEFS32N*H-Hub
Spindelachse BG32* ¹	16 mm	max. 1000 mm	LEFS32N*A-Hub
Spindelachse BG32* ¹	8 mm	max. 1000 mm	LEFS32N*B-Hub
Spindelachse BG40* ¹	30 mm	max. 1200 mm	LEFS40N*H-Hub
Spindelachse BG40* ¹	20 mm	max. 1200 mm	LEFS40N*A-Hub
Spindelachse BG40* ¹	10 mm	max. 1200 mm	LEFS40N*B-Hub

* Auswahl Montagetypp/Kupplung für Siemens (X) oder Bosch (Y) Elektromotor

*1: Motor Einbauposition nur linear

Bestellschlüssel

LEFS H 25 R NZ A - 100

① ② ③ ④ ⑤ ⑥

① Präzision

—	Grundauführung
H	Präzisionsauführung

③ Motor-Einbaulage

—	linear
R	rechte Seite parallel
L	linke Seite parallel

④ Motorausführung

Symbol	Ausführung
NZ	Montagetypp Z
NY	Montagetypp Y
NX	Montagetypp X
NW	Montagetypp W
NV	Montagetypp V
NU	Montagetypp U
NT	Montagetypp T
NM1	Montagetypp M1

⑤ Steigung [mm]

Symbol	LEFS25	LEFS32	LEFS40
H	20	24	30
A	12	16	20
B	6	8	10

⑥ Hub [mm]

50	50
bis	bis
1200	1200

* Siehe Tabelle der anwendbaren Hübe.

② Größe

25
32
40

Tabelle der anwendbaren Hübe

●: Standard

Modell	Hub (mm)	50	100	150	200	250	300	350	400	450	500	550	600	650	700	750	800	850	900	950	1000	1100	1200	
LEFS25		●	●	●	●	●	●	●	●	●	●	●	●	●	●	●	●	●	●	●	●	●	●	●
LEFS32		●	●	●	●	●	●	●	●	●	●	●	●	●	●	●	●	●	●	●	●	●	●	●
LEFS40		—	—	●	●	●	●	●	●	●	●	●	●	●	●	●	●	●	●	●	●	●	●	●

* Bitte setzen Sie sich für Hübe, die nicht Standard sind, mit SMC in Verbindung, da diese als Sonderbestellung gefertigt werden.

3.1.4 Spindelantriebe mit hoher Steifigkeit

	Benennung	Beschreibung	Internetlink
	Spindelantriebe Schlittenausführung mit hoher Steifigkeit	Baugröße: 40, 63 Hublänge: 200 ... 1500 mm Nutzlast: 3 – 85 kg Leistung: 100 – 200 W Motoranbindung axial oder parallel Kugelgewindeantrieb mit versch. Steigungen Geeignet für Elektroantriebe nach VW Freigabeliste (Siemens, Bosch)	LEJS

Es sind folgende Hublängen freigeben [mm]: 200, 300, 400, 500, 600, 700, 800, 900, 1000
Sonderhübe und Hübe >1000mm benötigen eine Sonderfreigabe

Benennung	Steigung	Hublänge	Artikelnummer
Spindelachse BG40	24 mm	max. 1200 mm	LEJS40N*H-Hub-
Spindelachse BG40	16 mm	max. 1200 mm	LEJS40N*A-Hub
Spindelachse BG40	8 mm	max. 1200 mm	LEJS40N*B-Hub
Spindelachse BG63	30 mm	max. 1500 mm	LEJS63N*H-Hub-
Spindelachse BG63	20 mm	max. 1500 mm	LEJS63N*A-Hub
Spindelachse BG63	10 mm	max. 1500 mm	LEJS63N*B-Hub

* Auswahl Montagetypp/Kupplung für Siemens (X) oder Bosch (Y) Elektromotor

Bestellschlüssel

LEJS **H** **40** **NZ** **A** - **500**

1 2 3 4 5

1 Präzision

—	Grundausführung
H	Präzisionsausführung

2 Größe

40
63

3 Motorausführung

Symbol	Ausführung
NZ	Montagetyp Z
NY	Montagetyp Y
NX	Montagetyp X
NW*	Montagetyp W
NV*	Montagetyp V
NU*	Montagetyp U
NT*	Montagetyp T

* Nur Größe 63

4 Steigung [mm]

Symbol	LEJS40	LEJS63
H	24	30
A	16	20
B	8	10

5 Hub [mm]

200
bis
1500

* Siehe unten stehende Tabelle für nähere Angaben.

Tabelle der anwendbaren Hübe

● : Standard

Modell	Hub [mm]	200	300	400	500	600	700	800	900	1000	1200	1500
LEJS40		●	●	●	●	●	●	●	●	●	●	—
LEJS63		—	●	●	●	●	●	●	●	●	●	●

* Bitte setzen Sie sich für Hübe, die nicht Standard sind, mit SMC in Verbindung, da diese als Sonderbestellung gefertigt werden.

3.1.5 Zahnriemenantriebe

	Benennung	Beschreibung	Internetlink
	Zahnriemenantriebe	Baugröße: 25, 32, 40 Hublänge: 300 .. 3000 mm Nutzlast: 5 – 25 kg Leistung: 100 – 400 W Motoranbindung oben oder unten Geeignet für Elektroantriebe nach VW Freigabeliste (Siemens, Bosch)	LEFB

Es sind folgende Hublängen freigeben [mm]: 300, 400, 500, 600, 700, 800, 900, 1000
 Sonderhübe und Hübe > 1000mm benötigen eine Sonderfreigabe

Benennung	Steigung	Hublänge	Artikelnummer
Zahnriemenantrieb BG25	54 mm	max. 2000 mm	LEFB25N*S-Hub
Zahnriemenantrieb BG32	54 mm	max. 2500 mm	LEFB32N*S-Hub
Zahnriemenantrieb BG40	54 mm	max. 3000 mm	LEFB40N*S-Hub

* Auswahl Montagetypp/Kupplung für Siemens (X) oder Bosch (Y) Elektromotor

Bestellschlüssel

LEFB **25** **NZ** **S** - **300**

①
②
③
④
⑤

① Größe

25
32
40

② Motor-Einbauposition

—	Montage oben
U	Montage unten

③ Motorausführung

Symbol	Ausführung
NZ	Montagetyp Z
NY	Montagetyp Y
NX	Montagetyp X
NW	Montagetyp W
NV	Montagetyp V
NU	Montagetyp U
NT	Montagetyp T
NM1	Montagetyp M1

④ äquivalente Steigung [mm]

S	54
---	----

⑤ Hub [mm]

300	300
bis	bis
3000	3000

* Siehe Tabelle der anwendbaren Hübe.

Tabelle der anwendbaren Hübe

●: Standard/○: Fertigung auf Bestellung [mm]

Hub Modell	300	400	500	600	700	800	900	1000	1100	1200	1300	1400	1500	1600	1700	1800	1900	2000	2500	3000
LEFB25	●	●	●	●	●	●	●	●	○	●	○	○	●	○	○	○	○	●	—	—
LEFB32	●	●	●	●	●	●	●	●	○	●	○	○	●	○	○	○	○	●	●	—
LEFB40	●	●	●	●	●	●	●	●	○	●	○	○	●	○	○	○	○	●	●	●

* Bitte setzen Sie sich mit SMC in Verbindung, da alle Hübe, die nicht Standard sind, als Sonderbestellung gefertigt werden.

4. Details Motoranbausätze

4.1 Motoranbausatz NX Siemens Motoren 1FK7

4.1.1 Siemens Motoranbausatz linear für LEY/LEYG 25/32/63

Motor Montagezeichnung linear LEY/LEYG 25/32

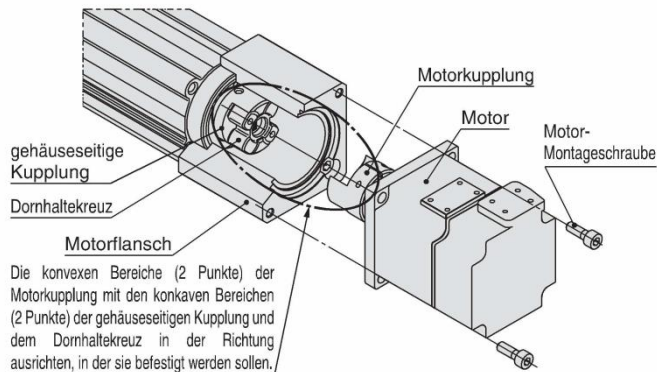

Abmessungen Kupplungsbefestigung [mm]

Motorausführung	MM	TT	PD	PP
Größe 25 NX	M2,5 x 10	1,0	8,0	7,0
Größe 32 NX	M4,0 x 12	2,5	9,0	5,0

Montage

- 1) Den Motor (vom Kunden bereitzustellen) und die „Motorkupplung“ mit der „MM-Innensechskantschraube“ festziehen.
- 2) Die Position der „Motorkupplung“ prüfen und einschieben.
- 3) Den Motor und den „Motorflansch“ mit den Motor-Montageschrauben (vom Kunden bereitzustellen) befestigen

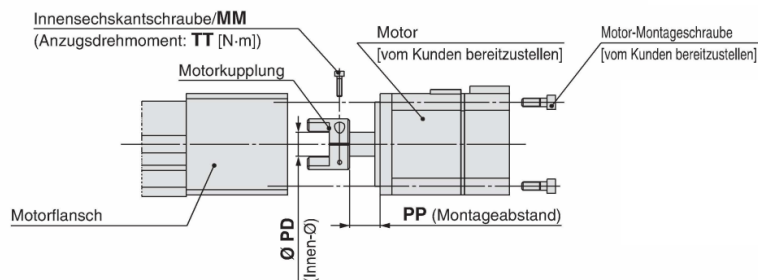

Der Motor und die Montageschrauben sind vom Kunden bereitzustellen!

Die Form der Motor-Antriebswelle muss eben und rund sein und darf keine Keilnut haben

Bei Montage einer Kupplung, Öl, Staub oder Verschmutzungen vollständig aus der Welle und dem Innenbereich der Kupplung entfernen. Entsprechende Maßnahmen ergreifen, um zu verhindern, dass sich die Motor-Montageschrauben und die Innensechskant-Madenschrauben mit Anschluss lösen.

Motor Montagezeichnung linear LEY/LEYG 63

Abmessungen Kupplungsbefestigung [mm]

Motorausführung	MM	TT	PD	PP
Größe 63 NX	M4,0 x 12	2,5	9,0	6,7

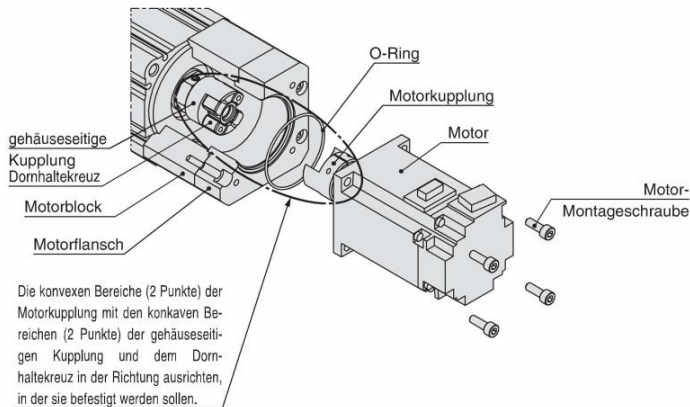

Montage

- 1) Den Motor (vom Kunden bereitzustellen) und die „Motorkupplung“ mit der „MM-Innensechskantschraube“ festziehen.
- 2) Den „O-Ring“ auf das passende Motorteil setzen, die Position der „Motorkupplung“ prüfen und einschieben.
- 3) Den Motor und den „Motorflansch“ mit den Motor-Montageschrauben (vom Kunden bereitzustellen) befestigen.

Innensechskantschraube/MM

(Anzugsdrehmoment: **TT** [N·m])

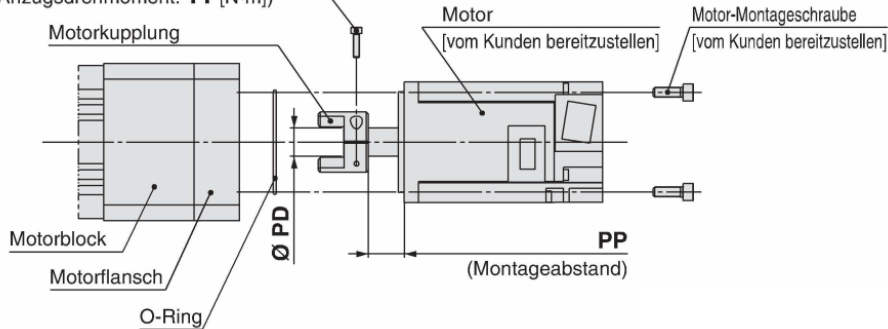

Der Motor und die Montageschrauben sind vom Kunden bereitzustellen!

Die Form der Motor-Antriebswelle muss eben und rund sein und darf keine Keilnut haben

Bei Montage einer Kupplung, Öl, Staub oder Verschmutzungen vollständig aus der Welle und dem Innenbereich der Kupplung entfernen. Entsprechende Maßnahmen ergreifen, um zu verhindern, dass sich die Motor-Montageschrauben und die Innensechskant-Madenschrauben mit Anschluss lösen.

4.1.2 Siemens Motoranbausatz linear für LEFS 25/32/40

Motor Montagezeichnung linear LEFS 25/32/40

Abmessungen Kupplungsbefestigung [mm]

Motorausführung	MM	TT	PD	FP
Größe 25 NX	M2,5 x 10	1,0	8,0	6,9
Größe 32 NX	M4,0 x 12	2,5	9,0	5,2
Größe 40 NX	M4,0 x 12	2,5	9,0	5,2

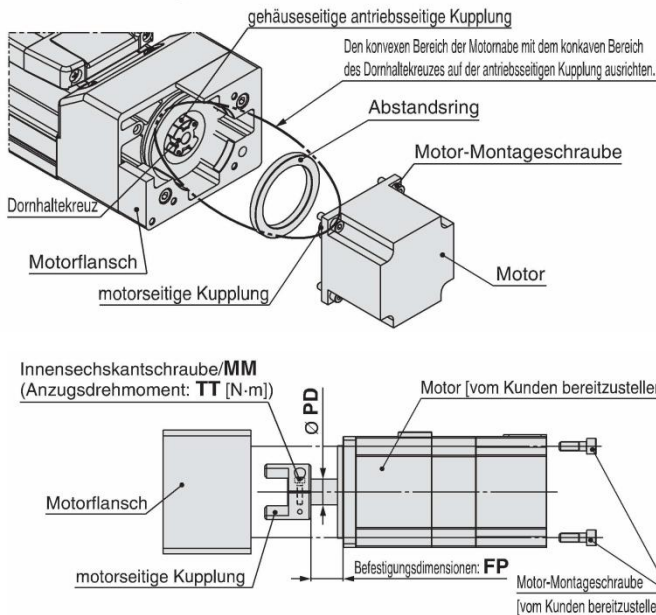

Montage

- 1) Den Motor (vom Kunden bereitzustellen) und die „Motorkupplung“ mit der „MM-Innensechskantschraube“ festziehen.
 - 2) Die „Position der Motorkupplung“ prüfen und einschieben.
 - 3) Den „Abstandsring“ am Motor montieren.
 - 4) Den Motor und den „Motorflansch“ mit den Motor-Montageschrauben (vom Kunden bereitzustellen) befestigen.
- * Für die Ausführung LEFS25
- 4) Den vorläufig montierten „Motorflansch“ vom Gehäuse B entfernen und den Motor mithilfe der Motor-Montageschrauben (vom Kunden bereitzustellen) am „Motorflansch“ befestigen.

Der Motor und die Montageschrauben sind vom Kunden bereitzustellen!

Die Form der Motor-Antriebswelle muss eben und rund sein und darf keine Keilnut haben

Bei Montage einer Kupplung, Öl, Staub oder Verschmutzungen vollständig aus der Welle und dem Innenbereich der Kupplung entfernen.

Entsprechende Maßnahmen ergreifen, um zu verhindern, dass sich die Motor-Montageschrauben und die Innensechskant-Madenschrauben mit Anschluss lösen.

4.1.3 Siemens Motoranbausatz linear für LEJS 40/63

Motor Montagezeichnung linear LEJS 40/63

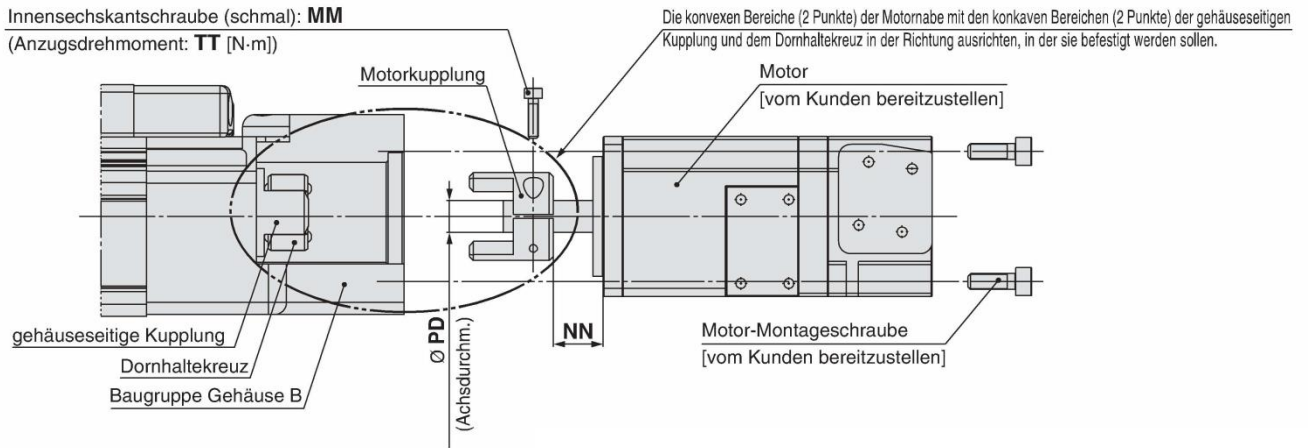

Abmessungen Kupplungsbefestigung [mm]

Motorausführung	MM	TT	NN	PD
Größe 40 NX	M2,5 x 10	0,65	7,0	8,0
Größe 63 NX	M4,0 x 12	2,70	8,0	9,0

Montage

- 1) Den Motor (vom Kunden bereitzustellen) und die „Motorkupplung“ mit der „MM-Innensechskantschraube“ festziehen.
- 2) Die Position der „Motorkupplung“ prüfen und einschieben.
- 3) Den Motor und den „Motorflansch“ mit den Motor-Montageschrauben (vom Kunden bereitzustellen) befestigen

Der Motor und die Montageschrauben sind vom Kunden bereitzustellen!

Die Form der Motor-Antriebswelle muss eben und rund sein und darf keine Keilnut haben

Bei Montage einer Kupplung, Öl, Staub oder Verschmutzungen vollständig aus der Welle und dem Innenbereich der Kupplung entfernen. Entsprechende Maßnahmen ergreifen, um zu verhindern, dass sich die Motor-Montageschrauben und die Innensechskant-Madenschrauben mit Anschluss lösen.

4.1.4 Siemens Motoranbausatz oben für LEFB 25/32/40

Motor Montagezeichnung oben LEFB 25/32/40

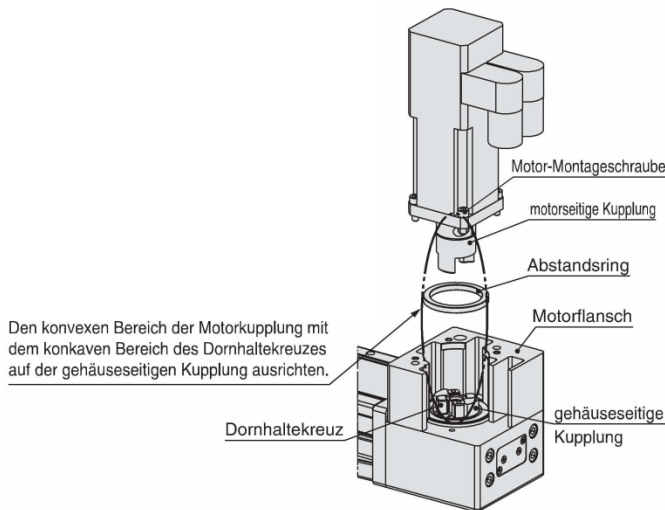

Abmessungen Kupplungsbefestigung [mm]

Motorausführung	MM	TT	PD	FP
Größe 25 NX	M2,5 x 10	1,0	8,0	5,5
Größe 32 NX	M4,0 x 12	2,5	9,0	5,2
Größe 40 NX	M4,0 x 12	2,5	9,0	5,2

Montage

- 1) Den Motor (vom Kunden bereitzustellen) und die „Motorkupplung“ mit der „MM-Innensechskantschraube“ (Motorausführung: NX festziehen.
- 2) Die „Position der Motorkupplung“ prüfen und einschieben.
- 3) Den „Abstandsring“ am Motor montieren.
- 4) Den Motor und den „Motorflansch“ mit den Motor-Montageschrauben (vom Kunden bereitzustellen) befestigen.
* Für die Ausführung LEFB25
- 4) Den vorläufig montierten „Motorflansch“ vom Gehäuse B entfernen und den Motor mithilfe der Motor-Montageschrauben (vom Kunden bereitzustellen) am „Motorflansch“ befestigen.
- 5) Den „Motorflansch“ mithilfe der Motorflansch-Befestigungsschrauben (inbegriffen) an „Gehäuse B“ befestigen.

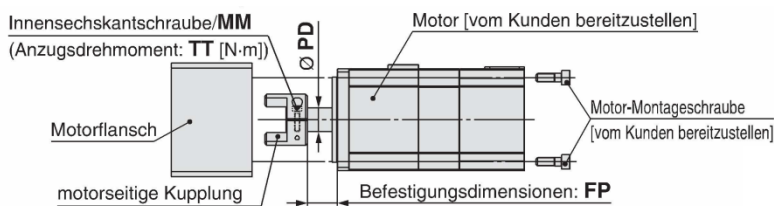

Der Motor und die Montageschrauben sind vom Kunden bereitzustellen!

Die Form der Motor-Antriebswelle muss eben und rund sein und darf keine Keilnut haben

Bei Montage einer Kupplung, Öl, Staub oder Verschmutzungen vollständig aus der Welle und dem Innenbereich der Kupplung entfernen. Entsprechende Maßnahmen ergreifen, um zu verhindern, dass sich die Motor-Montageschrauben und die Innensechskant-Madenschrauben mit Anschluss lösen.

4.2 Motoranbausatz NY Bosch Motoren MSM

4.2.1 Bosch Motoranbausatz linear für LEY/LEYG 25/32/63

Motor Montagezeichnung linear LEY/LEYG 25/32

Abmessungen Kupplungsbefestigung [mm]

Motorausführung	MM	TT	PD	PP
Größe 25 NY	M2,5 x 10	1,0	8,0	12,5
Größe 32 NY	M4,0 x 12	2,5	11,0	18,0

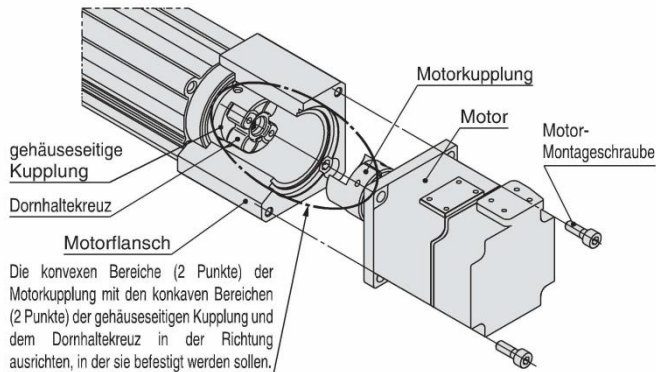

Montage

- 1) Den Motor (vom Kunden bereitzustellen) und die „Motorkupplung“ mit der „MM-Innensechskantschraube“ festziehen.
- 2) Die Position der „Motorkupplung“ prüfen und einschieben.
- 3) Den Motor und den „Motorflansch“ mit den Motor-Montageschrauben (vom Kunden bereitzustellen) befestigen

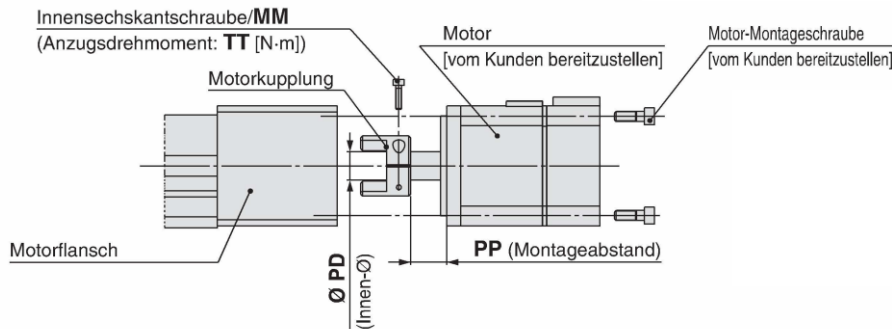

Der Motor und die Montageschrauben sind vom Kunden bereitzustellen!

Die Form der Motor-Antriebswelle muss eben und rund sein und darf keine Keilnut haben

Bei Montage einer Kupplung, Öl, Staub oder Verschmutzungen vollständig aus der Welle und dem Innenbereich der Kupplung entfernen. Entsprechende Maßnahmen ergreifen, um zu verhindern, dass sich die Motor-Montageschrauben und die Innensechskant-Madenschrauben mit Anschluss lösen.

Motor Montagezeichnung linear LEY/LEYG 63

Abmessungen Kupplungsbefestigung [mm]

Motorausführung	MM	TT	PD	PP
Größe 63 NY	M3,0 x 12	1,5	14,0	17,7

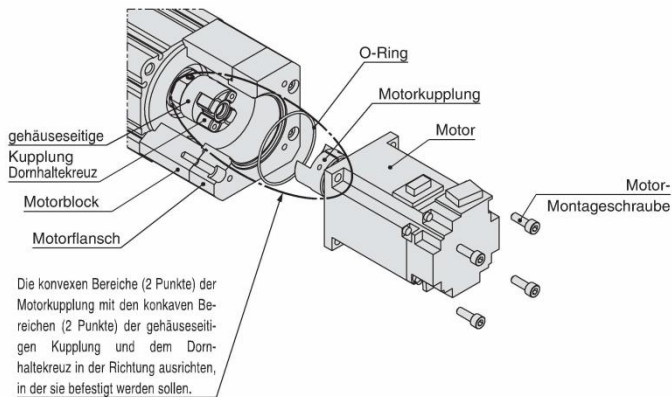

Montage

- 1) Den Motor (vom Kunden bereitzustellen) und die „Motorkupplung“ mit der „MM-Innensechskantschraube“ festziehen.
- 2) Den „O-Ring“ auf das passende Motorteil setzen, die Position der „Motorkupplung“ prüfen und einschieben.
- 3) Den Motor und den „Motorflansch“ mit den Motor-Montageschrauben (vom Kunden bereitzustellen) befestigen.

Innensechskantschraube/MM

(Anzugsdrehmoment: TT [N·m])

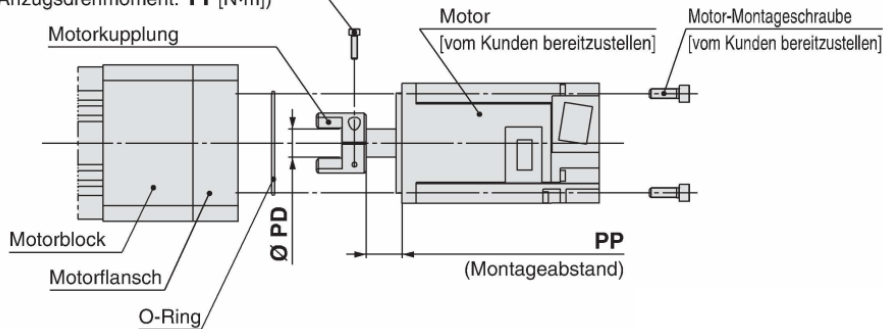

Der Motor und die Montageschrauben sind vom Kunden bereitzustellen!

Die Form der Motor-Antriebswelle muss eben und rund sein und darf keine Keilnut haben

Bei Montage einer Kupplung, Öl, Staub oder Verschmutzungen vollständig aus der Welle und dem Innenbereich der Kupplung entfernen. Entsprechende Maßnahmen ergreifen, um zu verhindern, dass sich die Motor-Montageschrauben und die Innensechskant-Madenschrauben mit Anschluss lösen.

4.2.2 Bosch Motoranbausatz linear für LEFS 25/32/40

Motor Montagezeichnung linear LEFS 25/32/40

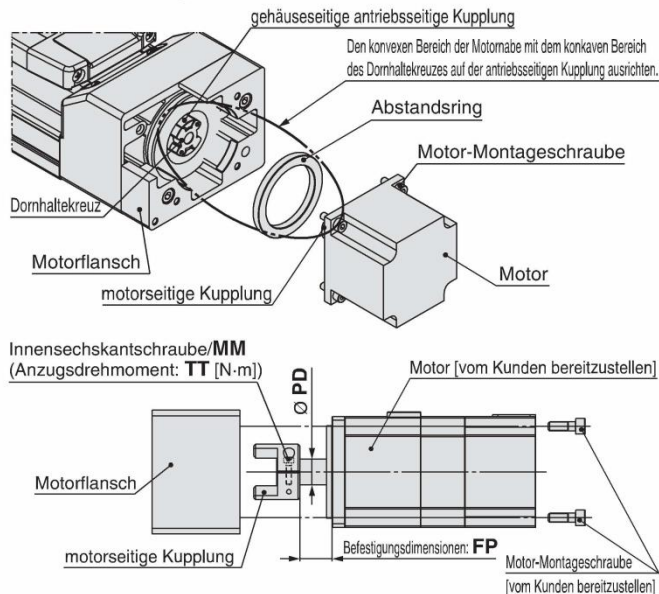

Abmessungen Kupplungsbefestigung [mm]

Motorausführung	MM	TT	PD	FP
Größe 25 NY	M2,5 x 10	1,0	8,0	12,4
Größe 32 NY	M4,0 x 12	2,5	11,0	17,5
Größe 40 NY	M3,0 x 12	1,5	14,0	17,5

Montage

- 1) Den Motor (vom Kunden bereitzustellen) und die „Motorkupplung“ mit der „MM-Innensechskantschraube“ festziehen.
 - 2) Die „Position der Motorkupplung“ prüfen und einschieben.
 - 3) Den „Abstandsring“ am Motor montieren.
 - 4) Den Motor und den „Motorflansch“ mit den Motor-Montageschrauben (vom Kunden bereitzustellen) befestigen.
- * Für die Ausführung LEFS25
- 4) Den vorläufig montierten „Motorflansch“ vom Gehäuse B entfernen und den Motor mithilfe der Motor-Montageschrauben (vom Kunden bereitzustellen) am „Motorflansch“ befestigen.
 - 5) Den „Motorflansch“ mit Hilfe der Motorflansch Befestigungsschrauben (inbegriffen) an „Gehäuse B“ befestigen.

Der Motor und die Montageschrauben sind vom Kunden bereitzustellen!

Die Form der Motor-Antriebswelle muss eben und rund sein und darf keine Keilnut haben

Bei Montage einer Kupplung, Öl, Staub oder Verschmutzungen vollständig aus der Welle und dem Innenbereich der Kupplung entfernen.

Entsprechende Maßnahmen ergreifen, um zu verhindern, dass sich die Motor-Montageschrauben und die Innensechskant-Madenschrauben mit Anschluss lösen.

4.2.3 Bosch Motoranbausatz linear für LEJS 40/63

Motor Montagezeichnung linear LEJS 40/63

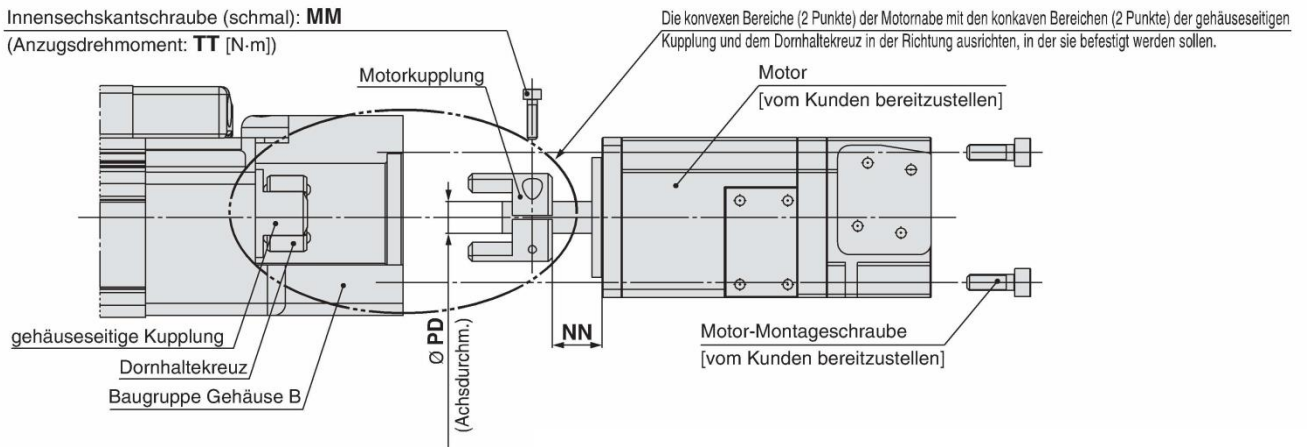

Abmessungen Kupplungsbefestigung [mm]

Motorausführung	MM	TT	NN	PD
Größe 40 NY	M2,5 x 10	0,65	12,5	8,0
Größe 63 NY	M4,0 x 12	2,70	18,0	11,0

Montage

- 1) Den Motor (vom Kunden bereitzustellen) und die „Motorkupplung“ mit der „MM-Innensechskantschraube“ festziehen.
- 2) Die Position der „Motorkupplung“ prüfen und einschieben.
- 3) Den Motor und den „Motorflansch“ mit den Motor-Montageschrauben (vom Kunden bereitzustellen) befestigen.

Der Motor und die Montageschrauben sind vom Kunden bereitzustellen!

Die Form der Motor-Antriebswelle muss eben und rund sein und darf keine Keilnut haben

Bei Montage einer Kupplung, Öl, Staub oder Verschmutzungen vollständig aus der Welle und dem Innenbereich der Kupplung entfernen.

Entsprechende Maßnahmen ergreifen, um zu verhindern, dass sich die Motor-Montageschrauben und die Innensechskant-Madenschrauben mit Anschluss lösen.

4.2.4 Bosch Motoranbausatz oben für LEFB 25/32/40

Motor Montagezeichnung oben LEFB 25/32/40

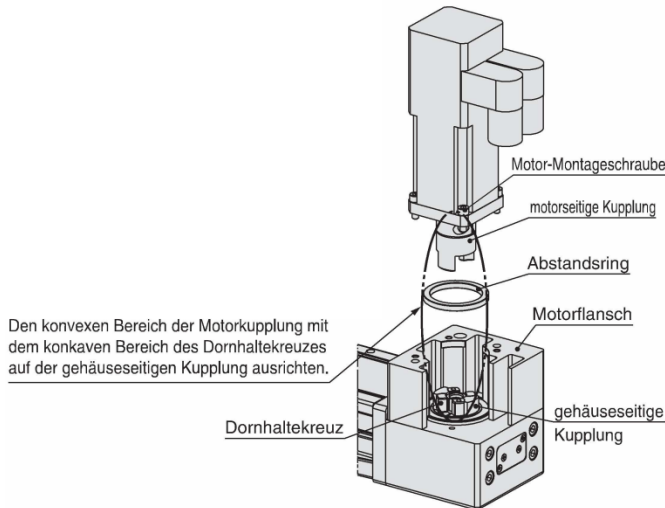

Abmessungen Kupplungsbefestigung [mm]

Motorausführung	MM	TT	PD	FP
Größe 25 NY	M2,5 x 10	1,0	8,0	11,0
Größe 32 NY	M4,0 x 12	2,5	11,0	17,5
Größe 40 NY	M3,0 x 12	1,5	14,0	17,5

Montage

- 1) Den Motor (vom Kunden bereitzustellen) und die „Motorkupplung“ mit der „MM-Innensechskantschraube“ (Motorausführung: NX) festziehen.
- 2) Die „Position der Motorkupplung“ prüfen und einschieben.
- 3) Den „Abstandsring“ am Motor montieren.
- 4) Den Motor und den „Motorflansch“ mit den Motor-Montageschrauben (vom Kunden bereitzustellen) befestigen.
* Für die Ausführung LEFB25
- 4) Den vorläufig montierten „Motorflansch“ vom Gehäuse B entfernen und den Motor mithilfe der Motor-Montageschrauben (vom Kunden bereitzustellen) am „Motorflansch“ befestigen.
- 5) Den „Motorflansch“ mithilfe der Motorflansch-Befestigungsschrauben (inbegriffen) an „Gehäuse B“ befestigen.

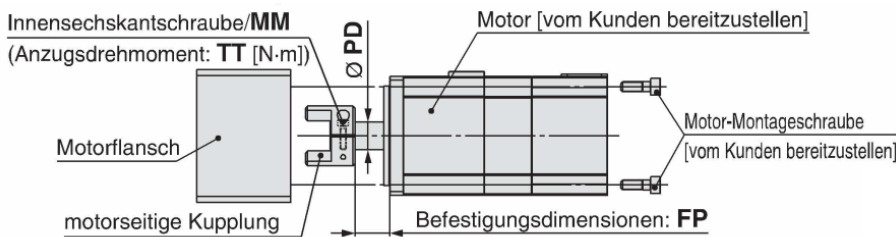

Der Motor und die Montageschrauben sind vom Kunden bereitzustellen!

Die Form der Motor-Antriebswelle muss eben und rund sein und darf keine Keilnut haben

Bei Montage einer Kupplung, Öl, Staub oder Verschmutzungen vollständig aus der Welle und dem Innenbereich der Kupplung entfernen. Entsprechende Maßnahmen ergreifen, um zu verhindern, dass sich die Motor-Montageschrauben und die Innensechskant-Madenschrauben mit Anschluss lösen.