

La perilla de ajuste de la válvula solenoide permite un ajuste fino del recorrido del actuador.

Válvula solenoide de 5 vías con función de ajuste de posición del carrete VQC4101-5C1-X518



Producto especializado

■ La posición de parada del cilindro se puede ajustar manualmente

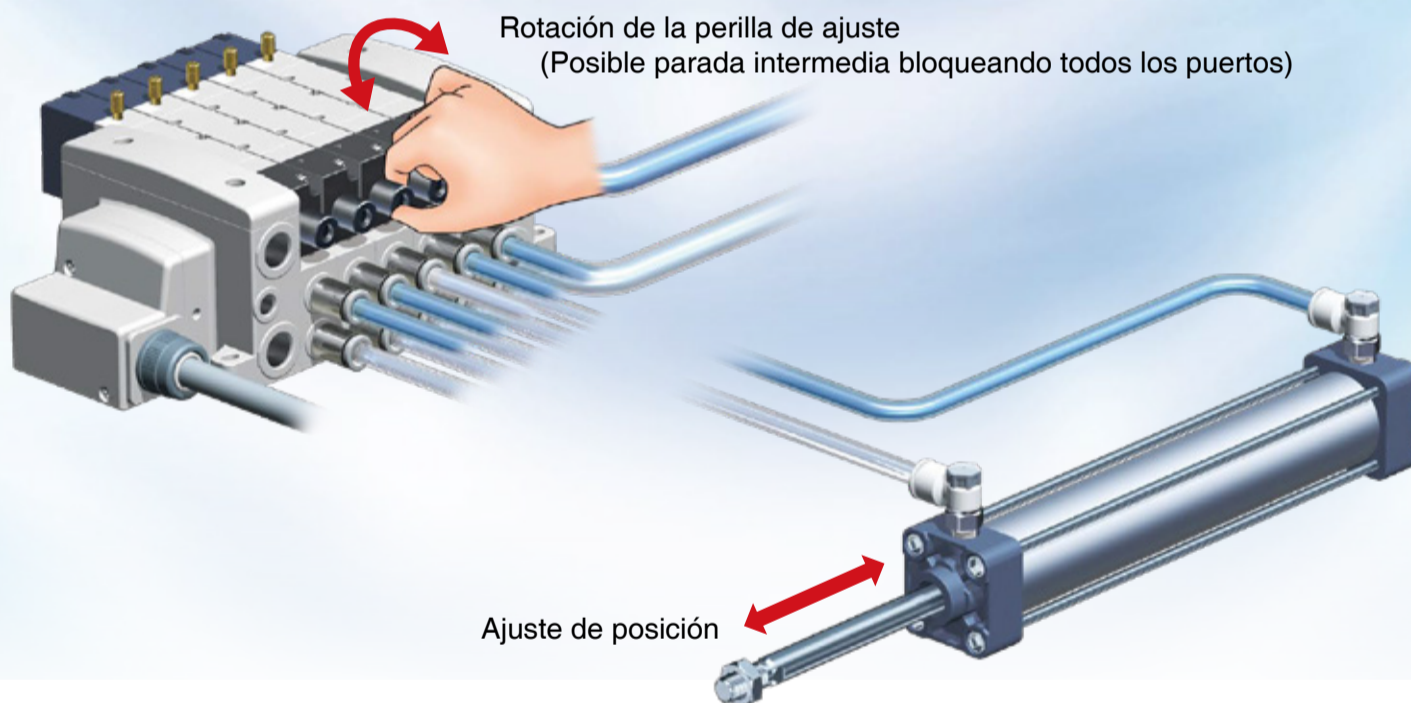

■ Operación de control manual preciso

Ajuste la cantidad de entrada de aire mientras verifica el movimiento del actuador (posicionamiento, prueba de funcionamiento, etc.).

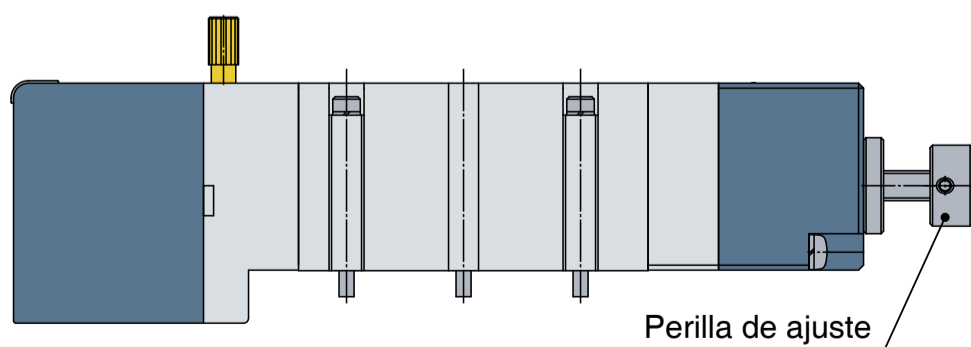

Ejemplo de aplicación

Herramienta dobladora de tubos

Comprueba la condición de curvatura del tubo moviendo lentamente el cilindro de aire, o úselo como dispositivo de sujeción, etc., deteniéndolo en cualquier posición.

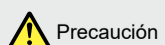
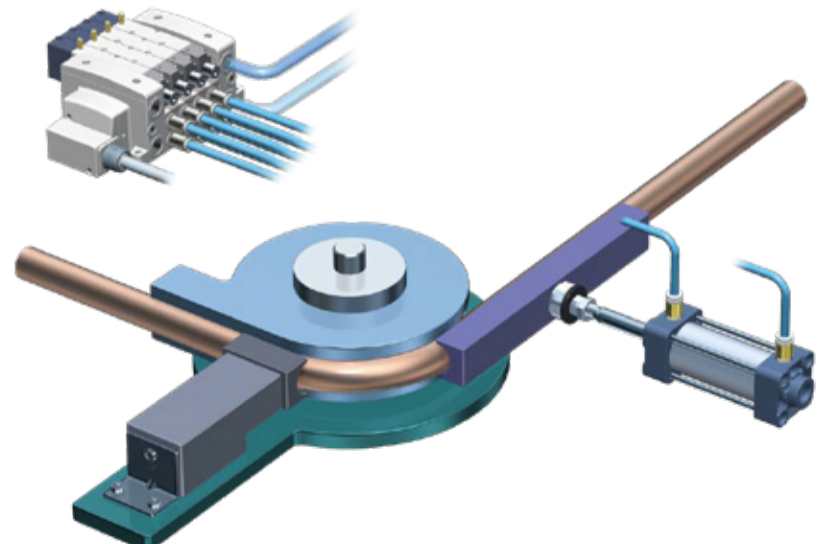

Precaución

La aplicación descrita es solo para referencia y no garantiza su rendimiento. Para su uso en diversas aplicaciones se recomienda realizar una evaluación exhaustiva y pruebas de validación para determinar su viabilidad en sus condiciones de uso específicas. Comuníquese con su representante local de ventas de SMC para obtener mayor información sobre precios individuales y disponibilidad de entrega.